

ACCORDING TO SINGLE
NATIONAL CURRICULUM
2020

FOCUS
PRIMARY
STUDENT RESOURCE BOOK
COMPLETE
GUIDE

5



ENGLISH

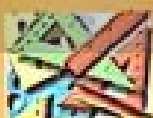

MATHEMATICS

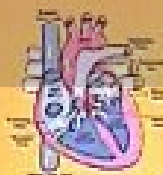

GENERAL SCIENCE

FOCUS PUBLICATIONS

www.newclassicpublishers.com

E-mail: classicnsr@gmail.com



Info

Hub HRMS SIS SED

ALL RIGHTS RESERVED

First Edition : 2021-22

Quantity : 1000

Name of the Book : Primary Student Resource Book 5

Publisher : Focus Publications

I

Info

Hub HRMS SIS SED
CONTENTS

No	Particular	Page No
1	English	5 - 101
2	Mathematics	102 - 199
3	Science	200 - 238

ENGLISH - 5**CONTENTS**

Unit No	Particulars	Page No
1	Patience	5- 13
2	Be Grateful	14-19
3	Women as role model	20-28
4	Unforgettable Moments of my life	29-36
5	Amazing planet	37-41
6	A fit and healthy life	42-49
7	What goes around, Comes Around	50-57
8	Do what's Right	58-63
9	A nation's strength	64-68
10	Eid Ul Azha	69-76
11	Let's be Helpful	77-82
12	The National Animal	83-88
13	When something went wrong	89-93
14	Together we live	94-97
	Grammar Portion	98-101

Unit - 1

صبر / برداشت Patience پیشکش

Azlan,	Ayesha,	Meerab	and	Ali	were	group	Members					
اذلان	عائشہ	میرب	انڈ	علی	ور	گروپ	ممبرز					
Azlan, Ayesha, Meerab and Ali, were group members				اذلان، عائشہ، میرب اور (ایک) گروپ کے ارکان (ساتھی) تھے۔								
They	were	asked	to	make	a	project	on	the	personality	traits	of	Rasoolullah
وے	ور	آسکڈ	ٹو	میک	اے	پروجیکٹ	ان	دی	پرسنلٹی	ٹریٹس	اف	رسول اللہ
They were asked to make a project on the personality traits of Rasoolullah.				ان کو رسول اللہ (خاتم النبیین) کی شخصیت کے خصوصیات پر ایک منصوبہ (پراجیکٹ) تیار کرنے کیلئے کہا گیا								
Each	was	given	a	particular	personality	trait	to	write	about.			
ہر	واز	گیون	اے	پارٹیکولر	پرسنلٹی	ٹریٹ	ٹو	رائٹ	اباؤٹ			
Each was given a particular personality trait to write about.				ہر ایک کو شخصیت کے مخصوص خصلت کے بارے میں لکھنے کے لئے دیا گیا۔								
Azlan	was	to	write	on	Patience							
اذلان	واز	ٹو	رائٹ	ان	پیشکش							
Azlan was to write on patience.				اذلان کو صبر و برداشت کے متعلق لکھنا تھا۔								
All	except	Azlan,	completed	their	work	on	time					
آل	ایکسپٹ	اذلان	کمپلیٹڈ	دھیر	ورک	ان	ٹائم					
Everyone, except Azlan, completed their work on time				اذلان کے علاوہ ہر ایک نے اپنا کام مکمل کیا۔								
The	group	members	asked	Him	About	his	task	As	they			
دی	گروپ	ممبرز	آسک	ہم	اباؤٹ	ہیز	ٹاسک	ایز	وے			
were	runnin	out.	of.	time								
ور	رنگ	آؤٹ	آف	ٹائم								
The group members asked him about his task as they were running out of time.				گروپ کے ارکان نے اس سے اس کے حصے کے کام کے متعلق پوچھا، کیونکہ وقت ختم ہو رہا تھا۔								
Instead	of	Justifying	his	delay	in	writing,	Azlan					
انسٹیڈ	اف	جسٹیفائیگ	ہیز	ڈیلے	ان	رائٹنگ	اذلان					
Misbehaved	with	The	other	group	members							
مسن بیہیوڈ	ور	دی	اور	گروپ	ممبرز							
Instead of justifying his delay in writing, Azlan misbehaved with the other group members				لکھنے میں تاخیر کی وضاحت کرنے کی بجائے اذلان نے گروپ کے دوسرے ارکان کیساتھ بدتمیزی کی								
He	was	trying	to	hide	his	laziness						
ہی	واز	ٹرائنگ	ٹو	ہائیڈ	ہیز	لیزینس						

He was trying to hide his laziness

وہ اپنی سستی (کالی) کو چھپانے کی کوشش کر رہا تھا۔

Even	though	their	project	was	now	going	to	be	late
ایجن	و	دیر	پراجیکٹ	واز	نوں	گوجگ	ٹو	بی	لیٹ
Even though their project was now going to be late					اگرچہ اب ان کے منصوبے میں تاخیر ہو رہی تھی۔				

Ayesha	Treated	Azlan	patiently	and	shared	a	book	with	him	to	help	him	finish	his	part.
عائشہ	ٹریٹڈ	ازلان	پیشینگی	اینڈ	شئیرڈ	اے	بوک	ویٹھ	ہیم	ٹو	ہیلپ	ہیم	فینش	ہیز	پارٹ

Ayesha treated Azlan patiently and shared a book with him to help him finish his part.

عائشہ نے ازلان کے رویہ پر صبر کی اور منصوبہ (پراجیکٹ) میں اس کے حصے کا کام ختم کرنے میں مدد کے لئے ایک کتاب دے دی۔

Let's Talk لکھنا تاک

آداب کریں

What	Behavior	do	we	need	to	show	while	working	in	a	group
وٹ	بیہیور	ڈو	وی	نیڈ	ٹو	شو	وائل	ورکنگ	ان	اے	گروپ

Q1. What behavior do we need to show while working in a group?

گروپ میں کام کرتے ہوئے ہمیں کون سی اقدار کا خیال رکھنا ضروری ہوتا ہے؟

We should respect each other and treat every group member equally and also talk with group member in a polite manner.

ہمیں ایک دوسرے کا احترام کرنا چاہئے اور گروپ کے ہر رکن کے ساتھ یکساں سلوک کرنا چاہئے اور گروپ ممبر کے ساتھ شائستہ انداز میں بات کرنی چاہئے۔

What	is	The	Importance	Of	A	patience	while	working	with	friends
وٹ	یز	وا	ایمپورٹنس	آف	آ	پیشنس	وائل	ورکنگ	ویٹھ	فرینڈز

Q2. What is the importance to have patience while working with friends?

دوستوں کے ساتھ کام کرتے ہوئے صبر برداشت کیوں اہم ہوتا ہے

People have different attitude therefore while working with friends we need to adapt according to their attitude.

لہذا دوستوں کے ساتھ کام کرتے ہوئے لوگوں کا رویہ مختلف ہوتا ہے ہمیں ان کے رویے کے مطابق ڈھلنے کی ضرورت ہے۔

What	would	you	do	if	you	were	In	Azalan's	place?
وٹ	شوڈ	یو	ڈو	ایف	یو	ور	ان	ازلان ٹو	پلیس

Q3. What would you do if you were in Azalan's place?

اگر آپ ازلان کی جگہ ہوتے تو کیا کرتے؟

I would have completed my work in time.

میں نے اپنا کام بروقت مکمل کر لیا ہوتا۔

صبر / برداشت Patience پیشنس

Everyone	in	the	world	needs	some	inspiration							
ایوری دن	ان	ورلڈ	نیڈز	سم	انسپائریشن								
Everyone in the world needs some inspiration.					دنیا میں ہر کسی کو وجدان (متاثر ہونے) کی ضرورت ہوتی ہے۔								
We	get	inspired	and	make	someone	our	role	model	or	ideal	to	be	followed
وی	گٹ	انسپائرڈ	اینڈ	سم	سمن	اور	رول	ماڈل	آر	ایڈیل	ٹو	بی	فالوڈ

We get inspired and make someone our role model or ideal to be followed.

ہم اثر لیتے ہیں اور کسی کو اپنا رول ماڈل (مثالی شخصیت) یا آئیڈل (نمونہ) بناتے ہیں اور ان کی پیروی کرتے ہیں۔

In	the	same	way,	I	have	my	own	role	model	too
ان	دی	سم	وے	آئی	ہو	مائی	اون	رول	ماڈل	ٹو

who	is	none	other	than	Hazrat	Muhammad
ہو	از	نہ	اور	ون	حضرت	محمد ﷺ

In the same way, I have my own role model too, who is none other than Hazrat Muhammad

ایسی طرح میرا بھی اپنا ایک رول ماڈل (مثالی شخصیت) ہے، گو کہ رسول اللہ (خاتم النبیین) کے علاوہ کوئی اور نہیں۔

He	is	the	only	personality	who	is	complete	in	all	aspects.
ہی	از	دی	اونگی	پرسنلیٹی	ہو	از	کمپلیٹ	ان	آل	اسپیکٹس

He is the only personality who is complete in all aspects.

آپ صلی اللہ علیہ وآلہ وسلم واحد شخصیت ہیں جو ہر لحاظ سے مکمل ہیں۔

Hazrat	Muhammad	was	called	Saadiq	and	Al-Amin	for	his	honest	nature
حضرت	محمد ﷺ	واز	کالڈ	صاوق	اینڈ	الامین	فار	ہیز	انسٹ	نیچر

Hazrat Muhammad was called Saadiq and Al-Amin for his honest nature

آپ صلی اللہ علیہ وآلہ وسلم کو دیا خدا رازہ فطرت کی وجہ سے صاوق اور الامین کہا گیا۔

He	always	spoke	the	truth	without	considering	the	consequences
ہی	آلویز	سپوک	دی	ٹریٹھ	وڈاؤٹ	کنسڈرنگ	دی	کنسیکوئنس

He always spoke the truth without considering the consequences

آپ صلی اللہ علیہ وآلہ وسلم نے سچ کی پرواہ کئے بغیر ہمیشہ سچ بولا۔

When	he	started	preaching	that	there	is	no	God	but	Allah
ون	ہی	سٹارٹڈ	پریچنگ	تھٹ	ڈیئر	از	نو	گاڈ	بٹ	اللہ۔

When he started preaching that there is no God but Allah

جب آپ صلی اللہ علیہ وآلہ وسلم نے تبلیغ شروع کی کہ اللہ کے سوا کوئی معبود نہیں۔

Every	Other	person	turned	against	him
ایوری	اور	پرسن	ٹرنڈ	اگینسٹ	ہیم

Every other person turned against him.

تو ہر شخص آپ صلی اللہ علیہ وآلہ وسلم کے خلاف ہو گیا۔

He	did	not	get	scared	of	his	enemies	and	always
ہی	ڈڈ	ناٹ	گٹ	سکیئرڈ	اف	ہیز	انڈیمیز	اینڈ	آلویز
spoke	what	Allah	wanted	him	to	speak			
سپوک	وٹ	اللہ	وانڈ	ہیم	ٹو	سپیک			

He did not get scared of his enemies and always spoke what Allah wanted him to speak.

آپ صلی اللہ علیہ وآلہ وسلم اپنے دشمنوں سے خوفزدہ نہیں ہوئے، اور ہمیشہ وہی کیا جو اللہ آپ صلی اللہ علیہ وآلہ وسلم سے کہلوانا چاہتے تھے۔

So,	Allah	helped	him	and	Rasoolullah	set	an	example	of	Patience
سو	اللہ	ہیلپڈ	ہیم	اینڈ	رسول اللہ ﷺ	سٹ	این	ایگزیمپل	اف	پیشنس۔
So, Allah helped him and Rasoolullah set an example of patience.					تو اللہ نے آپ صلی اللہ علیہ وآلہ وسلم کی مدد کی، اور رسول اللہ صلی اللہ علیہ وآلہ وسلم نے صبر و برداشت کی ایک مثال قائم کی۔					
He	always	prayed	to	Allah	to	guide	people			
ہی	آلویز	پریڈ	ٹو	اللہ	ٹو	گائیڈ	پپل			
towards	the	right	path	and	forgive	them.				
ٹورڈز	دی	رائٹ	پاتھ	اینڈ	فارگو	ڈم۔				
He always prayed to Allah to guide people towards the right path and forgive them.					آپ صلی اللہ علیہ وآلہ وسلم ہمیشہ اللہ سے دعا کی کہ صحیح راستے پر لوگوں کی رہنمائی کرے اور ان کو معاف کرے۔					
Once	Rasoolullah	decided	to	travel	to	the	City			
ونس	رسول اللہ ﷺ	ڈیساڈڈ	ٹو	ٹریول	ٹو	دی	سٹی			
of	Taif	to	spread	the	divine	message	of	Islam.		
اف	ٹائف	ٹو	سپریڈ	دی	ڈیوائن	میسیج	اف	اسلام		
Once Rasoolullah decided to travel to the city of Taif to spread the divine message of Islam					ایک دفعہ آپ صلی اللہ علیہ وآلہ وسلم نے اسلام کے خدائی (ذہبی) پیغام پھیلانے کے لئے ٹائف شہر کے سفر کا فیصلہ کیا۔					
He	was	accompanied	by	Hazrat	Zaid	bin	Haris			
ہی	واز	اے کمپنیڈ	بائی	حضرت	زید	بن	حارث۔			
He was accompanied by Hazrat Zaid bin Haritha.					حضرت زید بن حارث رضی اللہ تعالیٰ عنہ آپ صلی اللہ علیہ وآلہ وسلم کے ہمراہ تھے۔					
Rasoolullah	stayed	in	Taif	for	ten	days.				
رسول اللہ ﷺ	سٹید	این	ٹائف	فار	ٹن	ڈیز۔				
Rasoolullah stayed in Taif for ten days					رسول اللہ صلی اللہ علیہ وآلہ وسلم نے ٹائف میں دس دن قیام کیا۔					
During	this	period,	he	invited	tribal	chiefs	to	embrace	Islam	
ڈیورنگ	ڈس	پیریڈ	ہی	اینوائٹڈ	ٹریبال	چیفس	ٹو	ایمبیریس	اسلام۔	
During this period, he invited tribal chiefs to embrace Islam					اس عرصے میں آپ رسول اللہ صلی اللہ علیہ وآلہ وسلم نے قبائل کے سرداروں کو اسلام قبول کرنے کی دعوت دی۔					
but	they	rejected	his	message	and	mocked	him.			
بٹ	ڈے	ریجیکٹڈ	ہیز	میسیج	اینڈ	موکڈ	ہیم۔			
but they rejected his message and mocked him.					لیکن انھوں نے انکار کیا اور آپ رسول اللہ صلی اللہ علیہ وآلہ وسلم کا مذاق اڑایا۔					

One	day	a	mob	pelted	him	with	pebbles	injuring	him.			
دن	ڈے	اے	موب	پلٹینڈ	ہم	دے	پبلز	انجریگ	ہم			
One day a mob pelted him with pebbles, injuring him					ایک دن بھوم نے آپ پر پتھر اڑایا، آپ کو زخمی کیا۔							
Despite	his	injuries,	he	prayed	For	them.						
ڈیسپائٹ	ہیز	انجریز،	ہی	پریڈ	فار	ٹھم						
Despite his injuries, he prayed for them.					اپنی زخموں کے باوجود آپ نے ان کے لئے دعا کی۔							
Then	an	angel	appeared	before	Rasoolullah,	and	sought	his	permission			
ڈن	این	انجیل	اپیئرڈ	بی فور	رسول اللہ ﷺ	اینڈ	سائٹ	ہیز	پرمیشن			
Then an angel appeared before Rasoolullah, who sought his permission-					پھر ایک فرشتہ آپ کے سامنے نمودار ہوا اور اجازت چاہی							
to	destroy	the	city	of	Taif	by	crushing	the	mountains	surrounding	the	City
ٹو	ڈسٹرائیج	دی	سٹی	آف	ٹائف	بائی	کرشنگ	دی	ماؤنٹینز	سارائونڈنگ	دی	سٹی
to destroy the city of Taif by crushing the mountains surrounding the city.					کہ ارد گرد کے پہاڑیوں کے درمیان دبا کر ٹائف شہر کو تباہ کرے۔							
Rasoolullah,	who	comes	as	a	blessing	for	The					
رسول اللہ ﷺ	ہو	کمز	ایز	اے	بلسنگ	فار	دی					
whole	universe,	prayed	to	Allah	and	said,						
ہول	یونیورس،	پریڈ	ٹو	اللہ	اینڈ	سائیڈ						
Rasoolullah, who comes as a blessing for the whole universe, prayed to Allah and said,					رسول اللہ (خاتم النبیین) جو کہ پوری کائنات کے لئے رحمت بن کر آئے تھے، نے اللہ سے دعا کی اور فرمایا							
O	Allah,	guide	the	people	of	Taif	to	the	right	path.		
او	اللہ	گائیڈ	دی	پپل	آف	ٹائف	ٹو	دی	رائٹ	پاتھ		
O Allah, guide the people of Taif to the right path.					"اے اللہ! ٹائف کے لوگوں کی سیدھے راستے پر راہنمائی فرما۔"							
Though	they	have	not	accepted	Islam,	I	hope	that				
ڈو	ڈے	ہو	ناٹ	ایکسپنڈ	اسلام	آئی	ہوپ	ٹھٹ				
their	children	will	definitely	accept	the	Divine	Faith.					
ڈیر	چلڈرن	ویل	ڈیفینٹلی	ایکسپنڈ	دی	ڈیوائن	فائیٹھ					
Though they have not accepted Islam, I hope that their children will definitely accept the Divine Faith.					اگرچہ انھوں نے اسلام قبول نہیں کیا، مجھے امید ہے کہ ان کی اولاد یقیناً ایمان لے آئیں گے۔"							
He	always	spread	the	message	of	love	and	peace.				
ہی	آلوےز	سپرنڈ	دی	میسیج	آف	لو	اینڈ	پیس				
He always spread the message of love and peace					آپ نے ہمیشہ پیار اور امن کا پیغام دیا۔							
No	matter,	how	hard	the	situations	were,						

نو	میز	ہا	ہارڈ	دی	سیچیشن	در		
No matter, how hard the situations were,				چاہے کیسے بھی سختیں (سخت) حالات ہوتے۔				
he	neither	lost	his	patience	nor	scolded	his	enemies.
ہی	ناہیدر	لوٹ	ہیز	پیشنس	نار	سکولڈڈ	ہیز	دشمنیز
he neither lost his patience nor scolded his enemies.				آپ نے کبھی صبر نہیں چھوڑا اور نہ ہی اپنے دشمنوں کو ڈانٹا۔				
The	teachings	and	life	of	Hazrat	Muhammad	Are	
دی	تعلیمیکیں	اینڈ	لائف	اف	حضرت	محمد ﷺ	ار	
examples	of	patience	for	entire	mankind	to	Follow	
ایگزیمپلز	اف	پیشنس	نار	اینٹائر	مین کائنڈ	ٹو	فالو	
The teachings and life of Hazrat Muhammad are examples of patience for entire mankind to follow.				حضرت محمد (خاتم النبیین) کی زندگی اور تعلیمات تمام انسانوں کے لئے صبر و برداشت کی مثالیں ہیں				
While reading: If someone misbehaves with you what would be your reaction? Ans. I will try to make them understand and talk in a polite manners				پڑھتے وقت: یہ کوئی آپ کے ساتھ بد تمیزی کرتا ہے کہ آپ کا رد عمل کیا ہوگا؟ جواب: میں انہیں سمجھانے اور شناسہ انداز میں بات کرنے کی کوشش کروں گا				
Post Reading: Who is your role model and why? Discuss. Ans. Hazrat Muhammad (PBUH) is my role model. Do you think helping others is good for us Ans. Helping other is good for us because if we help someone today, people will also help us in our difficult times				آپ کا رول ماڈل کون ہے اور کیوں؟ بات چیت۔ جواب: حضرت محمد صلی اللہ علیہ وآلہ وسلم میرے رول ماڈل ہیں۔ کیا آپ سمجھتے ہیں کہ دوسروں کی مدد کرنا ہمارے لئے اچھا ہے۔ دوسرے کی مدد کرنا ہمارے لئے اچھا ہے کیونکہ اگر ہم آج کسی کی مدد کریں گے تو لوگ ہمارے مشکل وقت میں بھی ہماری مدد کریں گے				

New words	Meanings	New words	Meanings	New words	Meanings
Inspiration	الہام / وجدان / متاثر ہونا	Role model	مثالی شخصیت	Destroy	تباہ کرنا
Ideal	مثالی۔ نمونہ	Personality	شخصیت	Blessing	رحمت
Aspect	پہلو	Nature	فطرت	Accepted	قبول کیا
Consequences	نتیجہ	Preaching	تعلیم کرنا	Situations	حالات
Scared	خوفزد ہونا	Patience	صبر و برداشت	Entire	تمام۔ سارے
Guide	رہنمائی کرنا	Forgive	معاف کرنا	Crushing	دبانہ۔ کچلنا
Divine	الہی۔ خدائی	Accompanied	ہمراہ ہونا	Universe	کائنات
Stayed	قیام کیا۔	Embrace	قبول کرنا	Definitely	یقیناً
Rejected	رد کیا۔ انکار کیا۔	Mocked	خداق آئیایا	Scolded	ڈانٹا

Mob	تجوم	Pelted	پتھراؤ کیا	Mankind	انسانیت
Pebbles	چھوٹے چھوٹے پتھر	Injuring	زخمی کیا	Sought	حاصل کی
Permission	اجازت				

A) Oral Communication

1. Learning the Sounds

Read me

Silent letters are spelt in a word but not pronounced.

ii). Write ten more words with silent letters in your notebook and pronounce them.

Ans: (i) write (ii) bridge (iii) climb (iv) comb (v) align (vi) ledger (vii) debt (viii) subtle (ix) high (x) resign.

B) Reading and Critical Thinking.

Reading Comprehension

Answer these questions.

Q 1: How did the people of Taif treat Rasoolullah?

Ans: The people of Taif rejected his message, mocked him and pelted with pebbles.

Q 2: Why was Rasoolullah called Saadiq and Al-Amin?

Ans: Rasoolullah never told a lie and he was called Saadiq and Al-Amin for his honest nature.

Q 3: How did Rasoolullah treat his opponents?

Ans: Rasoolullah always prayed to Allah to guide them on the right path and forgive them. He never scolded his enemies.

Read me

A digraph is a sound made by the combination of two letters. A digraph is a sound made by the combination of two letters. A trigraph is a sound made by the combination of three letters.

i. Read the given text. Circle the digraphs in red, tri-graphs in green and silent letters in blue.

Diagraphs: gather, the, ground, cricket, reached, playground, o'clock, took, photographs

Tri-graphs: match, eight, excited,

Silent letters: Wednesday, early

iv. Read the lesson again and fill in the blanks.

i. Rasoolullah was called Saadiq due to his truthfulness.

ii. Rasoolullah taught us never to punish servants.

iii. The people of Taif refused to accept Islam.

iv. Rasoolullah stayed in Taif for ten days.

2. Analytical Reading

Read any incident from the internet about impatience and note it down in your notebook.

In a beautiful village, there was a family of four. A husband, a wife, a son, and a daughter. They moved to the city for starting a business. With little savings and some financial help from his close circle, he opened a shop.

On the first day of opening the shop, there were no customers and the first week there were no customers. Even after a month, there were no customers.

During these difficult times, the family didn't lose hope. Every day the man woke up early, his wife prepared food early, he opened his shop early and closed his shop late. They were having one meal per day. But they never give up.

After close to 2 months, they had their first customer. With quality services to the first customer and through word of mouth, he started receiving more customers to his shop. And it was no looking back for him after his first customer.

Now, its been 20 years since he started. His business has grown big and now has multiple branches across the city. His son daughter also started managing his business.

Naming, Action and Describing Words.

ii) Read the given advertisement carefully. Find and write two naming, action and describing words each. Use them in your own in your notebook.

Naming words Action words Describing words

Fruits, Vegetables Delivered, Call Fresh, Healthy

2. Learning to Spell

Fill in the missing letters to complete the words.

World Complete Honest Truth
forgive Dozen

Read me

Common nouns are names of a class of people, places, animals or things, for example boy, school, pencil etc. Proper nouns are names of a particular person, place, animal or thing. They always start with a capital letter, for example Azlan, Faisal Mosque, the Holy Quran, etc.

ii) Underline the nouns in the given sentences and write whether they are common or proper nouns.

We will go to Rawal Lake next week.

Proper noun.

My father is a hard-working man.

Proper/Common noun

It is a huge building.

Common noun.

Islamabad is a beautiful city.

Proper/Common noun

K-2 is the highest peak of Pakistan.

Proper noun.

Countable, Uncountable and Collective Nouns

Read me

Countable nouns are nouns which can be counted. They have plural forms. Uncountable nouns are nouns which cannot be counted. They don't have plural forms, for example rain, weather, pain. Collective nouns are a names for a group of people, things or for a collection.

iii) Read the given paragraph and notice the use of countable, uncountable and collective noun.

Hira went to the shopping mall with her mother. There were many shops. They went there to buy fruits and vegetables. Hira's mother bought some onions, a bunch of grapes and a dozen bananas. Hira went to the bookstore and bought a new storybook for her friend. She also bought a bouquet of flowers for her father. They also enjoyed tea with chocolate cake in the café. It was a good experience.

Countable Nouns	Uncountable Nouns	Collective Nouns
Shops, Vegetables	Fruits, Tea,	Bookstore,
Onions, Bunch of grapes	Experience	Bouquet of flowers,
Dozen of bananas,		Cake
Chocolate cake		

iv) Write three countable, uncountable and collective nouns in your notebook. Then use these nouns in your sentences.

Countable Nouns	Uncountable Nouns	Collective Nouns
Egg, Desk, Fan	Water, Sugar, Milk	Army, Class, School

Use in sentences

Egg-	She can boil an egg.
Desk-	The desk is made of wood.
Fan-	Please turn off the fan.
Water-	Please give me a glass of water.
Sugar-	Put some sugar in my cup of tea.
Milk-	Add a cup of milk in the tea.
Army-	Arsalan joined Pak Army.
Class-	Salman reads in class 5 th .
School-	I love my school.

Read me

'A' is used before a noun starting with a consonant. The article 'an' is used before a word starting with a vowel.

vi. Tick the correct option.

There is a book on the table. a / an

Sara had an egg for breakfast. a / an

Please give me an apple. a / an

I saw a small cat in the park. a / an

Maria bought an umbrella. a / an

Adjective

viii. Put the following adjectives in the correct boxes.

Intelligent Large Black Few Round
American Chinese Oval
One Short Truthful Yellow

Adjective of quality	Adjective of shape	Adjective of colour
Intelligent	Oval	Black
Truthful	Round	Yellow
Adjective of origin	Adjective of size	Adjective of quantity
American	Large	Few
Chinese	Short	One

Divide the given words into their syllabus and also write the number.

Veg/et/ta/ble	Proj/ect	Com/plete
4	2	2
Com/pu/ter	Moun/tain	
3	2	

i. Read the first paragraph of the lesson carefully. Write its topic sentence and supporting details in your notebook. Also write its main idea in main idea in your own words using correct capitalization, punctuation and spelling.

Topic Sentence: Everyone in the world needs some inspiration. We get inspired and make someone our role model.

Supporting detail:

Hazrat Muhammad is my role model. He was called Saadiq and Al-Amin for his honest nature. He always speaks the truth.

Main Idea:

Hazrat Muhammad is the only personality who is complete in all aspects. He always spoke the truth and was called Saadiq and Al-Amin for his honest nature.

2. CREATIVE WRITING

Write some good qualities which you can show in school/classroom. Also write how they would help you in becoming a better person in your notebook. Use correct capitalization, punctuation and spelling.

Good Qualities:

Honesty: It will make me trustworthy.

Truthfulness: It will help me to become a good Muslim.











Patience: To create peaceful atmosphere.

Hard work: It will help me to get success in life.

Unit – 2 Be Grateful

Getting Started شروع کرتے ہے عیشگ سٹارٹ

Look at the pictures and write the names of the given blessing in the box.

				
Apple	Pineapple	Strawberry	Pear	Banna
				
Tomato	Carrot	Potato	Brinjal	Capsicum

Let's Talk آدبات کرتے ہیں۔ لٹس ٹاک

What	is	your	favourite	fruit	or	Vegetables?
وٹ	از	یور	فیورٹ	فروٹ	آر	ویجٹیبلس؟

Q1. What is your favourite fruit or vegetables?

آپ کا پسندیدہ پھل یا سبزی کونسی ہے؟

Ans: My favourite fruit is mango.

میرا پسندیدہ پھل آم ہے۔

Describe	why	you	like	It	the	most.
ڈسکرائب	وائے	یو	لائک	اٹ	دی	موسٹ۔

Q2. Describe why you like it the most.

بتائیے آپ اسے کیوں پسند کرتے ہو۔

Ans: I like mango because it is very sweet.

جواب: مجھے آم پسند ہے کیونکہ یہ بہت میٹھا ہے۔

Can	you	explain	the	nutritional	value
کین	یو	ایکسپلین	دی	نیوٹریشنل	ویلیو
of	the	chosen	fruit	or	Vegetable?
اف	دی	چوزن	فروٹ	آر	ویجٹیبلس؟

Q3. Can you explain the nutritional value of the chosen fruit or vegetable?

کیا آپ اپنے پسندیدہ پھل یا سبزی کی غذائی اہمیت (قدر) بتا سکتے ہیں؟

Ans: Mango contains 20 types of vitamins and minerals which are beneficial for our health.

جواب: آم میں 20 قسم کے وٹامن اور معدنیات پائے جاتے ہیں جو ہماری صحت کے لئے فائدہ مند ہیں۔

Imagine	what	life	would	be	like	if
ایمائن	وٹ	لائف	ووڈ	بی	لائک	ایف
these	blessings	were	not	created	by	Allah
ریز	بلسنگز	ور	ناٹ	کری ایٹڈ	بائی	اللہ

Q4. Imagine what life would be like if these blessings were not created by Allah.	ذرا تصور کیجئے کہ اگر اللہ نے یہ نعمتیں پیدا نہ کی ہوتیں تو زندگی کیسے ہوتی۔
Ans: If these blessings were not created by Allah our life on this earth would have been impossible and our chances of survival would be less.	جواب: اگر یہ نعمتیں اللہ تعالیٰ نے پیدا نہ کیں تو ہماری زمین پر ہماری زندگی ناممکن ہوتی اور ہمارے بچنے کے امکانات کم ہوتے۔
Q5: Name a few more natural things without which life is not possible?	س: کچھ اور قدرتی چیزوں کا نام بتائیں جس کے بغیر زندگی ممکن نہیں؟
Ans: Air, water, trees, sun, moon etc	جواب: ہوا، پانی، درخت، سورج، چاند وغیرہ

Oh Allah Love Me اے اللہ مجھ پر رحم فرما۔ اودہ اللہ لوی

I	see	You	in	the	stars
آئی	سی	یو	ان	دی	سٹارز
I see you in the stars.			میں آپ کو دیکھتا ہوں ستاروں میں۔		
When	the	night	glows	with	a spark
دن	دی	ہائٹ	گلووز	وو	اسے سپارک
When the night glows with a spark			جب رات ایک چنگاری کے ساتھ چمکتی ہے۔		
When	the	trees	away	in	the air,
دن	دی	ٹریز	اوسے	ان	دی ایئر
When the trees away in the air,			جب درخت ہوا میں ہچکولے کھاتے ہیں۔		
And	birds	enjoy	their	share,	
اینڈ	برڈز	انجوائے	دیکر	شئیر	
And birds enjoy their share,			اور پرندے اپنے حصے کا لطف اٹھاتے ہیں۔		
When	the	flowers	bloom	in	a queue,
دن	دی	فلاورز	بلوم	ان	اسے کیوں
When the flowers bloom in a queue,			جب پھول قطاروں میں اُگتے ہیں۔		
And	Sleep	the	night	with	dew,
اینڈ	سلیپ	دی	ہائٹ	وو	ڈیو
And sleep the night with dew,			اور رات کو شبنم کے قطرؤں کے ساتھ سو جاتے ہیں۔		
When	I	need	a	lot	of Care
دن	آئی	نیڈ	اسے	لاٹ	آف کیئر
When I need a lot of care.			جب مجھے بہت زیادہ نگرانی (احتیاط) کی ضرورت ہوتی ہے۔		
I	feel	Your	presence	there,	
آئی	فیل	یور	پریزنس	دیکر	

I feel Your presence there,			(7) میں ہوں (اسی وقت) تمہاری موجودگی کو محسوس کرتا ہوں۔		
Do	help	me	in	my	deeds,
ڈو	ہیلپ	می	ان	مائی	ڈیڈز
Do help me in my deeds,			میرے کاموں میں میری مدد فرمائیے۔		
I	smile	or	when	I	Weep
آئی	سمائل	آر	ون	آئی	ویپ
I smile or when I weep			جب میں مسکرائیں یا رونے لگوں		
When	no	one	else	can	hear,
دین	نو	وان	ایلز	کین	ہیر
When no one else can hear,			چونکہ (تمہارے علاوہ اسے) کوئی اور نہیں سن سکتا۔		
When	i	bitterly	shed	my	tears,
ون	آئی	بٹرلی	شید	مائی	ٹیرز
When i bitterly shed my tears,			جب میں بڑی طرح (ناقابل برداشت) اپنے آنسو بہاتا ہوں۔		
Nor	others	can	support	my	smile,
نار	اور	کین	سپورٹ	مائی	سمائل
Nor others can support my smile,			نہ کوئی اور (تمہارے علاوہ) میری مسکراہٹ میں میرا ساتھ دے سکتا ہے۔		
I've	judged	it	far	off	miles,
آئیو	ججڈ	اٹ	فار	اف	مائلز
I've judged it far off miles,			میں نے کئی میلوں (بہت دور) سے یہ اندازہ (تخمینہ) لگایا ہے۔		
Enlighten		please	my		core
انلائٹن		پلیز	مائی		کور
Enlighten please my core			(اے اللہ) برائے کرم میرے روح کو منور (روشن) کیجیے۔		
Oh!	Allah	just	love	me	more!!!
اوا	اللہ	جسٹ	لو	می	مور
Oh! Allah just love me more!!!			اے اللہ! مجھ پر تمہارا اور (مزید) کرم فرما دیجئے۔		
POST READING.					
Q1. How do you show your love for Allah ? Discuss different ways.			سوال 1۔ آپ اللہ سے اپنی محبت کیسے ظاہر کرتے ہیں؟ مختلف طریقوں پر تبادلہ خیال کریں۔		
Ans: We should show love for Allah by thanking for his blessings and praying to him.			جواب: ہمیں اللہ سے اس کی نعمتوں کا شکر یہ ادا کر کے اور اس سے دعا مانگتے ہوئے محبت کا اظہار کرنا چاہئے۔		
Q2. Write a note on the blessings of Allah for use.			جواب: اللہ نے بہت سے طریقوں سے نوازا ہے جس میں سورج، زمین، چاند، ہوا، پانی وغیرہ شامل ہیں۔		
Ans: Allah has blessed in many ways which include sun, the earth, moon, air, water etc.			سوال 1۔ اللہ کے دوسرے درجے میں اللہ کے کس معیار پر بحث کی گئی ہے؟		

While Reading

Q1. Which quality of Allah is discussed in the second stanza of the poem?

Ans: Allah has blessed us with day and night. The poet also states that Allah is everywhere and is always there where I need him.

جواب: اللہ نے ہمیں دن رات ایک کرم سے نوازا ہے۔ شاعر یہ بھی بیان کرتا ہے کہ اللہ ہر جگہ ہے اور ہمیشہ موجود ہے جہاں مجھے اس کی ضرورت ہے۔

New words	Meanings	New words	Meanings	New words	Meanings
Glow	چمکتا ہے / جلتا ہے	Core	زوح	Spark	دھنگاری
Sway	تپکولے کھاتا ہے	Far	ذور	Bloom	گلنے لگتا ہے
Queue	تظار	Enlighten	روشن کرنا۔ منور کرنا	Dew	خمر
Care	احتیاط۔ نگرانی	judged	تخمینہ لگانا	Presence	موجودگی
Deeds	کام۔ افعال	Tears	آنسو	Weep	روتا
Bitterly	رواغت غمی۔ ناقابل	Shed	بہا		

Read Me

A vowel is a letter that makes a distinct sound by itself. The five vowels in the English alphabet are a, e, i, o and u.

A) Oral Communication

ii. Underline the words that begin with vowel sounds.

- Rida usually eats an egg with bread in the morning.
- The woodcutter works with an axe.
- My mother brought some oranges.
- Put some ice in the juice.
- He was a famous umpire.

iii. Write ten words that begin with vowel sounds in your notebook.

Ans: Apple, Ant, Ass, Elephant, Elbow, Ear, Element, Enemy, Engineer, Inkpot,

B) Reading and Critical Thinking

Reading Comprehension

Answer these questions:

Q1: In which things does the poetess see Allah?

Ans: The poetess sees Allah in the stars, night, swaying trees, enjoying birds, blooming flowers, etc.

Q2: When does the poetess feel the presence of Allah?

Ans: The poetess feels the presence of Allah, whenever she needs a lot of care.

Q3: Why does the poetess want more love from Allah?

Ans: The poetess want more love from Allah because only He can hear her and support her.

iii) Look at the given pictures and write a story in your notebook.

On a hot day of summer, an ant was searching for some water. She came near the river. While trying to drink water, she slipped and fell into the river.

There was a dove sitting on a branch of a tree who saw an ant falling into the river. The dove quickly picked a leaf and dropped it into the river near the ant. The ant moved towards the leaf and climbed up into it. Soon, the leaf drifted to dry ground, and the ant jumped out. She looked up to the tree and thanked the dove.

Later, the same day a bird catcher nearby was about to throw his net over the dove hoping to trap it. The ant saw him and guessed what he was about to do. The dove was unaware of it. The ant quickly bit him on the foot. Feeling the pain, the bird catcher dropped his net and let out a light scream. The dove noticed it and flew away.

iv) Read the poem again and fill in the blanks with the correct options.

- The poetess sees Allah in the _____ at night.
i) moon ii) sun iii) stars iv) clouds
- The poetess says that the flowers _____ in a queue.
i) dry up ii) bloom iii) wither iv) fade
- The poetess wants _____.
i) father's love ii) mother's love
iii) a friend's love iv) Allah's love
- Allah is always _____ the poetess when he cries or smiles.
i) away from ii) near iii) far from iv) beyond

5. When the poetess needs a lot of care, _____ is always there.

- i) her mother
- ii) her father
- iii) Allah
- iv) her brother

2. Analytical Reading:

Read the poem again and observe different blessings of Allah around you. Also make a list of blessings mentioned in that poem. Now write a few lines about what life would be if Allah's blessings (tree, birds, air, sun, water, etc.) were not there.

Ans: The author has mentioned a lot of blessings in the poem such as the way Allah has made day & night and the way he provide food to human, animals and plants. The author also mentioned that Allah is always by the side when humans are in trouble or are sad. Life would have been very difficult if Allah's blessings such as trees, birds, air, sun, water etc were not there.

CREATE A POEM

ii) Read the following poem, 'popcorn' and put the given rhyming word in blank spaces.

Pop pop popcorn
 Popping in the top !
 Pop pop popcorn
 Eat while its hot !
 Pop pop popcorn
 Butter on the corn !
 When I eat popcorn
 I can't stop !

ii) Now create your own poem by using rhyming words of your own.

friendship is a priceless gift,
 That cannot be bought or sold
 But its value is far greater,
 Than a mountain of gold.
 For old is cold and lifeless,
 It can neither see nor hear,
 And in the time of trouble,
 It is power to cheer.
 It has no ear to listen,
 Nor heart to understand,
 It cannot bring you comfort
 Or reach out a helping hand.

vii. Write a dialogue of your own using the expression given above.

A: Would you like me to help you on your new project?

B: Of course, I would love the help. Would you help me with the writing part?

A: No problem, I would enjoy helping with the writing portion.

B: Perfect! You will be working alone on that portion. Do you like to work alone?

A: That's okay sometimes.

B: It's okay.

2. Learning to Spell

Fill in the missing letters to complete the words.
 Judge Queue Presence Enlighten Bitterly

Read me

Regular nouns are easily made plural with a few simple changes, such as adding an "s" or "es" to the end of the word. Irregular nouns don't follow these nouns.

GRAMMAR

ii) Write the plurals of the given regular and irregular nouns.

Regular Nouns		Irregular Nouns	
Tree	Trees	Woman	Women
Table	Tables	Goose	Geese
Bush	Bushes	Ox	Oxen
Page	Pages	Child	Children

iii) Write the given sentences using the correct plural forms of the underline nouns in your notebook. Write the underlined words in the correct columns.

Sentences	Regular Nouns	Irregular Nouns
This <u>cat</u> is chasing the <u>mouse</u> . These cats are chasing the mice,	Cat	Mouse
There was a <u>man</u> and a <u>woman</u> at the party. There were men and women at the party.		Man / Woman
The <u>dentist</u> will examine my <u>tooth</u> . The dentists will examine my teeth.	Dentist	Tooth
The <u>girls</u> put a <u>glass</u> and a <u>plate</u> on the <u>table</u> . The girls put glasses and plates on the tables.	girl, glass plate, table	
<u>My mother</u> bought a <u>book</u> . <u>Our mothers</u> bought books.	mother, book	

v. Fill the blanks with the correct articles.

- Asia is the largest continent in the world. (an / the)
- My cousin is a doctor. (the / a)
- There is an orange on the table. (a / an)
- Bring me a bottle of water. (a / an)
- Sadia is an honest girl. (a / an)
- He quickly ate the cake. (the / an)

vi. Rewrite each sentence using the correct articles in your notebook.

- Indus is the longest river in Pakistan.
- Egg has an oval shape.
- He lives in a house next to ours.
- His father likes to read the daily News.
- You can go anywhere in the world.

ix. Write the degrees of the given regular adjective in your notebook and use them in your own sentences.

Large	Shahzad ate a large pizza.
Larger	Rashid needs a larger house for his family.
Largest	The area of Balochistan is largest in Pakistan.
Young	Young generation needs to focus on their career.
Younger	Imran is younger than Rashid.
Youngest	Shahzad is the youngest son of Mr Wahid.
Brave	Major Aziz Bhatti was a brave soldier.
Braver	Ali is braver than Aslam.
Bravest	Naveed the bravest and most useful man in the party.
Old	The tree in are village is more than 50 years old.
Older	Imran's father is older than Rashid's father.
Oldest	Rashid is the oldest man in his village
Fast	Zeeshan ran home as fast as he could, blowing the whistle as he ran.
Faster	I can get there a lot faster by plane.
Fastest	We ran a race and I was the fastest.

ii. Write sentences using the above conjunctions in your notebook.

Because	We decided to go to the pool. Because it was hot outside
And	Ali and Aslam going to Islamabad today.
So	I know you must be tired, so I will let you rest.
Or	"You're supposed to eat with a spoon or a fork," she instructed calmly as she finished wiping the little hand. ...

iv. Make 10 sentences each using the transitional words above in your notebook.

For instance	For instance, delight is the opposite of sorrow. For instance, a designer can develop an excellent web page
Therefore	She came first. Therefore, she got admission to a good college. I'm sleepy. Therefore, I'm going to bed.

v. Circle those things from the given items that you need for making a card.

- Plain paper, football, colour pencil, scissor, a pencil

2. Creative Writing

Write any incident of your life when you treated somebody with kindness.

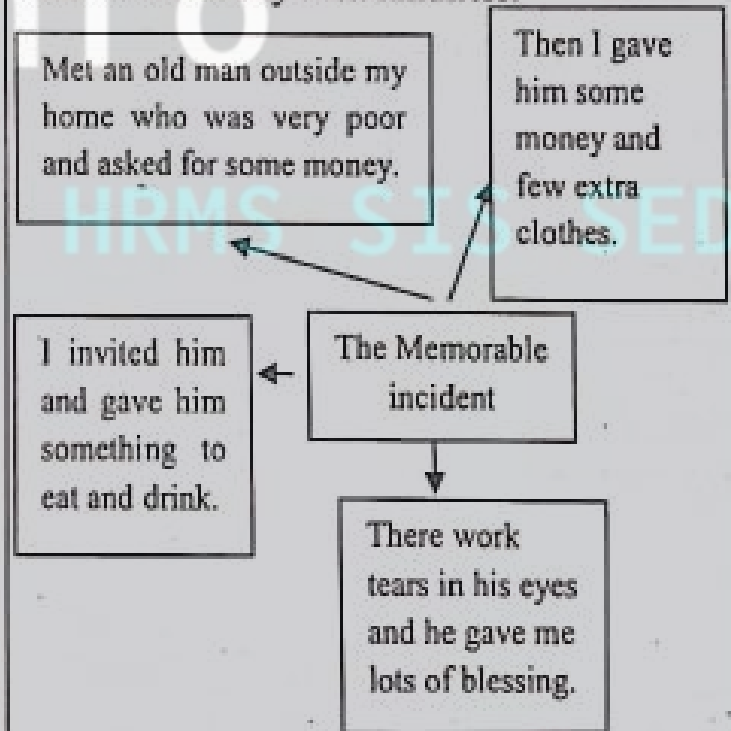

Unit - 3

Unit - 3 Women as Role Models

دوہین ایڑول ماڈل
خواتین بحیثیت رول ماڈل (مثالی شخصیت)

Getting Started شروع کرتے ہے گیٹنگ سٹارٹڈ

Women	have	always	been	a	very	important
دوہین	ہو	آلوہ	ہین	اے	وری	ایمپارٹنٹ
part	of	this	world	in	all	time.
پارٹ	اف	بس	ورلڈ	این	آل	ٹائم

Women have always been a very important part of this world on all time.

خواتین ہر دور میں ہمیشہ اس دنیا کا اہم حصہ رہی ہیں۔

History	depicts	that	whenever	females	get	suitable	circumstances,
ہسٹری	ڈیپیکٹس	دیت	دین ایور	فیمیلز	گت	سویٹبل	سیرسٹنسز

History depicts that whenever females get suitable circumstances,

تاریخ بتاتی ہے کہ جب بھی خواتین کو مناسب مواقع ملے۔

They	perform	well	and	achieve	their	goals.
دے	فرقام	ویل	اینڈ	ایچیو	ڈیر	گولز

They perform well and achieve their goals.

انہوں نے بہترین کام انجام دیا اور اپنے مقاصد حاصل کئے۔

Look	at	the	given	pictures	and	see	how
لک	ایٹ	دی	گیون	پکچرز	اینڈ	سی	ہاؤ
Women	are	doing	different	jobs.			
دوہین	آر	ڈونگ	ڈیفرنٹ	جائز			

Look at the given pictures and see how women are doing different jobs.

دئے گئے تصاویر کو دیکھیے، اور دیکھیے کہ خواتین کس طرح مختلف کام کر رہی ہیں۔

Let's Talk لٹس ٹاک

آؤبات کرتے ہیں

Do	you	like	seeing	your	mother	in	any
ڈو	یو	لائک	سینگ	یور	مادر	این	انی
of	the	above	mentioned	Professionals?	Why?		
اف	دی	ایباؤ	مینشنڈ	پروفیشنلز؟	وائے؟		

Q1. Do you like seeing your mother in any of the above mentioned professionals? Why?

کیا آپ اپنی والدہ کو مندرجہ بالا پیشوں میں سے کسی ایک پر دیکھنا پسند کرو گے؟ کیوں؟

Ans: Yes, I would like my mother in profession of a doctor so she can help the needy and poor people.

جواب: ہاں، میں اپنی والدہ کو کسی ڈاکٹر کے پیشے میں چاہوں گا تاکہ وہ ضرورت مند اور غریب لوگوں کی مدد کر سکے۔

Women as Role Models **دویمین ایزرول ماڈل**

خواتین بحیثیت رول ماڈل

History	is	filled	with	wonderful	example	of	role
اسٹری	از	فیلڈ	ور	ونڈر فل	ایگزیمپل	اف	رول
models	men	-, women	and	children-			
ماڈلز	مین	دویمین	اینڈ	چیلڈرن			

History is filled with wonderful example of role models men, and children. **مرد، خواتین اور بچوں کی بحیثیت رول ماڈل حیرت انگیز مثالوں سے تاریخ بھری پڑی ہے۔**

who	inspire	us	to	become	great	human beings
ہو	منجھ	اس	تو	بنی	گرےٹ	انسانوں

Who inspire us to become great human beings? **ہمیں عظیم انسان بننے کی ترغیب کون دیتا ہے؟**

Here	only	four	Pakistani	women	are	being
ہیر	اونلی	فور	پاکستانی	دویمین	آر	بینگ

discussed	who	have	created	history?
ڈسکسڈ	ہو	ہیو	کری ایٹڈ	ہسٹری؟

Here only four Pakistani women are being discussed who have created history? **یہاں صرف چار پاکستانی خواتین کا ذکر کیا جاتا ہے جنہوں نے تاریخ رقم کی۔**

Miss	Fatima	Jinnah	was	the	younger	sister
مس	فاطمہ	جناح	واز	دی	ینگر	سیسٹر

of	Quaid-e-Azam	Muhammad	Ali	Jinnah.
اف	قاہد اعظم	محمد	علی	جناح

Miss Fatima Jinnah was the younger sister of Quaid-e-Azam Muhammad Ali Jinnah. **مس فاطمہ جناح قاہد اعظم محمد علی جناح کی چھوٹی بہن تھی۔**

She	was	born	in	1893.
شی	واز	بارن	ان	1893

She was born in 1893. **وہ 1893 کو پیدا ہوئی تھی۔**

Her	keen	interest	in	education	helped	her	complete	her	studies.
ہر	کین	انٹرسٹ	ان	ایجوکیشن	ہیلپڈ	ہر	کمپلیٹ	ہر	سٹڈیز

Her keen interest in education helped her complete her studies. **علم کے ساتھ گہری دلچسپی نے اسے تعلیم مکمل کرنے میں مدد دی۔**

She	was	a	dentist	by	profession
شی	واز	اے	ڈنٹسٹ	بائی	پروفیشن

She was a dentist by profession. **پیشے کے لحاظ سے وہ دندان ساز تھی**

and	later	on	gave	it	up	to	help
اینڈ	لیٹر	آن	گیو	اٹ	اپ	تو	ہیلپ

Her	brother	in	the	Pakistan	Movement.			
ہر	برادر	ان	پدی	پاکستان	مومنٹ			
And later on gave it up to help her brother in the Pakistan movement.				اور بعد میں تحریک پاکستان میں اپنے بھائی کی مدد کے لئے اسے چھوڑ دیا۔				
She	was	an	inspiration	to	many	Muslim	women,	
شی	واز	این	انسپائریشن	ٹو	مینی	مسلم	دوکن	
She was an inspiration to many Muslim women,				وہ بہت سے مسلمان خواتین کے لئے ایک (حوصلہ افزائی کا) نمونہ تھی۔				
especially	during	the	Pakistan	Movement.				
ایسیٹھلی	ڈیورنگ	دی	پاکستان	مومنٹ۔				
Especially during the Pakistan movement.				بالخصوص تحریک پاکستان کے دوران۔				
She	formed	the	women's	Relief	Committee,			
شی	فارمڈ	دی	دومینز	ریلیف	کمیٹی			
She formed the women's relief committee,				اس نے خواتین ریلیف کمیٹی قائم کی۔				
which	later	was	renamed	as	All	Pakistan	Women's	Association
ویچ	لیٹر	واز	ری نیمرڈ	ایز	آل	پاکستان	دومینز	ایسوسی ایشن۔
which later was renamed as All Pakistan Women's Association.				جسے بعد میں آل پاکستان دویمینز ایسوسی ایشن کا نام دیا گیا۔				
Due	to	her	un-tiring	efforts,	she	got	the	title
ڈیو	ٹو	ہر	انٹارنگ	ایٹرنس	شی	گٹ	دی	ٹائل
of	"Madar-e-	Millat",	"Mother	of	the	Nation".		
اف	"مادر۔	"ملت	مادر	اف	دی	نیشن		
Due to her un-tiring efforts, she got the title of "Madar-e-Millat", "Mother of the Nation"				ان کی انتھک کوششوں کی وجہ سے اسے "مادر ملت" یا "قوم کی ماں" کا خطاب دیا گیا۔				
She	died	in	Karachi	on	July	8,	1967.	
شی	ڈائیڈ	ان	کراچی	ان	جولائی	8،	1967	
She died in Karachi on July 8, 1967.				وہ کراچی میں 8 جولائی 1967 کو وفات پا گئی۔				
Dr.	Ruth	Pfau	was	a	German	doctor	and	nun
ڈاکٹر	رتھ	فادو	واز	اے	جرمن	ڈاکٹر	اینڈ	نن
Dr. Ruth Pfau was a German doctor and nun				ڈاکٹر رتھ فادو ایک جرمن ڈاکٹر اور راہبہ تھی				
who	is	known	as	Mother	Teresa	of	Pakistan.	
ہو	یز	نون	ایز	مدر	ٹریسا	اف	پاکستان	
who is known as Mother Teresa of Pakistan.				جو پاکستان کی مدر ٹریسا کے نام سے پہچانی جاتی ہے۔				
She	devoted	her	life	to	fighting	leprosy	in	Pakistan.

شی	ڈیوٹینڈ	ہر	لائف	ٹو	فائٹنگ	لپروسی	ان	پاکستان		
She devoted her life to fighting leprosy in Pakistan.					اُس نے پاکستان میں جذام (کوڑھ) کے خلاف لڑنے کے لئے اپنی زندگی کو وقف کیا۔					
She	travelled	to	various	parts	of	Pakistan	with			
شی	ٹریولڈ	ٹو	وریس	پارٹس	اف	پاکستان	وڈ			
She travelled to various parts of Pakistan with					اُس نے پاکستان کے مختلف حصوں کا دورہ کیا					
the	aim	of	rescuing	patients	suffering	from	leprosy.			
دی	ایم	اف	ریسکیوگ	پیشنس	سفرگ	فرام	لپروسی۔			
the aim of rescuing patients suffering from leprosy.					جذام میں جھلاریبضوں کو بچانے کے ارادے سے۔					
She	set	up	150	leprosy	clinics	across	the	country.		
شی	سیٹ	اپ	150	لپروسی	کلینکس	ایکراس	دی	کنٹری		
She set up 150 leprosy clinics across the country.					اُس نے 150 جذام کلینک قائم کئے۔					
Due	to	her	efforts	the	disease	came	under	control,	in	1996.
ڈیو	ٹو	ہر	ایفرٹس	دی	ڈیزیز	کیم	انڈر	کنٹرول	ان	1996
Due to her efforts, the disease came under control, in 1996.					اُن کی کوششوں کی سے 1996ء میں اس بیماری پر قابو پایا گیا۔					
She	was	given	numerous	awards	for	her	work,			
شی	واز	گیون	نیومیرس	ایوارڈز	فار	ہر	ورک،			
She was given numerous awards for her work,					اُسے اُس کے کام کے حوالے سے لاتعداد ایوارڈ دئے گئے۔					
Including	Hilal-e-Imtiaz,	Hilal-e-Pakistan	and	German	Staufer	Medal.				
انکلڈنگ	ہلال امتیاز،	ہلال پاکستان	اور	جرمن	سٹوفر	میڈل۔				
Including Hilal-e-Imtiaz, Hilal-e-Pakistan and German Staufer Medal.					جن میں ہلال امتیاز، ہلال پاکستان، اور جرمن سٹوفر میڈل شامل ہیں۔					
Arfa	Abdul Karim	Randhawa	became	the	pride	of				
ارفہ	عبدل کریم	رندھاوا	بیکیم	دی	پرائڈ	اف				
our	country	when	she	was	only	nine	years	old.		
اُور	کنٹری	وین	شی	واز	اونلی	نائن	ایرز	اولڈ۔		
Arfa Abdul Karim Randhawa became the pride of our country when she was only nine years old.					ارفہ عبدل کریم رندھاوا جب نوسال کی تھی تو ہمارے ملک کے لئے فخر (ناز) بن گئی۔					
She	achieved	the	world's	youngest	Microsoft					
شی	ایچیوڈ	دی	ورلڈز	ینگسٹ	مائیکروسافٹ					
Certified	Professional	award	at	this	young	age.				
سرٹیفائیڈ	پروفیشنل	ایوارڈ	ایٹ	وس	جنگ	ایج۔				

She achieved the world's youngest Microsoft Certified Professional award at this young age.

اس نے اتنی کم عمر میں کم عمر ترین مائیکروسافٹ مصدقہ پیشہ ور (سرٹیفکاڈ پروفیشنل) ایوارڈ حاصل کیا۔

Her	representation	in	various	prestigious	Technology
ہر	رہنمائی پیشکش	ان	دیریس	پریشیجیوس	ٹیکنالوجی
related	events,	including	Tech Ed	Developers	Conference,
رہلینڈ	ایونٹس	انکلوزنگ	ٹیک ایڈ	ڈیولاپرز	کانفرنس،
Her representation in various prestigious technology - related events, including TechEd Developers Conference,			ٹیکنالوجی سے متعلق مختلف معتبر تقریبات جس میں ٹیک ایڈ ڈیولاپرز کانفرنس شامل ہیں اس کی نمائندگی نے		

made	our	country	proud	in	the	whole	world.
میں	آور	کسٹری	پراؤڈ	ان	دی	ہول	ورلڈ۔
made our country proud in the whole world.				دنیا بھر میں ہمارے ملک کا نام فخر سے بلند کیا۔			

She	flew	her	first	aircraft	at	the	age	of	ten	in	UAE.
شی	فلو	ہر	فرسٹ	ایئر کرافٹ	ایٹ	دی	ایج	اف	ٹین	ان	یو اے ای
She flew her first aircraft at the age of ten in U.A.E.						اس نے متحدہ عرب امارات میں دس سال کی عمر میں اپنا پہلا ہوائی جہاز اڑایا۔					

She	was	a	gem	of	our	country,
شی	واز	اے	جیم	اف	آور	کسٹری۔
She was a gem of our country,				وہ ہمارے ملک کا ہیرا تھا۔		

but	sadly	she	left	this	world	on	January	14,	2012
بت	سڈلی	شی	لٹ	وس	ورلڈ	ان	جنوری	14	2012
but sadly she left this world on January 14, 2012					لیکن افسوس کے ساتھ (بد قسمتی سے) وہ 14 جنوری 2012 کو اس دنیا سے رخصت ہو گئی۔				

At	the	age	of	sixteen	due	to	cardiac	arrest.
ایٹ	دی	ایج	اف	سٹین	ڈیو	کو	کارڈیاک	ایریسٹ۔
At the age of sixteen due to cardiac arrest.				سولہ سال کی عمر میں حرکت قلب بند ہو جانے کی وجہ سے				

Samina	Khayal	Baig	is	the	first	Pakistan	woma	to	climb	Moun	Everest
شمینہ	خیال	بیگ	یز	دی	فرسٹ	پاکستانی	وو مین	کو	کلائمب	ماؤنٹ	ایورسٹ
Samina Khayal Baig is the first Pakistani woman to climb Mount Everest						شمینہ خیال بیگ ماؤنٹ ایورسٹ سر کرنے (چڑھنے) والی پہلی پاکستانی خاتون ہے۔					

and	she	is	also	the	first	Muslim	lady	to	climb	all	seven	summits.
ایڈ	شی	یز	آلسو	دی	فرسٹ	مسلم	لڈی	کو	کلائمب	آل	سیون	سیمیٹس۔

and she is also the first Muslim lady to climb all seven summits.				اور وہ ساتوں چھوٹیاں سر کرنے والی پہلی مسلمان خاتون ہے۔								
She	was	born	on	September	19,	1990.						
شی	واز	بارن	ان	سپتمبر	۱۹	۱۹۹۰						
She was born on September 19, 1990.				۱۹ ستمبر ۱۹۹۰ کو پیدا ہوئی تھی۔								
She	loved	climbing	mountains	and	her	Brother						
شی	لووڈ	کلائمبنگ	ماؤنٹینز	اینڈ	ہر	برادر						
supported	and	guided	her	in	her	mountaineering	career.					
سیورٹڈ	اینڈ	گائیڈڈ	ہر	ان	ہر	ماؤنٹیننگ	کیریئر۔					
She loved climbing mountains and her brother supported and guided her in her mountaineering career.				وہ پہاڑوں پر چڑھنا پسند کرتی تھی اور اس کے بھائی نے کوہ پیمائی میں اس کی مدد اور رہنمائی کی۔								
She	climbed	Chashkin	Sar,	a	6000	meters	peak	in	Shimshal,	in	2010.	
شی	کلائمبڈ	چاشکن	سار	اے	6000	میٹرز	پیک	ان	شیشال	ان	2010	
She climbed Chashkin Sar, a 6000 meters peak in Shimshal, in 2010.				2010 میں اس نے شیشال میں 6000 میٹر بلند چوٹی سر کی چاشکن سر کو سر کیا۔								
She	also	climbed	Koh-i-Brobar	in	2011.							
شی	آل سو	کلائمبڈ	کوہ بروبار	ان	2011							
She also climbed Koh-i-Brobar in 2011.				اس نے 2011 میں کوہ بروبار بھی سر کی۔								
Samina	Baig	belongs	to	the	Shimshal	village	in	Hunza	Gojal,	Gilgit-	Baltistan,	Pakistan.
شمینہ	بیگ	بیلانگس	تو	دی	شیشال	ویلیج	ان	ہنزہ	گوجال	گلگت	بلتستان	پاکستان۔
Samina Baig belongs to the Shimshal village in Hunza Gojal, Gilgit-Baltistan, Pakistan.				شمینہ بیگ پاکستان کے صوبہ گلگت بلتستان کے ہنزہ گوجال کے گاؤں شیشال سے تعلق رکھتی تھی۔								
Post Reading												
Q1. Which award did Arfa get at the age of nine? Ans: She achieved the world's youngest Microsoft Certified Professional award at the age of 9 years.						سوال 1۔ نو عمر کی عمر میں ارفع کو کون سا ایوارڈ ملا؟ جواب: اس نے 9 سال کی عمر میں دنیا کا سب سے کم عمر مائیکروسافٹ سرٹیفائیڈ پروفیشنل ایوارڈ حاصل کیا۔						
Q2. Why should we respect our national heroes? Discuss it in five lines. Ans: We should respect our national heroes as they are pride of our country as they are make our country famous and recognized all over the world.						سوال 2۔ ہمیں اپنے قومی ہیروز کا احترام کیوں کرنا چاہئے؟ اس پر پانچ لائنوں میں بحث کریں۔ جواب: ہمیں اپنے قومی ہیروز کا احترام کرنا چاہئے کیونکہ وہ ہمارے ملک پر فخر کرتے ہیں کیونکہ وہ ہمارے ملک کو پوری دنیا میں مشہور اور پہچان بنا رہے ہیں۔						

While Reading

Which committee did Fatima Jinnah form for women?

Ans: She formed the Women's Relief Committee which was later renamed as All Pakistan's Women Association.

فاطمہ جناح نے خواتین کے لئے کون سی کمیٹی تشکیل دی؟

جواب: اس نے خواتین کی امدادی کمیٹی تشکیل دی جس کو بعد میں آل پاکستان ویمن ایسوسی ایشن کا نام دیا گیا۔

(A) Oral Communication

ii. Circle the words with short vowel sounds and tick the words with long vowel sounds.

(Tub) pine (ot) tape (ap) coal
pin jet key tube

(B) Reading and critical Thinking.

1. Reading Comprehension.

i. Answer these questions.

Q1: Why did the people of Pakistan give the title of "Madar-e-Millat" to Fatima Jinnah?

Ans: The people of Pakistan gave the Title of "Madar-e-Millat" to Fatima Jinnah due to her untiring efforts towards the nation.

Q2: What is the role of Ruth Pfau in the controlling leprosy in Pakistan?

Ans: Ruth Pfau devoted her life to fight leprosy in Pakistan and travelled to various parts of Pakistan.

Q3: Write a few sentences about how females contribute in the development of a society.

Ans: They play a key role in supporting their households and communities' in achieving food and nutrition security, generating income and improving rural livelihoods and overall well-being.

iii. Write a short paragraph using the words first, then, next, finally and however. First sentence is given below to begin with.

First, we boil some water to make a cup of tea. Then we put tea into teapot and hot (boiled) water. Next, cover teapot and steep tea for 5 minutes. After that add milk and sugar according to the taste. Finally, strain and pour the tea in cups. However, it can also be offered in separate segments.

iv. Look at the picture and answer the following questions using position words in complete sentences.

Q1: Where is the cow standing?

Ans: The cow is standing under the shade of a tree.

Q2: Where is the boy sitting?

Ans: The boy is sitting in the grass near the fence.

Q3: Where is the sun?

Ans: The sun is in the sky.

Read Me

Some words are used to connect sentences or paragraphs, for example firstly, secondly, however, whereas, therefore, for example, etc, they help to carry a thought from one sentences to another, or from one paragraph to another.

v. Read the lesson again and fill in the correct options.

1. Arfa flew her first aircraft at the age of ten.
2. Ruth Ofau was a German doctor and nun.
3. Fatima Jinnah was a dentist by profession.
4. Samina Baig is the first Pakistani woman to climb Mount Everest.

Analytical Reading

Use the internet and read why education is important for females. Write five benefits of female education.

Ans. Education is as equally important for female as it is for males. Education provides a great deal of awareness for females. Education provide female with lot of job opportunity and give then a chance for better life. Through education female are working on top government position and contributing effectively towards the society. Education also provides female to help support their family.

2. Learning to Spell

Fill in the missing letters to complete the words.

C_e_r_t_i_f_i_e_d Y_o_u_n_g_e_s_t P_r_o_u_d
R_e_m_a_r_k_a_b_l_e R_e_f_u_g_e_e_s

Read me

There are some nouns that do not change their spelling to make their plurals, for example deer, fish sheep, etc.

3. Grammar

ii. Make sentences of your own using the given nouns.

Cattle Deer Hair

Cattle: He raises horses and cattle.

Deer: It has been a while since I had a good deer. (I saw a deer in the forest.)

Hair: She brushed the hair back over her shoulder. Or She brush her hair.

D) Writing

ii. Fill in the speech bubbles.

I am eating breakfast. That is a tree.

I have a glass of milk in my breakfast. Trees are important for environment.

Creative Writing

Write a biography of your favourite personality in your notebook.

Quid-e-Azam Muhammad Ali Jinnah is my favourite personality. He was born in Karachi on 25 December 1876. After his matriculation, he was sent to England for higher education. He qualified as a brilliant lawyer and begin his practice in Bombay. He started political career on 1906, when he joined the Indian National Congress. He got fame as a Muslim leader and the president of All India Muslim League. His main achievement is the creation of Pakistan.

Review – 1

A) Oral Communication

1. Learning the Sounds

Read the given sentences and circle the words with silent letters.

- The bird is eating bread (crumbs).
- Sana is (climbing) the mountain.
- Yasir wrapped the (wrist) watch.

- Do you know who (knocked) at the door?
- Ahamd's (knees) got injured.

1. Reading Comprehension

Answer the given questions.

Q1: Write four to five sentences on your favourite female personality.

Ans: My favourite female personality is my mother. No one can ever take her place in my life. She always advises helps and guides me upon all the vital values of leading a good life. I can share, talk and play with her. She is the best gift from Allah for me in the world.

Q2: How do we show our love to Allah?

Ans: we show our love to Allah by following his Book and His Prophet and love all the Prophets.

Q3: Why was our last Rasoolullah called Saadiq and Ameen?

Ans: Our last Rasoolullah was called Saadiq and Ameen for his honest nature. He always spoke the truth.

Look at the picture and answer the following questions using position words in complete sentences.

• Where are the fish?

Ans: The fish are in the pond.

• Where is the cat sitting

Ans: The cat is sitting high on the branch of a tree.

• Where is the squirrel?

Ans: The squirrel is under the swing.

C) Learning Focus

Read the given words and write their meanings.

1. Inspiration – a sudden good idea, encouragement
2. Support – help, encourage
3. Fascinating – Interesting
4. Bitterly – negative emotion, anger, disappointment.
5. Courage - bravery

Vocabulary Building

Make sentences with the given collective nouns.

Herd	There are large herds of cattle and flocks of sheep and goats
Bunch	Mom took us shopping today and got a bunch of stuff.
Flock	The shepherd re-collected his flock and went down the hillside.

Q. Rewrite the given sentences using the correct plural forms of the underlined nouns. Also use the correct subject-verb agreement accordingly.

i. The cat is hiding in the bush.

Ans. The cats are hiding in the bushes.

ii. There was a child standing outside the gate.

Ans. There were children standing outside the gate.

iii. The student is sitting on the bench.

Ans. The students are sitting on the benches.

iv. He has pain in his tooth.

Ans. He has pain in his teeth

v. The fox is running after the mouse.

Ans. The fox is running after the mice.

Q. Fill in the blanks with the correct articles.

Sara wanted to buy a new storybook so she went to a book store. She saw many storybooks and then found the one she was looking. She read a few pages of the storybook. Then she took the book to the shopkeeper and asked him to add a ruler and an umbrella to her cart.

Complete the given table by writing two words in each column

Common noun	Proper noun	Countable noun	Uncountable noun
Man	Gul Khan	Table	Water
Boy	Faizan	Book	Sugar

Write the degree of the given adjective.

Nominative	Comparative	Superlative
Soft	Softer	Softest
Big	Bigger	Biggest
Beautiful	More beautiful	Most beautiful
Famous	More famous	Most famous
Young	Younger	Youngest

Read the given text and underline the action words.

I went to the seaside with my friends and made a sandcastle. We walked on the soft sand and collected seashells. I also took pictures on the beach with my friends. Then we ate delicious burgers.

D) Writing

1. Creative Writing

Write a paragraph on the topic "health is wealth." Also label its topic sentence and supporting details in your notebook.

Topic sentence: if one is not healthy, then health is of no important.

Supporting details: if one is healthy, he or she can always work on to get wealth, however wealth without good health is worthless. Good health brings us happiness, pleasure and well-being. Thus one should always work towards being and healthy and adopt healthy lifestyle. The well-being of a person is way greater than the wealth they have.

Unit - 4 Unforgettable Moments Of My Life

Getting Started شروع کرتے ہیں کنگ سٹارٹ

Look	at	the	first	Picture.						
نگ	ایٹ	دی	فرسٹ	پکچر						
Look at the first picture.				پہلے تصویر کو دیکھو						
It	shows	that	trees	are	home	to	many	animals.		
ایٹ	شووز	دیت	ٹریز	آر	ہوم	ٹو	منی	انیملز		
It shows that trees are home to many animals.				یہ ظاہر کرتا ہے کہ درخت کئی جانوروں کا مسکن (گھر) ہوتے ہیں۔						
On	the	other	hand,	trees	provide	humans	with	oxygen.		
ان	دی	ادر	ہینڈ	ٹریز	پرووائڈ	ہیومن	ووڈ	آکسیجن۔		
On the other hand, trees provide humans with oxygen.				دوسری طرف یہ انسانوں کو آکسیجن فراہم کرتے ہیں۔						
Trees	utilize	carbon	dioxide	to	reduce	air	pollution.			
ٹریز	یوٹیلائز	کاربن	ڈائی آکسائیڈ	ٹو	ریڈیوس	ایئر	پلوشن			
Trees utilize carbon dioxide to reduce air pollution.				درخت کاربن ڈائی آکسائیڈ استعمال کر کے آلودگی کو کم کرتے ہیں۔						
In	the	second	picture,	humans	are	cutting				
ان	دی	سیکنڈ	پکچر	ہیومن	آر	کنگ				
trees	to	use	them	for	different	purposes.				
ٹریز	ٹو	یوز	دیم	فار	ڈیفریٹ	پورپوز				
In the second picture, humans are cutting trees to use them for different purposes.				دوسری تصویر میں انسان درختوں کو کاٹ رہے ہیں، انہیں مختلف مقاصد کے لئے						
Let's Talk آؤ بات کریں لٹس ٹاک										
What	should	happen	if	there	were	no	trees	in	the	world?
وٹ	شڈ	ہپن	ایف	دیر	ور	نو	ٹریز	ان	دی	ورلڈ؟
Q1. What would happen if there were no trees in the world?					اگر دنیا میں درخت نہ ہوتے تو کیا ہوتا؟					
Ans: The temperature and climate will get disturbed resulting in increased pollution, less rainfall and floods etc.					جواب: درجہ حرارت اور آب و ہوا تبدیل ہو جائے گی جس کے نتیجے میں آلودگی، بارش اور سیلاب میں اضافہ ہوگا۔					
Have	you	ever	planted	a	seedling	or				
ہو	یو	ایور	پلانٹڈ	اے	سیڈنگ	آر				
convinced	anyone	to	help	you	in	plant	one?			
کنوینسڈ	انینڈن	ٹو	ہیلپ	یو	ان	پلانٹ	وان؟			
What	steps	would	you	take	to	reduce	deforestation?			
وٹ	سٹیپس	ووڈ	یو	ٹیک	ٹو	ریڈیوس	ڈیفاریشن؟			

Q3. What steps would you take to reduce deforestation?

جنگلات کی کٹائی کو کم کرنے کے لئے آپ کون سے اقدامات کرتے؟

Ans: To reduce deforestation we should plant more trees.

جواب: جنگلات کی کٹائی کو کم کرنے کے لئے ہمیں زیادہ سے زیادہ درخت لگانے چاہئیں۔

Unit - 4 Unforgettable Moments of My Life

میری زندگی کے ناقابل فراموش لمحات انٹارگٹ اہل مومنتس اف مائی لائف

I	visited	my	grandparents	in	Swat	two	years	ago.
آئی	وزیٹڈ	مائی	گرینڈ پیرنٹس	ان	سوات	تو	ایئرز	ایگو۔
I visited my grandparents in Swat two years ago.					میں دو سال پہلے سوات کی طرف سے ملنے سوات گئی تھی۔			

This	year	during	summer	vacation,	my	father	again	took	us	to	visit	them.
دس	ایئر	ڈیورنگ	سر	ویکیشن	مائی	فادر	ایگین	ٹوک	اس	تو	ویزٹ	ڈیم۔

This year during summer vacation, my father again took us to visit them.

اس سال گرمیوں کی چھٹیوں میں والد ہمیں دوبارہ ان سے ملنے لے گیا۔

My	family	and	I	were	very	excited	about	this
مائی	فامیلی	اینڈ	آئی	ور	یری	ایکسائیٹڈ	ایبائٹ	ڈس
visit	because	my	grandparent's	farmhouse	was	quite	a	marvel.
ویزٹ	بیکیوز	مائی	گرینڈ پیرنٹس	فارم ہاؤس	واز	کوئٹ	ای	مارویل۔

My family and I were very excited about this visit because my grandparent's farmhouse was quite a marvel.

میرا خاندان اور میں اس دورے کے لئے بہت پر جوش تھے کیونکہ میرے دادا اور دادی کا فارم ہاؤس (زرعی زمینوں کیساتھ بنا ہوا گھر) بالکل ایک عجیب تھا۔

It	had	tall	dense	trees	with	an	exotic	lush	grassy	floor.
ایٹ	ہڈ	ٹال	ڈینس	ٹریز	ویٹھ	این	ایگزائٹنگ	لش	گریسی	فلور۔
It had tall dense trees with an exotic lush grassy floor.					اس میں سرسبز گھاسی فرش کے ساتھ گھنے درخت تھے۔					

Feathery	birds	were	all	around	that	made	the	surroundings	pleasant	and	vivid.
فیڈری	برڈز	ور	آل	ایراؤنڈ	تھٹ	مید	دی	سراؤنڈنگ	پلیزینٹ	اینڈ	ویڈ

Feathery birds were all around that made the surroundings pleasant and vivid.

ہر طرف (خوب صورت) پرندوں والے پرندے تھے جس نے آس پاس کے ماحول کو خوشگوار اور شوخ بنا دیا تھا۔

When	we	reached,	I	was	shocked	to	see	the	poor	condition	of	the	farmhouse.
ون	وی	ریچڈ،	آئی	واز	شاکڈ	تو	سی	دی	پور	کنڈیشن	اف	دی	فارم ہاؤس۔

When we reached, I was shocked to see the poor condition of the farmhouse.

جب ہم پہنچے گئے تو فارم ہاؤس کی خراب حالت دیکھ کر مجھے دکھ ہوا۔

There	was	nothing	but	burnt	yellow	grass	with	bushes	everywhere.			
وہاں	تھی	کچھ	بھی	سوڑی	پیل	گراس	اور	بشز	سب جگہ پر۔			
There was nothing but burnt yellow grass with bushes everywhere.					وہاں زرد گھاس اور جھاڑیوں کے علاوہ کچھ نہ تھا۔							
The	tall	dense	trees	had	wilted.	Oh	my	God!				
وہی	تال	ڈائیں	ٹریز	ہیڈ	ویلڈ	اوہ	مائی	گڈ!				
What	happened		to	them?			I	murmured.				
وہ	ہوئی		تو	انہیں؟			آئی	مرمرڈ۔				
The tall dense trees had wilted oh my God!				بلے گئے درخت غر جھاگے تھے۔ اوہ خدا یا ان کو کیا ہو گیا؟ میں نے دھیمی آواز میں کہا۔								
What happened to them? I murmured.												
I	ran	in	and	asked	my	grandparents	the	reason	behind	it.		
آئی	رین	ان	اینڈ	آسکڈ	مائی	گرینڈ پیئرٹس	دی	ریزن	بیہینڈ	ایٹ		
I ran in and asked my grandparents the reason behind it.					میں نے دوڑ کر اپنے دادا، دادی سے پوچھا کہ اس کے پیچھے کیا وجہ ہے۔							
They	explain	that	the	gardener	who	used	to	take	care	of	the	garden
وہ	ایکسپلین	تھٹ	دی	گاردنر	وہو	یوزڈ	تو	ٹیک	کیئر	آف	دی	گارڈن
They explain that the gardener who used to take care of the garden.					انہوں نے وضاحت کی کہ جو مالی اس باغ کا خیال رکھتا تھا							
had	passed		away	due	to	illness.						
ہیڈ	پاسڈ		اوی	ڈیو	تو	انلیس۔						
had passed away due to illness.					وہ بیماری کی وجہ سے مر چکا تھا۔							
They	were	not	able	to	pay	as	much	attention	as	required.		
وہ	ور	نٹ	ایبل	تو	پی	ایز	مچ	ایٹینشن	ایز	ریکویئرڈ۔		
They were not able to pay as much attention as required.					وہ اس قابل نہ تھے کہ ان کو توجہ دے جتنی ان کو ضرورت تھی۔							
I	decided	to	bring	the	same	scenery	back	with				
آئی	ڈیڈائیڈ	تو	بریگ	دی	سیم	سینری	بیک	ویٹھ				
the	help	of	my	father,	sister	and	brothers.					
دی	ہیلپ	آف	مائی	فادر	سیسٹر	اینڈ	براڈرز					
I decided to bring the same scenery back with the help of my father, sister and brothers.					میں نے اپنے والد، بہن اور بھائیوں کی مدد سے وہی نظارہ واپس لانے کا فیصلہ کیا۔							
The	very	next	day,	I	requested	my	father	to				
دی	وری	نیکٹ	ڈے	آئی	ریکویسٹڈ	مائی	فادر	تو				
assign	different		responsibilities		among	us.						
ایسائن	ڈیفیرنٹ		ریسپونسیبلٹی		ایمینگ	اس۔						
The very next day, I requested my father to assign different responsibilities among us.					اگلے دن میں نے اپنے والد سے درخواست کی کہ ہمیں مختلف ذمہ داریاں سونپ دیں (حوالہ کرے)۔							

Focus Student Resource Book

My	elder	brothers	took	charge	of	bringing	fertilizer			
میں	ایڈلر	برادرز	لے	چارج	اف	برنگنگ	فرٹیلائزر			
from	the	market	and	planting	new	plants.				
فرام	دی	مارکیٹ	اینڈ	پلانٹنگ	نیو	پلانٹس۔				
My elder brothers took charge of bringing fertilizer from the market and planting new plants.				میرے بڑے بھائیوں نے بازار سے لکھا دلانے اور نئے پودے لگانے کی ذمہ داری لی۔						
My	sister	opted	to	water	plants	in	the	afternoon		
میں	سیسٹر	اپنڈ	ٹو	واٹر	پلانٹس	این	دی	آفٹرنون		
My sister opted to water plants in the afternoon				میری بہن نے سہ پہر کے وقت پودوں کو پانی دینے کا انتخاب کیا۔						
and	I	had	the	responsibility	of	taking	care	of	the	nests
اینڈ	آئی	ہاڈ	دی	ریسپانسیبیلٹی	اف	ٹیکنگ	کیئر	اف	دی	نیسٹس
and I had the responsibility of taking care of the nests				اور میں نے گھونسلوں کے حفاظت کی ذمہ داری لی						
where	I	saw	many	creepy	crawlies.					
وہرے	آئی	سا	منی	کرپی	کراولیز۔					
where I saw many creepy crawlies.				میں نے کئی ریچھتی ہوئی حرکت محسوس کی۔						
We	started	working	with	full	Energy					
وی	سٹارٹڈ	ورکنگ	وو	فول	انرجی					
We started working with full energy				ہم نے پوری توانائی کے ساتھ کام کیا						
and	got	everything	back	to	the	Way				
اینڈ	گٹ	ایوریٹھنگ	بیک	ٹو	دی	وی				
and got everything back to the way it used to be				اور ایک ماہ کے اندر ہر چیز کو واپس اپنے مقام پر لے آئے۔						
it	used	to	be	within	a	month's	time.			
ایٹ	یوزڈ	ٹو	بی	ووڈن	ای	مونتھس	ٹائم۔			
it used to be within a month's time.				اور ایک ماہ کے اندر ہر چیز کو واپس اپنے مقام پر لے آئے۔						
Then	we	visited	Swat	Valley.						
ٹن	وی	ویزٹڈ	سوات	وولی۔						
Then we visited Swat Valley.				پھر ہم نے وادی سوات کی سیر کی۔						
We	were	excited	about	the	visit.					
وی	وو	ایکسائٹڈ	ایبائٹ	دی	ویزٹ۔					
We were excited about the visit.				اس سیر کے لئے ہم بہت پرجوش تھے۔						
There	we	decided	to	ride	zip	lines.				
تھرے	وی	ڈیڈائیڈ	ٹو	رائڈ	زپ	لائنز۔				
There we decided to ride zip lines.				وہاں ہم نے زپ لائن (خمیزی سے حرکت کرتی ہوئی) پر سواری کا فیصلہ کیا۔						
We	dared	each	other	to	try	the	zip	lines		
وی	ڈارڈ	ایچ	اوتھر	ٹو	ٹرائی	دی	زپ	لائنز		

وی	دیکھنا	اچھ	اور	نہ	ٹرائی	وی	زپ	لائنز
to	move	from	one	hill	to	another.		
نہ	ممو	فرام	دن	ہل	نہ	این اور۔		
We dared each other to try the zip lines to move from one hill to another			ہم نے ایک دوسرے کو زپ لائنز کے ذریعے ایک پہاڑ سے دوسرے پہاڑ تک جانے کے لئے آزمایا۔					
It	was	an	exciting	and	memorable	experience.		
ایٹ	واز	این	ایکسائٹنگ	اینڈ	میموربل	ایکسپیرینس۔		
It was an exciting and memorable experience.				یہ ایک پرجوش اور یادگار تجربہ تھا۔				
Soon	our	holidays	ended.					
سوں	آور	ہالڈیز	اینڈڈ۔					
Soon our holidays ended.			جلدی ہماری چھٹیاں ختم ہو گئیں۔					
The	days	passed	so	quickly	but	we	were	glad
دی	ڈیز	پاسڈ	سو	کویکلی	بٹ	وی	ور	گلیڈ
The days passed so quickly but we were glad				یہ دن بہت جلد گزر گئے لیکن ہم خوش تھے				
that	we	had	restored	our	farmhouse	to	its	original
ڈیٹ	وی	ہیڈ	ریسٹورڈ	آور	فارم ہاؤس	نہ	ایس	اورینل
condition	and	enjoyed	zip	lines	rides.			
کنڈیشن	اینڈ	انجوائڈ	زپ	لائنز	رائڈز۔			
That we had restored our farmhouse to its original condition and enjoyed zip lines rides.			کہ ہم اپنے فارم ہاؤس کو اصل حالت میں لے آئے تھے، اور زپ لائنز کی سواری سے لطف اندوز ہوئے تھے۔					
Post Reading			سوال 1۔ جب لکھا ہوا گھاس اور مر جھا اور والے درخت دیکھ کر مصنف کے احساسات کیا تھے؟					
Q1. What were the writer's feelings when he saw the burnt grass and wilted trees?			جواب: جلتے ہوئے گھاس اور درختوں کو مر جھا کر دیکھتے ہوئے مصنف حیران اور المیہ منہا تھا					
Ans: The writer was shocked and sad when he saw the burnt grass and wilted trees.			سوال 2۔ جب آپ یہ کہانی پڑھتے ہیں تو آپ کو کیا محسوس ہوتا ہے؟					
Q2. What did you feel when you read this story?			جواب: یہ کہانی پڑھتے وقت مجھے بہت اچھا لگا کیونکہ اس نے مجھے پچھلے سال کی یاد دلائی جب میں اپنے کنبے کے ساتھ وادی سوات گیا اور ہم نے بہت لطف اٹھایا۔					
Ans: I felt very good while reading this story as it reminded me of last year when I visited Swat valley with my family and we enjoyed a lot.								

While Reading

Q. Why was the writer shocked to see the farmhouse? قارم ہاؤس دیکھ کر مصنف چونک گیا کیوں؟

Ans: The writer was shocked to see the burnt grass and wilted trees as he was not expecting such a situation of the farmhouse. He imagined that it would be full of greenery, grass and plants.

جواب: دو جلتا ہوا گھاس اور درختوں کو مر جھا کر دیکھ کر حیران رہ گیا کیونکہ اسے فارم ہاؤس کی ایسی صورت حال کی توقع نہیں تھی۔ اس نے سوچا کہ: سے، گھاس اور

پتوں۔ بھر پور ہو گا۔

Q2. How do you take care of your plants?

Ans: I water my plants everyday and also protect them from excessive sunshine and rainfalls.

جواب: میں اپنے پودوں کو روزانہ پانی دیتا ہوں اور انہیں دھوپ اور بارشوں سے بھی بچاتا ہوں۔

Q3. Can you tell the names of two places you have visited in Pakistan?

Ans: Swat valley and Lahore

جواب: وادی سوات اور لاہور

Words	Meanings	Words	Meanings	Words	Meanings
Provide	فراہم کرتا ہے	Utilize	استعمال کرتا ہے	Fertilizers	کھار
Reduce	کم کرنا	Pollution	آلودگی	Creepy crawlies	ڈراؤنا کرائی
Purpose	مقصد	Visited	ملا، دور کیا	Memorable	یادگار
Vacation	تعلیقات، چھٹیاں	Excited	پر جوش	Restored	بحال کیا
Marvel	عجوبہ، عجیب و غریب	Dense	گہرا، گھنا	Attention	توجہ
Exotic	مختلف، عجیب	Lush	سبز	Assign	حوالہ کرنا
Surroundings	آس پاس	Vivid	شوخ، زندہ دل	Decided	فیصلہ کیا
Shocked	صدمہ، ڈک	Wilted	مر جھانا	Responsibilities	ذمہ داریاں
Bushes	جھاڑیاں	Murmured	دھیمی آواز میں بات کرنا	Opted	انتخاب کیا
Explained	وضاحت کی	Illness	بیماری	Dared	متاثر کیا
Condition	حالت	Glad	خوش		

Read me

A diphthong is a combination of two vowel sounds or letters in a single syllable. The sound begins with one vowel and moves towards another, e.g. soil, plain, cow.

A) Oral Communication

1. Learning the Sounds

i. Read the lesson again and circle five words with diphthongs. Make sentences with the words in your notebook.

- In August, I'm going to Hunza with my family.
- They arrived in the town.

- My elder brother bought a new bag of fertilizer.
- We love to see birds flying in the sky.
- His grandparents' farmhouse had tall, dense trees with a lush grassy floor.

B) Reading and Critical Thinking

1. Reading Comprehension

i) Answer these questions.

- What happened to the grandfather's farmhouse?

Ans: The grass in the grandfather's farmhouse was yellow and all the trees had melted.

- How did the writer restore his grandparent's farmhouse?

Ans: The writer restored the farmhouse by planting new trees, provided them the fertilizers and watered them.

- How can you restore a garden in your surrounding?

Ans: I will plant some new plants, water all the plants and clear the wild plants to restore a garden in my surrounding.

- iii. Look at the given picture and write five sentences about it using the position words above.

- The bird is sitting on the top of the room.
- A duck is sailing in the water.
- A hen is standing in the door of the room.
- The pond is in the front of the room.
- A flowering plant is near the pond.

- iv. Write a sentence to describe each picture.

Faizan is watering the plant.

Arsalan is planting a tree.

- v. Read the lesson again and fill in the blanks with the correct options.

His grandparent's farmhouse had ___ dense trees.

- i) short ii) green iii) tall iv) yellow

The writer's family decided to visit _____.

- i) Multan ii) Kashmir iii) Swat iv) Hunza

The water was shocked to see the condition of the _

- i) swing ii) farmhouse iii) the Jhelum river

- iv) zip lines

The writer decided to restore ___ of the farmhouse.

- i) greenery ii) electricity iii) gas iv) animals

The writer had _____ siblings.

- i) five ii) three iii) two iv) four

2. Analytical Reading

Find and read information about any two famous hill stations of Pakistan on the internet and write their comparison in your notebook.

Ans: information about two hill stations in Pakistan.

Murree:

Distance from Islamabad is about 64.3 km via Islamabad Murree Express way. It takes 1 hour and 39 minutes' time. It's height (elevation) from sea level is 2291 m.

Abbottabad:

Distance from Islamabad is 134.7 km via Hazara Express way. It takes about 2 hours and 20 minutes' time. It's height (elevation) from sea level is 1256 m.

A) Language Focus

Read me

An anagram is a word that is made by rearranging the letters of another word.

- iii) Make anagrams from the given words.

Felt Left Heart Earth
 Care Race Thing Night
 Taste State Hear Hare

3. Learning to Spell

Fill in the missing letters to complete the words and learn their spelling.

Exotic Experience Creepy Vivid
 Hungry

4. Grammar

Read me

Masculine nouns are used for me, boys and male animals. Feminine nouns are used for women, girls and female animals. Neuter nouns are used for neither a male nor a female.

- ii. Classify the given gender nouns and write them in their respective columns.

King, Lioness, Tree, Milkmaid, Chair, Pencil, Uncle, Lion, Niece, Prince, Goose, Desk

Masculine	Feminine	Neuter
King	Lioness	Tree
Uncle	Milkmaid	Chair
Lion	Goose	Pencil
Pencil		

Read me

A simple sentence has a subject, a verb and an object. Sentences can sometimes have two objects: direct object and indirect object.

Subject: somebody or something that performs an action.

Verb: Shows an action.

Indirect object: A noun or pronoun for whom the action is done.

Direct object: Whoever or whatever receives an action directly.

iv) Write five sentences with direct and indirect objects each in your notebook.

a) Direct object:

- i) My friend hit the ball.
- ii) He ran to the shop.
- iii) My brother went to school.
- iv) The student sat in his desk.
- v) The man threw the ball.

b) Indirect object:

- i) My mother bought me a necklace. (indirect object = necklace)
- ii) Gul owes Khan five pounds. (indirect object = five pound)
- iii) Salman gave me a box of chocolate. (indirect object = box of chocolate)
- iv) Faizan bought his kids some more foods. (indirect obj = some more foods)
- v) He placed the parcel on the chair. (indirect object = chair)

Capitalization

Rewrite the following sentences using correct capitalisation in your notebook.

- Toqeer is reading 'Lifecycle of Plant'.
- The title of this book is 'My Favourite Memories'.
- The zip line in Malam Jabba is 2,000 feet long and 1,000 feet high.

- Swat is famous for its Natural Beauty.
- 'An Ant and a Dove' is a story with a moral.
- I bought 'A Guide to Travel in Swat' before visiting Swat.

vi. Make three sentences using the names of stories and books in your notebook. Remember to capitalize properly.

- He is writing a story "Honesty is The Best Policy".
- My father bought me The book "History of English Literature".
- My brother told me The story of "King Jhon and a Spider".

B) Writing

ii. Read the dialogue in the speech bubbles. Fill in the speech bubbles to make your own dialogue.

What have you planned for the holidays?

I am going to plant trees.

Make sure you water them everyday.

I will do that, thank you so much.

Let me know if you need my help.

Thank you brother.

iii. Write a short paragraph about the "Benefits of Trees" in your notebook. Remember to use correct capitalization, punctuation and spelling.

Trees are the best gift given by God. Trees provide Oxygen to Billions of living beings. Oxygen is very important to life. A life without Oxygen is impossible. Trees provide us beautiful flowers, delicious fruits, helpful leaves and shade for living beings. Trees provide us wood, which is helpful for making furniture.

1. Creative Writing

Imagine you are experiencing zip lines. Write your feelings about it.

When I imagine I am experiencing zip lines. It appears more dramatic from the ground than it actually feels while riding the lines. I feel more like a sitting flying super hero than a roller coaster warrior.

Unit – 5 AMAZING PLANET ایگزٹنگ پلینٹ

حیرت انگیز سیارہ

شروع کرتے ہیں لٹرس سٹارٹڈ Getting Started

Look	at	the	picture.	Everyone	is	happy,
نگ	ایٹ	دی	پکچر	- ایوری دن	یز	ہیپی،
having	fun	and	enjoying	the	pleasant	weather.
ہوگ	فن	اینڈ	انجوائنگ	دی	پلیزینٹ	ویدر۔

.Look at the picture. Everyone is happy, having fun and enjoying the pleasant weather

تصویر کو دیکھیے۔ ہر کوئی خوش ہے، مزے کر رہا ہے اور منظر اور موسم کے مزے لے رہا ہے۔

When	the	weather	stays	for	a	certain	period.
ون	دی	ویدر	سٹیز	فار	اے	سرٹین	پیریڈ۔

When the weather stays for a certain period

جب موسم مخصوص وقت تک برقرار رہتا ہے

It	becomes	a	season	of	the	particular	area.
ایٹ	بیکمز	اے	سیزن	اف	دی	پارٹیکولر	ایریا

It becomes a season of the particular area.

تو یہ اس علاقے کا موسم بن جاتا ہے۔

These	seasons	or	weather	conditions	make	up	the	climate.
دیز	سیزنز	ار	ویدر	کنڈیشنز	میک	اپ	دی	کلائمٹ

These seasons or weather conditions make up the climate.

یہ موسمی حالات آب و ہوا بناتے ہیں۔

Different	seasons	have	different	elements	to	be	observed.
ڈفرنٹ	سیزنز	ہیو	ڈفرنٹ	ایلیمنٹس	ٹو	بی	ایزورڈ

Different seasons have different elements to be observed.

مختلف موسموں کے مختلف عناصر ہوتے ہیں جن کا مشاہدہ کیا جاتا ہے۔

Let's Talk

ادبات کریں

<p>Q1. Where do you live and what type of climate does your area have?</p> <p>Ans: I live in KPK, Pakistan. The climate is generally arid, having hot summers and cold winters.</p> <p>Q2. Which season do you like the most? Why?</p> <p>Ans: I like the winter season because of snowfall in our northern areas.</p> <p>Q3. Do you go on vacation in summer? Is it the right season to stay home?</p> <p>Ans: Yes, I go to northern areas in summer season.</p> <p>Q4. Do you want to shift vacations to any other season? Why?</p>	<p>سوال 1۔ آپ کہاں رہتے ہیں اور آپ کے علاقے میں کس قسم کی آب و ہوا ہے؟</p> <p>جواب: میں کے پی کے، پاکستان میں رہتا ہوں۔ موسم گرم اور خشک رہتا ہے۔</p> <p>سوال 2۔ آپ کو کون سا موسم زیادہ پسند ہے؟ کیوں؟</p> <p>جواب: مجھے ہمارے شمالی علاقوں میں برف پاری کے سبب سردیوں کا موسم پسند ہے۔</p> <p>س 3۔ کیا آپ گرمیوں میں چھٹیوں پر جاتے ہیں؟ کیا گرمیوں میں رہنے کا صحیح موسم ہے؟</p>
---	---

Ans: No, vacations are much more fun in summer season.

جواب: نہیں، گرمیوں کے موسم میں شمالی علاقوں میں جانا ہوں۔
س۔ کیا آپ چھٹیوں کو کسی دوسرے میز میں منتقل کرنا چاہتے ہیں؟ کیوں؟
جواب: نہیں، گرمیوں کے موسم میں چھٹیاں زیادہ تفریحی ہوتی ہیں۔

Pre reading

Q1. What is pollution?

Ans: Pollution is the introduction of harmful elements into environment.

Q2. Do you keep your school and home clean?

Ans: Yes I try my level best to keep my home and school clean.

سوال 1۔ آلودگی کیا ہے؟

جواب: آلودگی ماحول میں نقصان دہ عناصر کا تعارف ہے۔

سوال 2۔ کیا آپ اپنے اسکول اور گھر کو صاف ستھرا رکھتے ہیں؟

جواب: ہاں میں اپنے گھر اور اسکول کو صاف رکھنے کے لئے اپنی سطح کی پوری کوشش کرتا ہوں۔

I

am

the

Earth

آئی

ایم

دی

آر تھ

I am the Earth

میں زمین ہوں

I

am

your

home,

آئی

ایم

یور

ہوم

I am your home,

میں آپ کا گھر ہوں

But

you

destroy,

بت

یو

ڈسٹرائے

But you destroy,

لیکن تم تباہ کر رہے ہو

My

skin

and

bone,

مائی

سکین

اینڈ

بون

My skin and bone

میری کھال اور ہڈی۔

But

I

forgive,

بت

آئی

فارغیو،

But I forgive,

لیکن میں معاف کرتا ہوں،

And

I

forget,

اینڈ

آئی

فارگٹ

An I forget,

اور میں بھول جاتا ہوں،

And

let

you

live,

اینڈ

بت

یو

لیو

And let you live,

اور تمہیں جینے دیتا ہوں۔

But

I

Regret.

بت

آئی

ریگریٹ

But I regret.								لیکن مجھے افسوس ہے۔	
Do		you		realize,					
ڈو		تو		رہنما کر					
Do you realize,								کیا تمہیں احساس ہے	
I		am		your		only		hope,	
آئی		ایم		یور		اونلی		ہوپ	
I am your only hope,								میں تمہارا واحد سہارا (امید) ہوں۔	
So		don't		stand		around		and mope,	
سو		ڈونٹ		سٹینڈ		ایر اونڈر		اینڈ موپ	
So don't stand around and mope,								اس لئے کھڑے ہو کر مت نہ ہو۔	
I		need		saving,		it's		up to you,	
آئی		نیڈ		سیونگ،		اس		اپ تو تو	
I need saving, it's up to you,								میں تحفظ (بچت) چاہتا ہوں، یہ آپ پر منحصر ہے۔	
This		is		what		I		need you to do.	
دس		یز		وٹ		آئی		نیڈ تو تو ڈو	
This is what I need you to do.								(اور) یہی میں تم سے کرنا چاہتا ہوں۔	
No		more		plastic,					
نو		مور		پلاسٹک					
No more plastic								مزید پلاسٹک نہیں	
And		no		more		waste,			
اینڈ		نو		مور		ویسٹ			
And no more waste,								اور مزید گندگی (کوڑا کرکٹ) نہیں۔	
Because		I		am		fading		at a fast pace,	
کیونکہ		آئی		ایم		فیڈنگ		اے فاسٹ پیس	
Because I am fading at a fast pace,								کیونکہ میں تیزی سے ٹر جھا (دھندلا) رہا ہوں	
I		need		love,					
آئی		نیڈ		لو					
I need love,								میں پیار چاہتا ہوں۔	
And		I		need		care,			
اینڈ		آئی		نیڈ		کیئر			
And I need care,								اور میں دیکھ بھال چاہتا ہوں۔	

Because	You	are	polluting	my	air....
کیونکہ	تو	آر	پالوٹنگ	مائی	ایئر....

Because you are polluting my air....

کیونکہ تم میری ہوا کو آلودہ کر رہے ہو۔

Post Reading

Q1. What is climate change? Discuss

Ans: Climate change describes a change in the average condition such as temperature and rainfall in a region.

Q2. What are reasons of climate change? Share your opinions.

Ans: Increase of fossil fuels and deforestation etc.

سوال 1- آب و ہوا میں تبدیلی کیا ہے؟ بحث کریں

جواب: آب و ہوا میں تبدیلی کسی علاقے میں درجہ حرارت اور بارش جیسی اوسط حالت میں تبدیلی کی وضاحت کرتی ہے۔

سوال 2- موسمیاتی تبدیلی کی وجوہات کیا ہیں؟ اپنی رائے شیئر کریں۔

Words	Meanings	Words	Meanings
Destroy	تباہ کرنا	Skin	چمڑہ
Bone	ہڈی	Forgive	معاف کرنا
Forget	بھول جانا	Regret	افسوس
Saving	بچانا	Waste	ضائع کرنا
Fading	ٹوٹ کر جانا، غر جھانا	Fast	تیز
Care	دیکھ بھال، نگہداشت	Polluting	آلودہ کرنا

A) Oral Communication

Read me

A consonant cluster is a group of two or three letters in a word. Each consonant keeps its own sound in the word.

1. Learning the Sounds

ii. Sort the words that begin and end with three-consonant clusters.

Strange	fonts	lifts	thirsts
Initial consonant clusters		Final consonant clusters	
Strange...		Fonts	
Thirsts		Lifts	

B) Reading and Critical Thinking

1. Reading Comprehension

i. Answer these questions.

- Explain the feelings of the earth in your own words.

Ans: The Earth is lamenting that man is destroying her. She is the only hope for them. They should save and protect her from the pollution.

- Which problems are beings faced by our Earth? Write some of them.

Ans: Earth is facing the problems of pollution, soil erosion and energy depletion etc.

- How can we keep our environment neat and clean? Discuss.

Ans: We can keep our environment neat and clean by reducing the usage of chemical and pesticides recycle the waste products and grow our food locally.

Read me.

An affix is added to the base word to change its meaning. There are two main types of affixes, prefixes and suffixes. We add a prefix at the beginning and a suffix at the end of a word to make a new word.

iii. Make words with the given affixes.

Prefixes	Words	Suffixes	Words
Mis-	Mislead	-wise	Class wise
Over-	Overload	-ful	Wonderful
Pre-	Premature	-ly	Firstly
Im-	immoral	-ist	Finalist

v. Read the poem again and fill in the blanks.

- The Earth is our home.
- We are destroying the Earth's skin and bone.

- We are polluting air of the Earth.
- The Earth needs love and care.

Q. Read the given text. Write synonyms and antonyms for the underlined words in your notebook.

- The world is happy because the spring season is coming.

Ans. Synonym: The world is elated because the spring season is coming.

Antonyms: The world is sad because the spring season is coming.

- The grass becomes soft and green.

Ans. Synonym: The grass becomes squashy and green.

Antonyms: The grass becomes hard and green.

- The garden presents a beautiful sight.

Ans: synonym: The garden presents a pleasing sight.

Antonyms: The garden present in ugly sight.

- The flowers are blooming everywhere in the spring.

Synonym: The flowers are blossoming everywhere in the spring.

Antonyms: The flowers are fading everywhere in the spring.

- The birds are enjoying the spring.

Synonym: The birds are happy in spring.

Antonyms: The birds are unhappy in the spring.

2. Learning to spell

Rearrange the jumbled letters to make words and learn their spelling.

Cheer, Window, Every, World, Scene

3. Grammar

ii. Circle the common nouns and underline the proper nouns in the given sentences.

- Amna and Sana are playing with their dolls.
- Hamza's cat is very naughty.
- Their school is going on a trip to Mazar-e-Quaid.
- Satpara Lake is a beautiful lake in Pakistan.
- The River Ravi flows through Lahore.

iv. Write five common gender nouns and use them in your sentences in your notebook.

Teacher, Student, Player, Worker, Friend

Punctuation and Capitalization

v. Rewrite the given sentences by adding correct punctuation and capitalization in your notebook.

- Why was the world happy?
- The birds are singing the songs.
- Her favourite flowers are roses, sunflowers and tulips.
- Wow! What a beautiful flower it is.
- I like the spring season.

C) Writing

ii. Make a mind map about your favourite season and write a few sentences about it using your mind map in your notebook.

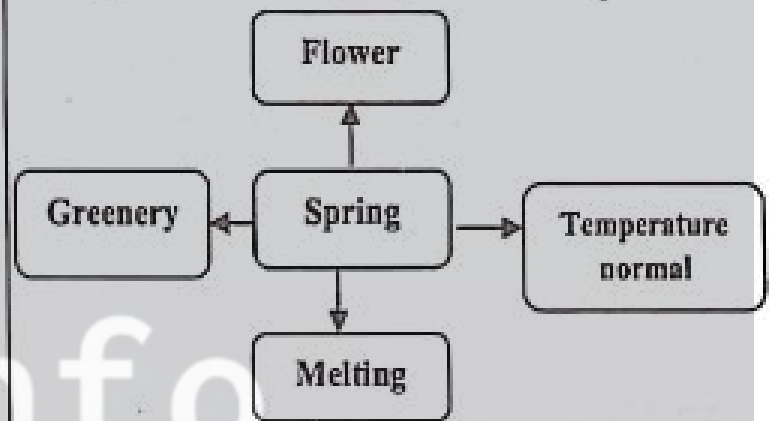

Creative Writing

Write a paragraph about the 'importance of natural environment' in your notebook. You may use the given word bank.

Importance of natural environment:

Through numerous ecosystem services natural environment play a fundamental role in protecting health. Various populations depend on nature for basic material, such as fresh water, wood, fuel and nutritious food. Human beings are part of natural ecosystems and depend on them for their survival.

Unit – 6

A FIT AND HEALTHY LIFE اے فٹ اینڈ ہیلتھی لائف

فٹ اور صحت مند زندگی

Let's Talk

Q1. Why is a sound sleep important for good health?

سوال 1- اچھی صحت کے لئے کیوں نیند ضروری ہے؟

Ans. Sleep plays an important role in your physical health. Sleep is involved in healing and repairing of your heart and blood vessels.

جواب نیند آپ کی جسمانی صحت میں اہم کردار ادا کرتی ہے۔ نیند آپ کے دل اور خون کی رگوں کی شفا یابی اور مرمت میں شامل ہے۔

Q2. What do you eat to keep yourself healthy?

سوال 2- اپنے آپ کو صحت مند رکھنے کے لئے آپ کیا کھاتے ہیں؟

Ans. I eat lots of vegetables to keep myself healthy and fit.

جواب میں اپنے آپ کو صحت مند اور فٹ رکھنے کے لئے بہت ساری سبزیاں اور پھل کھاتا ہوں۔

Q3. How do you keep yourself fit and healthy?

سوال 3- آپ اپنے آپ کو کس طرح صحت مند رکھیں گے؟

Ans. I keep myself fit and healthy by exercising, eating healthy foods and avoiding junk foods.

جواب: میں ورزش کر کے، صحت مند کھانا کھا کر اور جنک فوڈز سے پرہیز کر کے اپنے آپ کو فٹ اور صحت مند رکھتا ہوں۔

Q4. What do you do to keep yourself clean?

سوال 4- اپنے آپ کو صاف ستھرا رکھنے کے لئے آپ کیا کرتے ہیں؟

Ans. I take bath everyday and wear neat and tidy clothes.

جواب: میں روزانہ غسل کرتا ہوں اور صاف ستھرا لباس پہنتا ہوں۔

PRE READING

Q1. Look at the given picture below and guess what is happening.

سوال 1- نیچے دی گئی تصویر کو دیکھیں اور اندازہ لگائیں کہ کیا ہو رہا ہے۔

Ans 1. Two kids are playing football.

1- دو بچے فٹ بال کھیل رہے ہیں۔

2. A girl is washing her hands.

2- ایک لڑکی اپنے ہاتھ دھو رہی ہے۔

3. A kid is having his meal.

3- ایک بچہ کھانا کھا رہا ہے۔

Q2. Do you think personal hygiene is important?

سوال 2- کیا آپ کو لگتا ہے کہ ذاتی حفظان صحت ضروری ہے؟

Ans. Yes personal hygiene is very important as it contributes towards our health.

جواب ہاں ذاتی حفظان صحت بہت ضروری ہے کیونکہ یہ ہماری صحت کے لئے اہم کردار ادا کرتا ہے۔

Lubna	and	Her	classmates	were	very	Excited
لبنی	اینڈ	ہر	کلاس میٹس	ور	دیری	ایکسائیٹڈ
Lubna and her classmates were very excited				لبنی اور اس کے کلاس فیلوں بہت پر جوش تھے۔		
because	Dr.	Haroon	was	coming	to	their school.
بیکاز	ڈاکٹر	ہارون	واز	کنگ	نو	دیر اسکول۔

Because Dr. Haroon was coming to their school,

کیونکہ ڈاکٹر ہارون ان کے سکول آرے تھے۔

The	school	had	invite	Dr.	Haroo	to	talk	about	persona	hygien	matter
دی	سکول	ہیڈ	ان دایٹڈ	ڈاکٹر	ہارون	تو	ٹاک	ایباؤٹ	پرسنل	ہیجین	ماترس

The school had invited Dr. Haroon to talk about personal hygiene matters.

سکول نے ڈاکٹر ہارون کو ذاتی حفظانِ صحت کے معاملات پر بات کرنے کے لئے دعوت دی تھی۔

and

raise

awareness

about

COVID-19.

ایڈ

ریز

اوریونس

ایباؤٹ

کوویڈ-۱۹۔

and raise awareness about COVID-19.

اور کوویڈ ۱۹ کے بارے میں بیداری کے متعلق۔

Dr.	Haroon	introduce	school	managemen	to	distribut	mask	to	everyon
ڈاکٹر	ہارون	انٹروڈیوسٹڈ	سکول	منجمنٹ	تو	ڈسٹریبیوٹ	ماسک	تو	ایوریون

Dr. Haroon introduced school management to distribute mask to everyone.

ڈاکٹر ہارون نے سکول انتظامیہ کو ہدایت دی کہ ہر بچے کو ماسک دے۔

and

maintain

physical

distancing

during

his

visit.

ایڈ

مین ٹین

فزیکل

ڈسٹینسنگ

ڈیورنگ

ہیز

ویزٹ۔

and maintain physical distancing during his visit.

اور جسمانی فاصلہ برقرار رکھے، اس کے دورے کے دوران۔

The

children

were

eager

to

meet

him.

دی

چلڈرن

ور

ایگر

تو

میٹ

ہم۔

The children were eager to meet him.

بچے ان سے ملنے کے لئے بے چین تھے۔

"Hello,

children!

Hope

you

are

fine.

ہیلو

چلڈرن!

ہوپ

یو

آر

فائن۔

"Hello, children! Hope you are fine.

ہیلو بچو! امید ہے آپ سب خیریت سے ہیں۔

Today	I'm	going	to	talk	you	about	how	to	look	after	yourself
آج	آئی ایم	گولگ	تو	ٹاک	یو	ایباؤٹ	ہاؤ	تو	لوک	آفٹر	یور سلف

Today I'm going to talk you about how to look after yourself.

آج میں آپ سے یہ بات کرونگا کہ کس طرح اپنا خیال رکھنا ہے۔

Now,

can

you

tell

me

how

can

we

نار

کین

یو

ٹیل

می

ہاؤ

کین

دی

prevent

the

spread

of

COVID-19?"

پریونٹ

دی

سپریڈ

آف

کوویڈ ۱۹؟

Now, can you tell me how can we prevent the spread of COVID-19?"

اب، کیا آپ مجھے بتا سکتے ہیں کہ کس طرح ہم کوویڈ ۱۹ کے پھیلاؤ سے بچ سکتے ہیں؟

Dr.

Haroon

addressed

the

children.

ڈاکٹر

ہارون

ایڈریسڈ

دی

چلڈرن۔

Dr. Haroon addressed the children.

ڈاکٹر ہارون نے بچوں کو مخاطب کیا

We	should	wash	our	hands	with	soap,
ہی	شڈ	واش	آر	ہنڈز	و	سپ۔

We should wash our hands with soap,

ہمیں اپنے ہاتھ صابن سے دھونے چاہئیں۔

especially	after	touching	something	dirty,"
ایسیٹل	آفٹر	ٹچنگ	سم تھنگ	"ڈرنی"

Especially after touching something dirty,"

بالخصوص کسی گندی چیز کو چھونے کے بعد"

Maryam replied

مریم نے جواب دیا۔

We	should	wash	our	hands	for	at	least	20	seconds
ہی	شڈ	واش	آر	ہنڈز	فار	ایٹ	لیسٹ	۲۰	سیکنڈز۔

We should wash our hands for at least 20 seconds.

ہمیں کم از کم ۲۰ سیکنڈز کے لئے اپنے ہاتھ دھونے چاہیے۔

Before	eating	and	after	using	the	toilet,	"Aqsa	added.
بی فور	ایٹنگ	اینڈ	آفٹر	یوزنگ	دی	ٹوائلٹ،	اقصى	ایڈڈ۔

Before eating and after using the toilet, "Aqsa added."

کھانے سے پہلے اور ٹوائلٹ استعمال کرنے کے بعد "اقصى نے اضافہ کیا۔

Wasif	said,,	"We	should	cover	our	face	while	sneezing."
واسف	سڈ،	"ہی	شڈ	کور	آر	فیس	وائل	سنیزنگ۔"

Wasif said, "We should cover our face while sneezing."

واسف نے کہا "ہمیں چھینکنے ہوئے اپنے منہ کو ڈھانپنا چاہیے۔"

Dr.	Haroon	said,	"That's	very	right.
ڈاکٹر	ہارون	سڈ،	"ڈٹس	وری	رائٹ۔

Dr. Haroon said, "That's very right."

ڈاکٹر ہارون نے کہا، "یہ بالکل درست ہے۔"

Germs	from	your	hands	can	go	into	your	mouth,
جرمز	فرام	یور	ہنڈز	کین	گو	ان ٹو	یور	ماؤتھ

nose,	eyes,	and	even	ears	and	make	you	ill.
نوز	آئیز	اینڈ	ایون	ایئرز	اینڈ	میک	یو	یل۔

Germs from your hands can go into your mouth. Nose, eyes, and even ears and make your ill.

جرمز تمہارے ہاتھوں سے منہ، ناک، آنکھوں حتیٰ کہ تمہارے کانوں میں جا سکتے ہیں اور تمہیں بیمار کر سکتے ہیں۔

We	should	also	be	careful	about	the
ہی	شڈ	آلسو	بی	کیئر فُل	ایبائٹ	دی

food	we	eat	and	the	water	we	drink.
فوڈ	ہی	ایٹ	اینڈ	دی	وائر	ہی	ڈرنک۔

We should also be careful about the food we eat and the water we drink

ہم جو کھانا کھاتے ہیں اور جو پانی پیتے ہیں ہمیں ان کے بارے میں بھی محتاط ہونا چاہیے۔

Also	don't	forget	to	wear	a	mask	and	maintain	physical	distancing
آلسو	ڈونٹ	فارگٹ	ٹو	ویئر	اے	ماسک	اینڈ	مینٹین	فزیکل	ڈسٹنسنگ

Also don't forget to wear a mask and maintain physical distancing					ماسک پہننا بھی نہیں بھولنا چاہیے اور جسمانی فاصلہ برقرار رکھنا۔								
because	it	helps	to	stop	the	spread	of	viral	diseases.				
بیکار	اٹ	اسیلیس	نو	سٹاپ	دی	سپریڈ	اف	وائرس	ڈیزیز۔				
Because it helps to stop the spread of viral diseases					کیونکہ یہ وائرس کی بیماریوں کے پھیلنے کو روکنے میں مدد دیتا ہے۔								
"We	should	avoid	eating	too	much	junk	food	as	well,"	Jasmin	said.		
دی	سڈ	ایوائیڈ	ایٹنگ	ٹو	مچ	جک	فوڈ	ایز	ویل،	جیسمن	سڈ۔		
"we should avoid eating too much junk food as well," Jasmine said.					ہمیں کم غذائیت والی خوراک کھانے سے بھی بچنا چاہیے،" جیسمن نے کہا۔								
"Yes	it	is	very	important	to	eat	healthy	food	and	drink	clean	water.	
ہاں،	اٹ	ایز	یری	ایمپورٹنٹ	ٹو	ایٹ	ہیلتھی	فوڈ	اینڈ	ڈرنک	کلین	وائر۔	
"yes it is very important to eat healthy food and drink clean water.					"ہاں، صحت مند خوراک کھانا اور صاف پانی پینا بہت اہم ہے۔								
It	keeps	us	strong	and	fit.								
اٹ	کیپس	اس	سٹرانگ	اینڈ	فٹ۔								
It keeps us strong and fit.					یہ ہمیں مضبوط اور صحت مند (فٹ) رکھتا ہے۔								
However	sometimes	we	get	ill.									
ہوا اور	سم ٹائمز	دی	گٹ	ایل۔									
However sometimes we get ill.					تاہم کبھی کبھار ہم بیمار پڑ جاتے ہیں۔								
Can	anybody	tell	me	what	we	should	do	if	we	unwell?	Dr.	Haroon	asked
کین	انئی باڈی	ٹیل	می	وٹ	دی	سڈ	ڈو	ایف	دی	ان ویل؟	ڈاکٹر	ہارون	آسکڈ۔
Can anybody tell me what we should do if we unwell? Dr. Haroon asked					کیا کوئی مجھے بتا سکتا ہے، کہ جب ہم بیمار پڑ جائیں تو ہمیں کیا کرنا چاہیے؟ ڈاکٹر ہارون نے پوچھا۔								
"Go	to	the	doctor!"	Maryam	said.								
گو	نو	دی	ڈاکٹر!	مریم	سڈ۔								
"Go to the doctor!" Maryam said.					ڈاکٹر کے پاس جانا چاہیے!" مریم نے کہا۔								
"Take	medicine!"	Sara	added.										
"ٹیک	میڈیسن!"	سارا	ایڈڈ۔										
"Take medicine!" Sara added.					دوائی لگنی چاہیے! سارا نے اضافہ کیا۔								
Dr.	Haroon	said,	"Yes,	but	you	should	tell	your	parents	or	elders	first.	
ڈاکٹر	ہارون	سڈ،	"ہیس،	بٹ	یو	سڈ	ٹیل	یور	پرنٹس	آر	ایلدرز	فرسٹ۔	
Dr. Haroon said, "yes but you should tell your parents or elders first.					ڈاکٹر ہارون نے کہا۔ "ہاں، لیکن پہلے آپ کو اپنے والدین یا بزرگوں (پرنٹس) کو بتانا چاہیے۔								
Don't	ever	take	any	medicine	unless	your	elders	give	it	to	you.		
ڈنٹ	ایور	ٹیک	انئی	میڈیسن	ان لیس	یور	ایلدرز	گیو	اٹ	نو	یو۔		

Don't ever take any medicine unless your elders give it to you.

کبھی کوئی بھی دوائی خود نہیں لینی چاہیے جب تک کہ آپ کے بڑے یہ آپ کو دویں

It's

very

dangerous.

اِس

دوری

ڈشہرے۔

It's very dangerous

یہ بہت خطرناک ہوتا ہے۔

Try

to

drink

plenty

of

water

with

medicine.

ٹرائی

تو

ڈرنک

پینش

اف

واٹر

ور

میڈیسن۔

Try to drink plenty of water with medicine.

دوائی کے ساتھ وافر مقدار میں پانی پینے کی کوشش کریں۔

Always

remember

that

looking

after

yourself

is

very

important!"

آلویز

رہمبر

دیت

لنگ

آفتر

یور سیلف

از

دوری

ایمپورٹنٹ۔

Always remember that looking after yourself is very important!"

بیشہ یاد رکھیے کہ اپنے جسم کی خود حفاظت کرنا بہت اہم ہوتا ہے۔

While Reading

Q1: Do you think washing hands can keep us safe from germs?

Ans: Washing hands wipe out the germs from our hands and make them clean.

سوال 1: کیا آپ کو لگتا ہے کہ ہاتھ دھونے ہمیں جراثیم سے محفوظ رکھ سکتے ہیں؟
جواب: ہاتھ دھونے سے ہمارے ہاتھوں سے جراثیم صاف ہو جاتے ہیں

Post Reading

Q1. How can we keep ourselves safe from Covid-19?

Ans. By maintaining a safe distance, wearing a mask and vaccinating ourselves.

Q2. How did you maintain your personal hygiene?

Ans. I maintain my personal hygiene by eating healthy foods and keeping myself clean at all times.

سوال 1- ہم خود کو کوویڈ 19 سے کیسے محفوظ رکھ سکتے ہیں؟
جواب: محفوظ فاصلہ برقرار رکھتے ہوئے، ماسک پہن کر اور خود کو قریبی مرکز سے بچے لگوا کر۔

سوال 2- آپ نے اپنی ذاتی حفظان صحت کو کیسے برقرار رکھا؟
جواب: میں صحت مند کھانے پینے اور ہر وقت اپنے آپ کو صاف رکھنے کے ذریعے اپنی ذاتی حفظان صحت کو برقرار رکھتا ہوں۔

Words	Meanings	Words	Meanings
Invited	بلا یا تھا۔ دعوت دی تھی	Personal	
Hygiene	حفظان صحت	Awareness	بیداری
Instructed	ہدایت کی تھی۔	Management	انتظامیہ
Distribute	تقسیم کرنا۔	Maintain	برقرار رکھنا
Eager	بے چین۔ مشتاق	Prevent	بچانا
Spread	پھیلا یا۔	Address	مخاطب کرنا
Wash	دھونا	Sneezing	چھینک مارنا
Germs	جراثیم	Medicine	دوائی

Dangerous

خطرناک

Plenty

بہت زیادہ۔ وافر مقدار

Oral Communication

Read Me

A consonant cluster is a group of two or more consonant in a word. Each consonant keeps its own sound in the word. A consonant cluster can be in the initial or final position of a word.

ii) Read the given sentences. Underline the words with consonant cluster and write their columns.

Brush your teeth before going to bed.
Sara showed me some splendid crafts.
They attempted to cross the stream.
He asked Dr. Haroon a about germs.
You should help him in watering these flowers.

Consonant clusters in initial position		Consonant clusters in final position	
Brush	Flowers	Attempted	
Splendid		Germs	
Stream			

Reading and Critical Thinking

Reading Comprehension

i) Answer these questions.

• Why did school invite Dr. Haroon?
Ans: The school had invited Dr. Haroon to talk about personal hygiene matters and raise awareness about COVID-19.

• What did Dr. Haroon tell the children about keeping personal hygiene?

Ans: Dr. Haroon told the children to protect themselves from germs and be careful about the food they eat and the water they drink. Also wear mask and maintain physical distance.

• Why junk food is unhealthy? Discuss.

Ans: Junk food is unhealthy because it is high in calories from sugar or fat with little important nutritional value.

iii. Make three words with the given inflectional endings in your notebook.

-s: Sana always eats healthy food.
-es: Sara always washes her hands with soap.
-ing: The children were wearing masks.
-ed: Lubna and her classmates were very excited about Dr. Haroon's visit.

Read me

A compound word is a combination of two. Or

more words that produce a word with a new meaning

v. Match the given words to make compound words and write them in the given

Column A	Column B	Compound Words
Butter	Fly	Butterfly
Straw	Berry	Strawberry
Extra	Ordinary	Extraordinary
Rain	Bow	rainbow

vi. Read the lesson again and fill in the blanks with the correct options.

- The school invited a _____.
- i) carpenter ii) judge iii) lawyer iv) doctor
- The students were wearing _____ during the doctor's visit.
- i) gloves ii) masks
- iii) karate suits iv) colourful dresses
- We should wash our _____ with soap for twenty seconds.
- i) feet ii) head iii) face iv) hands

- Never take medicine on an empty _____.
- i) hand ii) head iii) mouth iv) stomach
- _____ food keeps us strong and fit.
- i) Junk ii) Healthy iii) Dirty iv) Unclean

2. Analytical Reading

Surf the internet and read about how sports keep us healthy and fit and note down some details in your notebook.

Ans: following are just some of the many health and fitness benefits of sports.

- Playing sports helps reduce body fat or control our body weight.
- Sports allow we will gain the satisfaction of developing your fitness skills.
- Playing sports helps strengthen bones.
- Sports help aid coordination, balance and flexibility.
- Many sports can help improves stamina and concentration.

Language Focus

Read me

Homophones are words that sound the same, but have different spellings and meaning.

iii. Fill in the blanks with the correct homophones.

- I saw sun rise with my son.
- Am I allowed to read the given text aloud?
- Maryam had bought four new dresses for her daughter.
- One of my school teams won the cricket match.
- I want I want to add more information in the newspaper ad.

(iv). Use the given homophones in your sentences.

Fare – Aslam paid the fare.

Fair – It is not fair to punish the whole class.

Wait – please wait for me.

Weight – Aslam weight is 60 kg.

Sun – The sun is blazing hot.

Son – Hamid's son died in an accident.

Whole – The whole class was late today.

Hole – The mouse has made a hole in the kitchen.

Hear – I cannot hear your voice.

Here – Please come here.

2. Learning to spell

Unscramble the words and learn their spelling.

Kunj	Junk	Ealnth	Health
Tafer	After	Oaps	Soap
Isitv	Visit	Hasw	Wash

3. Grammar

Read me

Pronouns are words that are used in place of nouns, for example I, you, we, they, us, our, etc.

ii. Read the unit again and circle any five pronouns. Then use them in your own sentences.

Her: Salma helps her mother.

You: Where are you going now?

I: I am writing a letter.

We: We should cover our face while sneezing.

Your: Your book is on the table.

Read me

A singular subject always takes a singular verb and a plural subject always takes a plural verb. 'you' always agrees with 'are' both in singular and plural cases. The form of a verb changes with the number person of the subject.

Subject Pronoun:

I – I live in Islamabad

It- It is raining today.

Object Pronoun:

You – You are a handsome man.

Her – Saima asked her if she could lend her some money.

Possessive Pronoun:

Mine – This book is mine.

Our – Our country's name is Pakistan.

vi. Read the given sentences and tick the verbs that agree with the subjects.

- My mother (likes, like) to eat vegetables.
- Sports (keep, keeps) us healthy.
- The bird (are, is) chirping in its nest.
- They (do, does) not waste their time.
- Pakistanis (is, are) brave people.

A) Writing

Creative Writing

Write a paragraph on how you spent your time at home during the corona virus lockdown. Mention any new skill you learnt during this lockdown.

The only weapons we have to fight the corona virus outbreak in the absence of a vaccine are hygiene and social distancing and the most effective tool is lockdown. Being forced to stay at home. This leads to significant levels of stress in both adults and children, which often upset our sleep patterns and eating habits, can cause anxiety and other problems. I spent most of the time in gardening, playing computer games and physical exercise. I also used to read historical novels. The one skill which I learnt during this lockdown was electric wiring and I enjoyed it very much.

Review – 2

A) Oral Communication

Learning the Sounds

Read the given and circle the words with diphthongs.

It was a Monday morning. I reached the sports ground with my family. All my school friends and teachers were there to support me. I was a bit nervous but, somehow, I managed to keep myself together. I looked at the sky and asked Allah for help.

Write two words for each given consonant cluster.

Initial position		
Str-	Spr-	Thr-
Street	Spread	Threw
Straw	Sprite	Throat
Final position		
-nts	-rst	-mpt
Ants	Thirst	Attempt

Fonts

First

Prompt

Reading and Critical Thinking

Reading Comprehension

Answer the given questions.

- How do you spend your summer holidays? Mention some activities.

Ans: Summer vacations are the most awaited time for me. I visited my grandparents and planted flower plants in my garden.

- Why should we take care of our personal hygiene?

Ans: Good personal hygiene is one of the best ways to protect ourselves from getting illness. It will also help prevent us from spreading diseases to other people.

- How can germs make us ill?

Ans: Germs are tiny particles. They can enter our body through our mouth, nose, eyes and even ears and make us ill.

Make compound words with the given words and write them in the blanks below.

Sun	Wheel	
Flower	chair	
Sunflower	Wheelchair	
Tooth	Cup	Star
brush	Cake	fish
Toothbrush	Cupcake	Starfish

Language Focus

1. Vocabulary Building

Read the given words and write their meanings.

Pandemic: Disease prevalent over the world.

Cheer: Shout for joy or encouragement.

Prevent: keep something from happening.

Hygiene: Conditions or practices conducive to health.

Precautionary: Intended to prevent something unpleasant from happening.

Write two nouns in each of the given columns of gender nouns.

Masculine	Feminine	Neuter	Common
Man	Woman	King	Artist
Boy	Girl	Hen	Doctor

Read the given text. Circle the common nouns and underline the proper nouns.

Abid and his family went to Murree during the last summer holidays. They stayed at Uncle Salim's house. They visited many beautiful places in

Murree. They went to Nathlia Gali, Patriata, Pindi Point and Kashmir Point. They also bought Kashmiri Shawls and embroidered bags from the Mall Road. They enjoyed their trip a lot.

Rewrite the given paragraph using the correct subject-verb agreement.

Next month we are going to the Clifton beach. My sister likes this idea because she likes the natural beauty of seas. My brother and I want to go fishing this time. I hope the weather is good so we can go out in the sea. My mother will cook the fish.

Rewrite the given paragraph by using correct punctuation and capitalization.

Dr. Haroon told them that germs from our hands can go into our mouth, nose, eyes and even ears and make us ill. We should also be careful about our food. Junk food is not good for us, so we should eat healthy food.

B) Writing

1. Learning to Write

Write a narrative paragraph about the most memorable journey of your life.

A railway journey that I undertook once and can I never forget, it was a journey to Multan. I was travelling in a first class compartment. The train suddenly stopped in an open place. A different group of people came in and went out taking all our valuable things and cash with them. At last, we reached Multan at night.

Unit-7 What Goes Around, Comes Around

دوست گوزیر اؤنٹ، کزیر اؤنٹ جیسی کرنی، ویسی بھرنی

Q1. What are the friends in the pictures doing?

سوال 1- تصویر میں دوست کیا کر رہے ہیں؟

Ans. In the first picture both girls are studying and seem that one of the girl is helping the other read and understand. In the second picture a boy has fallen from his bicycle. His friend is helping him get on his feet. جواب پہلی تصویر میں دونوں لڑکیاں زیر تعلیم ہیں اور ایسا لگتا ہے کہ ایک لڑکی دوسری کو پڑھنے اور سمجھنے میں مدد دے رہی ہے۔ دوسری تصویر میں ایک لڑکا اپنی سائیکل سے گر گیا ہے۔ اس کا دوست اس کے پیروں پر چلنے میں مدد کر رہا ہے۔

Q2. Can you share other things that friends do for one another?

سوال 2- کیا آپ دوسری چیزیں بانٹ سکتے ہیں جو دوست ایک دوسرے کے لئے کرتے ہیں؟

Ans. Friends help one another in studies and also help each other in hard times.

جواب مطالعہ میں دوست ایک دوسرے کی مدد کرتے ہیں اور مشکل وقت میں ایک دوسرے کی مدد کرتے ہیں۔

Q. How can you be a good friend to someone?

سوال: آپ کسی کے ساتھ اچھے دوست کیسے بن سکتے ہیں؟

Ans. We can be a good friend to someone by helping them in their difficult times.

جواب ہم کسی کے مشکل وقت میں ان کی مدد کر کے اچھے دوست بن سکتے ہیں۔

Q. Are you a good friends? Analyze yourself.

سوال: کیا آپ اچھے دوست ہیں؟ خود تجزیہ کریں۔

Ans. Yes, I am a good friend. I help my whenever he needs me.

جواب ہاں، میں ایک اچھا دوست ہوں۔ جب بھی مجھے ضرورت ہو میں اپنی مدد کرتا ہوں۔

Pre Reading

Q1. Look at the given pictures and guess what is happening.

Ans. In the given picture, both mouse and frog became friends apparently. The frog trapped the mouse. He tied the mouse's leg with his leg and led him into a pond. The mouse drowned but as his leg was tied with the frog's leg, the frog also struggled. Meanwhile, a hawk saw them grabbed both in his claws and had them for supper.

سوال 1- دی گئی تصاویر کو دیکھیں اور اندازہ لگائیں کہ کیا ہو رہا ہے۔

جواب دی گئی تصویر میں، چوہا اور مینڈک دونوں ہی بظاہر دوست بن گئے۔ مینڈک نے ماؤس کو پھنسا لیا۔ اس نے ماؤس کی ٹانگ کو اپنی ٹانگ سے بانڈھا اور اسے تالاب میں لے گیا۔ چوہا ڈوب گیا۔ لیکن جیسے ہی اس کی ٹانگ مینڈک کی ٹانگ سے بندھی ہوئی تھی، مینڈک نے بھی جدوجہد کی۔

Q2. Share good qualities of your best friends.

Ans. Best friends help each other in difficult times

سوال 2- اپنے بہترین دوستوں کی اچھی خصوصیات کا اشتراک کریں۔

جواب بہترین دوست مشکل وقت میں ایک دوسرے کی مدد کرتے ہیں

There	was	a	mouse	who	had	always	lived	on	land.
دیکھ	واہ	اے	ماؤس	نو	ہیٹھ	آلوہ	لیوڈ	ان	لینڈ۔
There was a mouse who had always lived on land.					ایک چوہا تھا جو ہمیشہ زمین پر رہتا تھا۔				
By	chance,	he	met	a	frog	who	lived		
بائی	چانس،	ہی	میٹ	اے	فراگ	نو	لیوڈ		
in	water	for	most	of	his	life.			
ان	واٹر	فار	موسٹ	اف	ہیز	لائف۔			
By chance, he met a frog who lived in water for most of his life.					اتفاق سے اُس کی ملاقات ایک مینڈک سے ہوئی جو زندگی میں زیادہ تر پانی میں رہتا تھا۔				
The	mouse	showed	the	frog	around	the	little	hole	
دی	ماؤس	شوڈ	دی	فراگ	ایراؤنڈ	دی	لیٹل	ہول	
The mouse showed the frog around the little hole					چوہے نے مینڈک کو وہ چھوٹا گلی (سوراخ) دکھایا۔				
he	lived	in	and	every	beautiful	thing	in	it.	
ہی	لیوڈ	ان	اینڈ	ایوری	بیوٹیفیل	ٹھنگ	ان	ایٹ۔	
he lived in and every beautiful thing in it.					جس میں وہ رہتی تھی اور اس میں سو جو خوبصورت چیز				
The	frog	invited	the	mouse	to	come	Along		
دی	فراگ	ان دایونڈ	دی	ماؤس	نو	کم	ایلانگ		
and	see	the	wonderful	underwater	world.				
اینڈ	سی	دی	ونڈر فیل	انڈر واٹر	ورلڈ۔				
he lived in and every beautiful thing in it.					مینڈک نے اُسے دعوت دی کہ اُس کے پاس آکر زیر زمین دلچسپ دنیا دیکھے۔				
"I	would	love	to	go	with	You			
آئی	ووڈ	لو	ٹو	گو	وڈ	یو			
but	I	cannot	swim,"	said	the	mouse.			
بٹ	آئی	کین نامٹ	سوام،"	سایڈ	دی	ماؤس۔			
"I would love to go with you but I cannot swim," said the mouse.					میں آپ کے ساتھ جانا پسند کرونگی لیکن میں تیر نہیں سکتی۔" چوہے نے کہا۔				
"No	worries,	dear,"	replied	the	frog."				
نو	وریز،	دیر،"	ریپلائڈ	دی	فراگ،"				
"I would love to go with you but I cannot swim," said the mouse.					کوئی (گھر کی) بات نہیں۔ پیارے " مینڈک نے جواب دیا۔				
"I	will	tie	your	foot	to	mine,			
آئی	ویل	ٹائی	یور	فٹ	ٹو	مائن،			
"I will tie your foot to mine,					میں اپنے پیر کے ساتھ کھاری ٹانگ باندھ دوں گا،				
and	then	I	can	full	you	along."	The	mouse	agreed.
اینڈ	ٹھن	آئی	کین	فل	یو	ایلانگ۔"	دی	ماؤس	ایگریڈ۔

And then I can full you along" the mouse agreed												
The	frog	laughed	as	he	thought	it	would	be	good	fun	for	him.
دی	فراگ	لاٹھا	ای	ی	تھا	اٹ	وڑا	ہا	گڈ	فن	فد	ہم۔

The frog laughed as he thought it would be good fun for him.

مینڈک ہنسا جب اس نے سوچا کہ یہ اس کے لئے ایک اچھا مذاق ہو گا۔

The	frog	tied	the	mouse's	foot	to	his	own	with	a	piece	of	thread.
دی	فراگ	بندھ	دی	ماؤس	فٹ	کو	اپنا	اپنا	سے	ایک	پیس	اف	تھریڈ۔

The frog tied the mouse's foot to his own with a piece of thread.

مینڈک نے ایک دھاگے سے جو ہے کا پیر اپنی ٹانگ کے ساتھ باہم بندھ لیا۔

Thus	joined	together,	they	started	walking	Across
دس	جو اکٹھا	ٹوگتھر،	دے	سٹارٹڈ	واکنگ	اٹھرا اس

the	meadow	where	they	would	find	their	food.
دی	میڈو	وہر	دے	وڑا	فائنڈ	دھیر	فوڈ۔

Thus joined together, they started walking across the meadow where they would find their food.

اس طرح دونوں نے مل کر چلنا شروع کیا، جہاں انہوں نے اپنے لئے خوراک تلاش کرنا تھا۔

All	went	well	until	the	frog	led	the
آل	وینٹ	ویل	انٹیل	دی	فراگ	لیڈ	دی

mouse	to	the	pond	where	he	lived.
ماؤس	ٹو	دی	پونڈ	وہر	ہی	لیوڈ۔

All went well until the frog led the mouse to the pond where he lived.

سب کچھ ٹھیک تھا حتیٰ کہ مینڈک جو ہے کو تالاب میں لے گیا۔

Then	the	frog	jumped	in,	taking	the	mouse	with	him.
ٹھن	دی	فراگ	جمنپڈ	این،	ٹیکنگ	دی	ماؤس	وڈ	ہم۔

Then the frog jumped in, taking the mouse with him.

پھر جو ہے کو ساتھ لے کر مینڈک تالاب میں کود گیا۔

The	frog	splashed	around	happily	and	swam,
دی	فراگ	سپلشڈ	ایراؤنڈ	ہاپی	اینڈ	سوام،

The frog splashed around happily and swam,

مینڈک خوشی سے اڑھ اڑھ چھپا کے مار رہا تھا اور تیر رہا تھا۔

croaking	about	as	if	he	had	done	a	good	deed.
کروکنگ	ایبائٹ	ای	ایف	ہی	ہڈ	ڈن	اے	گڈ	ڈیڈ۔

croaking about as if he had done a good deed.

اور لڑکی آواز میں لگا رہا تھا جیسا کہ اس نے کوئی اچھا کام کیا ہو۔

"Oh,	how	cool	and	nice	the	water	is,"
"اوہ،	ہاو	کول	اینڈ	نائس	دی	واٹر	ایز،"

said	the	frog,	as	he	swam	about.
سڈ	دی	فراگ	ای	ہی	سوام	ایبائٹ۔

"Oh, how cool and nice the water is," said the frog, as he swam about.

آہ، پانی کتنا ٹھنڈا اور عمدہ ہے " میٹھا نے تیرے ہونے کہا۔

But	the	poor	mouse	was	frightened.
بٹ	دی	پوور	ماؤس	واز	فرائینڈ۔

But the poor mouse was frightened.

لیکن بے چارہ چڑھا خوفزدہ تھا۔

"Please,	get	me	out	of	the	water,"
"پلیز،	گٹ	می	اؤٹ	اف	دی	واٹر،"
said	the	mouse,	"or	I	shall	die."
سڈ	دی	ماؤس،	"آر	آئی	شیل	ڈائی،"

"Please, get me out of the water," said the mouse, "or I shall die,"

"مہربانی فرما کر مجھے پانی سے نکال دو" چوہے نے کہا، "ورنہ میں مر جاؤں گا"

"Oh,	never	mind.	You	will	get	used	to	water.
"اوہ،	نیور	مائنڈ	یو	ویل	گٹ	یوزڈ	ٹو	واٹر.

I	just	love	it,"	said	the	unkind	frog.
آئی	جسٹ	لوو	ایٹ،	سڈ	دی	ان کا سڈ	فراگ۔

"Oh, never mind. You will get used to water. I just love it," said the unkind frog.

"آہ فکر نہ کرو۔ تم پانی کے عادی ہو جاؤ گے۔ میں تو اسے پسند کرتا ہوں۔" سنگدل میٹھا نے کہا۔

But	soon	the	poor	mouse	was	drowned,
بٹ	سوں	دی	پوور	ماؤس	واز	ڈراؤنڈ،

But soon the poor mouse was drowned,

لیکن بے چارہ جوں جوں ہی ڈوب گیا۔

while	the	cruel	frog	frisked	about	down
وائل	دی	کروئل	فراگ	فرسکڈ	ایبائٹ	ڈاؤن
below,	tied	the	foot	of	the	mouse.
بیلو،	ٹائیڈ	دی	فٹ	اف	دی	ماؤس۔

while the cruel frog frisked about down below, tied the foot of the mouse.

جبکہ ظالم میٹھا بھی نیچے پھینس گیا پوچھے کے ٹانگ سے بند جانے کی وجہ سے۔

Just	then,	a	hawk	saw	the	mouse,	and	pounced	upon	it.
جسٹ	ٹھن	ای	ہاک	سا	دی	ماؤس،	اینڈ	پونسڈ	ایپان	ایٹ۔

Just then, a hawk saw the mouse, and pounced upon it.

تب ہی ایک باز (غقاب) نے چوہے کو دیکھ لیا اور اس پر چھپٹا۔

As	he	flew	away	with	it,	the	frog
از	ہی	فلو	اے	ویٹ	ایٹ	دی	فراگ

was	dragged	out	of	the	water	too,
واز	ڈریگڈ	اؤٹ	اف	دی	واٹر	ٹو،

As he flew away with it, the frog was dragged out of the water too.

جو بھی وہ اس کے ساتھ اڑا۔ میٹھا بھی اس کے ساتھ پانی سے گھسیٹا گیا۔

for	he	Was	still	tied	to	the	mouse.		
فَر	ہی	واز	سُتِل	تایڈ	تُو	دی	ماؤس۔		
For he was still tied to the mouse. کیونکہ وہ ابھی تک چوہے کے ساتھ باندھا ہوا تھا۔									
"Stop,	stop!"	cried	the	frog.	"Let	me			
"سٹاپ،	سٹاپ!"	کرائیڈ	دی	فراگ۔	"لٹ	می			
go.	It	is	the	mouse	you	want."			
گو	اِٹ	اِز	دی	ماؤس	یُو	وانٹ۔"			
"Stop, stop!" cried the frog. "Let me go. It is the mouse you want."				"زکو۔ زکو!" مینڈک چلایا "مجھے جانے دو۔ تمہیں چُوہے کی ضرورت ہے۔"					
"Come	along,"	said	the	hawk.	"I	want	you	both.	
"اچانگ	"	سڈ	دی	ہاک	"آئی	وانٹ	یُو	بوٹھ۔	
"Come along," said the hawk. "I want you both.				"تم بھی ساتھ آؤ"، باز نے کہا "مجھے تم دونوں چاہئیں (کی ضرورت ہے)۔"					
I	will	eat	you	first,	for	I	like	Frog	
آئی	ویل	ایٹ	یُو	فِرسٹ،	فَر	آئی	لائک	فراگ	
meat	even	better	than	mouse	meat."				
میٹ	ایون	بٹیر	ڈھن	ماؤس	میٹ۔"				
I will eat you first, for I like frog meat even better than mouse meat."				میں پہلے تمہیں کھاؤنگا۔ کیونکہ مجھے مینڈک کا گوشت چوہے کے گوشت سے زیادہ پسند ہے۔"					
In	a	few	moments,	the	hawk	had	a	good	supper,
اِن	اے	فیو	مومینٹس	دی	ہاک	ہڈ	اے	گڈ	سپر،
In a few moments, the hawk had a good supper,				چند لمحوں میں باز کو عمدہ (رات کا) کھانا دستیاب تھا۔					
and	there	was	nothing	left	of	Either			
اینڈ	ڈیئر	واز	نٹھنگ	لیفٹ	اِف	ایڈر			
the	selfish	frog	or	the	poor	mouse.			
دی	سلفش	فراگ	آر	دی	پوور	ماؤس۔			
In a few moments, the hawk had a good supper,				اور نہ تو خود غرض مینڈک باقی رہا اور نہ بے چارہ چوہا۔					
Moral:	As	you	sow,	so	shall	you	reap.		
مورل:	اِز	یُو	سو	سو	شیل	یُو	ریپ۔		
Moral: As you sow, so shall you reap?				اظہاری سبق: جو بویو گے وہ کاٹو گے۔					

A) Oral Communication

1. Learning the Sounds

ii. Write five words starting with consonant and vowel sounds each in your notebook.

- a) Five words starting with consonants.
Accept, Abroad, Advice, Beauty, Close
- b) Five words starting with vowels.
Orange, Again, Angel, America, Air

2. READING AND CRITICAL THINKING.

Read Me

A fable is a short story with animals characters. It has a moral lessons. It is not based on reality.

Reading Comprehension.

i) Answer these questions.

Q1. Why does the frog tie his foot to the mouse's foot?

Ans: The mouse could not swim, so the frog tied its foot to mouse's foot to pull along.

Q2. What happened at the end of the story?

Ans: At the end of the story there was nothing left of either the selfish frog or the poor mouse because the hawk eaten away both of them.

Q3. Write a summary of the fable you have just read.

Summary of the fable:

Mouse and frog became friends. The frog was selfish and the mouse was simple but honest. The made fun of the mouse and tied the foot of mouse with its own foot and jumped into the water. The mouse drowned into the water and a hawk pounced upon it and flew away while dragging the frog for his supper.

iii. Which is your favourite character of the story? Discuss why.

Ans: Mouse is my favourite character because it is simple and selfless.

iv. Read the given story and fill in the blanks with the correct words given below.

a, the, winning, hare, challenged, fast, woke, won, tortoise, left, the

Once there lived a hare and tortoise in a forest. The hare was very proud of his speed. He used to make fun of the tortoise for being too slow. One day the tortoise challenged the hare to a race. The hare accepted the challenge. The race started. The hare

ran very fast. The tortoise was left much behind. The hare got tired and stopped to have some rest under a tree. He fell asleep. The tortoise passed him and reached the winning post. The hare woke up and ran as fast as he could. He saw that the tortoise was already there at the winning post. The tortoise had won the race.

v. Read the story again and write its summary in your own words in your notebook.

Summary:

Mouse and frog became friends. The frog was selfish and the mouse was simple but honest. The made fun of the mouse and tied the foot of mouse with its own foot and jumped into the water. The mouse drowned into the water and a hawk pounced upon it and flew away while dragging the frog for his supper.

vi. Read the lesson again and fill in the blanks the correct options.

The frog lived in water for most of his life.

- i) a stable ii) a nest iii) soil iv) water

The frog tied the mouse's foot to his own with a piece of thread.

- i) cloth ii) thread iii) rope iv) string

The poor mouse drowned and his body floated on the surface of water.

- i) hawk ii) hen iii) mouse iv) cow

As you so, so shall you reap.

- i) cook ii) reap iii) eat iv) enjoy

The hawk had a good supper.

- i) lunch ii) dinner iii) supper iv) breakfast

Analytical Reading

Read a fable. Write its elements and moral in your notebook.

A Hare is boasting about his speed in front of the other animals and challenges any one of them to race him. A Tortoise accepts his challenge. At first the Hare thinks it's a joke, but the Tortoise is being serious. So, soon after they begin the race. The Hare runs full speed ahead and to make fun of the Tortoise, he decides to take a nap. The Tortoise keeps slowly going and going. When the Hare wakes up, he notices that the Tortoise is near the finishing post and fails to win the race.

The lesson: Slow and steady wins the race. Sometimes in life, it might look like other people are racing ahead of you. But you never know what obstacle could stop them in their tracks. It is

important to keep moving forward and one day you will get there.

C. Language Focus

1. Vocabulary Building

Compound words are formed when two words are put to form a new word with a new meaning.

iii) Make compound words by combining the words from the words bank. Also use any three of them in your sentences.

Table	Bed	sun	air	Tooth	moon	Fire
Port	Room	shine	light	Fly	brush	Spoon
Tablespoon		Bedroom		Sunshine		Airport
Moonlight		Firefly		Toothbrush		

Read me

Homonyms are words that sound the same and have the same spelling but different meanings

v. Read the given sentences and circle the correct words from the given homonyms.

The apples are beginning to drop (fall / drop (a small quantity of a liquid) from the trees.

He held the bird gently in his palm (a straight tree with long leaves at the top) / palm (the inner surface of the hand between the wrist and the fingers).

The key was hanging from a nail (the thin hard layer covering the outer tip of the fingers or toes) / nail (a small pointed piece of metal with a flat head) by the door.

vi. Use the given homonyms your own sentences in your notebook.

Right I turned right.

Right This chicken does not taste right.

Fair There was a row of about 20 shops at the fair.

Fair A teacher must be fair with his students.

Glasses He adjusted his glasses and read.

Glasses Maybe you could fill the glasses with tea?

Well The boy fell into a dry well.

Well Wash your hands well.

2. Learning to Spell

Fill in the given homonyms in your own sentences in your own notebook.

Wonderful thread surface drowned
supper

3. Grammar

Read me

A personal pronoun is a pronoun that refers back to the subject of the same sentences. It ends in-self or -selves.

ii. Use the personal pronouns on the previous page in your own sentences and write them in your notebook.

Itself History repeats itself.

Himself He did it by himself.

Themselves

The students divided themselves into three groups.

Herself She tried it herself.

Yourself Be proud of yourself.

Ourselves We can do it ourselves.

Myself I did it myself.

Read Me

'Be' has four forms in the present: is, am, are, be. 'Be' has two forms in the past: was, were. 'Do' has two forms in the present: do and does. 'Do' has one form in the past: did. We put these verbs at the beginning of sentences to make interrogative sentences.

iv. Write interrogative sentences of the form of 'be' and 'do' in your notebook.

Be Is: Is it your book?

Do Are: Are you going to school?

Does: Does he read a book?

Am: Am I writing a letter?

Do: Do you want to go home?

Was: Was she singing a song?

Did: Did Ali buy a car?

Were: Were they eating the meal?

Read me

A full stop (.) is used at the end of a declarative sentence. A question mark (?) is used at the end of questions. An exclamation mark (!) is used to show strong feelings or emotions. A hyphen (-) is used to join two or more words together.

Rewrite the given sentences by adding correct punctuation in your notebook.

- Sara is twenty years old.
- Oh! What a beautiful scene it is?
- The frog deceived the poor mouse.
- Do you know the moral of this story?
- It is raining outside.

D) Writing**1. Learning to Write**

Write a fable about your favourite animals. Also note the elements of the fable learnt previously from the 'reading section' in your notebook.

"The fox and the grapes"

One day a fox was very hungry. He searched everywhere for food. At last the fox went in a garden. He saw some bunches of grapes. He tried to reach them but they were too high. He jumped again and again but could not reach them. At last he got tired and said "these grapes are sour. I do not want them"

2. Creative Writing

Write a fable with the moral 'A friend in need is a friend indeed'.

Once there lived two friends. They went on journey. When they were passing through a forest, they saw a bear coming towards them. The one ran and climbed up a tree. The other was confused but thought of a trick. He lay down and held his breath the bear came there and took him to be dead. When the bear was out of sight, the first friend came down and asked for what was the bear saying in his ear by way of a joke. The second friend replied, "He advised me not to trust a false friend". Saying this, he went on his way alone.

Moral: A friend in need is a friend indeed.

Unit - 8

Do What's Right

وہ کام کریں جو صحیح ہو

Let's Talk

Q1. What are they doing wrong?

سوال 1۔ وہ کیا غلط کر رہے ہیں؟

Ans. The children are fighting and throwing garbage in the sea.

جواب بچے لڑ رہے ہیں اور کچرا سمندر میں پھینک رہے ہیں

Q2. What shall they be doing instead?

سوال 2۔ اس کے بجائے وہ کیا کر رہے ہوں گے؟

Ans. They should not fight and quarrel among themselves and live with peace and harmony.

جواب انہیں آپس میں لڑائی جھگڑا نہیں کرنا چاہئے اور امن اور ہم آہنگی کے ساتھ رہنا چاہئے۔

It	was	a	very	hot	day.
اٹ	واز	اے	بہت	ہاٹ	ڈے
It was a very hot day.					
When	school	ended,	all	the	students
ون	سکول	اینڈز،	آل	دی	سٹوڈنٹس
a	queue	and	left	their	classrooms
اے	کیو	اینڈ	لٹ	دیئر	کلاس
When school ended, all the students made a queue and left their classrooms for home.					
Raffay	was	also	going	home	but
رافغ	واز	آل سو	گوئنگ	ہوم	بٹ
Raffay was also going home but he was hungry.					
He	saw	some	of	his'	classmates
ہی	سا	سم	اف	ہیز	کلاس
He saw some of his classmates enjoying drinks and biscuits.					
He	always	wanted	to	buy	all
ہی	آلوےزڈ	وانٹ	ٹو	بائی	آل
things	but	never	had	enough	money.
ٹھنگز	بٹ	نیور	ہیڈ	اینف	منی۔
He always wanted to buy all these things but never had enough money.					
He	felt	sorry	for	himself.	
ہی	فلٹ	سوری	فار	ہم سیلف	

He felt sorry for himself.				اُس نے اپنے آپ پر افسوس کیا۔							
Just	then	his	mother's	advice	came	to	his	mind.			
جسٹ	ڈھن	ایز	درز	ایڈوائس	کیم	ٹو	ہیز	مائنڈ۔			
Just then his mother's advice came to his mind.				بالکل اسی وقت اُس کے ذہن میں اپنی ماں کی نصیحت (یاد) آئی۔							
She	told	him	that	he	should	thank	Allah	all	the	time.	
شی	ٹولڈ	ہم	دیت	ہی	شڈ	تھینک	اللہ	آل	دی	ٹائم۔	
She told him that he should thank Allah all the time.				اُس نے اُسے کہا تھا کہ ہر وقت اللہ کا شکر ادا کرنا چاہیے۔							
As	he	was	walking	home,	he	saw	his	classmate			
ایز	ہی	واز	واکنگ	ہوم،	ہی	سا	ایز	کلاس میٹ			
As he was walking home, he saw his classmate				جب وہ گھر جا رہا تھا اُس نے دیکھا کہ اُس کا ہم جماعت محسن بائیکل پر اُس کی							
Mohsin	coming	towards	him	on	bicycle.	مُطرف آرہا تھا۔					
محسن	کنگ	ٹورڈز	ہم	ان	بائیکل۔						
Mohsin coming towards him on bicycle.				جب وہ گھر جا رہا تھا اُس نے دیکھا کہ اُس کا ہم جماعت محسن بائیکل پر اُس کی							
He	passed	by	without	noticing	him.						
ہی	پاسڈ	بائی	ڈو آؤٹ	نوٹسنگ	ہم۔						
He passed by without noticing him.				دو اُسے دیکھے بغیر اُس کے پاس سے گزر گیا۔							
Mohsin	seemed	to	be	in	a	hurry.					
محسن	سیڈ	ٹو	بی	ان	اے	ہری					
Mohsin seemed to be in a hurry.				محسن جلدی میں لگا تھا۔							
After	passing	him,	Raffay	saw	a	wallet	lying	on	the	road.	
آفٹر	پاسنگ	ہم	رافع	سا	اے	والٹ	لائنگ	ان	دی	روڈ۔	
After passing him, Raffay saw a wallet lying on the road.				اُس کے گزرنے کے بعد رافع نے سڑک پر بنوہ پڑا دیکھا۔							
He	picked	it	up,	and	found	three	thousand	rupees	in	it.	
ہی	پکڈ	اٹ	آپ	ایڈ	فائونڈ	تھری	تھاوزینڈ	روپیز	ان	اٹ	
He picked it up, and found three thousand rupees in it.				اُس نے اُسے اٹھایا اور دیکھا کہ اُس میں تین ہزار روپے تھے۔							
He	realized	that	Mohsin	had	accidentally	dropped	his	wallet	on	the	road.
ہی	ریلائزڈ	دیت	محسن	ہیڈ	ایکسیڈنٹلی	ڈراپڈ	ہیز	والٹ	ان	دی	روڈ۔
He realized that Mohsin had accidentally dropped his wallet on the road.				اُس نے محسوس کیا کہ محسن سے حادثاتی طور پر بنوہ گر گیا تھا۔							
There	was	no	end	to	Raffay's	joy.					
ڈیئر	واز	ٹو	ایڈ	ٹو	رافعز	جئے۔					

رافع کی خوشی کی کوئی انتہا نہیں تھی۔

There was no end to Raffay's joy.

He	knew	that	nobody	had	seen	him	picking	up	the	wallet.
ہی	نو	دیٹ	نوبادی	ہیڈ	سین	ہم	پکنگ	اپ	دی	واٹ

He knew that nobody had seen him picking up the wallet.

وہ جانتا تھا کہ اُسے بٹوہ اٹھاتے ہوئے کسی نے نہیں دیکھا تھا۔

Now	he	could	buy	sweets,	toys	and	chocolates	with	this	money.
نو	ہی	کوڈ	بائی	سوٹس	ٹوئز	اینڈ	چاکلیٹس	ڈوٹھ	ڈس	منی۔

Now he could buy sweets, toys and chocolates with this money.

اب وہ ان پیسوں کی مشائی، کھلونے اور چاکلیٹ خرید سکتا تھا۔

Reaching	home,	he	hid	the	wallet	and	stayed	in	his	room	quietly.
ریچنگ	ہوم،	ہی	ہڈ	دی	واٹ	اینڈ	سٹےڈ	ان	ہیز	روم	کوئٹلی

Reaching home, he hid the wallet and stayed in his room quietly.

گھر پہنچ کر اُس نے بٹوہ چھپایا اور اپنے کمرے میں خاموش رہا۔

His	mother	came	to	his	room.
ہیز	مدر	کیم	ٹو	ہیز	روم۔

His mother came to his room.

اُس کی ماں اُس کے کمرے میں آئی۔

"Raffay,	why	did	you	not	eat	anything?"
رافع،	وائے	ڈیڈ	یو	ناٹ	ایٹ	اینی تھینگ؟

"Raffay, why did you not eat anything?"

رافع، تم کچھ کھاتے کیوں نہیں؟

What	are	you	doing	in	your	room?"
واٹ	آر	یو	ڈونگ	ان	یور	روم؟

What are you doing in your room?"

تم اپنے کمرے میں کیا کر رہے ہو؟

Are you alright?"
رائٹ یو ار

کیا تم ٹھیک ہو؟

asked	his	Mother
آسکڈ	ہیز	مدر۔

انگماں نے پوچھا۔

"I	am	resting	because	I	am	very	tired	today,"	said	Raffay.
آئی	ایم	ریسٹنگ	بی کاز	آئی	ایم	وری	ٹائرڈ	ٹوڈے،"	سےڈ	رافع

"I am resting because I am very tired today," said Raffay.

"میں آرام کر رہا ہوں کیونکہ آج میں بہت تھک گیا ہوں" رافع نے کہا۔

His	mother	kissed	him	on	his	forehead	and	came	out	of	the	room.
ہیز	مدر	کیسڈ	ہم	ان	ہیز	فور ہیڈ	اینڈ	کیم	اؤٹ	اف	دی	روم۔

His mother kissed him on his forehead and came out of the room

ماں نے اُس کے ماتھے پر بوسہ لیا اور اُس کے کمرے سے باہر آگئی۔

Raffay	started	feeling	hungry	and	thought	of	eating	some	chips	and	sweets.
رافع	سٹارٹڈ	فیلنگ	ہنگری	اینڈ	تھاٹ	اف	ایٹنگ	سم	چیپس	اینڈ	سوٹس۔

Raffay started feeling hungry and thought of eating some chips and sweets.

رافع نے بھوک محسوس کی اور کچھ چیپس اور مشائی کھانے کا سوچا۔

At	the	same	time,	he	recommended	two	things	his	teacher	has	said,	
ایٹ	دی	سم	ٹائم	ہی	ریکمنڈڈ	ٹو	ٹھنگز	ہیز	ٹیچر	ہیز	سائیڈ	
At the same time, he recommended two things his teacher has said,						اسی وقت اُسے دو باتیں یاد آئیں جو اُس کے استاد نے کہی تھی						
first	never	tell	a	lie.								
فِرسٹ	نیور	ٹیل	ای	لی۔								
first never tell a lie.						ایک یہ کہ جھوٹ کبھی نہ بولنا۔						
Secondly,	when	you	find	something	unattended,	return	it	to	who	it	belongs.	
سیکنڈلی	وین	یو	فائنڈ	سمٹھنگ	انایٹنڈڈ	ریٹرن	ایٹ	ٹو	ویو	ایٹ	بیلونگس۔	
Secondly, when you find something unattended return it to who it belongs.						دوسری یہ کہ جب کوئی تہا چیز ملے تو اسے اپنے مالک کو واپس کر دو۔						
This	made	Raffay	feel	sorry	for	his	lies	and	greedy	behaviour.		
ڈس	میڈ	رائف	فیل	سوری	فار	ہیز	لائز	اینڈ	گریڈی	بہیویئر		
This made Raffay feel sorry for his lies and greedy behaviour.						اس سے رائف کو اپنی جھوٹ اور لاپرواہی نظرت پر افسوس ہوا۔						
He	quickly	ran	to	Mohsin's	house,							
ہی	کیوکلے	راین	ٹو	محسن'ز	ہاؤس							
He quickly ran to Mohsin's house,						وہ جلدی محسن کے گھر (کی طرف) دوڑا۔						
who	was	in	a	sad	mood	after	the	loss	of	his	money.	
ویو	واز	این	ای	سائیڈ	مورڈ	آفٹر	دی	لووز	آف	ہیز	منی۔	
He quickly ran to Mohsin's house,						جو اپنی رقم کی گمشدگی پر پریشان تھا۔						
Raffay	told	him	the	whole	story	and	handed	over	the	wallet	to	him.
رائف	ٹولڈ	ہم	دی	ہول	سٹوری	اینڈ	ہینڈڈ	اوپر	دی	وائلٹ	ٹو	ہم۔
Raffay told him the whole story and handed over the wallet to him.						رائف نے اُسے پوری کہانی سنائی اور بیوہ اُس کے حوالے کیا۔						
Mohsin	became	very	happy.									
محسن	بی کیم	ویری	ہاپی۔									
Mohsin became very happy.						محسن بہت خوش ہوا۔						
He	not	only	thanked	Allah	but	also	praised	Raffay	for	his	honesty.	
ہی	ناٹ	اونلی	ٹھینکڈ	اللہ	بٹ	آل سو	پریزڈ	رائف	فار	ہیز	انیسٹی۔	
He not only thanked Allah but also praised Raffay for his honesty.						اُس نے نہ صرف اللہ کا شکر ادا کیا بلکہ رائف کی دیانتداری پر اس کی تعریف بھی کی۔						
Raffay,	on	the	other	hand,	thanked	Allah	for	showing	him	the	right	path.
رائف	ان	دی	اور	ہینڈ	ٹھینکڈ	اللہ	فار	شوینگ	ہم	دی	رائٹ	پاتھ۔
Raffay, on the other hand, thanked Allah for showing him the right path.						دوسری طرف رائف نے صحیح راستہ دیکھانے اللہ کا شکر ادا کیا۔						

Post reading

If you were in place of Raffy, what would you do?

Ans: I would have returned the wallet to its owner.

اگر آپ رائفی کی جگہ پر ہوتے تو آپ کیا کرتے؟
جواب: میں پرس اس کے مالک کو واپس کر دیتا۔

Words	Meanings	Words	Meanings	Words	Meanings
Queue	قطار	Hungry	بھوکا	Praise	تعریف
Advice	نصیحت	Hurry	جلدی	Forehead	ماتھا
Wallet	پتہ	Realised	محسوس کیا	Handed over	حوالہ کیا
Accidentally	حادثاتی طور پر	Dropped	گر گیا تھا	Resting	آرام کرنا
Stayed	قیام کیا	Quietly	خاموشی سے	Tired	تھکا ہوا

Reading and Critical Thinking

1. Learning the Sounds

ii. Underline the short vowels and circle the long vowels from the given words.

Coin, wave, ride, beg, cake, paint, apple
Sun.

i) Answer these questions.

• What things did Raffay want to buy with the money?

Ans: Raffay wanted to buy some chips and sweets with the money.

• What two things had Raffay's teacher told him to do?

Ans: Raffay's teacher told him not to tell a lie and when find something unattended, return it to its owner.

• Why should we be honest?

Ans: It is our religious and social duty to be honest.

Read Me

We use alphabetical order to locate words in a dictionary. If two or more words begin with the same letter. We arrange them according to the second letter. If two or more words begin with the same two letters, we arrange them according to the third letter.

ii. Consult a dictionary and arrange the words in alphabetical order according to the first letter.

- 1) camera 2) excited 3) invitation
4) jeep 5) valley

iii. Consult a dictionary and arrange the words in alphabetical order according to the second letter.

- 1) Accepted 2) after 3) always
4) arrival 5) award

iv. Consult a dictionary and arrange the words in alphabetical order according to the third letter.

- 1) They 2) Thing 3) Thorn 4) Thrilling
5) Thumb

v. Read the lesson again and fill in the blanks with the correct options.

- a) Raffay was feeling hungry.
i) angry ii) thirst iii) hungry iv) sleepy
b) Mohsin dropped his purse.
i) bag ii) purse iii) book iv) bottle
c) Raffay feels sorry for his behaviour.
i) angry ii) happy iii) sorry iv) glad
d) Raffay thanked Allah for showing him the right path.
i) Allah ii) his teacher iii) his mother iv) his friend

2. Analytical Reading

Look for the meanings and synonyms of the given words in a dictionary and write them in your notebook.

Words	Synonyms	Meanings
Participate	Join	Take part in an action
Remarkable	Amazing	Worthy of attention
Improvement	Advance	An occasion when something gets better
Hesitation	Indecision	Action of pausing before saying or doing
Overcome	Control	Succeed in dealing with

Read me

When two adjectives are used together to describe a noun, they are sometimes called paired adjective, for example hug big, tiny-small.

iii. Write sentences using these adjectives.

Adjectives	Use in sentences
Greedy	He is a greedy little boy.
Well known	He is well known in local community.
Unforgettable	A visit to a museum is an unforgettable experience.
Delighted	We are all delighted at the news.

2. Learning to Spell

Arrange the given jumbled words into correct words. Also learn their spelling.

miles Smile

pseech speech

nearl learn

tomenm moment

aitfh faith

oeridp period

ii. Write five sentences of your own in your notebook using some of these pronouns.

- This is my bedroom. It is mine.
- This is your book. This is yours.
- This is her dress. This is here.
- This is their house. This is theirs
- This is his pencil box. This is his.
- This is our house. This is ours.

iv. Use prepositions of position and time in sentences of your own and write them in your notebook.

In front of	The teacher stands in front of the class.
Behind	The cat is sitting behind a sofa.
Next to	The bank is next to that hotel.
in	I get up late in the morning
at	She sleeps at noon.
on	She went to the market on Saturday

D) Writing**1. Learning to write**

i. Write a short invitation to your friend to attend your birthday party.

Cantt Model Primary School,

Nowshera Cantt,

24th Feb, 2021

Dear Faizan,

I am having a birthday party next Sunday at my house. Would you like to come? It will be fun! Lots of people from my school are coming.

My house is behind our school near the bus stop.

Hope you can come and see you soon.

Arsalan

ii. Write a short note accepting the invitation above.

Dear Arsalan

Thank you for your invitation. That is so kind of you. I would like to attend your birthday party. This is a very happy occasion. I wish you very many happy returns of the day.

Best wishes to your Mummy and Dad

Muhammad Faizan

2. Creative Writing

Write about an accident in your life in which you felt disappointed. Describe it in your own words. How did you deal with it?

Ans: Once I was crossing the road in the morning. The road was busy. I saw an old woman crossing the road, but due to the rush, she could not. After waiting for a long time she stepped forward, at the moment, I saw a car coming with a high speed. I tried to help the woman but as I reached near her, the car hit her. I rushed towards her, but alas she was dead. This was very horrible incident of my life which made me disappoint.

Unit - 9

Patriotism حب الوطنی پیٹر یاٹیزم

Getting Started:

شروع ہوا چاہتا ہے

Education makes a nation strong by making people knowledgeable and skilful.

تعلیم لوگوں کو علم اور ہنر مند بنا کر ایک قوم کو مضبوط بناتی ہے۔

It also makes lives better for those who need to struggle for their survival. Strong nations always work hard for the welfare of society.

اس سے ان کی زندگی بھی بہتر ہوتی ہے جنہیں اپنی بقا کے لئے جدوجہد کرنے کی ضرورت ہوتی ہے۔ مضبوط قومیں ہمیشہ معاشرے کی فلاح و بہبود کے لئے سخت محنت کرتی ہیں۔

Strong nations always work hard for the welfare of society.

مضبوط قومیں ہمیشہ معاشرے کی فلاح و بہبود کے لئے سخت محنت کرتی ہیں۔

Let's Talk

Q1: What is happening in these pictures? Describe it in your own words.

سوال 1: ان تصویروں میں کیا ہو رہا ہے؟ اسے اپنے الفاظ میں بیان کریں۔

Ans: In the first picture both the girls are going towards the school and their father is saying them goodbye.

جواب: پہلی تصویر میں دونوں لڑکیاں اسکول کی طرف جا رہی ہیں اور ان کے والد انہیں الوداع کہہ رہے ہیں۔

Q2: What can you do for the welfare of society?

سوال 2: معاشرے کی فلاح و بہبود کے لئے کیا ہو سکتا ہے؟

Ans: Helping the poor, working hard, paying our taxes, educating our youth and especially women.

جواب: غریبوں کی مدد کرنا، سخت محنت کرنا، ٹیکس ادا کرنا، اپنے نوجوانوں اور خصوصاً خواتین کو تعلیم دینا۔

A Nation's Strength ایک قوم کی طاقت اے نیشن 'ز سٹریٹگتھ

Pre- Reading

Q1. What do the colours of our national flag?

ہمارے قومی پرچم کے رنگوں کا کیا مطلب ہے؟

Ans: Green color represents Muslims and white color minorities.

جواب: ہزرنگ مسلمانوں اور سفید رنگ کی اقلیتوں کی نمائندگی کرتا ہے۔

Q2. How do you celebrate the Independence Day of Pakistan?

سوال 2- آپ یوم آزادی پاکستان کیسے مناتے ہیں؟

Ans: I celebrate the Independence Day by decorating our house with Pakistani flags and enjoying with friends and family.

جواب: میں اپنے گھر کو پاکستانی جھنڈوں سے سجا کر اور دوستوں اور کہنے کے ساتھ لطف اندوز کر کے یوم آزادی مناتا ہوں۔

Not	gold	but	only	Men	can	make
ناٹ	گولڈ	بٹ	اونلی	مین	کین	میک
Not gold but only men can make				سونا نہیں بلکہ صرف مرد (افراد) ہی بنا سکتے ہیں		
A	people	great	and	strong,		
اے	پپل	گریٹ	اینڈ	سٹرانگ		
A people great and strong,				کسی قوم (لوگوں) کو عظیم اور مضبوط		
Men	who	for	truth	And	honour's	sake
مین	ہو	فار	ٹروٹھ	اینڈ	آئز	سیک
Men who for truth and honor's sake				دو مرد (افراد) جو صداقت اور عزت کی خاطر		
Stand	fast	and	suffer	long.		
سٹینڈ	فاسٹ	اینڈ	سفر	لانگ		
Stand fast and suffer long.				مضبوط کھڑے ہوتے ہیں اور تکالیف برداشت کرتے ہیں۔		
Brave	men	who	work,	While	others	sleep,
بریج	مین	ہو	ورک،	وائل	اورز	سلیپ،
Brave men who work, while others sleep,				بہادر مرد، جو محنت (کام) کرتے ہیں جبکہ دوسرے سوئے ہوتے ہیں،		
Who	dare	while	others	fly		
ہو	ڈیر	وائل	اورز	فلائی		
Who dare while others fly				جو حوصلہ (بہادری) دکھاتے ہیں جبکہ دوسرے سوئے ہوتے ہیں		
They	build	a	nation's	pillars	deep	
ڈے	بیلڈ	اے	نیشن آف	پلرز	ڈیپ	
They build a nation's pillars deep				دو قوم کی بنیادیں (ستون) مضبوط بناتے ہیں		
And	lift	them	to	The	sky.	
اینڈ	لیفٹ	ڈیم	ٹو	دی	سکائی	
And lift them to the sky.				اور ان کو آسمان کی بلندی پر لے جاتے ہیں		

Post Reading

Q1. How can we contribute to make our nation great and strong? Share your views.

سوال 1۔ ہم اپنی قوم کو عظیم اور مضبوط بنانے میں کس طرح اپنا حصہ ڈال سکتے ہیں؟ اپنے خیالات شیئر کریں۔

Ans: We should educate our youth and also empower women so they can contribute to make our nation strong and prosperous.

جواب: ہمیں اپنے نوجوانوں کو تعلیم دینی چاہئے اور خواتین کو بااختیار بنانا چاہئے تاکہ وہ ہماری قوم کو مضبوط اور خوشحال بنانے میں اپنا کردار ادا کر سکیں۔

Q2. What is the main idea of the poem? Discuss it in your words.

Ans: The poet discusses men who make this country strong. The poet calls men brave and strong and states that these men build nation's pillar deep and lift the country to the sky.

جواب: شاعر نے مردوں سے گفتگو کی ہے جو اس ملک کو مضبوط بناتے ہیں۔ شاعر مردوں کو بہادر اور مضبوط کہتے ہیں اور کہتے ہیں کہ یہ آدمی ملک کا ستون گہرا بناتے ہیں اور ملک کو آسمان تک بلند کرتے ہیں۔

Words	Meanings	Words	Meanings	Words	Meanings
Honour	عزت	Sake	خاطر	Lift	اوپر اٹھانا
Suffer	تکالیف برداشت کرنا	Dare	حوصلہ دکھانا، جرأت	Lift	اوپر اٹھانا
Fly	بھاگ جانا	Pillars	ستون، بنیادیں		

Read Me

The ed sound is pronounced /v/ if it is followed by K, s, ch, sh, f, p sounds, for example laughed. The 'ed' sound is pronounced /d/ if it is followed by b, g, l, j, l, m, n, o, u, v, z sounds. For example rugged. The 'ed' sound is pronounced /id/ if it is followed by a /t/ or /d/ sound for example visited.

ii. Underline the words with the -ed ending and write them in their relevant columns.

It rained heavily last night.	She laughed aloud.	
The labourers had loaded the truck	The children jumped on the bouncy castle.	
Ali asked his teacher a question	They waited for him last night.	
-d	-id	-ed
Aloud		Rained
Had		Laughed
		Loaded
		Asked
		Jumped
		Waited

ii. Conduct a dialogue on 'Benefits of Education'. Make sure students use polite expressions to seek attention.

Aslam: Hi Amir. How do you do?

Amir: Hello Aslam. Very well, thank you. How are you?

Aslam: Fine, thanks! Did you prepared for today's test?

Amir: I didn't because I am not interested.

Aslam: Don't you know it's important?

Amir: It's less important than the final exams. I'll read before final exams. Even if I read now, I'll forget the content soon. I have to read it again. So, I decided to take the effort only once.

Aslam: Efforts are worth taking for pursuing education. Uneducated people know the value of education. Education is the ladder for our happy future. If you neglect it now, you'll face many hardships in future.

Amir: You're right. I'm not neglecting. Instead, I'm postponing. Don't worry.

Aslam: Neglecting is equally harmful as postponing. Do you want to work using more mind and less body or using more body and less mind?

Amir: I would prefer doing work using more mind

and less body or using both of them, equally.
 Aslam: If you won't study well, you'll end up with a job which demands more body involvement and less brain involvement. I mean weightlifting.
 Amir: Let me go. Bye.
 Aslam: Bye. Have a nice day.

B) Reading and Critical Thinking

Answer these questions.

Q1: What is a nation's strength?

Ans: Brave men are the nation's strength.

Q2: What is the message of the poem in your opinion?

Ans: The message of the poem is that a nation is strong only by its brave, daring and determinant people.

Q3: Why is education important for any country?

Ans: Education is important for any country because it is the key to success.

Read me

A table of contents is a list of topics or parts of a book and the page numbers on which they begin. A table of contents is found at the beginning of a book.

ii. Look and read the given table of contents of a book. Then answer the given questions.

Ch No	Table of contents	Page
1	The thirsty crow	2
2	The naughty kid	6
3	Love for the country	9
4	The crane and the fox	12
5	The Red Fat Hen	15

i. What is the title of the first chapter of the book? The thirsty crow

ii. Which page does the third chapter start on? 9.

iii. What is the title of the last chapter of the book? The Red Fat Hen

iv. Take any ten words from your textbook and make your own glossary.

A

Advice: Guidance or recommendation

D

Dropped: having fallen.

E

Enough: as much as required

F

Find: discover or perceive by chance.

Forehead: the part of face above the eyebrows.

G

Greedy: having or showing an intense and selfish desire for wealth or power.

H

Hid (hide): put or keep out of sight.

Hurry: move or act with great haste.

P

Picked: detach or remove (flower etc) from where it is growing.

Q

Queue: a line or sequence of people or vehicles awaiting their turn to be attended to or to proceed.

vi. Look at the compass and answer the given questions.

Write the direction of the mountains from the forest. West.

Write the direction of the river from the forest. North.

Write the direction of the railroad from the river. North

vii. Read the lesson again and fill in the blanks with the correct options.

• Gold cannot make people great and strong.
 i) Money ii) Gold iii) Diamonds iv) Silver

• Brave men work while other's sleep.
 i) Dull ii) Coward iii) Brave iv) Weak

Focus Student Resource Book

- The men who dare while others fly
i) cook ii) smile iii) fly iv) cry
- Great men lift the nation to the sky
i) park ii) clouds iii) sky iv) rainbow
- Only men can make a nation strong.
i) mountain ii) animals iii) men iv) hills

2. Analytical Reading

Read the biography of the Quid-e-Azam and list down his five qualities in your notebook.

Ans: Five qualities of the Quaid-e-Azam

- i) Discipline ii) Determination
- iii) Perseverance iv) Courage v) Honesty

C) Language Focus

Writing a poem

ii. Write a poem on the topic 'My Country' with the help of the given rhyming words.

I love my native land,
For her honour's sake suffer and stand.
In the fictions love weaves in my dreams!
My presentiments' quivering streams!
I adore her all the night and by day,
Glady remove the hurdles in its way.

2. Learning to Spell

Fill in the missing letters to complete the words.

Honour pillars brave suffer build

ii. Fill in the blanks with the correct pronouns to complete these sentences.

- Sara completed _____ (his, her) work.
- Ali left _____ (his, her) keys in his house.
- They worked hard to make _____ (their, him) nation strong.
- Look at the apples. Let's go pick _____ (her, them).
- They drank coffee even though _____ (he, it) was cold.

vi. Write two sentences with 'can', 'cannot', 'may', 'may not' each.

Can: i) I can play cricket. ii) I can speak English.

Cannot: i) I cannot sing. ii) I cannot speak French.

May: i) It may rain. ii) He may get good marks.

May not: i) She may not come today. ii) It may not rain today.

viii. Use the given adverbs of place in your sentences in your notebook.

There: Put the cake there. Far: He has come from a far away. East: The Sun rises in the east. Downstairs: Please come downstairs. Away: He ordered me to go away.

ii. Read the given poem and write its central idea in your own words.

The flag of my country is a symbol of my honour and sacrifices offered by its people. I can not forget these sacrifices.

2. Creative Writing

Write what do you want to be when you grow up so you can serve your country, and why?

I want to become a teacher when i grow up. My country needs high and modern education. I want to create great scientists and scholars to serve my nation. Education is the key to success.

Unit - 10 Eid-ul-Azha

عید الاضحی

Let's Talk

Q1. Think of more ideas to make others happy and share with your classmates.

سوال 1۔ دوسروں کو خوش کرنے اور اپنے ہم جماعتوں کے ساتھ اشتراک کرنے کے لئے مزید آئیڈیوں کے بارے میں سوچو۔

Ans. (i) Donating to the poor

جواب (i) غریبوں کو عطیہ کرنا

(ii) Sharing things with others.

(ii) دوسروں کے ساتھ چیزیں بانٹنا۔

(iii) helping the poor.

(iii) غریبوں کی مدد کرنا۔

Q2. Have you ever helped a friend in difficulty?

سوال 2۔ کیا آپ نے کبھی کسی دوست کی مشکل میں مدد کی ہے؟

Ans. Yes, I often help my friends in their studies.

جواب۔ جی ہاں، میں اکثر اپنے دوستوں کی تعلیم میں مدد کرتا ہوں

Q3. Has anyone helped you with any of your problems?

س 3۔ کیا کسی نے آپ کی کسی بھی پریشانی میں آپ کی مدد کی ہے؟

Ans. Yes, my friend often helps me in my problems.

جواب ہاں، میرا دوست اکثر میری پریشانیوں میں مدد کرتا ہے۔

Pre Reading

Q. Look at the given pictures and guess what is happening.

Ans. In the picture, a father and son are negotiating with a cattle owner to buy an animal for Eid-ul-Azha.

تصویر میں ایک باپ بیٹا عید الاضحیٰ کے لئے جانور خریدنے کے لئے مویشی مالک سے بات چیت کر رہے ہیں

These	were	hot	summer	days	and	Eid-ul-Azha	was	around the corner
یہ	تھیں	گرم	سہ ماہی	دنوں	اور	عید الاضحیٰ	کا	آرٹھ ڈاگورنر۔

It was a hot summer day and Eid-ul-Azha around the corner.					یہ سخت گرمی کا دن تھا اور عید الاضحیٰ آ رہی تھی۔			
On	his	way	back	to	home,	Suleman	noticed	
ان	بیز	وے	پیک	نو	ہوم،	سلیمان	نوٹسڈ	
a	banner	about	a	cattle	sale	for	Eid-ul-Azha.	
ای	بنر	ایبائوٹ	ای	کینٹل	سیل	فار	عید الاضحیٰ۔	
On his way back to home, Suleman noticed a banner about a cattle sale for Eid-ul-Azha.					گھر واپس آتے ہوئے سلیمان نے عید الاضحیٰ کے لئے مویشی کے فروخت کے متعلق ایک بنر دیکھا۔			

As	soon	as	he	reache d	home,	he	rushed	toward s	his	father
ایز	سوں	ایز	ہی	رہنچہ	ہوم،	ہی	رشڈ	ٹو	ورڈز	ہیز
As soon as he reached home, he rushed towards his father					جو جی وہ گھر پہنچا۔ وہ اپنے والد کی طرف دوڑ کر گیا۔					
and	expresse d	his	desire	to	buy	a	goat	for	Eid.	
انڈ	ایکسپریسڈ	ہیز	دیزائر	ٹو	بائی	اے	گوٹ	فار	عید۔	
and expressed his desire to buy a goat for Eid.					اور عید الاضحی کے لئے ایک بکری خریدنے کی خواہش کا اظہار کیا۔					
"Assalamu Alaikum father.					"السلام علیکم، ابا جان۔					
"Assalamu Alaikum father.					"السلام علیکم، ابا جان۔					
When	are	we	going	to	buy	a	goat	for	Eid?"	
دین	آر	وی	گونگ	ٹو	بائی	اے	گوٹ	فار	عید؟	
When are we going to buy a goat for Eid?					ہم عید کے لئے بکری خریدنے کب جا رہے ہیں؟					
Suleman			enquired		with		excitement.			
سلیمان			اینگوارڈ		ڈ		ایکسائٹمنٹ۔			
Suleman enquired with excitement.					سلیمان نے بے قراری سے پوچھا۔					
"Wa	Alaikum	Assalaam.	Hold		on	boy!	Eid			
و	علیم	السلام	ہولڈ		آن	بوائے	عید			
is	still	a	fortnight		away,"	replied	father.			
ایز	سٹیل	اے	فارٹ ناٹ		اواے	ریپلائڈ	فادر۔			
"Wa Alaikum Assalaam. Hold on boy! Eid is still a fortnight away," replied father.					"السلام علیکم۔ صبر کر لڑکے۔ عید ابھی دو ہفتے دور ہے" والد نے جواب دیا۔					
"But	my	friends	have	already	bought	their	animals	for	Eid.	
بٹ	مائی	فرینڈز	ہیو	آرڈی	باٹ	دئیر	اینیملز	فار	عید۔	
"But my friends have already bought their animals for Eid.					لیکن میرے دوست عید کے لئے پہلے ہی جانور خرید چکے ہیں۔					
I	also	saw	some	goats	in	our	street,	Sulema n	explaine d	excitedly.
آئی	آل سو	سا	سم	گوٹس	ان	آور	سٹریٹ	سلیمان	ایکسپلینڈ	ایکسائٹڈلی۔
I also saw some goats in our street," Suleman explained excitedly.					میں نے اپنی گلی میں بھی کچھ بکریاں دیکھی " سلیمان نے گرم جوشی سے وضاحت کی۔					
Father	smiled	and	said,	"Ok,		my	dear	son.		
فادر	سمائلڈ	انڈ	سائیڈ،	"او کے،		مائی	ڈیر	سن۔		
Father smiled and said, "Ok, my dear son.					والد نے مسکرا کر کہا، "ٹھیک ہے پیارے بیٹے۔					

We	will	go	to	the	cattle	market	on	Sunday."	
دی	وہیں	گو	تو	دی	کیٹل	مارکیٹ	آن	سڈے۔"	
We will go to the cattle market on Sunday."					ہم اتوار کو مویشی منڈی جائیں گے۔"				
"I	am	happy	now.	We	will	buy	a	goat	for
"آئی	ایم	ہتھی	نہو	دی	وہیں	باہی	اے	گوت	فار

Bakra	Eid,"	Suleman	said	in	excitement.
بکرا	عید۔	سلیمان	سڈ	ان	ایکساٹیشنٹ۔
I am happy now. We will buy a goat for bakra Eid Suleman said in excitement.			اب میں خوش ہوں۔ ہم بکرا عید کے لئے بکری خریدیں گے۔" سلیمان نے گرم جوش سے کہا		

Suleman's	mother	came	from	the	kitchen	after	listening	to	their	conversation.
سلیمان ٹر	مادر	کیم	فرام	دی	کچن	آفٹر	لسٹنگ	تو	دیر	کنورسیشن
Suleman's mother came from the kitchen after listening to their conversation.					سلیمان کی ماں ان کی گفتگو سننے کے بعد باورچی خانے سے باہر آئی۔					

"Do	you	know	what	the	other	name	for	Bakra	Eid	is?"	mother	asked.
"ڈو	یو	نو	ڈت	دی	اور	نیم	فار	بکرا	عید	ایز؟	مادر	آسڈ۔
"Do you know what the other name for Bakra Eid is?" mother asked.					کیا تم جانتے ہو کہ بکرا عید کا دوسرا نام کیا ہے؟ ماں نے پوچھا							

Yes,	mother.	We	call	it	Eid-ul-Azha,"	replied	Suleman.
ہیس،	مادر۔	دی	کال	اٹ	عید الاضحی،	ریپلائڈ	سلیمان
Yes, mother. We call it Eid-ul-Azha," replied Suleman.				ہاں۔ ماں جان۔ ہم اسے عید الاضحی کہتے ہیں" سلیمان نے جواب دیا۔			

Very	right	we	dress	up	in	the	nicest	clothes
وری	رائٹ	دی	ڈریس	اپ	ان	دی	نائسٹ	لائٹس
Very right we dress up in the nicest clothes				بالکل ٹھیک۔ اور ہم عمدہ ترین کپڑے پہنتے ہیں۔				

and	say	Eid	prayer	in	the	morning	to	thank	Allah,	mother	explained	further."
اینڈ	سے	عید	پرائیئر	ان	دی	مورنگ	تو	ٹھانگ	اللہ،	مادر	ایکسپلین	فروڈ۔"
and say Eid prayer in the morning to thank Allah, mother explained further."					اور ہم اللہ کا شکر ادا کرنے کے لئے ہم صبح (عید کا نماز) پڑھتے ہیں۔" ماں نے مزید وضاحت کی۔							

"And	we	celebrate	it	on	the	10 th	of	Dhul-Hijjah	every	year,"	father	added
اینڈ	دی	سیلیبریٹ	اٹ	ان	دی	ٹینٹھ	آف	ذوالحجہ	ایوری	ایئر،"	فاردر	ایڈڈ۔
"And we celebrate it on the 10 th of Dhul-Hijjah every year," father added.					اور ہم اسے ہر سال 10 ذی الحجہ کو مناتے ہیں۔" والد نے اضافہ کیا۔							

"We	sacrifice	animals	on	this	Eid
"دی	سکریفائز	ہینیملز	ان	ڈس	عید۔

"We sacrifice animals on this Eid					اس عید پر ہم جانوروں کی قربانی دیتے ہیں"								
and	share	this	meal	among	friends,	relatives	and	the	poor."				
ایڈ	شمیر	دس	میٹ	ایمانگ	فرینڈز،	ریشٹھیوز	ایڈ	دی	پوورز				
and share this meal among friends, relatives and the poor."					اور یہ گوشت دوستوں، رشتہ داروں اور فریبوں میں تقسیم کرتے ہیں۔"								
Suleman	nodded	and	said,	"Yes	I	know	this,	father.					
سلیمان	نودڈ	ایڈ	سڈ،	"یس	آئی	نو	دس،	فار۔					
Suleman nodded and said, "Yes I know this, father.					سلیمان نے سر ہلایا اور کہا۔ "ہاں اباں جان میں یہ جانتا ہوں۔"								
But	why	do	we	sacrifice	animals	on	this	Eid?"					
بٹ	وائے	ڈو	دی	سکریفائر	ہینیملز	ان	دس	"عید؟"					
But why do we sacrifice animals on this Eid?"					لیکن اس عید پر ہم جانوروں کی قربانی کیوں دیتے ہیں؟"								
"One	night,	Hazrat	Ibrahim	(A.S)	had	a	dream.						
"دن	ناٹ،	حضرت	ابراہیم	علیہ السلام	ہڈ	اے	ڈریم۔						
"One night, Hazrat Ibrahim (A.S) had a dream.					ایک رات، حضرت ابراہیم علیہ السلام نے ایک خواب دیکھا۔"								
In	his	dream,	Allah	told	him	to	sacrifice	his	most	favourite	son	Ismail	(A.S).
ان	ہیز	ڈریم	اللہ	ٹولڈ	ہیم	ٹو	سکریفائر	ہیز	موسٹ	فایورٹ	سن	اسماعیل	اس۔س۔
In his dream, Allah told him to sacrifice his most favourite son, Ismail (A.S)					خواب میں اللہ نے اُسے محبوب ترین بیٹے اسماعیل علیہ السلام کو قربان کرنے کا کہا۔"								
He	told	his	son	what	Allah	wanted	him	to	do.				
ہی	ٹولڈ	ہیز	سن	وٹ	اللہ	وانٹڈ	ہیم	ٹو	ڈو۔				
He told his son what Allah wanted him to do.					انہوں نے اپنے بیٹے سے کہا کہ اللہ اُس سے کیا کروانا چاہتا ہے۔"								
Ismail	(A.S)	happily	agreed	to	Allah's	will.							
اسماعیل	علیہ السلام	ہاپی	ایگریڈ	ٹو	اللہز	ویل۔							
Ismail (A.S) happily agreed to Allah's will.					حضرت اسماعیل علیہ السلام خوشی سے اللہ کی رضا پر راضی ہوا۔"								
Satan	tried	to	stop	them	but	they	did	not	listen.				
سیطان	ٹرائڈ	ٹو	سٹاپ	ڈم	بٹ	ڈے	ڈڈ	ناٹ	لیسن۔				
Satan tried to stop them but they did not listen.					شیطان نے اُن کو روکنا چاہا لیکن انہوں نے (اسکی) نہیں سنی۔"								
Allah	like	their	act	and	sent	an	animal	in	place	of	Ismail	(A.S).	
اللہ	لائک	ڈیر	ایکٹ	ایڈ	سینٹ	این	ہینیمل	ان	پلیس	اف	اسماعیل	اس۔س۔	
Allah like their act and sent an animal in place of Ismail (A.S)					اللہ کو ان کا عمل پسند آیا اور اسماعیل علیہ السلام کی جگہ ایک جانور کو بھیج دیا۔"								
Every	year,	Muslims	sacrifice	goats,	cows	and	camels	on	Eid-ul-Azha				
ایوری	ایئر	مسلمز	سکریفائر	گوش	کاوز	ایڈ	کیمیلز	ان	عید الاضحی				
Every year, Muslims sacrifice goats, cows and camels on Eid-ul-Azha					مسلمان ہر سال عید الاضحی پر بکری، گائے اور اونٹوں کی قربانی دیتے ہیں۔"								

to	remember	the	great	sacrifice	by	Hazrat	Ibrahim	(A.S)
تو	رسمبر	دی	گرت	سکر یضارت	بانی	حضرت	ابراہیم	علیہ السلام
and	his	son	Hazrat	Ismail	(A.S),"	explained	father.	
انڈ	ہیز	سن	حضرت	اسامیل	علیہ السلام	اے لیسلمین	قادر	

to remember the great sacrifice by Hazrat Ibrahim (A.S) and his son Hazrat Ismail (A.S)," explained father.

حضرت ابراہیم علیہ السلام اور ان کے بیٹے حضرت اسماعیل علیہ السلام کی عظیم قربانی کی یاد میں " والد نے وضاحت کی

"Now,	I	understand	the	importance	of	sharing	and	sacrifice.
"ناو	آئی	انڈر سٹینڈ	دی	ایمپورٹنس	اف	شئیرنگ	انڈ	سکر یضارت۔

"Now, I understand the importance of sharing and sacrifice.

اب میں قربانی اور اس کی تقسیم کی اہمیت کو سمجھ گیا۔

We	should	always	be	thankful	to	Allah,	said	Suleman
دی	شوڈ	آل ویز	بی	تھنک فُل	تو	اللہ	سڈ	سولیمان

We should always be thankful to Allah, said Suleman.

ہمیں ہمیشہ اللہ تعالیٰ کا شکر گزار ہونا چاہئے۔ " سولیمان نے کہا۔

On	Sunday	Suleman's	father	took	him	to	the	cattle	market.
ان	سڈے	سولیمان ز	قادر	تک	ہم	تو	دی	کیٹل	مارکیٹ

We should always be thankful to Allah, said Suleman.

اتوار کو سولیمان کے والد اسے مویشی مارکیٹ (منڈی) لے گیا۔

They	bought	a	white	goat	for	Eid-ul-Azha.
دے	باٹ	اے	وائٹ	گوٹ	فار	عید الاضحی

They bought a white goat for Eid-ul-Azha.

انہوں نے عید الاضحی کے لئے ایک سفید بکری خریدی۔

Post Reading

Q1. How do you help the poor and needy on Eid?

سوال 1۔ عید کے موقع پر آپ غریبوں اور مساکین کی کس طرح مدد کرتے ہیں؟

Ans. I donate money and old clothes for poor and needy on Eid.

جواب میں عید پر غریب اور نادار افراد کے لئے پیسے اور پرانے کپڑے عطیہ کرتا ہوں۔

Q2. What message does this religious festival given us?

سوال 2۔ اس مذہبی تہوار نے ہمیں کیا پیغام دیا ہے؟

Ans. The religious festival gives us the message of sacrifice.

جواب مذہبی تہوار ہمیں قربانی کا پیغام دیتا ہے۔

Words	Meanings	Words	Meanings	Words	Meanings
Cattle	مویشی	Nicest	سب سے عمدہ	Excitement	بے قراری
Expressed	اظہار کیا	Sacrifice	قربانی کرتے ہیں	Conversation	مکالمہ

Enquired	پوچھا	Dream	خواب	Celebrate	مناتے ہیں
Fortnight	دو ہفتے، پندرہ دن	Listen	سننا	Nodded	ہلایا
Rushed	دوڑا	Desire	خواہش	Will	رضامندی

A) Oral Communication

Listening to the Sounds

ii. Read the given words with their syllable division.

Words	Syllable division	Number of syllable
Impatiently	Im-pa-tient-ly	04
Moment	Mo-ment	02
Cattle	Cat-tle	02
Fortnight	Fort-night	02
Thankful	Thank-ful	02

2. Learning to Speak

ii. Arrange a classroom discussion about how you celebrate your religious festivals.

Teacher: Assalam – o – Alaikum class.

Class: Walaikum – o – salam.

Teacher: How are you class?

Students: Fine. Thank you sir.

Teacher: The school is going to close for Eid holidays.

Salman: Yes sir. We will celebrate our Eid tomorrow insha Allah.

Teacher: Tell me how you celebrate your Eid?

Faizan: Sir, we celebrate our Eid with special foods especially the sweet dishes.

Kareem: We buy new clothes and shoes for Eid.

Arsalan: Sir, we exchange gifts to friends and relatives.

Teacher: Do you visit your friends and relatives?

Shayan: Yes sir, after Eid prayer, we visit our relatives and friends.

Teacher: Do you get Eidie?

Zeeshan: Yes sir, we wait for Eidie, and we get it.

Teacher: Ok. Eid Mubarak in advance.

Class: Thank you sir. Eid Mubarak to you too.

B) Reading and Critical Thinking

1. Answer these questions.

- When do Muslims celebrate Eid-ul-Azha?

Ans: The Muslims celebrate Eid-ul-Azha on the 10th of Dhul Hijjah every year.

- How do we celebrate Eid-ul-Azha?

Ans: we dress up in the nicest clothes. We sacrifice animals and share this meat among friends, relatives and the poor.

- What did Suleman buy for Eid-ul-Azha?

Ans: Suleman bought a white goat for Eid-ul-Azha.

iii. Read the given checklist and tick the measures you take to save the environment.

Plant new trees.	✓
Keep your house and rooms clean.	✓
Turn off the tap while brushing.	✓
Turn off lights when they are not in use.	✓
Use bucket water for a bath.	✓
Use less plastic bags.	✓

iv. Read and lesson again and fill in the blanks with the correct options.

1. Suleman saw some banner about a cattle sale.

i) clothes sale ii) cattle sale iii) food sale
iv) mobile sale

2. Suleman wanted to buy a goat for Eid.

i) cow ii) goat iii) camel iv) bull

3. They are going to buy their animal for sacrifice on Sunday.

i) Tuesday ii) Sunday iii) Monday iv) Friday

4. Prophet Ibrahim (A.S) had a dream about sacrificing his son.

i) Sulyeman (A.S) ii) Ibrahim (A.S)
iii) Ishaq (A.S) iv) Ismail (A.S)

2. Analytical Reading

Read the story carefully. Compare your Eid day with Suleman's. Note down the difference and similarities.

Suleman's Eid Activities	My Eid Activities
Bought a white goat. Dress up the nicest clothes, say prayers. Sacrifice animals and share the meat among the friends, relatives and poors.	Bought a brown goat. Dress up the nice clothes, say prayers, sacrifice animals and share the meat among the friends, relatives and poors.

C) Language Focus Synonyms and Antonyms

iii. Write synonyms and antonyms of the following words.

Words	Synonyms	Antonyms
Excited	Overactive	Depressed
Buy	Purchase	Sell
Remember	Recall	Forget
Great	Big, Huge	Little

Homonyms

iv. Write the meanings of the given homonyms in your notebook. Also use them in sentences of your own.

Words	Meanings	Use in sentences
Watch (noun)	A small time piece worn typically on one wrist.	What is the time by your watch?
Watch (verb)	Exercise care / to look at something	I had dinner and watched TV.
Fly (noun)	A winged insect	There was a beautiful butterfly in the garden.
Fly (verb)	To move in the air with wings	Bees are flying around the hive.
Bat (noun)	A specially shaped piece of wood use for hitting the ball.	He showed me how to hold the bat.
Bat (verb)	To try to hit a ball with a bat.	He batted the ball high in the air.
Fine (adj)	Of a very high quality	This is very fine piece of acting.
Fine (verb)	To charge someone of money that has to paid as punishment	He was fined Rs. 1000 for his misbehaviour.
Park (noun)	An area of land for playing sports.	The children are playing in the park.
Park (verb)	To put a vehicle in a place.	Just park your car in the driveway.

Homophones

v. Fill in the blanks with the correct homophones.

- Please get a piece of paper. (peace, piece)
- They can't wait for you. (weight, wait)

- They are going to buy a goat. (too, to)
- My uncle has a good tale to tell. (tale, tell)
- Do you know this news. (no, know)

Compound Words

vi. Choose the correct words from the given word bank and make compound words.

hopper light time book cake
bird
grass hopper lady bird
life time sun light pan cake
note book

2. Learning to Spell

Fill in the missing letters to complete the words.

Sacrifice thoughtfully inquire
excitement Celebrate memories
unite rush

Grammar

ii. Fill in the blanks with the correct demonstrative pronouns.

You will have to use your pen. This is mine.
Let me introduce you. Ali, This is Suleman.
I have five new dresses. Look These are very beautiful.
I made sandwiches yesterday. These / Those were delicious.

Make contractions of the following words using the apostrophe correctly in your notebook.

Could not	I have	Should not	You will	Does not
Couldn't	I've	Shouldn't	You'll	Doesn't

x. Read the given paragraph and underline the adverbs of frequency in it.

I always get up early in the morning. I often go for a morning walk with my father. Sometimes, we go to the nearby park. After that, I take my breakfast and get ready for school. I often take sandwiches for breakfast. My school bus usually arrives at 7:00 am. I am never late for school.

D) Writing

1. Learning to Write

ii. Find the recipe of your favourite dish on the internet and write it in your notebook.

Things we need	Recipe
Rice ½ cup Milk 1 ¹ / ₄ kg Carrot 2 medium Almonds 25	Soak the rice; add 1 cup water and 20 almonds. Chop them. Peel 2 carrots, grate them. Boil milk. Add ½ table spoon cardamom powder, boil for 10 minutes.

Kewra 2 table spoon	When the milk reduce to half, add chopped rice and almonds. Cook and stir for 10 minutes. Add grated carrots, stir for 2 minutes. Gajrella is ready.
---------------------	--

Creative Writing: Write a paragraph on the topic "A Good Day with my Family" in your notebook.

Ans: My family have always been the best thing that happen to me, and no matter how much time we spend together every time has its special place. One of the special moments that come to my mind is when my cousin Faizan had his fifteenth birthday, it was a remarkable day my family, and I will always remember.

Review -3

A) Oral Communication

1. Learning the Sounds

Read the given sentences. Circle the words with long vowel sounds and underline the words with short vowel sounds.

- My mother baked a red velvet cake.
- She had drawn some trees and a sun in her drawing notebook.
- Ali had written a note that he could not participate in the school function.
- He bought a new tub and water tube from the shop.
- They made a plan to travel by aeroplane.

Write two words with the given -ed sounds.

/d/	/ɪd/	/t/
Dad	Waited	Toast
Duck	Wanted	Toy

Reading and Critical Thinking

1. Reading Comprehension

Now write the story element of 'A mouse and the lion'.

Characters: Mouse and Lion Sitting: Forest / an island

Plot: In the story a mouse's life is spared by a lion. Later the lion is trapped; the mouse is able to set the lion free.

Conflict: Mouse spares the lion

Resolution: The lion thanks the mouse for helping him and the two become friends

C) Language Focus

Make as many words as you can use the given letters.

S	T	N
Stir, sat, sit, son, set, sun, star, sir, sin, stout	Tin, ten, ton, tar,	No, net, nest, nation, nor,

A	E	I
At, an, air, ant,	Ear, earn, eat, easy, egg	Ink, ice, ill, iron
O	U	R
Oil, orange, open, onion	Up, umbrella, us, use,	Rest, run, rat, rice, risk

Fill in the given paragraph with personal pronouns. My friend, Hamna, and I went to the aquarium on Sunday. Hamna and I saw many kinds of fish, a seahorse and some jellyfish. I bought her a stuffed penguin at the gift shop. Then, Hamna took a picture of mine next to a giant octopus. An aquarium worker, named Tariq, introduced us and briefed us about different kinds of fish. We enjoyed them a lot.

Read the given text carefully. Circle the adverb and write their types above them.

Umair wakes up before (adverb of time) 6 o'clock in the morning. He always (adverb of frequency) goes to school on time. He daily (Adverb of frequency) goes to the park with his father for jogging. He completes his homework quickly (adverb of manner). He treats his friends kindly (adverb of manner). Everyone likes him because of his manners.

Rewrite the given text by adding correct punctuation. Use capitalisation where required.

Suleman's mother came from the kitchen after, listening to their conversation.

"Yes, we will buy a goat." He said to his mother. Do you know what the other name for Bakra Eid is? Mother asked.

D) Writing

1. Learning to Write

Write the fable on the topic 'A Lion and the Mouse' with a moral.

A lion lay asleep in the forest, his great head resting on his paws. A timid little Mouse came upon him unexpectedly, and in her fright and haste to get away, ran across the Lion's nose. Roused from his nap, the Lion laid his huge paw angrily on the tiny creature to kill her. "Spare me!" begged the poor Mouse. "Please let me go and some day I will surely repay you."

The Lion was much amused to think that a Mouse could ever help him. But he was generous and finally let the Mouse go.

Some days later, while stalking his prey in the forest, the Lion was caught in the toils of a hunter's net. Unable to free himself, he filled the forest with his angry roaring. The Mouse knew the voice and quickly found the Lion struggling in the net. Running to one of the great ropes that bound him, she nawed it until it parted, and soon the Lion was free. "You laughed when I said I would repay you," said the Mouse. "Now you see that even a Mouse can help a Lion"

Unit – 11 Let's Be Helpful لہس بی ہیلپ فُل

Let's Talk

Q1. How do you spend your saved money?

سوال 1۔ آپ اپنی بچتی ہوئی رقم کیسے خرچ کرتے ہیں؟

Ans. I spend the saved money on buying new clothes and giving some to charities.

جواب میں نے بچایا ہوا پیسے نئے کپڑے خریدنے اور خیراتی اداروں کو دینے پر خرچ کیا۔

Q2. Have you ever helped a needy person? How

سوال 2۔ کیا آپ نے کبھی کسی نادار کی مدد کی ہے؟ کیسے

Ans. I always work needy people around my home and school.

جواب میں ہمیشہ اپنے گھر اور اسکول کے آس پاس محتاج افراد کے ساتھ کام کرتا ہوں۔

Pre Reading

Q1. Do you share your things with others?

سوال 1۔ کیا آپ اپنی چیزیں دوسروں کے ساتھ بانٹتے ہیں؟

Ans. Yes, I always share my things with others.

جواب ہاں، میں ہمیشہ اپنی چیزیں دوسروں کے ساتھ بانٹتا ہوں۔

Q2. Do you help your friends

سوال 2۔ کیا آپ اپنے دوستوں کی مدد کرتے ہیں؟

Ans. Yes, I always help my friends.

جواب ہاں، میں ہمیشہ اپنے دوستوں کی مدد کرتا ہوں۔

I	am	Abdullah	Sara,	Tahir	and	Maheen	are	my	friends.	
آئی	ایم	عبداللہ	سارا	طاہر	اینڈ	ماہین	آر	مائی	فرینڈز	
I am Abdullah. Sara, Tahir and Maheen are my friends.					میں عبداللہ ہوں۔ سارا، طاہر اور ماہین میرے دوست ہیں۔					
We	all	go	to	the	same	school.				
دی	آل	گو	ٹو	دی	سیم	سکول				
We all go to the same school					ہم سب ایک ہی سکول میں پڑھتے ہیں۔					
Every	Evening	we	gather	in	the	park	of	our	neighborhood.	
ایوری	ایوننگ،	دی	گیدر	ان	دی	پارک	اف	آور	نمبر ہوڈ۔	
Every evening, we gather in the park of our neighborhood.					ہم ہر شام پڑوسی کے پارک میں اکٹھے ہوتے ہیں۔					
Last	week,	our	teacher	announced	that	the				
لاست	ویک،	آور	ٹیچر	اینانؤنڈ	دیت	دی				
school	would	arrange	a	fun	fair	next	month.			
سکول	ووڈ	ایریج	ای	فن	فیر	نیکسٹ	منٹھ۔			
Last week, our teacher announced that the school would arrange a fun fair next month.					پچھلے ہفتے ہمارے استاد نے اعلان کیا کہ سکول اگلے ماہ ایک تفریحی نمائش (میلہ) کا اہتمام کریگا۔					

Focus Student Resource Book

We	all	became	excited	but	we	noticed	that	Sara	was	not	happy
ہم	سب	ہو گئے	خوش	لیکن	ہم	دیکھا	کہ	سارا	خوش	نہیں	تھی۔
We all became excited but we noticed that Sara was not happy.											
In	the	evening,	we	are	discussing	the	fun	fair.			
شام	کو	ہم	(تفریحی)	میلے	پر	بحث	کر	رہے	تھے۔		
In the evening, we are discussing the fun fair.											
She	remained	quiet	and	did	not	participate	in	our	Discussion		
ہم	رہیں	کوئی	کلام	نہیں	کر	سکتے	تھے	اپنے	بحث		
She remained quiet and did not participate in our discussion.											
We	asked	her	what	was	wrong.						
ہم	پوچھا	کہ	سارا	کی	سزا						
We asked her what was wrong.											
She	said	that	her	father	lost	his	job	Last			
ہم	کہا	کہ	اس	کے	والد	کی	ملازمت	چھوٹ	گئی		
She said that her father lost his job last month and couldn't buy her new dress.											
She	walked	away	sadly.								
ہم	سے	چلے	گئے								
She walked away sadly.											
We	all	were	left	speechless.							
ہم	سب	بے	کلام	ہو گئے۔							
We all were left speechless.											
We	thought	about	what	we	could	do	to	make	Sara	happy.	
ہم	سوچا	کہ	سارا	کو	خوش	کرنے	کے	لئے	ہم	کیا	کرسکتے
We thought about what we could do to make Sara happy.											
Maheen	thought	for	a	while	and	said	"Abdullah	and	Tahir	don't	worry.
ماہین	سوچا	کہ	ایک	دور	اور	کہا	"عبداللہ	اور	طاہر	کو	پریشان
Maheen thought for a while and said "Abdullah and Tahir don't worry.											

Maheen thought for a while and said "Abdullah and Tahir don't worry.					ماہین نے ایک لمحے کے لئے سوچا اور کہا عبد اللہ اور طاہر نگرانہ کرو۔						
We	will	save	our	pocket	money	and	buy	Sara	a	new	dress.
دی	ویل	سیو	آور	پاکٹ	منی	اینڈ	بائی	سارا	اے	نیو	ڈریس۔
We will save our pocket money and buy Sara a new dress."					ہم سب اپنا بچ بچا خرچ بچا کر سارا کے لئے نیا لباس خریدیں گے۔						
We	all			liked	her		idea.				
دی	آل			لائکڈ	ہر		آئیڈیا۔				
We all liked her idea.					ہم سب نے اس کے خیال کو پسند کیا۔						
For	the	whole	month,	we	did	not	waste	our	money.		
فار	دی	ہول	منتھ،	دی	ڈیڈ	ناٹ	ویسٹ	آور	منی۔		
For the whole month, we did not waste our money.					پورا مہینہ ہم نے پیسے ضائع نہیں کئے۔						
We	saved	it	in	our	money	boxes.					
دی	سیوڈ	اٹ	ان	آور	منی	بکسز۔					
We saved it in our money boxes.					ہم اسے اپنی تجوری میں جمع کئے۔						
Then	after	a	month,	we	collected	our	money				
ٹھن	آفٹر	اے	منتھ،	دی	کلیکٹڈ	آور	منی				
Then after a month, we collected our money					پھر ایک ماہ بعد ہم نے اپنے پیسے اکٹھا کئے۔						
and	went	with	Maheen's	mother	to	buy	new	dress	for	Sara.	
اینڈ	وینٹ	ویٹھ	ماہینز	مدر	ٹو	بائی	نیو	ڈریس	فار	سارا۔	
and went with Maheen's mother to buy new dress for Sara.					اور سارا کے لئے نیا لباس خریدنے کے لئے ماہین کی والدہ کے ساتھ چلے گئے۔						
We	packed	it	in	colourful	wrapping	paper.					
دی	پیکڈ	اٹ	ان	کلر فُل	رپنگ	پیپر۔					
We packed it in colourful wrapping paper.					ہم نے اسے رنگین پینگ کاغذ میں پیک کیا (پیکٹ لیا)۔						
We	went	to	Sara's	house	and	gave	her	the	gift.		
دی	وینٹ	ٹو	ساراٹھ	ہاؤس	اینڈ	گیو	ہر	دی	گیفٹ۔		
We went to Sara's house and gave her the gift.					ہم سارا کے گھر گئے اور اسے تحفہ دے دیا۔						
She	was	surprised	to	see	the	gift.					
شی	واز	سرپرائزڈ	ٹو	سی	دی	گیفٹ۔					
She was surprised to see the gift.					تحفہ دیکھ کر وہ حیران ہوئی۔						
When	she	opened	it,	her	eyes	filled	with				
وین	شی	اوپنڈ	اٹ،	ہر	آنجز	فیلڈ	وڈھ				

delight	and	gratitude	on	seeing	new	dress.
ذیانت	ایڈ	گرہ شچیوڈ	ان	سینگ	نیو	ڈریس۔

When she opened it, her eyes filled with delight and gratitude on seeing new dress.

جب اس نے اسے کھولا، اور نیا ڈریس دیکھ کر شکر گزاری سے اس کی آنکھیں خوشی سے بھر گئیں۔

She	thanked	us	for	bringing	such	a	beautiful	dress.
شی	تھیانکڈ	اس	فار	برینگنگ	سچ	اے	بیوٹی فُل	ڈریس۔

She thanked us for bringing such a beautiful dress.

اتنا خوبصورت لباس لانے پر اس نے ہمارا شکر یہ ادا کیا۔

Then	we	made	differen	plans	for	the	coming	fun	fair.
ٹھن	وی	میڈ	ڈیفرنٹ	پلانز	فار	دی	کمنگ	فن	فائر۔

Then we made different plans for the coming fun fair.

پھر ہم نے آنے والے (تفریحی) میلے کے لئے مختلف منصوبے بنائے۔

Sharing	brings	happiness	to	us.
شئیرنگ	برینگز	ہیپنس	ٹو	اس۔

Sharing brings happiness to us.

اشتراک (باہمی رابطہ) ہمیں خوشی دلاتا ہے۔

It	shows	how	much	we	care	for	our	friend	s	and	loved	ones.
اِٹ	شووز	ہاؤ	مچ	وی	کیئر	فار	آور	فرینڈز	اینڈ	لوڈ	ونز۔	

It shows how much we care for our friends and loved ones.

یہ ظاہر کرتا ہے کہ ہم اپنے دوستوں اور پیاروں کا کتنا خیال رکھتے ہیں۔

We	should	take	care	of	each	other.
وی	شڈ	ٹیک	کیئر	آف	ایچ	اور۔

We should take care of each other.

ہمیں ایک دوسرے کا خیال رکھنا چاہیے۔

Words	Meanings	Words	Meanings	Words	Meanings
Gather	اکٹھے ہوتے ہیں	Pocket-money	جیب خرچ	Job	نکاح
Announced	اعلان کیا	Waste	ضائع کرنا	Speechless	خاموش، گونگا
Fun fair	تفریحی میلہ	Collected	اکٹھا کیا	Idea	خیال، تصور
Noticed	دیکھا	Delight	خوشی	Saved	بچایا
Participate	حصہ لینا	Plans	منصوبے	Surprised	حیران کیا
Sadly	افسردگی سے	Neighbourhood	پڑوس	Gratitude	شکر گزاری
Gather	اکٹھے ہوتے ہیں	Arrange	اہتمام کرنا		
Excited	پرجوش	Quiet	خاموش		

A) Oral Communication

1. Learning the Sound

- ii. Find the given words in a dictionary and write their meanings along with their number of syllable. Then use these words in sentences of your own in your notebook.

Words	Meanings	Syllable	Use in sentences
investment	Act of putting money	In-vest-ment (3)	Salman doubled his investment in a year.
Measure	Calculate, to discover the exact size	Meas-ure (2)	This table measure 5 feet.
Recommended	To struggle as good or suitable	Rec-om-mended (3)	She has been recommended for promotion.
Provide	Supply	Pro-vide (2)	This book provides useful information.

1. Learning to Speak

- ii. Practice the given dialogue and complete the rest on your own.

Adam: Can you tell me the way to the library?

Saad: I am also going there, just follow me.

Adam: will you help me to find a book of Islamic history?

Saad: Yes, I will be glad to help you.

Adam: Okay. Thank you so much.

B) Read and Critical Thinking

Reading Comprehension

- i. Answer these questions.

- Why was Sara not happy?

Ans: Sara was not happy because her father lost his job last month and could not buy her a new dress.

- What is a fun fair?

Ans: A fun fair is a kind of fair consisting of rides, side shows and other amusements.

- Why should we always help others?

Ans: Helping each other makes us happier and healthier and builds a happier society everyone.

- ii. Read the given paragraph and write its main idea in your notebook.

Main Idea:

Money is essential need. To earn and save money you should spend it carefully.

- iii. Highlights important information in the paragraph given above and summarize it in 2-3 sentences.

Money is essential need to survive. To earn and save money makes smart spending decisions and do not waste money buying extravagant things.

- Fill in the blanks correctly.
- Their school was arranging a funfair.
- Sara's father could not buy her a new dress.
- They went with Maheen's mother to the market.
- Sharing brings happiness.
We should take care of each other.

2. Analytical Reading

Read the lesson again; underline the parts of speech to fill in the given boxes accordingly

Noun	Verb	Pronoun
Abdullah	Go	We
Sara	Gather	She
Tair	Arrange	Her
Maheen		
Adjective	Preposition	Adverb
Excited	In	Sadly
Quiet	On	Every
Wrong	With	evening

2. Learning to Spell

Fill in the missing letters to complete the words and learn their spelling.

Stock inormation steal amount

3. Grammar

Choose the correct word for each question.

- How often do you visit your grandparents?
(What, How often)
- Why do we need money? (Why, Where)

- When do you go to school?
(Who, When)
- How many students are there in your classroom? (How many, What)
- How much does this dress cost?
(Who, How much)

iv. Make sentences using the given prepositions.

Across: We saw him walking across the street.

Towards: Faizan ran towards the door.

Onto: The baby climbed onto the table.

Into: Arsalan ran into the room.

vi. Change the given sentences into negative and interrogative sentences and write them in your notebook.

Negative	Interrogative
My mother does not wash clothes.	Does my mother wash clothes?
The birds do not fly in the air.	Do the birds fly in the air?
He does not like swimming.	Does he like swimming?
Saad does not watch TV every day.	Does Saad watch TV every day?

viii. Write five words using hyphens with numbers and fractions in your notebook.

One - third	Twenty - one
One - fifth	Twenty - two
Two - third	Twenty - three
One - eight	Twenty - four
One - tenth	Twenty - five

D) Writing

1. Learning to Write

i. Look at the mind map and write about some 'Qualities of a Good Person'. You can add more qualities to the mind map.

A Good Person	
Obeys the elder	Speaks the truth
Helps the poor	Follows the rule
Respects the teachers	Never waste the time

ii. Use the information given above to write a dialogue about 'Qualities of a Good Person' in your own words in your notebook.

Ans: Noman: Assalam - o - Alaikum. Please tell me some qualities of a good person.

Afaq: Wa alaikum o Assalam. A good person always speaks the truth. He helps the poor.

Noman: Does he respect the teacher?

Afaq: Yes. He respects the teacher and obeys the elder.

Noman: Any other quality?

Afaq: He follows the rule and never wastes the time.

2. Creative Writing

Write some ways to save your money and how can you use it.

Ans: 1. Set saving goals.

2. Stop smoking.

3. Spend to save.

4. Utility saving.

5. Pack your lunch.

Unit – 12

THE NATIONAL ANIMAL

دی نیشنل اینیمل

قومی جانور

Let's Talk

Tell the meaning of the following in your own words

Patriotism devotion & vigorous support for one's countryDevotion a feeling of strong love or loyaltySentiment a view or opinion that is held or expressed

Pre Reading:

Q1. Read the title and guess what the lesson can be about.

Ans. The lesson is about the national animal of Pakistan.

Q2. What do you know about the national animal of Pakistan?

Ans. Markhor is the national animal of Pakistan. It belongs to the goat family & it is one of the most beautiful wild animals of Pakistan.

Markhor	is	the	national	animal	of	Pakistan.
مارخور	ہے	دی	نیشنل	اینیمل	اف	پاکستان۔
Markhor is the national animal of Pakistan.						مارخور پاکستان کا قومی جانور ہے۔
It	belongs	to	the	goat	family	and it is One
ایٹ	بی لائنگز	ٹو	دی	گھوٹ	فیمیلی	اینڈ ایٹ ایس ون
of	most	beautiful	wild	animal	of	Pakistan.
اف	موسٹ	بیوٹی فیل	ویلڈ	اینیمل	اف	پاکستان۔
It belongs to the goat family and it is one of most beautiful wild animal of Pakistan.				یہ بکری کے خاندان سے تعلق رکھتا ہے اور یہ پاکستان کے خوبصورت ترین جانوروں میں سے ایک ہے۔		
It	is	considered	a	symbol	of	bravery and intelligence
ایٹ	ایز	کنسڈرڈ	ایس	سبیل	اف	بریوری اینڈ انٹیلیجنس۔
It is considered a symbol of bravery and intelligence.				اسے بہادری اور ذہانت کی علامت سمجھا جاتا ہے۔		
It	can	jumps	downwards	from	mountain	peaks with ease and kill Snakes
ایٹ	کیں	جھپس	ڈاؤن ورڈز	فرام	ماؤنٹین	پیکس ویتھ ایس اینڈ کیل سنیکیس۔
It can jumps downwards from mountain peaks with ease and kill snakes.				یہ آسانی سے پہاڑ کی چوٹی سے چھلانگ لگا کر سانپوں کو مار سکتا ہے		
Markhor	lives	in	the	mountain.		
مارخور	لیوز	ان	دی	ماؤنٹین۔		
Markhor lives in the mountain.					مارخور پہاڑوں میں رہتا ہے۔	
It	is	mostly	found	in	Northern	Pakistan and Himalayas
ایٹ	ایز	موسٹلی	فائونڈ	ان	ناردرن	پاکستان اینڈ ہمالیہ ز۔
It is mostly found in Northern Pakistan and Himalayas.				یہ زیادہ تر جنوبی پاکستان اور ہمالیہ میں پایا جاتا ہے۔		

Focus Student Resource Book

There	are	three	species	of	Markhor	found	in	Asia.			
دیر	آر	تھری	سپیشز	آف	مارخور	فائونڈ	ان	ایشیا۔			
There are three species of Markhor found in Asia				ایشیا میں مارخور کی تین قسمیں پائی جاتی ہیں۔							
It	is	known	for	its	long	and	curly	horns.			
اٹ	از	نون	فار	اٹس	لانگ	اینڈ	کرلی	ہارنز۔			
It is known for its long and curly horns.				یہ اپنے لمبے اور خم دار سینگوں کے لئے مشہور ہے۔							
These	attractive	horns	on	male	are	nearly	63	inches	long		
دیج	ایٹریکٹیو	ہارنز	ان	میل	آر	نیمری	63	انچز	لانگ		
These attractive horns on male are nearly 63 inches long				یہ پُرکشش سینگ (مارخور) کے تقریباً تین گھنٹے لمبے ہوتے ہیں۔							
and	on	females	around	10	inches	long.					
اینڈ	ان	فیمیلز	ایراؤنڈ	10	انچز	لانگ۔					
and on females around 10 inches long.				اور مادہ (مارخور) کے تقریباً دس لمبے ہوتے ہیں۔							
Males	and	females	can	easily	identified	by	the	colour	of	their	coats.
میلز	اینڈ	فیمیلز	کین	ایزی لی	ایڈنٹی فائیڈ	بائی	دی	کلر	آف	دیر	کوش۔
Males and females can easily identified by the colour of their coats.				نر اور مادہ اپنے کوٹ (بالوں) کے رنگ کی وجہ سے باآسانی پہچانے جاسکتے ہیں۔							
Males	have	light	brown	to	black	coloured	coats.				
میلز	ہو	لائٹ	براؤن	ٹو	بلیک	کلرڈ	کوش۔				
Males have light brown to black coloured coats.				نر (مارخور) کے کوٹ (بالوں) کا رنگ ہلکے بھورے سے سیاہ رنگ کا ہوتا ہے۔							
Females	have	reddish	coats.								
فیمیلز	ہو	ریڈش	کوش۔								
Females have reddish coats.				مادہ کا کوٹ (بالوں کا رنگ) سرخی مائل ہوتا ہے۔							
These	coats	shorten	in	summer	and	elongate	in	winter.			
دیج	کوش	شارٹن	ان	سر	اینڈ	ایلوگیت	ان	دینٹر۔			
These coats shorten in summer and elongate in winter.				یہ کوش گرمیوں میں چھوٹے اور سردیوں میں لمبے ہو جاتے ہیں۔							
A	Markhor	male	measures	around	52	to	73				
اے	مارخور	میل	میاچرز	ایراؤنڈ	52	ٹو	73				
inches	in	height	and	Weighs	71	to	240	pounds.			
انچز	ان	ہائٹ	اینڈ	ویج	71	ٹو	240	پائونڈز۔			
A Markhor male measures around 52 to 73 inches in height and weighs 71 to 240 pounds.				ایک نر مارخور کی پیمائش لمبائی میں تقریباً 52 سے 73 انچ اور وزن 71 سے 240 پونڈ تک ہوتی ہیں							

Females	are	much	smaller	than	males.						
نمیں	آر	بھی	چھوٹے	دھن	میں۔						
Females are much smaller than males.			مادہ مارخور سے بہت چھوٹے ہوتے ہیں۔								
Markhor's	strong,	powerful	legs	give	it	the	ability	To			
مارخور	سٹرانگ،	پاورفل	لیگز	گیو	ایٹ	دی	اہیلیٹی	ٹو			
maintain	balance	when	climbing	Or	simply	walking	on	Hills			
میں	بیلنس	دھن	کلایمبنگ	آر	سہیل	واکنگ	ان	ہلز۔			
Markhor's strong, powerful legs give it the ability to maintain balance when climbing or simply walking on hills.				مارخور کی مضبوط اور طاقتور ٹانگیں اسے پہاڑوں پر چڑھنے یا گھس چلنے وقت توازن برقرار رکھنے کی صلاحیت فراہم کرتی ہیں۔							
It	eats	grass	In	spring	and	Summer					
ایٹ	ایش	گراس	ان	سپرنگ	اینڈ	سمر					
It eats grass in spring and summer			یہ گرمیوں اور بہار میں گھاس کھاتا ہے۔								
but	feeds	on	leaves,	herbs,	fruits	and	flowers	in	winter.		
بٹ	فیڈز	ان	لیوز،	ہربز،	فروٹس	اینڈ	فلاورز	ان	ونٹر۔		
but feeds on leaves, herbs, fruits and flowers in winter.				لیکن سردیوں میں پتوں، جڑی بوٹیوں، پھلوں اور پھولوں کو کھاتا ہے۔							
Snow	leopards	wolves	and	black	bears	are	the	common	enemies	of	Markhor
سنو	لیپورڈز،	ولورز	اینڈ	بلیک	بیرز	آر	دی	کامن	انیمیز	آف	مارخور
Snow leopards, wolves and black bears are the common enemies of Markhor.					برفانی چیتے، بھڑیے اور سیاہ بچھو، مارخور کے عام دشمن ہیں۔						
It	has	extremely	keen	senses	of	sight	and	smell.			
ایٹ	ہیز	ایکسٹریمی	کین	سینسز	آف	سائٹ	اینڈ	سمیل۔			
It has extremely keen senses of sight and smell.				اس کے دیکھنے اور سونگھنے کی حس بہت تیز ہوتی ہیں۔							
These	senses	help	it	to	sense	hunters	from	a	distance		
ہیز	سینسز	ہیلپ	ایٹ	ٹو	سینس	ہنٹرز	فرام	ای	ڈسٹنس		
These senses help it to sense hunters from a distance.					یہ جیسے اسے دور سے شکاری کا احساس دلاتے ہیں۔						
It	grazes	mostly	on	the	peaks	of	mountains				
ایٹ	گراز	موسٹلی	ان	دی	پیکس	آف	ماؤنٹینز۔				
It grazes mostly on the peaks of mountains				یہ زیادہ تر پہاڑ کی چوٹیوں پر چرتے ہیں۔							
so	it	is	out	Of	the	range	of	predators			
سو	ایٹ	ایز	آؤٹ	آف	دی	ریج	آف	پریڈیٹرز۔			
so it is out of the range of predators.				اس لئے یہ شکاریوں کے قابو سے باہر ہوتے ہیں۔							

If	it	senses	danger,	it	uses	its	excellent	climbing	skill	to	escape.
ایف	ایٹ	سینسز	ڈانجر،	ایٹ	یوزز	ایٹس	ایکسلیٹنٹ	کلیمبنگ	سکیل	ٹو	ایسکیپ۔
If it senses danger, it uses its excellent climbing skill to escape.						اگر یہ خطرہ محسوس کرتے ہیں تو یہ فرار کے لئے چڑھنے کی بہترین صلاحیت کا استعمال کرتے ہیں۔					
Markhor			is		An		endangered		species.		
ماخور			یز		این		انڈنجرڈ		سپیشیز۔		
Markhor is an endangered species.						ماخور خطرے سے دوچار (جانوروں کی ایک) نسل ہے۔					
It	is	killed	by	hunters	particularly	for	its	meat	and	horns.	
ایٹ	ایز	کیلڈ	بائی	ہنٹرز	پارٹیکولرلی	فار	ایٹس	میٹ	اینڈ	ہارنز۔	
It is killed by hunters particularly for its meat and horns.						شکاری خاص طور پر گوشت اور سینگوں کے لئے مارتے ہیں۔					
It's	horns	are	used	For	traditional	medicines	and	trophies.			
ایٹس	ہارنز	آر	یوسڈ	فار	ٹریڈیشنل	میڈیسنز	اینڈ	ٹروفیز۔			
It's horns are used for traditional medicines and trophies.						اس کے سینگ روایتی ادویات اور ٹرائی بنانے کے لئے استعمال ہوتے ہیں۔					
Markhor	has	a	lifespan		Of	12	to	13	years.		
ماخور	ہیز	اے	لائف سپین		اف	12	ٹو	13	ایئرز۔		
Markhor has a lifespan of 12 to 13 years.						ماخور کی زندگی کا دورانیہ بارہ سے تیرہ سال تک ہوتا ہے۔					

Post Reading

Q1. Write in your own words the features of the national animal of Pakistan.

Ans. The Markhor is a large, stock goat with relatively sight is 140 to 180 cm. males weight from 80kg females are considerably smaller & lighten.

Q2. Have you ever seen a Markhor? Share your experience in a few sentences.

Ans. Yes I have seen Markhor in TV but not in real life because it mostly live mountains.

Words	Meanings	Words	Meanings
Considered	سمجھا جاتا ہے	Symbol	علامت
Downwards	نیچے کی طرف	Ease	آسانی
Northern	شمال	Species	اقسام، نسلیں
Curly	خم دار	Horns	سینگ (جمع)
Attractive	پُرکشش	Identified	شناخت، پہچانا
Reddish	سرخ یا نائل	Shorten	مختصر ہونا
Elongate	لمبا ہونا	Weighs	وزن رکھتا ہے
Strong	مضبوط	Powerful	طاقت ور
Maintain	برقرار رکھتا ہے۔	Balance	توازن
Herbs	جڑی بوٹیاں	Leaves (leaf)	پتے (جمع)

Leopard	چیتا	Wolves	بھڑیے
Bear	رہچے	Extremely	بہت زیادہ
Sense	حس	Sight	دیکھنا
Smell	سوناگھ	Hunters	شکاری
Grazes	چرتا ہے	Peaks	چوٹی
Predators	شکاری	Excellent	بہترین، شاندار
Skill	مہارت	Escape	فرار، بچ کر نکلنا
Endangered	خطرے سے دوچار	Traditional	روایتی

B) Reading and Critical Thinking

I. Reading Comprehension

i. Answer these questions.

- What do Markhor eat?

Ans: Markhor eats grass in spring and summer and leaves, herbs, fruits and flowers in winter.

- How long are the horns of a Markhor?

Ans: The horns of male Markhor are nearly 63 inches long while on females nearly 10 inches long.

- How long a Markhor can live?

Ans: A Markhor can live about 12 to 13 years.

- List some reasons why Markhor are in endangered?

Ans: Habitate loss, overhunting for meat and trophies and compilation from livestock are the main reasons that Markhors are endangered.

ii. Look at the given calendar. Read it and answer the given questions.

- How many months with 30 days are there on the calendar?

Ans: There are 4 months with 30 days on the calendar.

- Which day of November is the first day of the month?

Ans: Thursday is the first day of November.

iv. Answer the following questions.

- Which is the most endangered animal species?
Fish

- What is the number of endangered flowers given in the chart? 760

v. Read the lesson again and fill in the blanks with the correct options.

- Markhor is the national animal of Pakistan.

- i) Iran ii) India iii) Pakistan iv) Bangladesh

- There are three species of Markhor found in Asia.

- i) two ii) three iii) four iv) five

- Male Markhor are nearly 63 inches long.

- i) 60 ii) 61 iii) 62 iv) 63

- Like other goats, Markhor are herbivorous animals.

- i) omnivorous ii) herbivorous

- iii) carnivorous iv) hunter

2. Learning to Spell

Fill in the missing letters to complete the words.

Peak Bravery Endangered

Hunt Attractive Trophies

3. Grammar

ii. Join the sentences using the correct joining words.

- He worked hard but he could not first. (but, because)

- She could not submit her plan because she was very ill. (so, because)

- Mohsin has bought a new shirt so he will come to the party. (because, so)

- She is studying history and culture for her assignment. (because, and)

iv. Read the sentences and write 'S' for a statement and 'Q' for a question.

- Markhor lives in mountains.
S.

- How long can Markhor live?
Q.

- What do Markhor eat?
Q.

- Markhor is an endangered species.
S.

- Markhors are killed by hunters for their meat and horns. S.

v. Write five sentences and questions each in your notebook.

Statements:

- 1) Faizan is a good boy.
- 2) Salman is going to school.
- 3) He is my brother.
- 4) Shayan is reading a book.
- 5) Afaq told us a story.

Questions:

- 1) What is your name?
- 2) Why is he laughing?
- 3) Where is your brother?
- 4) What is the time by your watch?
- 5) Are you going to school?

vii. Read the following answers and write questions for each.

Q: Where are my books?

Ans: Your books are on the table.

Q: What is this? Or whose trophy is this?

Ans: This is my trophy.

Q: Who was the first Prime Minister of Pakistan?

Ans: Liaqat Ali Khan was the first Prime Minister of Pakistan.

Q: Which animal do you like?

Ans: I like cats.

viii. Make questions by using the questions words given above in your notebook.

- 1) What is he to you?
- 2) Where is the post office in your city?
- 3) Who is ringing the bell?
- 4) Which is your favourite book?

x. Complete the following sentences by putting in the correct verb forms.

- She is making cakes for the guests. (make, making)
- They are not visiting their grandparents. (visiting, visited)
- Am I going with you? (gone, going)

xi. Write six sentences using the present continuous tense in your notebook.

- 1) Arsalan is writing a letter.
- 2) You are drinking water.
- 3) He is going to school.
- 4) Zeeshan is playing cricket.
- 5) We are reading our books.
- 6) She is washing the clothes.

xii. Rewrite the given paragraph in your notebook. Use -correct capitalization and punctuation.

Yesterday, Ali and Sana watched a documentary about the national animal of Pakistan. They enjoyed this documentary. They asked their mother to tell them more about the national animal of Pakistan. She told the "the Markhor is a type of goat". It lives mostly in the Northern Area of Pakistan. It is a strong and peaceful animal. When will we go to Khyber Pakhtunkhwa to see Markhor"? Asked Sana.

D) Writing

Write a paragraph on the 'National Bird of Pakistan' in your notebook keeping the following questions in mind.

National Bird of Pakistan: The national bird of Pakistan is Chakor Partridge. Chakor has middle size like 32 - 35 cm range. It cannot fly in a long distance. It is found in Pakistan to Afghanistan. It prefers rocky, steep and open hill sides. It has average lifespan 2 - 5 years in wild. It has light brown back and gray breast and buff belly. Its face is white with a black gorget. Due to over hunting and loss of habitat it is endangered.

2) Creative Writing

Write a paragraph on 'Endangered Animals' in your notebook and write a few steps you can take to save them from being extinct.

Endangered Animals:

An endangered animal is one that is at risk of becoming extinct or at risk of no longer being in existence. Endangerment of animals is occurring at an alarming rate due to environmental changes, the destruction of habitat, the shortage of food supply, and being hunted. The animals endangered include Siberian Tiger, Elephants, Leatherback, sea Turtle, snow leopards etc.

Steps to save them:

The biggest thing we can do to help endangered animals is to take care of our world. There are many ways that we can protect animals by taking care of our environment. These are Recycle, Reduce, Planting a tree and Join an Adopt An animal Programme.

Unit – 13

WHEN SOMETHING WENT WRONG

جب کچھ غلط ہو جائے

Let's Talk

Q. When you receive a surprise gift, what do you feel? How would you express your feeling at the time?

Ans: I feel very happy when I got surprise gift

Pre-Reading

Summer	holidays	had	started.
سمر	ہولڈیز	ہیڈ	سٹارٹڈ
Summer holidays had started.			گرمیوں کی چھٹیاں شروع ہو گئی تھی
Hafsa	was	getting	bored.
حفصہ	واہ	گنڈھ	بورڈ۔
Hafsa was getting bored.			حفصہ بیزار (بور) ہو رہی تھی۔

She	anxiously	waited	for	the	storybooks	Her	mother	had	order	for	her.
شی	گنڈھ	ویٹڈ	فار	دی	سٹوری بکس	ہر	مدر	ہیڈ	آڈر	فار	ہر۔
She anxiously waited for the storybooks her mother had order for her.						وہ بے چینی سے کتابوں کی منتظر تھی، جو اس کی ماں نے اس کے لئے منگوائی تھی۔					

"It	would	be	real	fun	to	read
اٹ	ووڈ	بی	ریئل	فن	ٹو	ریڈ
a	new	adventure	to	story	each	day.
اے	نیو	ایڈونچر	ٹو	سٹوری	ایچ	ڈے۔

"It would be real fun to read a new adventure to story each day.						روزانہ نئی مہمانی کہانی پڑھ کر حقیقی مزہ آئے گا۔					
"She	thought	to	herself.								
شی	تھاٹ	ٹو	ہر سیلف۔								
"She thought to herself.						اس نے اپنے دل میں سوچا۔					

Just	then	the	doorbell	rang.					
جسٹ	ڈھن	دی	ڈور بیل	رینگ۔					
Just then the doorbell rang.					بالکل اسی وقت دروازے کی گھنٹی بجی۔				

"Hasfa	somebody	is	at	the	door,	her	mother	called	out	from	the	kitchen.
حفصہ	سم باڈی	ایز	ایٹ	دی	ڈور،	ہر	مدر	کالڈ	آؤٹ	فرام	دی	کچن۔
"Hasfa, somebody is at the door," her mother called out from the kitchen.						"حفصہ، دروازے پر کوئی ہے" اس کی ماں نے باورچی خانے سے آواز لگائی۔						

"Mama,	I	am	going,"	responded	Hafsa.
"ماما،	آئی	ایم	گوئی،"	رہیا پوچھو	حفصہ۔
"Mama, I am going," responded Hafsa.					
"Miss,	here	is	your	parcel,	"said
"مس،	ہیر	ہاں	یور	پارسل،	"سیڈ
with	a	smile	as	she	opened
درا	اے	سائل	ایز	شی	اوپنڈ
"Miss, here is your parcel," said the post man with a smile as she opened the door.					
"مس یہ آپ کا پارسل ہے،" ڈاک کے نے مسکرا کر کہا، جو ٹھی اس نے دروازہ کھولا					
She	took	the	parcel	excitedly	"Mama,
شی	ٹک	دی	پارسل	ایکسائٹڈلی۔	"ماما،
She took the parcel excitedly. "Mama, there is a parcel.					
اُس نے بے قراری سے پارسل لے لیا۔ "ماما، یہ ایک پارسل ہے۔					
It	must	be	my	storybooks.	"she
ایٹ	مسٹ	بی	مائی	سٹوری بک۔	"شی
It must be my storybooks. "she said, showing the parcel to her mother.					
یہ ضرور میری کہانیوں کی کتابیں ہوں گی۔ اُس نے کہا۔ اپنی ماں کو پارسل دکھاتے ہوئے					
Hafsa	opened	it	quickly.	There	were
حفصہ	اوپنڈ	ایٹ	کوئی۔	دیر	سم
Hafsa opened it quickly. There were some books in the parcel.					
حفصہ نے اُسے جلدی سے کھولا۔ پارسل میں کچھ کتابیں تھیں۔					
"Oh	no!	These	are	not	the
"اوہ	نوا	ہیز	آر	ناٹ	دو
"Oh no! These are not the storybooks you ordered for me," she said disappointedly.					
"اوہ نہیں! یہ تو وہ کہانیوں کی کتابیں نہیں جو آپ نے میرے لئے آرڈر کی تھیں، اُس نے مایوسی سے کہا۔					
Her	mother	looked	at	the	books.
ہر	مدر	ٹک	ایٹ	دی	بکس
Her mother looked at the books. "Don't worry, Hafsa! I know what happened.					
اُس کی ماں نے کتابوں کو دیکھا، "پریشان نہ ہو حفصہ! میں جان گئی کہ کیا (مسئلہ) ہوا ہے۔					
The	book	company	has	sent	us
دی	بک	کمپنی	ہیز	سینڈ	اس
The book company has sent us a wrong parcel.					
بک کمپنی نے ہمیں غلط پارسل بھیجا ہے۔					

Let's	write	a	complaint	to	the	seller	about	this	Issue
لس	رائٹ	اے	کمپلینٹ	ٹو	دی	سیلر	ابوٹ	ڈس	ایسوز
so	we	can	get	the	right	parcel	her	mother	Said
سو	وی	کین	گٹ	دی	رائٹ	پارسل	ہر	مادر	سڈ

Let's write a complaint to the seller about this issue so we can get the right parcel," her mother said.

آؤ اس مسئلے کے متعلق فروخت کنندہ (سیلر) کو شکایت لکھتے ہیں۔ تاکہ ہم صحیح پارسل وصول کر سکیں۔"

Let's	see	what	they	wrote	to	the	seller.
لس	سی	وٹ	ڈے	روٹ	ٹو	دی	سیلر۔

Let's see what they wrote to the seller.

آؤ دیکھتے ہیں انہوں نے سیلر (فروخت کنندہ) کو کیا لکھا۔

Mrs. Asma Kareem,	جگم عاصمہ کریم	House No. 271, Sector B	مکان نمبر ۲۷۱۔ سیکٹر۔ بی				
City ABC.	شہر۔ اے۔ بی۔ سی	XYZ Book Company	ایکس۔ ڈی۔ بیٹی				
City ABC	شہر۔ اے۔ بی۔ سی	October, 15 th 2020	اکتوبر ۱۵، ۲۰۲۰				
Subject Wrong Parcel	موضوع غلط پارسل	Respected Sir,	محترم جناب!				
I	am	writing	this	letter	to	inform	you
آئی	ایم	رائٹنگ	ڈس	لیٹر	ٹو	انفارم	یو
about	the	parcel	that	I	have	just	received.
ابوٹ	دی	پارسل	ڈیٹ	آئی	ہیو	جسٹ	ریسیوڈ۔

I am writing this letter to inform you about the parcel that I have just received.

میں یہ خط آپ کو یہ اطلاع دینے کے لئے لکھ رہی ہوں۔ اس پارسل کے متعلق جرمیں نے ابھی ابھی وصول کیا ہے۔

I	ordered	some	storybooks	online.	I	was	expecting	my	parcel	today.
آئی	آؤرڈ	سم	سٹوری بکس	ان لائن	آئی	واز	ایکسپیکٹنگ	مائی	پارسل	ٹوڈے،

I am writing this letter to inform you about the parcel that I have just received.

میں نے کچھ کہانیوں کی کتابوں کے متعلق آن لائن آرڈر دیا تھا۔ مجھے آج اپنے پارسل ملنے کی توقع (امید) تھی

but	your	company	has	mistakenly	sent	some	other	books.
بٹ	یور	کمپنی	ہیز	میسٹیکنلی	سینٹ	سم	اور	بکس۔

but your company has mistakenly sent some other books.

لیکن آپ کی کمپنی نے غلطی سے کچھ اور کتابیں بھیج دی ہیں۔

Therefore,	I	am	returning	the	parcel	with
دیر فور،	آئی	ایم	ریٹرننگ	دی	پارسل	وڈھ
a	request	to	send	me	the	Books
اے	ریکوئسٹ	ٹو	سینڈ	می	دی	بکس

Therefore, I am returning the parcel with a request to send me the books

اسلئے میں اس درخواست کے ساتھ یہ پارسل واپس بھیج رہی ہوں، کہ مجھے وہ کتابیں بھیج دی جائیں

that	I	ordered,	as	soon	as	possible.	Looking	forward	to	a	quick	reply.
وہ	آئی	آرڈر	ایز	سوں	ایز	پاہل	لنگ	فارورڈ	ٹو	ای	کوئی	رپلئی
Therefore, I am returning the parcel with a request to send me the books							جن کا میں نے آرڈر دیا تھا، جتنا جلدی ممکن ہو۔ جلدی جواب کی منتظر۔ آپ کی نظر سے					
yours truly, Asma Karim							حاصہ کریم					

Post Reading

Q. Whom did Hafsa's mother write the letter to and why?

Ans. Hafsa's mother wrote the letter to the book company as her daughter received wrong storybook.

Q2. Why was Hafsa bored?

Ans. Summer holidays had started & she had nothing to do.

Words	Meanings	Words	Meanings	Words	Meanings
Getting	بے زار ہونا	Adventure	مہم جوئی	Issue	مسئلہ
Responded	جواب دیا	Excited	بے قراری سے	Expecting	امید کر رہی تھی
Quickly	جلدی سے	Disappointed	باپوسی کے ساتھ	Possible	ممکن
Complaints	شکایت	Inform	اطلاع دینا	Mistakenly	غلطی سے

B) Reading and Critical Thinking**1. Reading Comprehension**

i) Answer these questions.

- What was wrong with the parcel?

Ans: The parcel was mistakenly sent to them. There were some other books in it.

- What type of stories does Hafsa like to read?

Ans: Hafsa like to read adventure stories.

- Which storybooks do you like? Why?

Ans: I like Islamic storybooks because it gives me knowledge about Islam.

ii. Read the lesson again and fill in the blanks with the correct options.

1. Hafsa was anxiously waiting for her _____.

- (i) food (ii) Storybooks
(iii) dress (iv) mobile

2. 'Doorbell' is an example of a/an _____ noun.

- (i) compound (ii) abstract
(iii) proper (iv) collective

3. Hafsa's mother wrote a/an _____ noun.

- (i) invitation (ii) complaint
(iii) proper (iv) collective

4. Her _____ ordered storybooks for Hafsa.

- (i) father (ii) mother
(iii) friend (iv) cousin

Analytical Reading

Read a formal and an informal letter from internet or a children's magazine. Note its important features and differences in your notebook.

Formal letter is usually written for official reasons. It is written in a formal language with a specific structure and layout.

An informal letter is a personal letter, you may want to ask for something or communicate with a friend far away.

ii. Write the plurals of the given nouns below.

Singular	Plural	Singular	Plural
Hair	Hairs	Bench	Benches
Fly	Flies	Knife	Knives
Tooth	Teeth	Book	Books
Letter	Letters	Potato	potatoes

2. Learning to Spell

Fill in the missing letters to complete the words.

Unfornately excitedly anxiously

Adventurous expect disappointed

iii. Make three sentences of your own using each of the tenses mentioned above in your notebook.

i. I went to school. ii. You drank milk.

I was writing a letter.

v. Write two sentences of your own using 'for example' and 'for instance' each.

i) You can use two colours; for example red and blue.

ii) Japan, for example, has two languages.

i. I can play many games, for instance cricket, hockey and soccer.

ii. For instance, lasers could cut cloth into segments.

xi. Write three sentences of each kind discussed above in your notebook.

Command Sentences: i) Shut the front door.

ii) Clean your room. iii) Be there at five.

Instructional Sentences: i) Please listen to me.

ii) Get me something to drink.

iii) Please sit down there.

Exclamatory Sentences: i) Wow, I really like it!

ii) Fantastic, let's go! iii) Happy birthday, Arsalan!

2. Creative Writing

Write a letter to the editor of any children's magazine about pollution in your area.

House no 10

Sector H

ABC

To

The Editor,

Monthly "Nonchal"

Karachi.

Respected Sir,

Through the editorial column of your kind your esteemed magazines, I wish to draw the kind attention of people regarding environmental pollution. It is the biggest problem facing modern man. All advancement becomes useless if a man does not get the very basic necessity of life, i-e fresh and pure air and only tree can do this service to man.

Yours truly,

Muhammad Arsalan

Unit - 14 TOGETHER WE LIVE ہم اکٹھے رہتے ہیں

Getting started

Look	At	the	picture.	It	shows	two	kids	fighting	over	a	ball.
لگ	ایٹ	دی	پکچر۔	ایٹ	شووز	ٹو	کڈز	فائٹنگ	اُور	اے	بال۔
Look at the picture. It shows two kids fighting over a ball.						تصویر کو دیکھیں اس میں دو بچے ایک گیند پر لڑ رہے ہیں۔					
Lets Talk											
Is	it	good	to	fight	over	things?	Why?				
اِز	ایٹ	گُڈ	ٹو	فائٹ	اُور	تھینگز؟	وائے؟				
Is it good to fight over things? Why?						کیا چیزوں پہ لڑنا اچھی عادت ہے؟ کیوں؟					
Is	There	any	other	way	to	avoid	fighting	or	conflicts?		
اِز	دیر	انی	اُور	وے	ٹو	ایوائڈ	فائٹنگ	اُور	کنفلکٹس؟		
Is there any other way to avoid fighting or conflicts?						کیا لڑائی یا تنازعات سے اجتناب کرنے کا دوسرا اور سہولے طریقہ نہیں ہے؟					
Have	You	ever	fought	over	things	with	your	siblings?			
ہیو	یُو	ایور	فائٹ	اُور	تھینگز	وڈھ	یور	سیبلنگز؟			
Have you ever fought over things with your siblings?						کیا آپ نے اپنے بہن بھائیوں سے کسی چیزوں پر کبھی لڑائی کی ہے؟					
Suggest	two	good	ways	to	comfort	someone.					
سجسٹ	ٹو	گُڈ	ویز	ٹو	کمفرٹ	سومون۔					
Suggest two good ways to comfort someone.						کسی کو تسلی دینے کے لئے دو اچھے طریقے تجویز کریں					
Two Little Kitten						دو چھوٹے بلوگٹروں					
Pre-Reading											
Look	at	the	pictures	and	read	the	title	of			
لگ	ایٹ	دی	پکچرز	اینڈ	ریڈ	دی	ٹائٹل	اُف			
the	lesson.	Guess	five	words	related	to	it.				
دی	لیسن۔	گیس	فائیو	ورڈز	ریلیٹڈ	ٹو	ایٹ۔				
Look at the pictures and read the title of the lesson. Guess five words related to it.						تصویر کو دیکھیں اور سبق کا ٹائٹل پڑھیں۔ اس سے متعلق پانچ الفاظ کو تجویز کریں۔					
The	Two	little	kittens,								
دی	ٹو	لیٹل	کٹینز،								
The two little kittens,						دو چھوٹے بلوگٹروں (نے)					
One	stormy	night,									
اُن	سٹورمی	نائٹ،									
One stormy night,						ایک طوفانی رات					

Began	to	quarrel,					
بیگین	تو	کوارل۔					
Began to quarrel,							
جھگڑنا شروع کیا							
And	then	to	fight.				
اینڈ	دھن	تو	فائٹ۔				
And then to fight.							
اور پھر لڑنے لگے							
One had a Mouse	One had a mouse	And the other had none	اور دوسرے کے پاس کچھ نہیں تھا؛				
ایک ماؤس اے ہیڈ دن	ایک کے پاس چڑھاتا	نہن ہیڈ اور وی اینڈ					
And that was the way	The quarrel begun.	The old woman took	The sweeping broom,				
وے دی واز ویٹ اینڈ	بگین کوارل دی	تک دو من اولڈ وی	بروم سویپنگ دی				
اور یہی وجہ تھی	جس سے لڑائی شروع ہوئی	بڑھیا (بوڑھی عورت) نے اٹھایا۔	صفائی والا جھاڑوں،				
And swept them	Both	Right out	the room.				
اینڈ سوپٹ	دھم	آؤٹ	دی روم				
And swept them both	اور ان دونوں کو جھاڑوں دیا (نکال دیا)						
Right out the room.	As quiet	as	mice,				
کرے سے باہر	ایز	کوائٹ	ایز				
And then they crept in	As quiet as mice,	چڑھے کی طرح خاموشی سے،					
اینڈ دھن	ایز	کوائٹ	ایز				
And then they crept in	As quiet as mice,	اور پھر وہ رینگ کر اندر آئے۔					
All wet with snow	And as cold as ice.	اور برف کی طرح سرد۔					
آل وٹ	ایز	کولڈ	ایز				
All wet with snow	And as cold as ice.	اور برف سے گیلے ہوئے					
They found it much better	That	stormy	night,				
تھیں فائونڈ ایٹ	وٹ	سٹوری	نائٹ،				
They found it much better	انہوں نے اسے بہتر پایا						
That stormy night,	اس برقیانی رات،						
To lie by the fire,	Than to quarrel and fight.	فائٹ۔					
تو لائی	تو کوارل	اینڈ					
To lie by the fire,	لڑنے اور جھگڑنے کی نسبت۔						
تو لائی	تو دھن	کوارل					
To lie by the fire,	کے آگ کے پاس پڑا رہنا،						
تو لائی	تو دھن	کوارل					
To lie by the fire,	کے آگ کے پاس پڑا رہنا،						
Post Reading							
پڑھنے کے بعد							
Why	did	the	kittens	begin	to	quarrel?	
وائے	ڈڈ	دی	کٹنز	بگین	تو	کوارل	
Why did the kittens begin to quarrel?				پوئلٹوں نے کیوں لڑنا شروع کیا؟			
What	is	the	main	idea	of	the	poem?
وٹ	ایز	دی	مین	آئیڈیا	آف	دی	پوئم؟
What is the main idea of the poem?				ظہم کامر کزی خیال کیا ہے؟			

Words	Meanings	Words	Meanings	Words	Meanings	Words	Meanings
Stormy	طوفانی	Quarrel	جھگڑا	Sweeping	جھاڑوں دینا	Broom	جھاڑو
Crept	ریگھٹنا	Lie	بڑا رہنا				

B) Reading and Critical Thinking

i) Answer these questions.

- What lesson did the kittens learn?

Ans: They learnt that fighting is a bad thing and they should avoid it.

- Why is fighting a bad thing? Discuss.

Ans: Fighting is a bad thing because it always harm to both parties.

- How do you relate this poem to your own personal experience?

Ans: Once i was quarrelling in a cold night. The mother got angry and sent us out of the room. She closed the door and we had to spend two hours in a dark and cold night.

ii. Read the poem carefully and write answers to the given questions in your notebook.

1. What is the setting of the poem? Also tell which words helped you to understand the setting.

Ans. The poem took place in a room at was stormy night and the kittens began to quarrel the old woman kicked the kittens out of the room.

2. Do you think fighting is a good or bad thing? Give reasons for your answer.

Ans. Fighting is bad thing because it can break friendships and relationships.

3. What is the moral of the poem? How do you know?

Ans. The moral of the poem is that we should not quarrel amongst each other and avoid fighting.

iv. Read the poem again and fill in the blanks with the correct options.

- The two little kittens fought during a stormy night.

i) night ii) morning iii) evening iv) afternoon

- The old woman swept the kittens with a broom.

i) stick ii) broom iii) hanger iv) brush

- The kittens became wet with snow.

i) rain ii) sweat iii) water iv) snow

- One kitten had no mouse so they began to fight.

i) toy ii) food iii) mouse iv) blanket

C) Language Focus

ii. Write a poem on the topic 'My pet cat' with the help of the given rhyming words in your notebook.

My cute cat has softest fur,

And the sweetest little purr,

Dreaming of mice and fish,

Along with sweet dish.

The little cat licks my feets,

Whenever I offer it a big treat.

The cat likes me to adore,

With its company i never feel bore.

iv. Complete the given analogies by choosing the correct words.

- Cow is a mammal as snake is a/an reptile. (insect, reptile)

- Pencil is to write as scissors is to cut. (rub, cut)

- Moon is to night as sun is to day. (day, evening)

- Hat is to head as shoe is to foot. (foot, arm)

vi. Circle the similes in the poem and use them in sentences of your own in your notebook.

As quiet as mice: we were quiet as mice, hiding in there.

As cold as ice: It was two teams as cold as ice trying to accomplish anything.

2) Learning to Spell

Fill in the missing letters to complete the words.

Symb~~l~~

herbivorous

bravery

Hunt

attractive

iv. Write two questions using 'be', 'do' and 'have' each in your notebook.

Be: i) Am I writing a letter?

ii) Are you going to school?

Do: i) Do they swim in the river?

ii) Does she wash the clothes?

Have: i) Has he reached home?

ii) Have you read the book?

D) Writing

i. Read the given poem and writes its central idea in your notebook.

Central Idea of the Poem: When the elephants walk or work and play, they follow the straight line by holding the traits of each other.

ii. Write the three pairs of rhyming words about 'Rainbow' and write a poem in your notebook.

Part Sight Given Art Heaven

Triumphal arch, that fills the sky,
When storm prepare to part,
I ask not proud philosophy
To teach me what thou art;
Still seem; as to my childhood's sight,
A midway station given
For happy spirits to a light
Bet with the earth and heaven (Thomas Campbell)

2. Creative Writing

Write a paragraph on 'How we should take care of our pet animals'. Share your views.

Having a pet sounds interesting but taking care of them is a big responsibility. These tips will help you.

- 1) Feed them good and quality foods.
- 2) Provide them with needed vaccination.
- 3) Keep a clean hygienic environment to them.

Review – 4

A) Oral Communication

1. Learning the Sounds

Read the given words. Divide them into their syllables and also write their number of syllables with the help of a dictionary

Storm/y 2	Com/plaint 2	in/te/ll/igence 4
pass/word 2	tech/no/lo/gy 4	

Look at given pictures. Observe the body language and write what they tell.

Jumping Running Standing

B) Reading and Critical Thinking

Answer the given questions.

Write the names of any five endangered animals.

Ans: the five endangered animals are:
i) Snow Leopard ii) Blue Whale iii) Giant Panda
iv) Asian elephant v) Markhor

What is your future career and why? Discuss.

Ans: My future career is to be a teacher and build my nation strong.

What type of storybooks do you like to read?

Give reasons why?

Ans: I like to read Islamic storybooks because it improves my knowledge about Islam.

What did the little kittens learn after the fight?

Ans: The little kittens learn after the fight that they should avoid fighting because it is a bad thing and it harms both of them.

Why we should never fight with other?

Ans: We should never fight with others because fighting with others brings bad results.

Read the given paragraph. Summarise it in 3-4 sentences.

Summary of the Paragraph: Choosing a career is the most important decision of life, which impacts your life. Parents and teachers should guide their children.

C) Language Focus

Read the given words and their meanings in your notebook.

Words	Meanings
Crept	Moving closely and slowly along the ground
Disappoint	Fail to fulfill the hopes or expectations.
Endangered	Close to extinction.
Facilitate	To make easier
Futuristic	Relating to the future.

Read the given text. Fill in the blanks with the correct prepositions of direction and movement. As we were walking down the hill, it suddenly started to rain. There wasn't any shelter around. Luckily, there was a cave nearby and we ran into it. My friend and I took our torches and started walking outside the cave. As we were going towards a wall, we were surprised to see drawings on it. We continued walking and came to small lake. We waded across the lake and kept going on our journey.

Read the given sentences and write their types.

- Open the window. Imperative
- Wow! What a beautiful sight it is. Exclamatory
- Are you going to the park? Interrogative
- Don't make noise. Imperative.
- It is a pleasant day today. Declarative.
- Turn off the tap. Imperative

Rewrite the given text by using correct punctuation and capitalization.

Turkey is one of the most beautiful countries in the world. Have you ever been there? I love it. The main cities of Istanbul and Antalya are great. Some of the views of these cities are stunning.

Dialogue Writing

The Dialogue on Time Management

Amina: Hello Sana! How are you?

Sana: I am fine Amina. But I am a little worry about my exams. They are going to start and I have little preparation.

Amina: Why have you not prepared well for your exams?

Sana: I could not find time to prepare. I have been busy in my sports coaching and writing my book.

Amina: Oh! that's not fair. You must have managed time for your studies.

Sana: I could not realize the importance of time and I have wasted a lot.

Amina: So, now what is your plan?

Sana: I am worried how would I study all the courses in this short period of time.

Amina: You must make a timetable for study. Set up your priorities and assign some time to them.

Sana: I have just 20 days left. I have to prepare all three subjects.

Amina: So, get relaxed. Just select important content and prepare it well.

Sana: Alas! I had given time to it earlier.

Amina: Time is not to be wasted. It is to be fully benefitted. You got solid 7 months but you failed to give some time to your studies.

Sana: Can you give me some time on time management?

Amina: Yes. 1st thing is to set up a schedule for your daily activities. Try to do all those in the assigned time period. That is the only way you can get the things well going on.

Sana: OK. I will try to do this.

Amina: Also give time to all activities according to their importance. For example, now your studies are your top priority, so assign more time to it. Skip the activities that are of little importance. Like you sports coaching has ended and there is no need to give time to sports regularly.

Sana: Oh! That is a really great idea. I hope now I can do something to get through the exams.

Amina: Good. Best of luck with your exams. I have to go now.

Sana: Thanks, dear friend. Goodbye.

Amina: Goodbye.

Dialogue between a Bookseller and Student

Bookseller: Good Morning. May I help you?

Student: Yes, I want to buy some books.

Bookseller: There are different kinds of books here. What kind of books you want?

Student: I want storybooks for children.

Bookseller: have you any particular choice?

Student: Yes I want to buy interesting stories about jungles and animals.

Bookseller: You can see "Friends' Park" and "Happy Jungle".

Student: Are these about animals?

Bookseller: These are the two best selling books about animals stories.

Student: Ok, Let me see.

Bookseller: Here these are! Any other book?

Students: These are really fine. I was looking for such books. I would buy these two and also show me a good book on English Grammar.

Bookseller: I would recommend you to buy "Smart

Book of English Grammar" by Saif Ullah Zahid.

Student: Is this a perfect book for grammar?

Bookseller: This is the latest and the most popular book of 2021. You will find everything written in a simple and easy way.

Student: Add it to cart for sure. Have you any book on Islamic history?

Bookseller: I have a few books coming next week regarding Islamic history.

Student: Ok I will visit next week. Till then good bye.

A dialogue between a Mother and Daughter about Studies

Daughter: Good Afternoon Mom.

Mother: Good afternoon. How was your day?

Daughter: It was boring Mom. We had a surprise test of Physics in class.

Mother: Then what? You did well. Didn't you?

Daughter: No mom. I could not learn the lessons we do in our class. I had thought of revising them all near midterm exams.

Mother: Well, that was a silly idea.

Daughter: No mom. Many students do the same. I cannot get regular time to learn my daily lessons.

Mother: How much time is required? Just give an hour daily. Just go through what you learn daily.

Daughter: Oh mom! It's so boring. I have to learn swimming, go jogging, watch my favorite T.V

serial etc. I haven't any time to study at home.
 Mother: That's unfair if you ignore the importance of daily learning. The concepts remain fresh in your mind if you revise them at home.
 Daughter: Then I must learn them all again near exams.

Mother: That's a plus point. You will have another opportunity to clarify and revive your concepts. It will get you more marks in exams.

Daughter: I do wish to get good marks in my final exams.

Mother: Then you must devote some of your daily time to study at home.

Daughter: OK mom. I am going to make a timetable to follow.

Mother: That is a good idea. Now change your dress. I have prepared your lunch.

Daughter: OK mom and thanks.

Dialogue Between Two Friends

Ali: How are you, Aslam. Nice to meet you. Have you got your admissions finalized?

Aslam: Yes. It is final and now I am going to apply for a room in the hostel.

Ali: Why have you decided to live at a hostel?

Aslam: My house is far away from the college. It takes me two hours to reach college.

Ali: I think you should not live at a hostel.

Aslam: Why?

Ali: You know there are all kinds of boys. Some of them may be too bad to live with.

Aslam: I couldn't understand your point. Did you mean that they are involved in criminal activities?

Ali: Yes, in other things too.

Aslam: What other things?

Ali: They may be addicted to smoking and drinking. There is a trend of ragging of juniors. So, you will not be able to live decently in such an environment.

Aslam: Have you ever lived at a hostel?

Ali: No. But I have heard a lot of such things about hostels.

Aslam: No my friend. You are actually right to an extent. There are bad boys everywhere in college. They are also in classrooms. We can decide where to keep ourselves among those bad boys.

Ali: But, if you get such type of boys as your room-fellows?

Aslam: There is a separate study hall in every hostel. None can disturb you if you are reading in

that hall. You have the right to change the room if you are not satisfied with it.

Ali: How will you manage your foods and clothes washing?

Aslam: There is a hostel mess. Students are given nice food three times. Every hostel has a laundry, a tailoring shop, a tuck shop, fruit-shop, and a food-cafe. You can also buy anything from the Main Market of hostel areas.

Ali: But I have heard that there are strict check and balance on the movements of students.

Aslam: Of course! hostels have their rules and regulations. But actually, they make life at hostel easy and smooth.

Ali: What do you mean?

Aslam: There are timetables for entering and leaving the hostel. For example, you have to return to your room before 12 at midnight. You have to eat your lunch or dinner during a specific time. Punctuality and discipline is a good thing I think.

Ali: Nice! I had only heard bad things about a hostel. Now I can realize that if your house is too far from the campus, the hostel is the best place to live.

Aslam: That's why I am here to apply for the hostel.

Ali: Best of Luck. I got to go now. It's my class time.

SHORT ESSAYS

GOOD MANNERS

Thinking selflessly about others is a quality appreciated by everyone. Good manners are the norms that are set and accepted by the society in which we live. These are the principles that we have to follow religiously if we want to be called a well-behaved human. Talking politely to others is one of the basic principles that can alone create a good impression on others.

A wise person is known for his integrity and has a respectable personality. He is famous because he has a habit of respecting his elders and greeting them properly. Others also involve him in discussions because he can maintain a good rapport with a group of people. He knows how to be thankful and being apologetic to others. It is involved in his intentions to be helpful to others without expecting.

A well-mannered individual is conscious of making people around him uncomfortable. People can avoid him for maintaining improper behavior.

Morning Walk

Morning walk is a good exercise for all. Many people who get up early in the morning go for a walk. Morning walk is the best exercise. It is very helpful for our health. It improves our health. It is very helpful for our health. It is as useful for the body as food. The fresh air is very useful for our lungs.

We enjoy the beautiful scenery of the nature. The cool breeze refreshes us. We hear the chirping of the birds. We see the farmers ploughing the fields. I am very fond of morning walk. I get up early in the morning. I go to the park every day.

The rising sun then, begins to shine in the east. It looks very beautiful in the park. Everything looks very fresh and blooming. Some people are seen to take exercise. The dew drops on the grass look very lovely. We walk barefooted on the green grass. After one hour, we return from the garden.

A FRIEND IN NEED IS A FRIEND INDEED

A Friend in Need is a Friend Indeed is a proverb that refers to the importance and value of true friends in life and reveals that: 'a friend is a true friend only when he/she helps his/her friend in the need'.

A friend is of much importance for everyone especially in the bad times. Actually, we know the truth about a friend in our bad times when we really need them and their help. Good friends always help us and be with us in our all good or bad times however selfish and mean friends are with us only in our good times and they left us in bad times when we really need them.

DAILY ROUTINE

Every day I get up early in the morning at around 5:00 am. Then I go to toilet, brush my teeth and wash my face. Then I go out for a walk in the open air. After returning home from the walk, I take rest for some time. Then I take bath with cold water. After that I take my breakfast. Then I take my lunch box and go to school by bus.

I reach school at 9:00 am. Then our regular class starts. I sit in the front row so that I can follow my teacher well. The school is over at 4:00 pm and I return home.

In the evening I play with my friends. After a few hours I come back to my house and take rest for some time. Then I complete the homework of different subjects.

At night, I enjoy the TV for half an hour. After having my dinner, I go to bed at around 10:00 pm.

SHORT STORIES THE THIRSTY CROW

One hot day, a thirsty crow flew all over the fields looking for water. For a long time, he could not find any. He felt very weak, almost lost all hope. Suddenly, he saw a water jug below the tree. He flew straight down to see if there was any water inside. Yes, he could see some water inside the jug! The crow tried to push his head into the jug. Sadly, he found that the neck of the jug was too narrow. Then he tried to push the jug to tilt for the water to flow out, but the jug was too heavy. The crow thought hard for a while. Then, looking around it, he saw some pebbles. He suddenly had a good idea. He started picking up the pebbles one by one, dropping each into the jug. As more and more pebbles filled the jug, the water level kept rising. Soon it was high enough for the crow to drink. His plan had worked!

Moral: Think and work hard, you may find solution to any problem.

THE GREEDY DOG

Once there was a dog. He was very hungry. He wandered here and there in search of food. He found a piece of bread. He picked the piece of bread and go to home. There was a bridge on the way to his home. When he started crossing it he saw his reflection in the water. The dog thought that there was another dog with bread in water. He wanted to snatch the piece of bread from him. So he started barking at his reflection. As he opened his mouth to bark at him, his own piece fell down into the water. The greedy dog lost his own bread.

Moral: Do not be greedy or Greed is a curse.

APPLICATION (درخواستیں)

1. Application for Sick Leave:

To
The Headmaster,
Government Primary School,
Khushgi.

Sir,
I beg to say that I am ill. I cannot come to school kindly grant me leave for day.

Yours obediently,
Irfan Waseem
June 15, 2021 V-A

2. Application for Urgent Piece of Work

To
The Headmaster,
Government Primary School,
Tareen Abad

Sir,
I beg to say that I have an urgent piece of work at home. I cannot come to school. Kindly grant me leave for two days.

Your's Obediently,
Hammad Javed
June 15, 2021 V-A

3. Application for the fee concession.

To
The Headmaster
Government Primary School,
Nowshera.

Sir,
I beg to say that my father is a poor man. He cannot pay my school fee. Kindly remit my school fee and oblige.

Your's Obediently,
Rashid M Khan
March 15, 2021

Info

Hub HRMS SIS SED

MATHEMATICS 5**CONTENTS**

Unit No	Particulars	Page No
1	WHOLE NUMBERS AND OPERATION	103
2	HCF & LCM	116
3	FRACTIONS	130
4	DECIMALS AND PERCENTAGES	146
5	DISTANCE AND TIME	166
6	UNITARY METHOD	173
7	GEOMETRY	176
8	PERIMETER AND AREA	187
9	DATA HANDLING	195

Unit No. 1 (WHOLE NUMBERS AND OPERATION)

Exercise No 1 (TB PG 05)

- Q1. Write the following numbers in words.
- (a) 290014
Sol: Two hundred ninety thousand and fourteen.
- (b) 433453
Sol: Four hundred and thirty three thousand four hundred and fifty-three.
- (c) 1010009
Sol: One million, ten thousand and nine.
- (d) 9871653
Sol: Nine million, eight hundred and seventy one thousand, six hundred and fifty three.
- (e) 1252140
Sol: One million, two hundred and fifty two thousand, one hundred and forty.
- (f) 2688061
Sol: Two million six hundred and eighty eight thousand, and sixty one.
(Note: Book answer is wrong)
- (g) 1874454
Sol: One million, eight hundred and seventy four thousand, four hundred and fifty four.
- (h) 6495523
Sol: Six million, four hundred and ninety five thousand, five hundred and twenty three.
- Q2. Write following numbers in expanded form.
- (a) 131441
Sol: $131441 = 100000 + 30000 + 1000 + 400 + 40 + 1$
- (b) 6000900
Sol: $6000900 = 6000000 + 000000 + 00000 + 0000 + 900 + 00 + 0$
- (c) 4949181
Sol: $4949181 = 4000000 + 900000 + 40000 + 9000 + 100 + 80 + 1$.
- (d) 6466456
Sol: $6466456 = 6000000 + 400000 + 60000 + 6000 + 400 + 50 + 6$.
- (e) 7286019

Sol: $7286019 = 7000000 + 200000 + 80000 + 6000 + 000 + 10 + 9$.

(f) 9479321

Sol: $9479321 = 9000000 + 400000 + 70000 + 9000 + 300 + 20 + 1$.

(g) 8510602

Sol: $8510602 = 8000000 + 500000 + 10000 + 0000 + 600 + 00 + 2$.

(h) 1202001

Sol: $1202001 = 1000000 + 200000 + 00000 + 2000 + 000 + 00 + 1$.

Q3. Match column A with column B.

Column A	Column B
(a) Eight million, seven thousand and eight hundred.	8,808,808
(b) Two hundred and seventy-eight thousand and seventy-eight.	2,006,002
(c) Eight Million, eight hundred and eight thousand, eight hundred and eight.	8,007,800
(d) Two million seven thousand five hundred and five.	278,078
(e) Two million six thousand and two.	2,007,505

Q4. Write the value and place value of each coloured (underline) digit in these numbers.

(a) 4545445

Sol: Value = 500000

Place Value = Hundred thousand

(b) 9846532

Sol: Value = 30 & Place Value = Tens

(c) 6782456

Sol: Value = 6000000

Place Value = Million

(d) 9080714

Sol: Value = 80000

Place Value = Ten Thousand

(e) 2997924

Sol: Value = 90000

Place Value = Ten Thousand

(f) 8425419

Sol: Value = 400 & Place Value = Hundred

(g) 7817656

Sol: Value = 6 & Place Value = Ones

(h) 1701232

Sol: Value = 30 & Place Value = Tens

Q5. According to 2017 census, the population of Islamabad is 1,014,825.

(a) Write the given number in words

Sol: One million, and fourteen thousand eight hundred and twenty five.

(b) Write the place value of each digit in this number.

Sol:

Digit	Place Value
1	Million
0	Hundred thousand
1	Ten thousand
4	Thousand
8	Hundred
2	Tens
5	Ones

(c) Write the given number in expanded form.

Sol: $1,014,825 = 1000000 + 000000 + 10000 + 4000 + 800 + 20 + 5.$

Q6. The speed of light in vacuum is 299,792 km per second.

(a) Write it in words.

Sol: Two hundred ninety – nine thousand, Seven hundred and ninety two.

(b) Write the place value of each digit in this numbers.

Digit	Place Value
2	Hundred thousand
9	Ten thousand
9	Thousand
7	Hundred
9	Tens
2	Ones

(c) Write the following number in expanded form

Sol: $299,792 = 200000 + 90000 + 9000 + 700 + 90 + 2$

Exercise No 2 (TB PG 10)

Q1. Add the following numbers.

(a) $100700 + 291562$

Sol:

H.th	T.th	Th	H	T	O
		1			
1	0	0	7	0	0
+	2	9	1	5	6
	3	9	2	2	6

(b) $417381 + 309201$

Sol:

H.th	T.th	Th	H	T	O
	1				
4	1	7	3	8	1
+	3	0	9	2	0
	7	2	6	5	8

(c) $591727 + 702929$

Sol:

H.th	T.th	Th	H	T	O
		1		1	
5	9	1	7	2	7
+	7	0	2	9	2
	12	9	4	6	5

(d) $319898 + 428888$

Sol:

H.th	T.th	Th	H	T	O
	1	1	1	1	
3	1	9	8	9	8
+	4	2	8	8	8
	7	4	8	7	8

(e) $766442 + 611222$

Sol:

H.th	T.th	Th	H	T	O
7	6	6	4	4	2
+	6	1	1	2	2
	13	7	7	6	4

(f) $542001 + 621416$

Sol:

H.th	T.th	Th	H	T	O
5	4	2	0	0	1
+	6	2	1	4	1
	11	6	3	4	7

Q2. Subtract the following numbers.

(a) $209856 - 205660$

Sol:

H.th	T.th	Th	H	T	O
			7		
2	0	9	8	5	6
-	2	0	5	6	0
	0	0	4	1	6

(b) 788991 - 206070

Sol:	H.th	T.th	Th	H	T	O
	7	8	8	9	9	1
-	2	0	6	0	7	0
	5	8	2	9	2	1

(c) 395108 - 165439

Sol:	H.th	T.th	Th	H	T	O
		8	14	10	9	
	3	9	5	1	0	8
-	1	6	5	4	3	9
	2	2	9	6	6	9

(d) 673265 - 656600

Sol:	H.th	T.th	Th	H	T	O
		6	12			
	6	7	3	2	6	5
-	6	5	6	6	0	0
	1	6	6	6	5	

(e) 686898 - 333333

Sol:	H.th	T.th	Th	H	T	O
	6	8	6	8	9	8
-	3	3	3	3	3	3
	3	5	3	5	6	5

(f) 744762 - 565656

Sol:	H.th	T.th	Th	H	T	O
	6	13			5	
	7	4	4	7	6	2
-	5	6	5	6	5	6
	1	7	9	1	0	6

Q3. Sadia purchased the first plot a 659814 Rupees & the second plot in 799999 Rupees. Find out the total money spent by her?

Solution: To find the total amount she paid, we will add.

	H.th	T.th	Th	H	T	O
	1	1	1	1	1	
Amount of first Plot =	6	5	9	8	1	4
Amount of 2 nd plot =	+7	9	9	9	9	9
Total Spent amount	14	5	9	8	1	3

Q4. Aman's yearly income is 456750 Rs. Out of this amount he spends 125295 Rs. Towards the construction of a mosque. Find out how much has he left with.

Solution: In this case we will use the process of subtractions

	H.th	T.th	Th	H	T	O
				6	14	
Aman's yearly income =	4	5	6	7	5	0
Aman's spent for construction of = mosque	-1	2	5	2	9	5
Total amount he is left with	3	3	1	4	5	5

Q5. Town a has a population of 459814 & another town has a population of 325919. (a) What is the total population of the towns?

Solution In this case we will use the process of addition.

	H.th	T.th	Th	H	T	O
					1	1
Population of 1 st town =	4	5	9	8	1	4
Population of 2 nd town =	+3	2	5	9	1	9
Total population of both town	7	8	5	7	3	3

(b) Find out the difference in population of both towns.

Solution: In this case we will use the process of subtraction.

	H.th	T.th	Th	H	T	O
				8	17	10
Population of 1 st town =	4	5	9	8	1	4
Population of 2 nd town =	-3	2	5	9	1	9
Difference	1	3	3	8	9	5

The difference in population of both towns is 133895. Ans

Q6. The total production of a mango form in 1st year is 656565 Kg. In the second year the production is reduced by 100984 kg. Find out the total production in the 2nd year?

Sol: To find out total production in the 2nd year, in this case we will use the process of subtractions.

	H. th	T. th	Th	H	T	O
Mango production in year 1	6	5	6	5	6	5
Production reduced in year	-	1	0	0	9	8
Total production in second year	5	5	5	5	8	1

The total production in 2nd year is 555581 kg.

Q7. Govt made 386655 homes for homeless people in 1 year. In comparison Govt made 24521 homeless in the second year. Find out total home in both years.

Sol: To find out the total home in both years, in this case we will use the process of addition.

	H. th	T. th	T h	H	T	O
Total Nos. of homes 1 st year	3	8	6	6	5	5
Total Nos. of homes in 2 nd years	+	2	4	5	2	1
Total number of homes in both years	4	1	1	1	7	6

Note: The book answer is wrong.

Q8. Fatima has 954888 Rs in her bank account. If she withdraw 135600 Rs from her bank account to purchase a laptop first out how much money she is left with.

Sol: In this case we will use the process of subtraction.

	H. th	T. th	Th	H	T	O
Total amount in bank account	9	5	4	8	8	8
Amount with drawn from bank account	-	1	3	5	6	0
Total amount left in bank count	8	1	9	2	8	8

Q9. A factory owner gave his employees 448870 Rs in bonus in the first year. In the next year, he gave 437995 Rs as bonus.

(a) Find out the total reward amount in both years.

(b) In which year did the factory owner gave less reward & how much.

Solution of part (a) To find out the total reward amount in both years, we will add both years rewards.

	H. Th	T. th	T h	H	T	O
Reward given in 1 st year	4	4	8	8	7	0
Reward given 2 nd year	+ 4	3	7	9	9	5
Total bonus in both year	8	8	6	8	6	5

Solution of part (b) To find in which year the factory owner gave less rewards so we will use the process of subtraction.

	H. Th	T. Th	Th	H	T	O
Reward given in 1 st year	4	4	8	8	7	0
Reward given 2 nd year	- 4	3	7	9	9	5
Difference		1	0	8	7	5

In 2nd year Rs 10875 less.

Q10. Farhan donate 600000 Rs towards two Edhi organization if he donates Rs. 385990 to one of the organization, then find

and how much will he donate to the second organization

Sol: To find how much will he donate to the 2nd organization, in this case we will use the process of subtraction.

	H.	T.	T	H	T	O
	Th	th	h	H	T	O
Total donation	5	9	9	9		
Donation to 1 st organization	6	0	0	0	0	0
Donation to 2 nd organization	2	1	4	0	1	0

Exercise No 3 (TB PG 18)

Q1. Multiply the following numbers by 10, 100 and 1000.

(a) 381

Sol: $381 \times 10 = 3810$ Ans

$381 \times 100 = 38100$ Ans

$381 \times 1000 = 381000$ Ans

(b) 4090

Sol: $4090 \times 10 = 40900$ Ans

$4090 \times 100 = 409000$ Ans

$4090 \times 1000 = 4090000$ Ans

(c) 97509

Sol: $97509 \times 10 = 975090$ Ans

$97509 \times 100 = 9750900$ Ans

$97509 \times 1000 = 97509000$ Ans

(d) 269472

Sol: $269472 \times 10 = 2694720$ Ans

$269472 \times 100 = 26947200$ Ans

$269472 \times 1000 = 269472000$ Ans

(e) 852118

Sol: $852118 \times 10 = 8521180$ Ans

$852118 \times 100 = 85211800$ Ans

$852118 \times 1000 = 852118000$ Ans

Q2. Divide the following numbers by 10, 100 and 1000.

(a) 4900

Sol: $49000 \div 10 = 4900$ Ans

$49000 \div 100 = 490$ Ans

$49000 \div 1000 = 49$ Ans

(b) 78000

Sol: $78000 \div 10 = 7800$ Ans

$78000 \div 100 = 780$ Ans

$78000 \div 1000 = 78$ Ans

(c) 65000

Sol: $65000 \div 10 = 6500$ Ans

$65000 \div 100 = 650$ Ans

$65000 \div 1000 = 65$ Ans

(d) 597000

Sol: $597000 \div 10 = 59700$ Ans

$597000 \div 100 = 5970$ Ans

$597000 \div 1000 = 597$ Ans

(e) 210000

Sol: $210000 \div 10 = 21000$ Ans

$210000 \div 100 = 2100$ Ans

$210000 \div 1000 = 210$ Ans

Q3. Multiply the following numbers.

(a) 624×23

Sol:

$$\begin{array}{r} \\ \\ \\ \\ \\ \\ \\ \\ \\ \end{array}$$

$624 \times 23 = 14352$ Ans

(b) 2456×90

Sol:

$$\begin{array}{r} \\ \\ \\ \\ \\ \\ \\ \\ \\ \end{array}$$

$2456 \times 90 = 221040$ Ans

(c) 1092×981

Sol:

$$\begin{array}{r} \\ \\ \\ \\ \\ \\ \\ \\ \\ \end{array}$$

$1092 \times 981 = 1071252$ Ans

(d) 78543×49

Sol:

	3	2	1	1	
	7	4	3	2	
	7	8	5	4	3
		X		4	9
<hr/>					
	7	0	6	8	7
+3	1	4	1	7	2
	3	8	4	8	6
				0	7

78543 x 49 = 3848607 Ans

(e) 45201 x 561

Sol:

	2	1			
	3	1			
	4	5	2	0	1
		X	5	6	1
<hr/>					
	4	5	2	0	1
¹ 2	7	1	2	0	6
22	6	0	0	5	0
25	3	5	7	7	6

45201 x 561 = 25357761 Ans

(f) 111256 x 342

Sol:

			X	3	4	2
	2	2	2	5	1	2
	4	4	5	0	2	4
+3	3	3	7	6	8	0
	3	8	0	4	9	5
				5	5	2

111256 x 342 = 38049552 Ans

(g) 790902 x 643

Sol:

		7	9	0	9	0	2
			X	6	4	3	
<hr/>							
	2	3	7	2	7	0	6
	3	1	6	3	6	0	8
+	4	7	4	5	4	1	2
	5	0	8	5	4	9	9
						8	6

790902 x 643 = 508549986 Ans

(h) 356219 x 101

Sol:

		3	5	6	2	1	9
			X	1	0	1	
<hr/>							
		3	5	6	2	1	9
	0	0	0	0	0	0	0
+3	5	6	2	1	9	0	0
	3	5	9	7	8	1	9

356219 x 101 = 35978119 Ans

Q4. Divide the following numbers.

(a) 13440 ÷ 15

896

15	√	13440
	-	120
		↓
		144
	-	135
		↓
		90
		90
		↓
		0

Sol:

13440 ÷ 15 = 90R0

Q = 896, R = 0

(b) 86449 ÷ 29

Sol:

2981

29	√	86449
	-	58
		↓
		284
	-	261
		↓
		234
		232
		↓
		29
		29
		↓
		0

86449 ÷ 29 = 2981R0

Q = 2981, R = 0 Ans

(c) 32536 ÷ 56

581

56	√	32536
	-	280
		↓
		453
	-	448
		↓
		56
		56
		↓
		0

Sol:

32536 ÷ 56 = 581R0

Q = 581, R = 0 Ans

(d) 47088 ÷ 48

Sol:

981

$$\begin{array}{r}
 981 \\
 48 \overline{) 47088} \\
 \underline{-432} \\
 388 \\
 \underline{-384} \\
 48 \\
 \underline{-48} \\
 0
 \end{array}$$

$47088 \div 48 = 981R0$ Q = 981, R = 0

(e) $56780 \div 20$

Sol:

$$\begin{array}{r}
 2839 \\
 20 \overline{) 56780} \\
 \underline{-40} \\
 167 \\
 \underline{-160} \\
 78 \\
 \underline{60} \\
 180 \\
 \underline{180} \\
 0
 \end{array}$$

$56780 \div 20 = 2839 R0$ Q = 2839, R = 0 Ans

(f) $26166 \div 98$

$$\begin{array}{r}
 267 \\
 98 \overline{) 26166} \\
 \underline{-196} \\
 656 \\
 \underline{588} \\
 686 \\
 \underline{-686} \\
 0
 \end{array}$$

$26166 \div 98 = 267 R0$ Q = 267, R = 98 Ans

(g) $73810 \div 11$

$$\begin{array}{r}
 6710 \\
 11 \overline{) 73810} \\
 \underline{-66} \\
 78 \\
 \underline{77} \\
 11 \\
 \underline{-11} \\
 0 \\
 0 \\
 0
 \end{array}$$

$73810 \div 11 = 6710R0$

Q = 6710, R = 0 Ans

(h) $64454 \div 32$

$$\begin{array}{r}
 2014 \\
 32 \overline{) 64454} \\
 \underline{64} \\
 045 \\
 \underline{-32} \\
 134 \\
 \underline{-128} \\
 6
 \end{array}$$

$64454 \div 32 = 2014 R32$

Q = 2014, R = 6

Q5. Aliya has Rs 22580. She wants to distribute them among 18 people. Find:

- (a) How much money will each person get?
- (b) How much money will be left?

$$\begin{array}{r}
 1254 \\
 18 \overline{) 22580} \\
 \underline{18} \\
 45 \\
 \underline{-36} \\
 98 \\
 \underline{-90} \\
 80 \\
 \underline{72} \\
 8
 \end{array}$$

$22580 = 1254 R8$

Each person will get Rs 1254

(b) Sol Rs 8 will be left.

Q6. Omar's monthly income is Rs.13582. find out his total income in 3 years.

Sol: Monthly income = Rs. 13582

Total income in 3 years = ?

1 year = 12 month

3 years = 3×12 months

= 36 months

$$\begin{array}{r}
 13582 \\
 \times 36 \\
 \hline
 81492 \\
 + 407460 \\
 \hline
 488952
 \end{array}$$

Omar's total income in 3 years is Rs 488952.

Ans. Note: Book answer is wrong.

Q7. A toy factory manufactures 28550 toys in 25 days. How much toys will it manufacture in one day?

Sol: Toy factory manufactured in 25 days = 28550. To find number of toy, factory will manufacture in one day, so we will divide 28550 by 25.

$$\begin{array}{r}
 1142 \\
 25 \overline{) 28550} \\
 \underline{25} \\
 35 \\
 \underline{25} \\
 105 \\
 \underline{100} \\
 50 \\
 \underline{50} \\
 0
 \end{array}$$

Number of toys manufactures in one day is 1142 Ans.

Q8. Hammad bought 1 laptop for Rs 89,710. Find the price of 10 such laptops.

Sol: Price of 1 laptop = 89,710

Now we have to find the price of 10 laptops

Price of 10 laptops = $89,710 \times 10 = 897100$

Q9. There are 145 boxes of pencils each containing 5 pencils. If 48 boxes have blue pencils and the rest have red pencils, find;

(a) The total number of pencils

(b) Number of red pencils.

Sol: No. of boxes = 145

No of each box = 5 pencil

Total number of pencil = ?

To find the total number of pencils, we will multiply 145 by 5, so total number of pencil = 725.

$$\begin{array}{r}
 2 \ 2 \\
 1 \ 4 \ 5 \\
 \times \ 5 \\
 \hline
 7 \ 2 \ 5
 \end{array}$$

(b) Sol: Total boxes = 145

Blue boxes pencils = 48

Red boxes pencil = $145 - 48 = 97$

Each box contains = 5 pencils.

In this case we will multiply 97 by 5; so there are 485 red pencils. Ans

$$\begin{array}{r}
 97 \\
 \times 5 \\
 \hline
 485
 \end{array}$$

Exercise No 4 (TB PG 25)

Q1. Identify the rules of this pattern and also find the next three terms

(a) 10, 40, 160, 640, _____

Sol:

10 40 160 640 ? ? ?



$\times 4$ $\times 4$ $\times 4$ $\times 4$ $\times 4$ $\times 4$

Rule: Multiply each number by "4" to get next numbers.

$640 \times 4 = 2560$

$2560 \times 4 = 10240$

$10240 \times 4 = 40960$

The next three terms are:

2560, 10240, 40960 Ans

(b) 22, 220, 2200, _____

Sol:

22 220 2200 ? ? ?

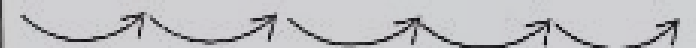

$\times 10$ $\times 10$ $\times 10$ $\times 10$ $\times 10$ $\times 10$

Rule: Multiply each number by "10" to get next numbers.

$2200 \times 10 = 22000$

$22000 \times 10 = 220000$

$220000 \times 10 = 2200000$

The next three terms are:

22000, 220000, 2200000 Ans

(c) 352, 176, 88, _____

Sol:

352 176 88 ? ? ?



$\div 2$ $\div 2$ $\div 2$ $\div 2$ $\div 2$ $\div 2$

Rule: Divide each number by 2 get next number.

$88 \div 2 = 44$

$44 \div 2 = 22$

$22 \div 2 = 11$

The next three terms are:

44, 22, 11 Ans

(d) 780, 880, 980, _____, _____, _____

Sol:

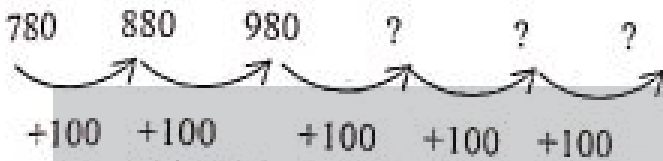

Rule: Add 100 in each number to get next number.

$980 + 100 = 1080$

$1080 + 100 = 1180$

$1180 + 100 = 1280$

The next three terms are:

1080, 1180, 1280 Ans

(e) 560, 540, 520, 500, _____, _____, _____

Sol:

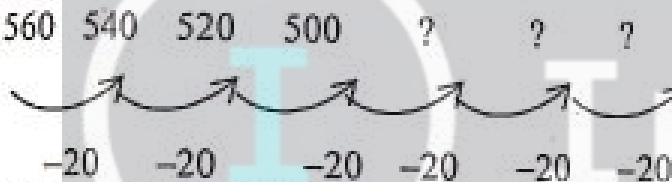

Rule: Subtract 20 from each number by to get next number.

$500 - 20 = 480$

$480 - 20 = 460$

$460 - 20 = 440$

The next three numbers are:

480, 460, 440 Ans

Q2. Observe the given hundred chart. Find at least and the five patterns rules of these patterns.

1	2	3	4	5	6	7	8	9	10
11	12	13	14	15	16	17	18	19	20
21	22	23	24	25	26	27	28	29	30
31	32	33	34	35	36	37	38	39	40
41	42	43	44	45	46	47	48	49	50
51	52	53	54	55	56	57	58	59	60
61	62	63	64	65	66	67	68	69	70
71	72	73	74	75	76	77	78	79	80
81	82	83	84	85	86	87	88	89	90
91	92	93	94	95	96	97	98	99	100

1st Number Pattern

10, 19, 28, 37, 46, 55, 64, 73, 82, 91

Rule: To add "9" to get next number

2nd Number Pattern:

1, 12, 23, 34, 45, 56, 67, 78, 89, 100

Rule: To add "11" to get next number

3rd Number Pattern

100, 90, 80, 70, 60, 50, 40, 30, 20, 10

Rule: To subtract "10" from each number to get next number.

4th Number Pattern:

5, 15, 25, 35, 45, 55, 65, 75, 85, 95

Rule: To add 10 in each number to get next numbers.

5th Number Pattern

11, 22, 33, 44, 55, 66, 77, 88, 99

Rule: To add 11 in each number to for next term.

Q3. Observe the given tables and find the rules of number the pattern.

(a)

Position	Terms
12	4
15	5
18	6
21	7
24	8

Rule: Multiply each term by "3" to get position.

(b)

Position	Terms
7	12
17	22
27	32
37	42
47	52

Rule: Subtract "5" from each term to get position.

(c)

Position	Terms
20	11
31	22
42	33
53	44
64	55

Rule: Add "9" in each term to get position

(d)

Position	Terms
50	100
100	200
150	300
200	400
350	700
300	600

Rule: Divide each term by "2" to get the position.

Review Exercise (TB PG 27)

Q1. Circle the correct option.

- (a) We put commas after every _____ digits in numbers.
- (i) 2 ✓ (ii) 3 (iii) 4 (iv) 16
- (b) The value of 2 in the number 6985621 is _____.
- (i) 2 ✓ (ii) 20 (iii) 200 (iv) 2000
- (c) In 7856211 the digit _____ is the thousands place digit
- (i) 2 (ii) 5 ✓ (iii) 6 (iv) 8
- (d) When we multiply a number by _____ we put 3 zeros to its right.
- (i) 10 (ii) 100 (iii) 1000 ✓ (iv) 1
- (e) When we _____ a number by 10 we remove 10 from its right.
- (i) Addition (ii) Subtraction
- (iii) Multiplication ✓ (iv) Division

Q2. Write the following numbers in words.

- (a) 8734123
Sol: Eight million, Seven hundred and thirty four thousand one hundred and twenty three.
- (b) 6965129
Sol: Six million nine hundred sixty five thousand one hundred and twenty nine.
- (c) 4982009
Sol: Four million nine hundred eighty two thousand and nine.
- (d) 9012011
Sol: Nine million, twelve thousand and eleven.

Q3. Add the following numbers.

- (a) $212121 + 56234$
- | | H.th | T.th | Th | H | T | O |
|---------------|------|------|----|---|---|---|
| 212121 | 2 | 1 | 2 | 1 | 2 | 1 |
| + 56234 | | 5 | 6 | 2 | 3 | 4 |
| 268355 | 2 | 6 | 8 | 3 | 5 | 5 |
- (b) $18315 + 102376$
- | | H.th | T.th | Th | H | T | O |
|---------------|------|------|----|---|---|---|
| 18315 | | 1 | 8 | 3 | 1 | 5 |
| + 102376 | 1 | 0 | 2 | 3 | 7 | 6 |
| 120691 | 1 | 2 | 0 | 6 | 9 | 1 |

(c) $727191 + 92921$

	H.th	T.th	Th	H	T	O
727191	7	2	7	1	9	1
+ 92921		9	2	9	2	1
820112	8	2	0	1	1	2

(d) $139657 + 247777$

	H.th	T.th	Th	H	T	O
139657	1	3	9	6	5	7
+ 247777	2	4	7	7	7	7
387434	3	8	7	4	3	4

(e) $532481 + 100008$

	H.th	T.th	Th	H	T	O
532481	5	3	2	4	8	1
+ 100008	1	0	0	0	0	8
632489	6	3	2	4	8	9

(f) $200454 + 126654$

	H.th	T.th	Th	H	T	O
200454	2	0	0	4	5	4
+ 126654	1	2	6	6	5	4
327108	3	2	7	1	0	8

Q4. Subtract the following numbers.

(a) $675921 - 31412$

	H.th	T.th	Th	H	T	O
675921	6	7	5	9	2	1
- 31412		3	1	4	1	2
644509	6	4	4	5	0	9

(b) $986543 - 65219$

	H.th	T.th	Th	H	T	O
986543	9	8	6	5	4	3
- 65219		6	5	2	1	9
921324	9	2	1	3	2	4

(c) $108761 - 70021$

	H.th	T.th	Th	H	T	O
108761	1	0	8	7	6	1
- 70021		7	0	0	2	1
38740		3	8	7	4	0

(d) $28000 \div 1000$

Sol: $28000 \div 1000 = 28$ Ans

(e) $58580 \div 10$

Sol: $58580 \div 10 = 5858$ Ans

(f) $28104 \div 28$

Sol: $28104 \div 28 = 1003$ R20 Ans

$$\begin{array}{r}
 1003 \\
 28 \overline{) 28104} \\
 \underline{28} \\
 0104 \\
 \underline{08} \\
 24 \\
 \underline{28} \\
 0
 \end{array}$$

Q=1003, R=20 Ans

Q7. What are the rules for these patterns? Also find the next three terms of each pattern.

(a) 50, 100, 150, 200, _____, _____, _____

Sol: 50 100 150 200 ? ? ? ?

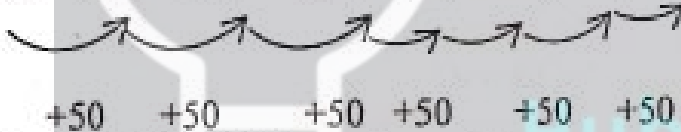

Rule: Add "50" to each number.

$200 + 50 = 250$

$250 + 50 = 300$

$300 + 50 = 350$

The next three terms are:

250, 300, 350 Ans

(b) 180, 165, 150, 135, _____, _____, _____

Sol: 180 165 150 135 ? ? ?

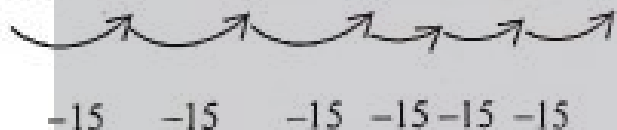

Rule: Subtract "15" from each term to get next term.

$135 - 15 = 120$

$120 - 15 = 105$

$105 - 15 = 90$

The next three terms are:

120, 105, 90 Ans

(c) 18, 90, 450, 2250, _____, _____, _____

Sol: _____

18 90 450 2250 ? ? ?



Rule: Multiply each term by "5" to get next term.

$2250 \times 5 = 11250$

$11250 \times 5 = 56250$

$56250 \times 5 = 281250$

The next three terms are:

11250, 56250, 281250 Ans

(d) 6100000, 610000, 61000, _____, _____, _____

Sol: 6100000 610000 61000 ? ? ?

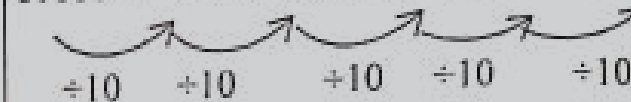

Rule: Divide each term by "10" to get next terms.

$61000 \div 10 = 6100$

$6100 \div 10 = 610$

$610 \div 10 = 61$

The next three terms are 6100, 610, 61 Ans

Q8. Fill in the blanks and complete the pattern.

(a) $10 \times \underline{\hspace{2cm}} = 10$
 $10 \times \underline{\hspace{2cm}} = 100$
 $10 \times \underline{\hspace{2cm}} = 1000$
 $10 \times \underline{\hspace{2cm}} = 10000$

Sol: $10 \times \underline{1} = 10$
 $10 \times \underline{10} = 100$
 $10 \times \underline{100} = 1000$
 $10 \times \underline{1000} = 10000$

(b) $\underline{\hspace{2cm}} = 1000$
 $\underline{\hspace{2cm}} \div 100 = 100$
 $\underline{\hspace{2cm}} \div 1000 = 10$
 $\underline{\hspace{2cm}} \div 10000 = 1$

Sol: $\underline{10000} \div 10 = 1000$
 $\underline{10000} \div 100 = 100$
 $\underline{10000} \div 1000 = 10$
 $\underline{10000} \div 10000 = 1$

Q9. The price of a shop is Rs 456721 and the price of a flat is Rs 987676. Find the total price of both.

Sol: _____

Price of shop = Rs 456721

Price of flat = Rs 987676

To find the total price of shop and flat, we will add them

	H.th	T.th	Th	H	T	O
	4	5	6	7	2	1
+	9	8	7	6	7	6
	14	4	4	3	9	7

Total price of both shop and flat is Rs 1444397

Q10. There are 768,121 children and 456789 women in the City. How many more children are there than the women.

Sol: Total number of children = 768121

Total number of women = 456789

To find the refined result, we need to subtract.

	H.th	T.th	Th	H	T	O
			7	10	11	
	7	6	8	1	2	1
-	4	5	6	7	8	9
	3	1	1	3	3	2

So, 311332 children more than women.

Q11. The price of a scanner is Rs 162,900 and the price of a laser printer is Rs 96880.

Find:

(a) The total price of both items.

Sol: To find the total price of both scanner and printer, we will add them.

	H.th	T.th	Th	H	T	O
	1	6	2	9	0	0
+		9	6	8	8	0
	2	5	9	7	8	0

(b) The total price of 15 scanners and 3 laser printers.

Sol: To find the total price of 15 scanner and 3 laser printer. We will multiply 15 by 162,900 and 3 by 96,880 and then add.

Price of each scanner = Rs 162,900

Price of 15 scanner = 15 x 162,900
= Rs. 2443500

Price of each lazer printer = Rs. 96,880

Price of 3 lazer printer = 3 x Rs 96,880
= Rs. 290640

H.th	T.th	Th	T	H	T	O
2	4	4	3	5	0	1
+	2	9	0	6	4	0
2	7	3	4	1	4	0

The total price of 15 scanners & 3 laser printer is Rs. 2,734,140 Ans

Q12. 35288 blocks are to be packed in 28 boxes. Find:

(a) How many blocks are there in each box

Sol: Total blocks = 35,288

No. of boxes = 28

Each box contains = ?

To find each box contains blocks, we will use the process of division.

	1	2	6	0	
28	3	5	2	8	8
	2	8			
		7	2		
-	5	6			
		1	6	8	
		1	6	8	
		0	8	8	
			0	0	
				8	

Each box contains 1260 blocks Ans.

(b) How many blocks will be there in 555 remaining boxes?

Sol: Since each box contain = 1260

No of boxes = 555

To find how many blocks contain 555 boxes, we will use the process of multiplication.

	1	3			
	1	3			
	1	3			
	1	2	6	0	
x	5	5	5		
	6	3	0	0	
	6	3	0	0	
+	6	3	0	0	0
	6	9	9	3	0

There are 699300 blocks in 555 boxes.

Q13. Observe the given tables and find the rules of number the patterns.

(a)	Position	Terms
	1	2
	2	4
	3	6
	4	8

Sol: Rule: Add "2" to each term to get next term.

(b)	Position	Terms
	1	10
	2	25
	3	40
	4	55

Sol: Rule: Add "15" to each term to get next term.

Note: The book answer is wrong in Q13 (i-ii)

Unit No. 2
(HCF & LCM)

Exercise No 1 (TB PG 34)

Q1. Find the H.C.F by prime factorization method.

(a) 58, 72

Sol:

2	58	2	72
29	29	2	36
	1	2	18
		3	9
		3	3
			1

$58 = 2 \times 29$

$72 = 2 \times 2 \times 2 \times 3 \times 3$, HCF = 2 Ans

(a) 21, 48

Sol:

3	21	2	48
7	7	2	24
	1	2	12
		3	6
		2	2
			1

$21 = 3 \times 7$

$48 = 3 \times 2 \times 2 \times 2 \times 2$, HCF = 3 Ans

(c) 56, 70

Sol:

2	56	2	70
2	28	5	35
2	14	7	7
7	7		1
	1		

$56 = 2 \times 2 \times 2 \times 7$

$70 = 2 \times 7 \times 5$, HCF = $2 \times 7 = 14$ Ans

(d) 45, 90

Sol:

5	45	5	90
3	9	3	18
3	3	3	6
	1	2	2
			1

$45 = 5 \times 3 \times 3$

$90 = 5 \times 3 \times 3 \times 2$, HCF = $5 \times 3 \times 3$

HCF = 5×9

HCF = 45 Ans

(e) 42, 49

Sol:

2	42	7	49
3	21	7	7
7	7		1
	1		

$42 = 7 \times 3 \times 2$

$49 = 7 \times 7$, HCF = 7 Ans

(f) 15, 18, 56

Sol:

3	15	3	18	2	56
5	5	3	6	2	28
	1	2	2	7	14
			1	2	2
					1

$15 = 3 \times 5 \times 1$

$18 = 3 \times 3 \times 2 \times 1$

$56 = 2 \times 2 \times 7 \times 2 \times 1$, HCF = 1 Ans

(g) 42, 54, 64

Sol:

2	42	2	54	2	64
3	21	3	27	2	32
7	7	3	9	2	16
	1	3	3	2	8
			1	2	4
				2	2
					1

$42 = 2 \times 3 \times 7$

$54 = 2 \times 3 \times 3 \times 3$

$64 = 2 \times 2 \times 2 \times 2 \times 2 \times 2$, HCF = 2 Ans

(h) 18, 30, 90

Sol:

2	18	2	30	2	90
3	9	3	15	3	45
3	3	5	5	3	15
	1		1	5	5
					1

$18 = 2 \times 2 \times 3$

$30 = 2 \times 3 \times 5$

$90 = 2 \times 3 \times 3 \times 5$

HCF = 2×3
= 6 Ans

(i) 12, 24, 36

Sol:

2	12	2	24	2	36
2	6	2	12	2	18
3	3	3	6	3	9
	1	2	2	3	3
			1		1

$12 = 2 \times 2 \times 3$

$24 = 2 \times 2 \times 3 \times 2$

$36 = 2 \times 2 \times 3 \times 3$

HCF = $2 \times 2 \times 3$
HCF = 12 Ans

(j) 18, 36, 76

Sol:

2	18	2	36	2	76
3	9	3	18	2	38
3	3	3	6	19	19
	1		1		1

$18 = 2 \times 3 \times 3$

$36 = 2 \times 3 \times 3 \times 2$

$76 = 2 \times 2 \times 19$

HCF = 2 Ans

(k) 5, 35, 40

Sol:

5	5	5	35	5	40
	1	7	7	2	8
			1	2	4
				2	2
					1

$5 = 5 \times 1$

$35 = 5 \times 7 \times 1$

$40 = 5 \times 2 \times 2 \times 2$

HCF = 5 Ans

(l) 13, 52, 78

Sol:

13	13	13	52	13	78
	1	2	4	2	6
		2	2	3	3
			1		1

$13 = 13 \times 1$

$52 = 13 \times 2 \times 2$

$78 = 13 \times 2 \times 2 \times 3$, HCF = 13 Ans

Q2. Find the H.C.F by division method.

(a) 13, 65

(b) 25, 75

Sol:

Sol:

$$13 \overline{) 65} \\ \underline{65} \\ 0$$

$$25 \overline{) 75} \\ \underline{75} \\ 0$$

HCF = 13 Ans

HCF = 25 Ans

(c) 42, 98

(d) 16, 20, 70

Sol:

Sol:

$$14 \overline{) 42} \\ \underline{42} \\ 0$$

$$4 \overline{) 16} \\ \underline{16} \\ 0$$

HCF = 14 Ans

The HCF of 16 & 20 = 4

Now we will find the HCF of 4 and 70

(d) The HCF of 16 & 20 = 4

Now we will find the HCF of 4 and 70

$$4 \overline{) 70} \\ \underline{68} \\ 2$$

HCF = 2 Ans

(e) 56, 84, 88

Sol: First we will find the HCF of any two numbers.

$$\begin{array}{r} 1 \\ 84 \overline{) 88} \\ \underline{-84} \\ 4 \\ 4 \overline{) 84} \\ \underline{-8} \\ 0 \\ 4 \\ \underline{-4} \\ 0 \end{array}$$

The HCF of 84 and 88 is 4.

Now, we will find the HCF of 4 and 56.

$$\begin{array}{r} 14 \\ 4 \overline{) 56} \\ \underline{-4} \\ 16 \\ 16 \overline{) 16} \\ \underline{-16} \\ 0 \end{array}$$

HCF = 4 Ans

(f) 57, 76, 95

Sol: First we will find the HCF of any two numbers.

$$\begin{array}{r} 1 \\ 76 \overline{) 95} \\ \underline{-76} \\ 19 \\ 19 \overline{) 76} \\ \underline{-76} \\ 0 \end{array}$$

The HCF of 76 and 95 is 19,

Now, we will find the HCF of 19 and 57

$$\begin{array}{r} 3 \\ 19 \overline{) 57} \\ \underline{-57} \\ 0 \end{array}$$

HCF = 19

(g) 16, 32, 96

Sol: First we will find the HCF of any two numbers.

$$\begin{array}{r} 2 \\ 16 \overline{) 32} \\ \underline{-32} \\ 0 \end{array}$$

The HCF of 16 and 32 is 16.

Now, we will find the HCF of 16 and 96

$$\begin{array}{r} 6 \\ 16 \overline{) 96} \\ \underline{-96} \\ 0 \end{array}$$

HCF = 16 Ans

(h) 20, 40, 80

Sol: First we will find the HCF of any two numbers.

$$\begin{array}{r} 2 \\ 20 \overline{) 40} \\ \underline{-40} \\ 0 \end{array}$$

The HCF of 20 and 40 is 20.

Now, we will find the HCF of 20 and 80

$$\begin{array}{r} 4 \\ 20 \overline{) 80} \\ \underline{-80} \\ 0 \end{array}$$

HCF = 20 Ans

(i) 48, 76, 96

Sol: First we will find the HCF of any two numbers.

$$\begin{array}{r} 2 \\ 48 \overline{) 96} \\ \underline{-96} \\ 0 \end{array}$$

The HCF of 48 and 96 is 48.

Now, we will find the HCF of 48 and 76

$$\begin{array}{r} 1 \\ 48 \overline{) 76} \\ \underline{-48} \\ 28 \\ 28 \overline{) 28} \\ \underline{-28} \\ 0 \end{array}$$

$$\begin{array}{r} 1 \\ 20 \overline{) 28} \\ \underline{-20} \\ 8 \\ 8 \overline{) 20} \\ \underline{-16} \\ 4 \\ 4 \overline{) 8} \\ \underline{-8} \\ 0 \end{array}$$

HCF = 4 Ans

(j) 24, 48, 72

Sol: First we will find the HCF of any two numbers

$$\begin{array}{r} 2 \\ 24 \overline{) 48} \\ \underline{48} \\ 0 \end{array}$$

The HCF of 24 and 48 is 24.

Now, we will find the HCF of 24 and 72

$$\begin{array}{r} 3 \\ 24 \overline{) 72} \\ \underline{72} \\ 0 \end{array}$$

HCF = 24 Ans

(k) 51, 65, 75

Sol: First we will find the HCF of any two numbers.

$$\begin{array}{r} 1 \\ 65 \overline{) 75} \\ \underline{65} \\ 10 \\ 10 \overline{) 65} \\ \underline{60} \\ 5 \\ 5 \overline{) 10} \\ \underline{10} \\ 0 \end{array}$$

The HCF of 65 and 75 is 5.

Now, will find the HCF of 5 and 51

$$\begin{array}{r} 10 \\ 5 \overline{) 51} \\ \underline{50} \\ 1 \\ 1 \overline{) 5} \\ \underline{5} \\ 0 \end{array}$$

HCF = 1 Ans

(l) 13, 39, 78

Sol: First we will find the HCF of any two numbers.

$$\begin{array}{r} 3 \\ 13 \overline{) 39} \\ \underline{39} \\ 0 \end{array}$$

The HCF of 13 and 39 is 13.

Now, will find the HCF of 13 and 78

$$\begin{array}{r} 6 \\ 13 \overline{) 78} \\ \underline{78} \\ 0 \end{array}$$

HCF = 13 Ans

Q3 The lengths of two ropes is 24 meters and 14 meters. If Ali wants to cut the ropes into pieces of equal length without any rope left, find out what will be the maximum length of each piece.

Sol: Length 1st rope = 24 m

Length 2nd rope = 14 m

To find the largest length of each rope, we will find the HCF of 24 and 14

2	24
2	12
3	6
2	2
	1

2	14
7	7
	1

$$24 = 2 \times 2 \times 3 \times 2$$

$$14 = 2 \times 7$$

$$\text{HCF} = 2$$

So, the largest length of each rope is 2m. Ans

Q4. For independence Day celebration, 52 students in white, 65 students green dress and 39 students in blue dress are to be arranged in equal rows in such a way that students of same colour dress are in each row. What is the greatest number of students that could be in each row?

Sol: Wearing white dress = 52 students

Wearing green dress = 65 students

Wearing blue dress = 39 students

To find the largest number of students who standing in each row, we will find HCF.

13	52
2	4
2	2

13	65
5	5
	1

13	39
3	3
	1

$$65 = 13 \times 5$$

$$52 = 13 \times 2 \times 2$$

$$39 = 13 \times 3$$

$$\text{HCF} = 13$$

So, the largest of students who study in each row is 13. Ans

Q5. Find the greatest number that divides 16, 24 and 48 completely.

Sol: To find the largest number who divides 16, 24 and 48, we need to find the HCF of these number.

2	16	2	24	2	48
2	8	2	12	2	24
2	4	2	6	2	12
2	2	3	3	2	6
	1		1	3	3
					1

$16 = 2 \times 2 \times 2 \times 2$

$24 = 2 \times 2 \times 2 \times 3$

$48 = 2 \times 2 \times 2 \times 2 \times 3$

$HCF = 2 \times 2 \times 2$

HCF = 8, so the required largest number is 8.

Q6. Ibrahim and Marwa are preparing first aid kits for the students. They have 30 perforated adhesive bandages, 60 triangular bandages and 75 rectangular bandages. They must distribute these equally in the kits, with nothing left over. What is the greatest number of kits they can make with this quantity of bandages?

Sol:

5	30	5	60	5	75
3	6	3	12	3	15
2	2	2	4	5	5
	1	2	2		1
			1		

$30 = 5 \times 3 \times 2$

$60 = 5 \times 3 \times 2 \times 2$

$75 = 5 \times 3 \times 5$

$HCF = 5 \times 3,$ $HCF = 15$ Ans

Exercise No 2 (TB PG 38)

Q1. Find the LCM by prime factorization method.

(a) 3, 21

Sol:

3	3	3	21
	1	7	7
			1

$3 = 3 \times 1$

$21 = 3 \times 7 \times 1$

Common factors = 3, 1

Non common factors = 7

LCM = CF \times NCF

$LCM = 3 \times 1 \times 7$

$LCM = 21$ Ans

(b) 12, 80

Sol:

2	12	2	80
2	6	2	40
3	3	2	20
	1	2	10
		5	5
			1

$12 = 2 \times 2 \times 3$

$80 = 2 \times 2 \times 2 \times 2 \times 5$

Common factors are 2, 2, 1

Non common factors are 3, 2, 2, 5

LCM = CF \times NCF

$LCM = 2 \times 2 \times 1 \times 3 \times 2 \times 2 \times 5$

$LCM = 4 \times 6 \times 10$

$LCM = 24 \times 10$

$LCM = 240$ Ans.

(c) 20, 15

Sol:

2	20	5	15
2	10	3	3
5	5		1
	1		

$20 = 2 \times 2 \times 5$

$15 = 3 \times 5$

Common factors = 5

Non common factors are 2, 2, 3

LCM = CF \times NCF

$LCM = 5 \times 2 \times 2 \times 3$

$LCM = 10 \times 6$

$LCM = 60$ Ans

(d) 4, 10, 16

Sol:

2	4	2	10	2	16
2	2	5	5	2	8
	1		1	2	4
				2	2
					1

$$4 = 2 \times 2$$

$$10 = 2 \times 5$$

$$16 = 2 \times 2 \times 2 \times 2$$

Common factors are 2,2
Non common factors are 5,2,2

$$\text{LCM} = \text{CF} \times \text{NCF}$$

$$\text{LCM} = 2 \times 2 \times 5 \times 2 \times 2$$

$$\text{LCM} = 4 \times 20$$

$$\text{LCM} = 80 \text{ Ans}$$

(e) 9, 18, 27

Sol:

3	9
3	3
	1

3	18
3	6
2	2
	1

3	27
3	9
3	3
	1

$$9 = 3 \times 3$$

$$18 = 3 \times 3 \times 2$$

$$27 = 3 \times 3 \times 3$$

Common factors are 3,3
Non common factors are 2,3

$$\text{LCM} = \text{CF} \times \text{NCF}$$

$$\text{LCM} = 3 \times 3 \times 2 \times 3$$

$$\text{LCM} = 9 \times 6$$

$$\text{LCM} = 54 \text{ Ans}$$

(f) 10, 20, 35

Sol:

5	10
2	2
	1

5	20
2	4
2	2
	1

5	35
7	7
	1

$$10 = 5 \times 2$$

$$20 = 5 \times 2 \times 2$$

$$35 = 5 \times 7$$

Common factors are 5,2
Non common factors are 2,7

$$\text{LCM} = \text{CF} \times \text{NCF}$$

$$\text{LCM} = 5 \times 2 \times 2 \times 7$$

$$\text{LCM} = 10 \times 14$$

$$\text{LCM} = 140 \text{ Ans}$$

(g) 20, 60, 75

Sol:

5	20
2	4
2	2
	1

5	60
2	12
2	6
	1

5	75
5	15
3	3
	1

$$20 = 5 \times 2 \times 2$$

$$60 = 5 \times 2 \times 2 \times 3$$

$$75 = 5 \times 5 \times 3$$

Common factors are 5,2,2,3
Non common factors are 5

$$\text{LCM} = \text{CF} \times \text{NCF}$$

$$\text{LCM} = 5 \times 2 \times 2 \times 3 \times 5$$

$$\text{LCM} = 10 \times 6 \times 5$$

$$\text{LCM} = 60 \times 5$$

$$\text{LCM} = 300 \text{ Ans}$$

(h) 30, 45, 90

Sol:

5	30
3	6
2	2
	1

5	45
3	9
3	3
	1

5	90
3	18
3	6
2	2
	1

$$30 = 5 \times 3 \times 2$$

$$45 = 5 \times 3 \times 3$$

$$90 = 5 \times 3 \times 3 \times 2$$

Common factors are 5,3,3,2

$$\text{LCM} = 5 \times 3 \times 3 \times 2$$

$$\text{LCM} = 15 \times 6$$

$$\text{LCM} = 90$$

(i) 16, 24, 36

Sol:

2	16
2	8
2	4
2	2
	1

2	24
2	12
2	6
3	3
	1

2	36
2	18
3	9
3	3
	1

$$16 = 2 \times 2 \times 2 \times 2$$

$$24 = 2 \times 2 \times 2 \times 3$$

$$36 = 2 \times 2 \times 3 \times 3$$

Common factors are 2,2,2,3
Non common factors are 2,5

$$\text{LCM} = \text{CF} \times \text{NCF}$$

$$\text{LCM} = 2 \times 2 \times 2 \times 3 \times 2 \times 3$$

$$\text{LCM} = 4 \times 6 \times 6$$

$$\text{LCM} = 4 \times 36$$

$$\text{LCM} = 144 \text{ Ans}$$

(j) 18, 60, 75

Sol:

2	18	2	60	3	75
3	9	2	30	5	25
3	3	3	15	5	5
	1	5	5		1
			1		

$18 = 2 \times 3 \times 3$, $60 = 2 \times 2 \times 3 \times 5$

$75 = 3 \times 5 \times 5$

Common factors = 2,3,3,5

Non common factors = 2, 5

$LCM = CF \times NCF$

$LCM = 2 \times 3 \times 3 \times 5 \times 2 \times 5$

$LCM = 90 \times 10$

$LCM = 900$ Ans

(k) 49, 51, 56

Sol:

7	49	13	51	2	56
7	7	17	17	2	28
	1		1	2	14
			1	7	7
					1

$49 = 7 \times 7$

$51 = 3 \times 17$

$56 = 2 \times 2 \times 2 \times 7$

Common factors are 7

Non common factors are 7,17,3,2,2,2

$LCM = CF \times NCF$

$LCM = 7 \times 7 \times 17 \times 3 \times 2 \times 2 \times 2$

$LCM = 49 \times 51 \times 8$

$LCM = 49 \times 408$

$LCM = 19992$ Ans

(l) 13, 65, 71

Sol:

13	13	13	65	71	71
	1	5	5		1
			1		

$13 = 13 \times 1$

$65 = 13 \times 5 \times 1$

$71 = 71 \times 1$

Common factors are 13,1

Non common factors are 5, 71

$LCM = CF \times NCF$

$LCM = 13 \times 1 \times 5 \times 71$

$LCM = 13 \times 355$

$LCM = 4615$ Ans

Q2. Find the L.C.M by Division method.

(a) 14, 70

Sol:

2	14	70
7	7	35
5	1	5
	1	1

$LCM = 2 \times 7 \times 5$

$LCM = 14 \times 5$

$LCM = 70$ Ans

(b) 15, 30

Sol:

5	15	30
3	3	6
2	1	2
	1	1

$LCM = 5 \times 3 \times 2$

$LCM = 5 \times 6$

$LCM = 30$ Ans

(c) 45, 90

Sol:

5	45	90
3	9	18
3	3	6
2	1	2
	1	1

$LCM = 5 \times 3 \times 3 \times 2$

$LCM = 15 \times 6$ $LCM = 90$ Ans

(d) 35, 60, 75

Sol:

5	35	60	75
3	7	12	15
2	7	4	5
2	7	2	5
5	7	1	5
7	7	1	1
	1	1	1

$LCM = 5 \times 3 \times 2 \times 2 \times 5 \times 7$

$LCM = 15 \times 4 \times 35$

$LCM = 60 \times 35$, $LCM = 2100$ Ans

(e) 7, 21, 49

Sol:

7	7	21	49
3	1	3	7
7	1	1	7
	1	1	1

$LCM = 7 \times 3 \times 7$

$$\text{LCM} = 21 \times 7 \quad \text{LCM} = 147 \text{ Ans}$$

(f) 25, 45, 95

Sol:	5	25	45	95
	5	5	9	19
	3	1	9	19
	3	1	3	19
	19	1	1	19
		1	1	1

$$\text{LCM} = 5 \times 5 \times 3 \times 3 \times 19$$

$$\text{LCM} = 25 \times 9 \times 19$$

$$\text{LCM} = 225 \times 19 \Rightarrow \text{LCM} = 4275 \text{ Ans}$$

(g) 16, 32, 48

Sol:	2	16	32	48
	2	8	16	24
	2	4	8	12
	2	2	4	6
	2	1	2	3
	3	1	1	3
		1	1	1

$$\text{LCM} = 2 \times 2 \times 2 \times 2 \times 2 \times 3$$

$$\text{LCM} = 4 \times 4 \times 6$$

$$\text{LCM} = 16 \times 6 \quad \text{LCM} = 96 \text{ Ans}$$

(h) 28, 32, 40

Sol:	2	28	32	40
	2	14	16	20
	2	7	8	10
	2	7	4	5
	2	7	2	5
	5	7	1	5
	7	7	1	1
		1	1	1

$$\text{LCM} = 2 \times 2 \times 2 \times 2 \times 2 \times 5 \times 7$$

$$\text{LCM} = 4 \times 4 \times 10 \times 7$$

$$\text{LCM} = 16 \times 70 \quad \text{LCM} = 1120 \text{ Ans}$$

(i) 12, 14, 26

Sol:	2	12	14	26
	2	6	7	13
	3	3	7	13
	7	1	7	13
	13	1	1	13
		1	1	1

$$\text{LCM} = 2 \times 2 \times 3 \times 7 \times 13$$

$$\text{LCM} = 4 \times 21 \times 13$$

$$\text{LCM} = 84 \times 13 \quad \text{LCM} = 1092 \text{ Ans}$$

(j) 10, 20, 25

Sol:	5	10	20	25
	2	2	4	5
	2	1	2	5
	5	1	1	5
		1	1	1

$$\text{LCM} = 5 \times 2 \times 2 \times 5$$

$$\text{LCM} = 10 \times 10 \quad \text{LCM} = 100 \text{ Ans}$$

(k) 7, 14, 21

Sol:	7	7	14	21
	3	1	2	3
	2	1	2	1
		1	1	1

$$\text{LCM} = 7 \times 3 \times 2 \times 7$$

$$\text{LCM} = 21 \times 2 \quad \text{LCM} = 42 \text{ Ans}$$

(l) 8, 32, 42

Sol:	2	8	32	42
	2	4	16	21
	2	2	8	21
	2	1	4	21
	2	1	2	21
	3	1	1	21
	7	1	1	7
		1	1	1

$$\text{LCM} = 2 \times 2 \times 2 \times 2 \times 2 \times 3 \times 7$$

$$\text{LCM} = 4 \times 4 \times 6 \times 7$$

$$\text{LCM} = 16 \times 42 \quad \text{LCM} = 672 \text{ Ans}$$

Q3. Find the minimum length of the ribbon which can be completely cut into pieces of length 45cm, 75cm, and 85 cm without any leftover.

Sol: To find the least length we will find the LCM of 45, 75 and 85.

Sol:	5	45	75	85
	3	9	15	17
	3	3	5	17
	5	1	5	17
	17	1	1	17
		1	1	1

$$\text{LCM} = 5 \times 3 \times 3 \times 5 \times 17$$

$LCM = 15 \times 15 \times 17$

$LCM = 225 \times 17$ $LCM = 3825$

The least length of each ribbon is 3825cm.

Now, to find the length of 75cm ribbon, we will divide least length by 75 cm.

Divide least length by 75cm

$3825 \text{ cm} \div 75 \text{ cm} = 51$

$$\begin{array}{r} 51 \\ 75 \overline{) 3825} \\ \underline{75} \\ 75 \\ \underline{0} \end{array}$$

Required pieces of 75cm length are 51 Ans.

Q4. Find the smallest number that can be completely divided by 42,38 and 16 without leaving any remainder.

Sol: To find the smallest numbers. Which divides 42,38 and 16, we will find the LCM of 42,38 and 16.

Sol:

2	42	38	16
3	21	19	8
2	7	19	8
7	7	19	4
2	1	19	4
2	1	19	2
19	1	19	1
	1	1	1

$LCM = 2 \times 3 \times 2 \times 7 \times 2 \times 2 \times 19$

$LCM = 6 \times 14 \times 4 \times 19$

$LCM = 84 \times 76$ $LCM = 6384$

So, the required smallest number is 6384.

Q5. The tour buses for Badshahi Mosque leaves the station every 25 minutes, for interior city every 15 minutes and for the zoo every 30 minutes. If the three buses leave the station simultaneously at 11.05 am, find out the time when the three buses will next leave station simultaneously.

Sol:

5	25	15	30
3	5	3	6
2	5	1	2
5	5	1	1
	1	1	1

$LCM = 5 \times 3 \times 2 \times 5$

$LCM = 15 \times 10$

$LCM = 150$

$150 \text{ min} = 60 \text{ min} + 60 \text{ min} + 30 \text{ min}$

$150 \text{ min} = 1 \text{ h} + 1 \text{ h} + 30 \text{ min}$

$150 \text{ min} = 2 \text{ h} + 30 \text{ min}$

$150 \text{ min} = 2 \text{ h } 30 \text{ min}$

$11:05 \text{ am} + 2 \text{ h } 30 \text{ min} = 01:35 \text{ Pm}$

Q6. Boxes having 22 centimetre, 35 centimeter and 50 centimeter height respectively are to be stacked next to each other. What is the shortest possible height at which the three types of boxes will be at the same height.

Sol: To find the least height of each box, we will find the LCM, of 22,35 & 50

2	22	35	50
5	11	35	25
5	11	7	5
7	11	7	1
11	11	1	1
	1	1	1

$LCM = 2 \times 5 \times 5 \times 7 \times 11$

$LCM = 10 \times 5 \times 77$

$LCM = 10 \times 385$

$LCM = 3850$

The least height of each box is 3850 cm.

Q7. Students of grade 5 have mathematics test after every 3 days, English test after every 6 days and Science test after every 9 days. If all the three tests were conducted today, find out that when will the three tests be conducted next on the same day.

Sol: To find that all three students gave the test together we will find the LCM.

3	3	6	9
2	1	2	3
3	1	1	3
	1	1	1

$LCM = 3 \times 2 \times 3$ $LCM = 18$

After 18 days, they will gave the test together.

Review Exercise (TB PG 40)

- Q1. Circle the correct option.**
- (a) The H.C.F of 20,48 & 56 is _____
 (i) 4 (ii) 3 (iii) 2 (iv) 11
- The HCF of two or more than two numbers, which have no common prime factor, is always _____
- (i) 1000 (ii) 100 (iii) 10 (iv) 1
- (c) The prime factorization of 16 is _____
 (i) 2×8 (ii) 1×16
 (iii) $2 \times 2 \times 2 \times 2$ (iv) $2 \times 4 \times 2$
- (d) The LCM of 33,66 & 81 is _____
 (i) 1770 (ii) 1872
 (iii) 1782 (iv) 1287
- The LCM of two or more prime numbers is always equal to their _____
- (i) Prime factor (ii) Quotient
 (iii) LCM (iv) Product
- Q2. Find the H.C.F by prime factorization method.**

(a) 15, 18

Sol

3	15
5	5
	1

3	18
2	6
3	3
	1

$15 = 3 \times 5 \times 1$
 $18 = 3 \times 2 \times 3 \times 1$
 Common factor = 3, 1
 HCF = 3×1 HCF = 3 Ans

(b) 10, 20

Sol

2	10
5	5
	1

2	20
5	10
2	2
	1

$10 = 2 \times 5 \times 1$
 $20 = 2 \times 5 \times 2 \times 1$
 Common factor = 2, 5, 1
 HCF = $2 \times 5 \times 1$ HCF = 10 Ans

(c) 25, 40

Sol

5	25
5	5
	1

5	40
2	8
2	4
2	2
	1

$25 = 5 \times 5 \times 1$
 $40 = 5 \times 2 \times 2 \times 2 \times 1$
 Common factor = 5, 1
 HCF = 5×1 HCF = 5 Ans

(d) 56, 88

Sol

2	56
2	28
2	14
7	7
	1

2	88
2	44
2	22
11	11
	1

$56 = 2 \times 2 \times 2 \times 7$
 $88 = 2 \times 2 \times 2 \times 11$
 Common factor = 2, 2, 2
 HCF = $2 \times 2 \times 2$ HCF = 8 Ans

(e) 10, 18, 22

2	10
5	5
	1

2	18
3	9
3	3
	1

2	22
11	11
	1

$10 = 2 \times 5$
 $18 = 2 \times 3 \times 3$
 $22 = 2 \times 11$
 Common factor = 2 HCF = 2 Ans

(f) 20, 40, 82

2	20
2	10
5	5
	1

2	40
2	20
5	10
2	2
	1

2	82
41	41
	1

$20 = 2 \times 2 \times 5$
 $40 = 2 \times 2 \times 5 \times 2$
 $82 = 2 \times 41$
 Common factor = 2 HCF = 2 Ans

(g) 16, 38, 98

2	16
2	8
2	4
2	2
	1

2	38
19	19
	1

2	98
7	49
7	7
	1

$16 = 2 \times 2 \times 2 \times 2$
 $38 = 2 \times 19$
 $98 = 2 \times 7 \times 7$
 Common factor = 2 HCF = 2 Ans

(h) 39, 51, 75

$$\begin{array}{r|l} 3 & 39 \\ \hline 13 & 13 \\ \hline & 1 \end{array} \quad \begin{array}{r|l} 3 & 51 \\ \hline 17 & 17 \\ \hline & 1 \end{array} \quad \begin{array}{r|l} 3 & 75 \\ \hline 5 & 25 \\ \hline 5 & 5 \\ \hline & 1 \end{array}$$

$39 = 3 \times 13$

$51 = 3 \times 17$

$75 = 3 \times 5 \times 5$

Common factor = 3 HCF = 3 Ans

Q3. Find the HCF by division method.

(a) 20, 50

Sol:

$$\begin{array}{r} 2 \\ 20 \sqrt{50} \\ \underline{40} \\ 10 \\ 10 \sqrt{20} \\ \underline{20} \\ 0 \end{array}$$

HCF = 10 Ans

(b) 15, 45

Sol:

$$\begin{array}{r} 3 \\ 15 \sqrt{45} \\ \underline{45} \\ 0 \end{array}$$

HCF = 15 Ans

(c) 60, 70, 80

Sol: First we will find the HCF of any two numbers.

$$\begin{array}{r} 1 \\ 60 \sqrt{70} \\ \underline{60} \\ 10 \\ 10 \sqrt{60} \\ \underline{60} \\ 0 \end{array}$$

HCF of 60 and 70 is 6.

Now we will find the HCF of 6 and 80

$$\begin{array}{r} 13 \\ 6 \sqrt{80} \\ \underline{6} \\ 20 \\ 18 \\ \underline{2} \\ 2 \sqrt{6} \\ \underline{6} \\ 0 \end{array}$$

HCF = 2 Ans

(d) 22, 28, 32

Sol: First we will find the H.C.F of any two numbers

$$\begin{array}{r} 1 \\ 22 \sqrt{28} \\ \underline{-22} \\ 6 \\ 6 \sqrt{22} \\ \underline{18} \\ 4 \\ 4 \sqrt{6} \\ \underline{4} \\ 2 \\ 2 \sqrt{4} \\ \underline{4} \\ 0 \end{array}$$

HCF of 22 and 28 is 2. Now, we will find the HCF of 2 and 32.

$$\begin{array}{r} 16 \\ 2 \sqrt{32} \\ \underline{2} \\ 12 \\ 12 \\ \underline{0} \end{array}$$

HCF = 2 Ans

(e) 44, 55, 99

Sol: First we will find the H.C.F of any two numbers.

$$\begin{array}{r} 1 \\ 44 \sqrt{55} \\ \underline{44} \\ 11 \\ 11 \sqrt{44} \\ \underline{44} \\ 0 \end{array}$$

HCF of 44 and 55 = 11 now, we will find the HCF of 11 and 99

$$\begin{array}{r} 9 \\ 11 \sqrt{99} \\ \underline{99} \\ 0 \end{array}$$

HCF = 11 Ans

(f) 34, 48, 62

Sol: First we will find the HCF of any two numbers

$$\begin{array}{r} 1 \\ 34 \overline{) 48} \\ \underline{34} \\ 14 \\ 14 \\ \underline{14} \\ 0 \end{array}$$

HCF of 34 and 48 = 2.

Now, we will the HCF of 2 and 62.

$$\begin{array}{r} 31 \\ 2 \overline{) 62} \\ \underline{62} \\ 0 \end{array}$$

HCF = 2 Ans.

(g) 30, 45, 70

Sol: First we will the HCF of any two numbers.

$$\begin{array}{r} 1 \\ 30 \overline{) 45} \\ \underline{30} \\ 15 \\ 15 \\ \underline{15} \\ 0 \end{array}$$

HCF = 15

Now, will find the HCF of 15 and 70

$$\begin{array}{r} 4 \\ 15 \overline{) 70} \\ \underline{60} \\ 10 \\ 10 \\ \underline{10} \\ 0 \end{array}$$

HCF = 5 Ans

(h) 26, 52, 65

Sol: First we will find the HCF of any two numbers

$$\begin{array}{r} 2 \\ 26 \overline{) 52} \\ \underline{52} \\ 0 \end{array}$$

HCF = 26

Now, we will the HCF of 26 and 65.

$$\begin{array}{r} 2 \\ 26 \overline{) 65} \\ \underline{52} \\ 13 \\ 13 \\ \underline{13} \\ 0 \end{array}$$

HCF = 13 Ans

Q4. Find the LCM of the following numbers by prime factorization.

(a) 2, 5

Sol	2	2		5	5
	1	1		1	1

$2 = 2 \times 1$

$5 = 5 \times 1$

Common Factors = 1

Non Common Factors = 2, 5

$LCM = CF \times NCF$

$LCM = 1 \times 2 \times 5$

LCM = 10 Ans

(b) 3, 7

Sol	3	3		7	7
	1	1		1	1

$3 = 3 \times 1$

$7 = 7 \times 1$

Common Factors = 1

Non Common Factors = 3, 7

$LCM = CF \times NCF$

$LCM = 1 \times 3 \times 7$

LCM = 21 Ans

(c) 5, 8

Sol	5	5		2	8
	1	1		2	4
				2	2
				1	1

$5 = 5 \times 1$

$8 = 2 \times 2 \times 2 \times 1$

Common Factors = 1

Non Common Factors = 5, 2, 2, 2

LCM = CF × NCF

LCM = 1 × 5 × 2 × 2 × 2

LCM = 5 × 8 Ans

LCM = 40 Ans

(d) 4, 10, 16

2	4	2	10	2	16
2	2	5	5	2	8
	1		1	2	4
				2	2
					1

4 = 2 × 2

10 = 2 × 5

16 = 2 × 2 × 2 × 2

Common Factors = 2, 2

Non Common Factors = 5, 2, 2

LCM = CF × NCF

LCM = 2 × 2 × 5 × 2 × 2

LCM = 4 × 10 × 2

LCM = 80 Ans

(e) 20, 25, 50

2	20	5	25	2	50
2	10	5	5	5	25
5	5		1	5	5
	1				1

20 = 2 × 2 × 5

25 = 5 × 5

50 = 2 × 5 × 5

Common Factors = 2, 5, 5

Non Common Factors = 2

LCM = CF × NCF

LCM = 2 × 5 × 5 × 2

LCM = 10 × 10

LCM = 100 Ans

(f) 45, 90, 95

5	45	5	90	5	95
3	9	3	18	19	19
3	3	3	6		1
	1	3	2		
		2	1		

45 = 5 × 3 × 3

90 = 5 × 3 × 3 × 2

95 = 5 × 19

Common Factors = 5, 3, 3

Non Common Factors = 2, 19

LCM = CF × NCF

LCM = 5 × 3 × 3 × 2 × 19

LCM = 90 × 19 LCM = 1710 Ans

(g) 32, 70, 80

2	32	2	70	2	80
2	16	5	35	2	40
2	8	7	7	2	20
2	4		1	2	10
2	2			5	5
	1				1

32 = 2 × 2 × 2 × 2 × 2

80 = 2 × 2 × 2 × 2 × 5

70 = 2 × 7 × 5

Common Factors = 2, 2, 2, 2, 5

Non Common Factors = 2, 7

LCM = CF × NCF

LCM = 2 × 2 × 2 × 2 × 5 × 2 × 7

LCM = 4 × 4 × 10 × 7

LCM = 16 × 70 LCM 1120 Ans

(h) 33, 66

3	33	3	66
11	11	11	22
	1	2	2
			1

33 = 3 × 11

66 = 3 × 11 × 2

Common Factors = 3, 11

Non Common Factors = 2

LCM = CF × NCF

LCM = 3 × 11 × 2

LCM = 33 × 2 LCM = 66 Ans

Q5. Find the LCM by division method of the following numbers.

(a) 4, 9

Sol:

2	4	9
2	2	9
3	1	9
3	1	3
	1	1

LCM = 2 × 2 × 3 × 3

LCM = 4 × 9 LCM = 36

(b) 7, 11

Sol:

7	7	11
11	1	11
	1	1

LCM = 7 × 11
14, 26

LCM = 77 Ans

(c)

Sol:

2	14	26
7	7	13
13	1	13
	1	1

LCM = 2 × 7 × 13
LCM = 14 × 13
LCM = 182 Ans

(d) 20, 40

Sol:

2	20	40
2	10	20
5	5	10
2	1	2
	1	1

LCM = 2 × 2 × 5 × 2
LCM = 4 × 10
LCM = 40 Ans

(e) 6, 24, 42

Sol:

2	6	24	42
3	3	12	21
2	1	4	7
2	1	2	7
7	1	1	1
	1	1	1

LCM = 2 × 3 × 2 × 2 × 7
LCM = 6 × 4 × 7
LCM = 24 × 7
LCM = 168 Ans

(f) 10, 20, 30

Sol:

5	10	20	30
2	2	4	6
2	1	2	3
3	1	1	3
	1	1	1

LCM = 5 × 2 × 2 × 3
LCM = 10 × 6
LCM = 60 Ans

(g) 12, 18, 38

Sol:

2	12	18	38
3	6	9	19
2	2	3	19
3	1	3	19
19	1	1	19
	1	1	1

LCM = 2 × 3 × 2 × 3 × 19
LCM = 6 × 6 × 19
LCM = 36 × 19
LCM = 684 Ans

(h) 6, 15, 21

Sol:

3	6	15	21
2	2	5	7
5	1	5	7
7	1	1	7
	1	1	1

LCM = 3 × 2 × 5 × 7
LCM = 6 × 35
LCM = 210 Ans

Q6. 84 apples, 56 bananas and 21 oranges were distributed equally among some children. If the same combination of all kinds of fruits is distributed among all the children, find out the maximum possible number of children who can get the fruits.

Sol: No. of apples = 84
No. of bananas = 56
No. of oranges = 21

7	84	56	21
	12	8	3

HCF = 7

Largest number of children 7 Ans.

Q7. Three water containers contain 12 litres, 24 litres and 42 litres of water.

(a) Find the maximum capacity of a measuring container that can fully measure the amount of water in all three containers.

2	12	24	42
3	6	12	21
	2	4	7

HCF = 2 × 3 HCF = 6
6l is the require value. Ans

(b) Find out how many times this container needs to be filled to empty each container.

Sol:

$$\frac{12l}{6l} = 2$$

$$\frac{24l}{6l} = 4$$

$$\frac{42l}{6l} = 7$$

To empty out 1st contain 2 times 2nd contain 4 times and 3rd contain 7 times.

Q8. Find the smallest number than can be completely divided by 32 and 55 without leaving any remainder.

Sol: To find the smallest number who divides 32 and 55, we will find first LCM of there two numbers.

2	32	, 55
2	16	, 55
2	8	, 55
2	4	, 55
2	1	, 55
5	1	, 55
11	1	, 11
	1	, 1

$$LCM = 2 \times 2 \times 2 \times 2 \times 2 \times 5 \times 11$$

$$LCM = 4 \times 2 \times 2 \times 2 \times 2 \times 5 \times 11$$

$$LCM = 16 \times 110$$

$$LCM = 1760$$

The smallest number is 1760. Ans

Q9. Find the least number of stickers which can be equally distributed among 15,12 and 10 children.

Sol: To find the least numbers of 15,12 and 10, first we will find the LCM of 15,12, and 10.

5	15	, 12	, 10
2	3	, 12	, 2
3	3	, 6	, 1
2	1	, 2	, 1

$$LCM = 5 \times 2 \times 3 \times 2$$

$$LCM = 10 \times 6$$

$$LCM = 60$$

The least number of stickers is 60 Ans.

Unit No. 3

(FRACTIONS)

Exercise No 1 (TB PG 47)

Q1. Solve the following fractions.

(a) $\frac{1}{2} + \frac{2}{4}$

Sol: First we will find the LCM of 2 and 4.

2	2	, 4
2	1	, 2
	1	, 1

$$LCM = 2 \times 2 = 4$$

$$\begin{aligned} & \frac{1}{2} + \frac{2}{4} \\ & = \frac{2 \times 1}{2 \times 2} + \frac{2}{4} \\ & = \frac{2}{4} + \frac{2}{4} \\ & = \frac{2+2}{4} \\ & = \frac{4}{4} = 1 \text{ Ans} \end{aligned}$$

(b) $5\frac{2}{3} + 2\frac{5}{7}$

Sol: $= \frac{17}{3} + \frac{19}{7}$

First we will find the LCM of 3 and 7.

3	3	, 7
7	1	, 7
	1	, 1

$$LCM = 3 \times 7 = 21$$

$$\begin{aligned} &= \frac{17}{3} + \frac{19}{7} \\ &= \frac{7 \times 17}{7 \times 3} + \frac{3 \times 19}{3 \times 7} \\ &= \frac{119}{21} + \frac{57}{21} \\ &= \frac{119 + 57}{21} \\ &= \frac{176}{21} \\ &= 8 \frac{8}{21} \text{ Ans} \end{aligned}$$

Working column

$$\begin{array}{r} 8 \\ 21 \overline{) 176} \\ \underline{168} \\ 8 \end{array}$$

(c) $3 \frac{4}{5} + \frac{5}{7}$

Sol: $= \frac{19}{5} + \frac{5}{7}$

First we will find the LCM of denominators

5	5	7
7	1	7
	1	1

LCM = $5 \times 7 = 35$

$$\begin{aligned} &= \frac{19}{5} + \frac{5}{7} \\ &= \frac{7 \times 19}{7 \times 5} + \frac{5 \times 5}{5 \times 7} \\ &= \frac{133}{35} + \frac{25}{35} \\ &= \frac{133 + 25}{35} \end{aligned}$$

Working column

$$\begin{array}{r} 4 \\ 35 \overline{) 158} \\ \underline{140} \\ 18 \end{array}$$

$$\begin{aligned} &= \frac{158}{35} \\ &= 4 \frac{18}{35} \text{ Ans} \end{aligned}$$

(d) $4 \frac{7}{10} + \frac{6}{8}$

Sol: $= \frac{47}{10} + \frac{6}{8}$

First we will find the LCM of 10 & 8.

2	10	8
2	5	4
2	5	2
5	5	1
	1	1

LCM = $2 \times 2 \times 2 \times 5$
 LCM = 4×10
 LCM = 40

$$\begin{aligned} &= \frac{47}{10} + \frac{6}{8} \\ &= \frac{4 \times 47}{4 \times 10} + \frac{5 \times 6}{5 \times 8} \\ &= \frac{188 + 30}{40} \end{aligned}$$

Working column

$$\begin{array}{r} 5 \\ 20 \overline{) 109} \\ \underline{100} \\ 9 \end{array}$$

$$\begin{aligned} &= \frac{218}{40} \\ &= \frac{109}{20} \\ &= 5 \frac{9}{20} \text{ Ans} \end{aligned}$$

(e) $\frac{7}{9} + \frac{6}{8} + \frac{6}{3}$

Sol: First we will find the LCM of LCM of 9, 8, 3

3	9	8	3
3	3	8	1
2	1	8	1
2	1	4	1
2	1	2	1
	1	1	1

LCM = $3 \times 3 \times 2 \times 2 \times 2$
 LCM = $9 \times 4 \times 2$
 LCM = 36×2
 LCM = 72

$$\frac{7}{9} + \frac{6}{8} + \frac{6}{3}$$

$$= \frac{8 \times 7}{8 \times 9} + \frac{9 \times 6}{9 \times 8} + \frac{24 \times 6}{24 \times 3}$$

$$= \frac{56}{72} + \frac{54}{72} + \frac{144}{72}$$

$$= \frac{56 + 54 + 144}{72}$$

$$= \frac{254}{72}$$

$$= \frac{127}{36}$$

$$= 3 \frac{19}{36} \text{ Ans}$$

Working column

$$\begin{array}{r} 1 \\ 5 \ 6 \\ + \ 5 \ 4 \\ \hline 1 \ 1 \ 0 \\ 1 \ 4 \ 4 \\ \hline 2 \ 5 \ 4 \end{array}$$

$$= \frac{4 \times 13}{4 \times 10} + \frac{4 \times 67}{4 \times 10} + \frac{5 \times 19}{5 \times 8}$$

$$= \frac{52}{40} + \frac{268}{40} + \frac{95}{40}$$

$$= \frac{52 + 268 + 95}{40}$$

$$= \frac{415}{40}$$

$$= \frac{83}{8}$$

$$= 10 \frac{3}{8} \text{ Ans}$$

Working column

$$\begin{array}{r} 8 \\ 10 \overline{) 83} \\ \underline{80} \\ 3 \end{array}$$

(f) $1 \frac{3}{10} + 6 \frac{14}{20} + 2 \frac{15}{40}$

Sol: $= \frac{13}{10} + \frac{134}{20} + \frac{95}{40}$

$$= \frac{13}{10} + \frac{67}{10} + \frac{19}{8}$$

First we find the LCM of 10,10,8

2	10	10	8	
5	5	5	4	LCM = 2 × 5 × 2 × 2
2	1	1	4	LCM = 10 × 4
2	1	1	2	LCM = 40
	1	1	1	

(g) $\frac{2}{6} + \frac{31}{12} + \frac{43}{24}$

Sol: First we find the LCM of 6,12,24

2	6	12	24	
3	3	6	12	LCM = 2 × 3 × 2 × 2
2	1	2	4	LCM = 6 × 4
2	1	1	2	LCM = 24
	1	1	1	

$$= \frac{4 \times 24}{4 \times 6} + \frac{2 \times 31}{2 \times 12} + \frac{1 \times 43}{1 \times 24}$$

$$= \frac{96}{24} + \frac{62}{24} + \frac{43}{24}$$

$$= \frac{96 + 62 + 43}{24}$$

$$= \frac{201}{24}$$

$$= \frac{67}{8}$$

$$= 8 \frac{3}{8} \text{ Ans}$$

Working column

$$\begin{array}{r} 8 \\ 8 \overline{) 67} \\ \underline{64} \\ 3 \end{array}$$

(h) $\frac{7}{8} + 4\frac{1}{4} + \frac{15}{16}$

Sol: $\frac{7}{8} + \frac{17}{4} + \frac{15}{16}$

First we will find the LCM of 8, 4 and 16

2	8	,	4	,	16	
2	4	,	2	,	8	LCM = 2×2×2×2
2	2	,	1	,	4	LCM = 4×4
2	1	,	1	,	2	LCM = 16
	1	,	1	,	1	

$$= \frac{2 \times 7}{2 \times 8} + \frac{4 \times 17}{4 \times 4} + \frac{1 \times 15}{1 \times 16}$$

$$= \frac{14}{16} + \frac{68}{16} + \frac{15}{16}$$

$$= \frac{14 + 68 + 15}{16}$$

$$= \frac{97}{16}$$

$$= 6\frac{1}{16} \text{ Ans}$$

Working column

$$6 \overline{) 97} \\ \underline{96} \\ 1$$

Q2. Subtract the following fractions.

(a) $\frac{3}{2} - \frac{2}{24}$

Sol: $\frac{3}{2} - \frac{1}{12}$

$$= \frac{3}{2} - \frac{1}{12}$$

2	2	,	12	
2	1	,	6	LCM = 2×2×3=12
3	1	,	3	
	1	,	1	

The LCM of 2 and 12 is 12.

$$= \frac{6 \times 3}{6 \times 2} - \frac{1 \times 1}{1 \times 12}$$

$$= \frac{18}{12} - \frac{1}{12}$$

$$= \frac{18-1}{12}$$

$$= \frac{17}{12}$$

$$= 1\frac{5}{12} \text{ Ans}$$

Working column

$$1 \overline{) 17} \\ \underline{12} \\ 5$$

(b) $2\frac{16}{18} - 1\frac{4}{6}$

Sol: $= \frac{52^{26}}{18^3} - \frac{10^5}{6^3}$

$$= \frac{26}{9} - \frac{5}{3}$$

3	9	,	3	
3	3	,	3	LCM = 3×3=9
	1	,	1	

The LCM of 9 and 3 is 9

$$= \frac{1 \times 26}{1 \times 9} - \frac{3 \times 5}{3 \times 3}$$

$$= \frac{26}{9} - \frac{15}{9}$$

$$= \frac{26-15}{9}$$

$$= \frac{11}{9}$$

$$= 1\frac{2}{9} \text{ Ans}$$

Working column

$$1 \overline{) 11} \\ \underline{-9} \\ 2$$

(c) $3\frac{5}{14} - 1\frac{2}{21}$

Sol: $= \frac{47}{14} - \frac{23}{21}$

7	14	,	21	
2	2	,	3	LCM = 7×2×3 = 42
3	1	,	3	
	1	,	1	

The LCM 14 and 21 is 42.

$$\begin{aligned}
 &= \frac{3 \times 47}{3 \times 14} - \frac{2 \times 23}{2 \times 21} \\
 &= \frac{141}{42} - \frac{46}{42} \\
 &= \frac{141 - 46}{42} \\
 &= \frac{95}{42} \\
 &= 2 \frac{11}{42} \text{ Ans}
 \end{aligned}$$

2
42 $\sqrt{\begin{array}{r} 95 \\ 84 \\ \hline 11 \end{array}}$

(d) $\frac{5}{6} - \frac{6}{11}$

Sol:
The LCM 6 and 11 is 66.

$$\begin{aligned}
 &= \frac{11 \times 5}{11 \times 6} - \frac{6 \times 6}{6 \times 11} \\
 &= \frac{55}{66} - \frac{36}{66} \\
 &= \frac{55 - 36}{66} \\
 &= \frac{19}{66} \text{ Ans}
 \end{aligned}$$

2	6	11
3	3	11
11	1	11
	1	1

LCM = 2 × 3 × 11 = 66

(e) $4 \frac{1}{6} - \frac{17}{18}$

Sol:
The LCM 6 and 18 is 18.

$$\begin{aligned}
 &= \frac{3 \times 25}{3 \times 6} - \frac{1 \times 17}{1 \times 18} \\
 &= \frac{75}{18} - \frac{17}{18} \\
 &= \frac{75 - 17}{18} \\
 &= \frac{58}{18} \\
 &= \frac{29}{9}
 \end{aligned}$$

3
9 $\sqrt{\begin{array}{r} 29 \\ 27 \\ \hline 2 \end{array}}$

$$\begin{aligned}
 &= \frac{29}{9} \\
 &= 3 \frac{2}{9} \text{ Ans}
 \end{aligned}$$

(f) $\frac{21}{12} - \frac{8}{10}$

Sol:

$$\begin{aligned}
 &= \frac{21^1}{12^2} - \frac{8^4}{10^5} \\
 &= \frac{7}{4} - \frac{4}{5}
 \end{aligned}$$

The LCM of 4 and 5 is 20

$$\begin{aligned}
 &= \frac{5 \times 7}{5 \times 4} - \frac{4 \times 4}{4 \times 5} \\
 &= \frac{35}{20} - \frac{16}{20} \\
 &= \frac{35 - 16}{20} \\
 &= \frac{19}{20} \text{ Ans}
 \end{aligned}$$

2	4	5
2	2	5
5	1	5
	1	1

LCM = 2 × 2 × 5 = 20

(g) $2 \frac{13}{24} - \frac{4}{18}$

Sol:

$$\begin{aligned}
 &= \frac{61}{24} - \frac{4^2}{18^2} \\
 &= \frac{61}{24} - \frac{2}{9}
 \end{aligned}$$

The LCM of 24 and 9 is 72

$$\begin{aligned}
 &= \frac{3 \times 61}{3 \times 24} - \frac{8 \times 2}{8 \times 9} \\
 &= \frac{183}{72} - \frac{16}{72} \\
 &= \frac{183 - 16}{72} \\
 &= \frac{167}{72} \\
 &= 2 \frac{23}{72} \text{ Ans}
 \end{aligned}$$

3	24	9
2	8	3
2	4	3
2	2	3
3	1	3
	1	1

LCM = 3 × 2 × 2 × 2 × 3
= 6 × 12
= 72

(h) $5\frac{1}{8} - \frac{5}{15}$

Sol: $= \frac{41}{8} - \frac{1}{3}$

The LCM of 8 and 3 is 24

$$= \frac{3 \times 41}{3 \times 8} - \frac{8 \times 1}{8 \times 3}$$

$$= \frac{123}{24} - \frac{8}{24}$$

$$= \frac{123 - 8}{24}$$

$$= \frac{115}{24}$$

$$= 4\frac{19}{24} \text{ Ans}$$

$$\sqrt[24]{\frac{115}{96}}$$

3	8	,	3
2	8	,	1
2	4	,	1
2	2	,	1
	1	,	1

LCM = $3 \times 2 \times 2 \times 2 = 24$

Q3. To practice for a marathon, Raheel ran $\frac{1}{4}$ km on Monday, $\frac{7}{8}$ km on Tuesday and $\frac{15}{6}$ km on Wednesday. Find out the total distance he covered in three days.

Sol: $= \frac{1}{4} + \frac{7}{8} + \frac{11}{6}$

The LCM of 4, 8 and 6 is 24.

$$= \frac{6 \times 1}{6 \times 4} + \frac{3 \times 7}{3 \times 8} + \frac{4 \times 11}{4 \times 6}$$

$$= \frac{6}{24} + \frac{21}{24} + \frac{44}{24}$$

$$= \frac{6 + 21 + 44}{24}$$

$$= \frac{71}{24}$$

$$= 2\frac{23}{24}$$

2	4	,	8	,	6
2	2	,	4	,	3
2	1	,	2	,	3
3	1	,	1	,	3
	1	,	1	,	1

LCM = $3 \times 2 \times 2 \times 2 = 24$

Raheel ran $2\frac{23}{24}$ km in 3 days.

Q4. Saad spend $2\frac{1}{2}$ hours to prepare for

this Mathematics test and $1\frac{1}{4}$ hours to

prepare for the Urdu test. Find:

(a) For in which subject did he spend more time and by how much?

Sol: Preparation Time for Math = $2\frac{1}{2} h$

Preparation Time for Urdu = $1\frac{1}{4} h$

$$2\frac{1}{2} - 1\frac{1}{4}$$

$$= \frac{5}{2} - \frac{5}{4}$$

The LCM of 2 and 4 is 4.

$$= \frac{2 \times 5}{2 \times 2} - \frac{1 \times 5}{1 \times 4}$$

$$= \frac{10}{4} - \frac{5}{4}$$

$$= \frac{10 - 5}{4}$$

$$= \frac{5}{4}$$

$$= 1\frac{1}{4} h$$

Saad spend more time on Maths and $1\frac{1}{4} h$

(b) How much time did he spend altogether?

Sol:

Total time = $2\frac{1}{2} + 1\frac{1}{4}$

$$\frac{1}{4\sqrt{\frac{5}{4}}}$$

$$\begin{aligned}
 &= \frac{5}{2} + \frac{5}{4} \\
 &= \frac{2 \times 5}{2 \times 2} + \frac{5}{4} \\
 &= \frac{10}{4} + \frac{5}{4} \\
 &= \frac{10 + 5}{4} \\
 &= \frac{15}{4} \\
 &= 3\frac{3}{4} \text{ h}
 \end{aligned}$$

$$\begin{array}{r}
 3 \\
 \hline
 4 \sqrt{15} \\
 \underline{-12} \\
 3
 \end{array}$$

Total spent time on preparation is $3\frac{3}{4}$ h

Q5. An electrician has $18\frac{8}{9}$ m of wire. If

he uses $\frac{2}{9}$ m and $2\frac{1}{3}$ m in two rooms, then

find

(a) How much wire did he use?

$$\begin{aligned}
 \text{Sol: } &\frac{2}{9} + 2\frac{1}{3} \\
 &= \frac{2}{9} + \frac{7}{3}
 \end{aligned}$$

The LCM of 9 and 3 is 9.

$$\begin{aligned}
 &= \frac{1 \times 2}{1 \times 9} + \frac{3 \times 7}{3 \times 3} \\
 &= \frac{2}{9} + \frac{21}{9} \\
 &= \frac{2 + 21}{9}
 \end{aligned}$$

3	9	3
3	3	1
	1	1

LCM = $3 \times 3 = 9$

$$\begin{aligned}
 &= \frac{23}{9} \\
 &= 2\frac{5}{9} \text{ m}
 \end{aligned}$$

$$\begin{array}{r}
 2 \\
 \hline
 9 \sqrt{23} \\
 \underline{-18} \\
 5
 \end{array}$$

He used $2\frac{5}{9}$ m of wire. Ans

(b) How much wire does he have left?

$$\begin{aligned}
 \text{Sol: } &18\frac{8}{9} - 2\frac{5}{9} \\
 &= \frac{170}{9} - \frac{23}{9} \\
 &= \frac{170 - 23}{9} \\
 &= \frac{147}{9} \\
 &= 16\frac{1}{3} \text{ m}
 \end{aligned}$$

Q6. Write $\frac{10}{12}$ as the sum of three

fractions and show this using figures

$$\text{Sol: } \frac{10}{12} = \frac{3}{12} + \frac{5}{12} + \frac{2}{12}$$



Q7. Write $\frac{4}{7}$ as the difference of two fractions.

$$\text{Sol: } \frac{4}{7} = \frac{5}{7} - \frac{1}{7} \text{ Ans}$$

Exercise No 2 (TB PG 53)

Q1. Solve the following with help of figure

(a) $\frac{1}{2} \times 12$

(b) $\frac{5}{9} \times 7$

$$\begin{aligned}
 \text{Sol: } &\frac{1}{2} \times 12 \\
 &= 1 \times 6 = 6 \text{ Ans}
 \end{aligned}$$

$$\begin{aligned}
 \text{Sol: } &\frac{5}{9} \times 7 \\
 &= \frac{35}{9} \\
 &= 3\frac{8}{9}
 \end{aligned}$$

$$(c) \frac{6}{7} \times 3$$

$$\text{Sol: } \frac{6}{7} \times 3 = \frac{18}{7} = 2\frac{4}{7}$$

$$(d) \frac{3}{4} \times 4$$

$$\text{Sol: } \frac{3}{\cancel{4}} \times \cancel{4}^1$$

$$= 3 \quad \text{Ans}$$

$$(e) \frac{5}{6} \times 9$$

$$\text{Sol: } \frac{5}{\cancel{6}^2} \times \cancel{9}^3$$

$$= \frac{5}{2} \times 3$$

$$= \frac{15}{2}$$

$$= 7\frac{1}{2} \text{ Ans}$$

$$(f) \frac{2}{3} \times 5$$

$$= \frac{10}{3} = 3\frac{1}{3}$$

Q2. Solve the following questions.

$$(a) \frac{4}{5} \times \frac{1}{4}$$

$$\text{Sol: } = \frac{\cancel{4}^1}{5} \times \frac{1}{\cancel{4}}$$

$$= \frac{1}{5} \times \frac{1}{1}$$

$$= \frac{1}{5} \text{ Ans}$$

$$(b) \frac{3}{7} \times \frac{14}{18}$$

$$\text{Sol: } = \frac{\cancel{7}^1}{7} \times \frac{\cancel{14}^2}{\cancel{18}^6}$$

$$= \frac{1}{1} \times \frac{\cancel{2}^1}{\cancel{9}^3}$$

$$= \frac{1}{1} \times \frac{1}{3}$$

$$= \frac{1}{3} \text{ Ans}$$

$$(c) \frac{5}{3} \times \frac{75}{20}$$

$$\text{Sol: } = \frac{\cancel{75}^1}{\cancel{3}^1} \times \frac{\cancel{75}^{23}}{\cancel{20}^4}$$

$$= \frac{1}{1} \times \frac{25}{4}$$

$$= \frac{25}{4}$$

$$= 6\frac{1}{4} \text{ Ans}$$

$$(d) \frac{58}{60} \times \frac{4}{20} \times \frac{10}{20}$$

$$\text{Sol: } = \frac{\cancel{58}^{29}}{\cancel{60}_{30}} \times \frac{\cancel{4}^1}{\cancel{20}^5} \times \frac{\cancel{10}}{\cancel{20}}$$

$$= \frac{29}{30} \times \frac{1}{5} \times \frac{1}{2}$$

$$= \frac{29}{300} \text{ Ans}$$

$$(e) \frac{2 \times 4 \times 3}{7 \times 5 \times 7}$$

$$\text{Sol: } = \frac{2}{7} \times \frac{4}{5} \times \frac{3}{7}$$

$$= \frac{29 \times 4 \times 3}{7 \times 5 \times 7}$$

$$= \frac{24}{245} \text{ Ans}$$

$$(f) \quad \frac{30}{28} \times \frac{2}{8} \times \frac{6}{9}$$

$$\text{Sol:} = \frac{\cancel{30}^{15}}{\cancel{60}_{14}} \times \frac{\cancel{2}^1}{\cancel{8}^4} \times \frac{\cancel{6}^2}{\cancel{9}^3}$$

$$= \frac{\cancel{15}^3}{14} \times \frac{1}{\cancel{4}_2} \times \frac{\cancel{2}^1}{\cancel{3}_1}$$

$$= \frac{15}{14} \times \frac{1}{2} \times \frac{1}{1}$$

$$= \frac{5 \times 1 \times 1}{14 \times 2 \times 1}$$

$$= \frac{5}{28} \text{ Ans}$$

$$(g) \quad 1\frac{3}{5} \times 2\frac{3}{7} \times 3\frac{3}{4}$$

$$\text{Sol:} = \frac{\cancel{8}^2}{\cancel{4}_1} \times \frac{\cancel{17}}{7} \times \frac{\cancel{15}^3}{\cancel{4}_1}$$

$$= \frac{2}{1} \times \frac{17}{7} \times \frac{3}{1}$$

$$= \frac{2 \times 17 \times 3}{1 \times 7 \times 1}$$

$$= \frac{102}{7}$$

$$= 14\frac{4}{7} \text{ Ans}$$

$$(h) \quad 5\frac{10}{35} \times 8\frac{2}{5} \times 9\frac{3}{11}$$

$$\text{Sol:} = \frac{\cancel{185}^{37}}{35} \times \frac{\cancel{42}}{\cancel{7}_1} \times \frac{102}{11}$$

$$= \frac{37}{\cancel{35}_5} \times \frac{\cancel{42}^6}{1} \times \frac{102}{11}$$

$$= \frac{37 \times 6 \times 102}{5 \times 1 \times 11}$$

$$= \frac{22644}{55}$$

$$= 411\frac{39}{55} \text{ Ans}$$

$$(i) \quad 9\frac{1}{9} \times 10\frac{1}{3} \times 5\frac{1}{2}$$

$$\text{Sol:} = \frac{\cancel{82}^{11}}{9} \times \frac{31}{3} \times \frac{11}{\cancel{2}_1}$$

$$= \frac{41}{9} \times \frac{31}{3} \times \frac{11}{1}$$

$$= \frac{41 \times 31 \times 11}{9 \times 3 \times 1}$$

$$= \frac{13981}{27}$$

$$= 517\frac{22}{27} \text{ Ans}$$

Q3. Solve the following questions.

$$(a) \quad \frac{4}{12} \div \frac{4}{18}$$

$$= \frac{\cancel{4}^1}{\cancel{12}_2} \times \frac{\cancel{18}^3}{\cancel{4}_1}$$

$$= \frac{1}{2} \times \frac{3}{1}$$

$$= \frac{3}{2}$$

$$= 1\frac{1}{2} \text{ Ans}$$

$$(b) \quad \frac{3}{25} \div \frac{9}{45}$$

$$\frac{a}{b} \div \frac{c}{d} = \frac{a}{b} \times \frac{d}{c}$$

$$= \frac{2^1}{2^5} \times \frac{4^3}{8^3}$$

$$= \frac{1}{5} \times \frac{8^3}{2^3}$$

$$\frac{a}{b} \div \frac{c}{d} = \frac{a}{b} \times \frac{d}{c}$$

$$= \frac{1}{5} \times \frac{3}{1}$$

$$= \frac{3}{5} \text{ Ans}$$

(c)

$$\frac{5}{60} \div \frac{7}{20}$$

$$= \frac{5}{60} \times \frac{20}{7}$$

$$= \frac{5}{6^3} \times \frac{2^1}{7}$$

$$\frac{a}{b} \div \frac{c}{d} = \frac{a}{b} \times \frac{d}{c}$$

$$= \frac{5}{3} \times \frac{1}{7}$$

$$= \frac{5}{21} \text{ Ans}$$

(d)

$$2\frac{58}{60} \div 4\frac{4}{20}$$

$$\frac{178}{60} \div \frac{84}{20}$$

$$\frac{89}{60} \div \frac{21}{42}$$

$$= \frac{89}{3} \times \frac{1}{42}$$

$$= \frac{89 \times 1}{3 \times 42}$$

$$= \frac{89}{126} \text{ Ans}$$

(e)

$$5\frac{5}{9} \div 9\frac{6}{7}$$

$$\frac{50}{9} \div \frac{69}{7}$$

$$= \frac{50}{9} \times \frac{7}{69}$$

$$= \frac{50 \times 7}{9 \times 69}$$

$$= \frac{350}{621} \text{ Ans}$$

(f)

$$6\frac{30}{32} \div 7\frac{2}{4}$$

$$= \frac{222}{32} \div \frac{30}{4}$$

$$= \frac{11115}{162}$$

$$= \frac{111}{16} \times \frac{1}{15}$$

$$= \frac{371}{85}$$

$$= \frac{37}{40} \text{ Ans}$$

$$(ii) 3\frac{1}{2} \div \frac{4}{9}$$

$$= \frac{7}{2} \div \frac{4}{9}$$

$$= \frac{7}{2} \times \frac{9}{4}$$

$$= \frac{63}{8}$$

$$= 7\frac{7}{8} \text{ An.}$$

$$(g) 2\frac{5}{6} + 4\frac{2}{9}$$

$$= \frac{17}{6} + \frac{38}{9}$$

$$= \frac{17}{6} \times \frac{3}{38}$$

$$= \frac{17}{2} \times \frac{3}{38}$$

$$= \frac{51}{76} \text{ Ans}$$

$$(i) \frac{1}{7} + 2\frac{6}{7}$$

$$= \frac{1}{7} + \frac{20}{7}$$

$$= \frac{1}{7} \times \frac{1}{20}$$

$$= \frac{1}{1} \times \frac{1}{20}$$

$$= \frac{1}{20} \text{ Ans}$$

Q4. If $5\frac{1}{2}m$ of cloth is used to stitch one dress, how much cloth will be used to stitch 7 dresses.

Sol: Given data

Cloths used to stitched one dress $5\frac{1}{2}m$ to find cloth which is used to stitched 7 dresses we will multiply.

$$\begin{aligned} & 5\frac{1}{2} \times 7 \\ &= \frac{11}{2} \times 7 \\ &= \frac{77}{2} \\ &= 38\frac{1}{2}m \end{aligned}$$

$$\begin{aligned} & 2\sqrt{\frac{77}{6}} \\ & \frac{17}{16} \\ & \frac{1}{1} \end{aligned}$$

To make 7 suits, we required $38\frac{1}{2}m$ cloths.

Q5. Hina ate $\frac{1}{2}$ of a cake. If there were 8 pieces of cake, how many pieces did Hina eat.

Sol: Total pieces = $8 \times \frac{1}{2} = 4$

Hina ate 4 pieces of cake

Q6. Nida had $\frac{3}{12}$ of a pizza. She gave $\frac{1}{8}$ of it to her friend Madeeha. Find out what part of the whole pizza did Madeeha get.

Sol:

Nida has $\frac{3}{12}$ of pieces of pizza to find $\frac{1}{8}$ of it to her friend, we will multiply.

$$\begin{aligned} & \frac{1}{8} \times \frac{3}{12} \\ &= \frac{1}{8} \times \frac{1}{4} \\ &= \frac{1}{32} \text{ Ans} \end{aligned}$$

Q7. To decorate the classroom, Hassan used ribbons in two colours. The length of blue ribbon is $5\frac{7}{8}$ meters. The length of red

ribbon is $\frac{2}{3}$ of the length of blue ribbon.

(a) What is the length of red ribbon
sol

$$\begin{aligned} & \frac{2}{3} \times 5\frac{7}{8} \\ &= \frac{2}{3} \times \frac{47}{8} \\ &= \frac{47}{12}m \end{aligned}$$

Length of red ribbon = $3\frac{11}{12}m$ Ans

(b) Find the total length of both ribbons
Sol: to find the total length of both the

ribbons we will add $5\frac{7}{8} + 3\frac{11}{12}$

$$\begin{aligned} &= \frac{47}{8} + \frac{47}{12} \\ &= \frac{3 \times 47}{3 \times 8} + \frac{2 \times 47}{2 \times 12} \\ &= \frac{141 + 94}{24} \\ &= \frac{235}{24} \end{aligned}$$

Total length of both ribbon = $\frac{235}{24}$

Note: The book answer is wrong.

Q8. Find the number which results $4\frac{5}{9}$ when multiplied by $6\frac{1}{6}$.

Sol: To find the required numbers, we will divide $4\frac{5}{9}$ by $6\frac{1}{6}$

$$= 4\frac{5}{9} \div 6\frac{1}{6}$$

$$= \frac{41}{9} \div \frac{37}{6}$$

$$= \frac{41}{9} \times \frac{6^2}{37}$$

$$= \frac{41}{3} \times \frac{2}{37}$$

$$= \frac{82}{111} \quad \text{Required number is } \frac{82}{111} \text{ Ans}$$

$$\frac{a}{b} \div \frac{c}{d} = \frac{a}{b} \times \frac{d}{c}$$

Q9. $44\frac{1}{6}$ kg sugar is to be packed in $4\frac{5}{12}$ packets. Find :

(a) In how many packets sugar will be packed.

Sol: To find number of sugar packets to be packed, we will use the process of division.

$$= 44\frac{1}{6} \div 4\frac{5}{12}$$

$$= \frac{265}{6} \div \frac{53}{12}$$

$$= \frac{265}{6} \times \frac{12^2}{53}$$

$$= 5 \times 2 = 10 \text{ Ans}$$

Thus there are 10 packets.

(b) how many sugar will be there

in 9 packets of mass $4\frac{5}{12}$ kg

Solution: To find sugar in 9 packets we will multiply

Solution: To find sugar in 9 packets

we will multiply $4\frac{5}{12}$ by 9, so

$$= \frac{53}{12} \times 9$$

$$= \frac{53}{12} \times 9^3$$

$$= \frac{53}{4} \times 3$$

$$= \frac{53 \times 3}{4}$$

$$= \frac{159}{4}$$

$$= 39\frac{3}{4} \text{ Ans}$$

$$\begin{array}{r} 39 \\ 4 \overline{) 159} \\ \underline{12} \\ 39 \\ \underline{36} \\ 3 \end{array}$$

Review Exercise (TB PG 55)

Q1. Choose the correction option.

(a) $\frac{2}{5} + \frac{1}{3} =$ _____

- (i) $\frac{3}{5}$ (ii) $\frac{11}{15}$ ✓ (iii) $\frac{3}{8}$ (iv) $\frac{2}{15}$

(b) $\frac{2}{3} - \frac{5}{9} =$ _____

- (i) $\frac{3}{9}$ (ii) $\frac{7}{3}$ (iii) $\frac{1}{9}$ ✓ (iv) $\frac{7}{9}$

(c) The product of $\frac{3}{4}$ and $\frac{4}{3}$ is _____

- (i) 1000 (ii) 10 (iii) 1 ✓ (iv) 111

Which figure is showing $5 \times \frac{1}{3}$?

- (d)
 p) 
 q) 
 r) 
 s) 

Option (iv) is the correct answer.

(e) When _____ changing the order of the fractions will not affect the result.

- (i) Add and subtract (ii) Subtract & divide
 (iii) Multiply & divide (iv) Add & multiply ✓

Q2. Solve the following questions.

(a) $\frac{7}{20} + 4\frac{3}{10}$

Sol: $\frac{7}{20} + \frac{43}{10}$

The LCM of 20 and 10 is 20

$$= \frac{1 \times 7}{1 \times 20} + \frac{2 \times 43}{2 \times 10}$$

$$= \frac{7}{20} + \frac{86}{20}$$

$$= \frac{7+86}{20}$$

$$= \frac{93}{20}$$

$$= 4 \frac{13}{20} \text{ Ans}$$

2	20	10
5	10	5
2	2	1
	1	1

LCM = 2 \times 5 \times 2 = 20

4
20 \sqrt{\begin{matrix} 93 \\ 80 \end{matrix}}
13

$$= \frac{82}{25} - \frac{59}{25}$$

$$= \frac{82-59}{25}$$

$$= \frac{23}{25} \text{ Ans}$$

5	25	25
5	5	5
	1	1

LCM = 5 \times 5 = 25

(c) $1 \frac{16}{44} \div \frac{4}{11}$

Sol:

$$= \frac{15}{44} \div \frac{4}{11}$$

$$= \frac{15}{44} \times \frac{11}{4}$$

$$= \frac{15}{4} + \frac{1}{4}$$

$$= \frac{15}{4} + \frac{1}{4}$$

$$= 3 \frac{3}{4} \text{ Ans}$$

$$\frac{a}{b} \div \frac{c}{d} = \frac{a}{b} \times \frac{d}{c}$$

3
4 \sqrt{\begin{matrix} 15 \\ -12 \end{matrix}}
3

(b) $\frac{8}{5} + \frac{19}{15} + 5 \frac{4}{30}$

Sol: $\frac{8}{5} + \frac{19}{15} + \frac{154}{30}$

$$= \frac{8}{5} + \frac{19}{15} + \frac{77}{15}$$

$$= \frac{3 \times 8}{3 \times 5} + \frac{1 \times 19}{1 \times 15} + \frac{1 \times 77}{1 \times 15}$$

$$= \frac{24}{15} + \frac{19}{15} + \frac{77}{15}$$

$$= \frac{24+19+77}{15}$$

5	5	15	15
3	1	3	3
	1	1	1

LCM = 5 \times 3 = 15

$$= \frac{120}{15}$$

$$= \frac{24}{3} = 8 \text{ Ans}$$

(c) $3 \frac{14}{50} - 2 \frac{9}{25}$

Sol: $= \frac{164}{50} - \frac{59}{25}$

(e) $2 \frac{6}{31} \times \frac{62}{24}$

Sol: $= \frac{66}{31} \times \frac{62}{24}$

$$= \frac{17}{1} \times \frac{2}{12}$$

$$= \frac{17}{1} + \frac{2}{3}$$

$$= \frac{17}{1} \times \frac{1}{3}$$

$$= \frac{17}{3} = 5 \frac{2}{3}$$

5
3 \sqrt{\begin{matrix} 17 \\ -15 \end{matrix}}
2

(f) $1\frac{4}{7} + 2\frac{13}{28} + \frac{3}{4}$

Sol: $\frac{11}{7} + \frac{69}{28} + \frac{3}{4}$

The LCM of 7, 28 and 4 is 28.

$$= \frac{4 \times 11}{4 \times 7} + \frac{1 \times 69}{1 \times 28} + \frac{7 \times 3}{7 \times 4}$$

$$= \frac{44}{28} + \frac{69}{28} + \frac{21}{28}$$

$$= \frac{44 + 69 + 21}{28}$$

$$= \frac{134}{28}$$

$$= \frac{67}{14}$$

$$= 4\frac{11}{14} \text{ Ans}$$

7	7	28	4
2	1	4	4
2	1	2	2
	1	1	1

LCM = 7 × 2 × 2 = 28

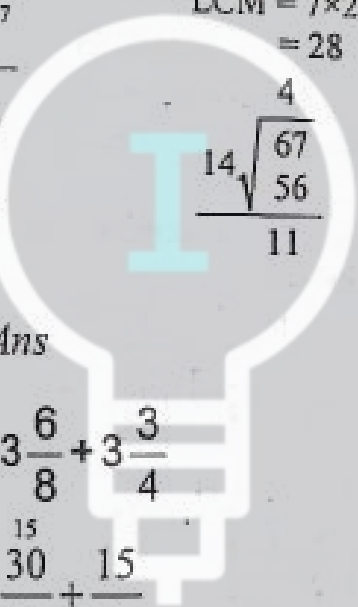

(g) $3\frac{6}{8} + 3\frac{3}{4}$

Sol: $\frac{15}{8} + \frac{15}{4}$

$$= \frac{15}{4} + \frac{15}{4}$$

$$= \frac{15 + 15}{4}$$

$$= \frac{30}{4}$$

$$= \frac{15}{2} = 7\frac{1}{2} \text{ Ans}$$

2	4	4
2	2	2
	1	1

LCM = 2 × 2 = 4

Sol: $1\frac{12}{9} \times 25$

$$= \frac{4}{3} \times 25$$

$$= \frac{100}{3}$$

$$= 33\frac{1}{3} \text{ Ans}$$

$$\frac{33}{1} \sqrt[3]{\frac{100}{-9}}$$

(i) $6\frac{2}{3} + 3\frac{1}{12}$

Sol: $= \frac{20}{3} + \frac{37}{12}$

$$= \frac{20}{1} \times \frac{4}{37}$$

$$= \frac{20}{1} \times \frac{4}{37}$$

$$\frac{a}{b} + \frac{c}{d} = \frac{a \times d}{b \times c}$$

$$= \frac{80}{37} = 2\frac{6}{37} \text{ Ans}$$

Q3. Find $2\frac{3}{4}$ of 36.

Solution: $2\frac{3}{4}$ of 36

$$= \frac{11}{4} \times 36,$$

$$= 11 \times 9$$

$$= 99$$

Q4. How many months will be there in $\frac{3}{4}$ of a year

Sol: $\frac{3}{4} \times 12,$

1 year = 12 months

$$= 3 \times 3$$

$$= 9 \text{ months Ans}$$

(h) $1\frac{3}{9} \times 25$

Q5. Add the product of $\frac{4}{5}$ and $\frac{12}{2}$ to the

quotient of $\frac{4}{45} \div \frac{4}{5}$

Step 1

$$= \frac{4}{45} \div \frac{4}{5}$$

$$= \frac{1}{45} \times \frac{5}{1}$$

$$= \frac{1}{9} \times \frac{1}{1}$$

$$= \frac{1}{9}$$

Step 3

$$\frac{1}{9} + \frac{24}{5}$$

$$= \frac{5 \times 1}{5 \times 9} + \frac{9 \times 24}{9 \times 5}$$

$$= \frac{5}{45} + \frac{216}{45}$$

$$= \frac{5 + 216}{45} = \frac{221}{45}$$

$$= 4 \frac{41}{45} \text{ Ans}$$

Step 2

$$= \frac{4^2}{5} \times \frac{12}{2}$$

$$= \frac{2}{5} \times 12$$

$$= \frac{2 \times 12}{5}$$

$$= \frac{24}{5}$$

$$4 \sqrt{\begin{array}{r} 221 \\ 180 \\ \hline 41 \end{array}}$$

Q6. Marwa prepared $5\frac{6}{7}$ liters of apple juice.

She served $3\frac{2}{5}$ liters of juice to the guests. Find out how much juice is left.

Sol: $5\frac{6}{7} - 3\frac{2}{5}$

$$= \frac{41}{7} - \frac{17}{5}$$

$$= \frac{5 \times 41}{5 \times 7} - \frac{7 \times 17}{7 \times 5}$$

$$= \frac{205}{35} - \frac{119}{35}$$

$$= \frac{35}{35} - \frac{35}{35}$$

$$= \frac{205 - 119}{35}$$

$$= \frac{86}{35} = 2\frac{16}{35} \text{ Ans}$$

5	7	5
7	7	1
	1	1

LCM = 5 x 7 = 35

$$2 \sqrt{\begin{array}{r} 86 \\ 70 \\ \hline 16 \end{array}}$$

Remaining apple juice is $2\frac{16}{35}$ Ans

Q7. Ali's mother bought $3\frac{1}{2}$ kg of chicken, $1\frac{1}{2}$ kg of fish and $2\frac{1}{4}$ kg of mutton, Find out how many kilograms of meat she bought altogether.

Sol: To find total meat altogether we will use the process of addition.

$$3\frac{1}{2} + 1\frac{1}{2} + 2\frac{1}{4}$$

$$= \frac{7}{2} + \frac{3}{2} + \frac{9}{4}$$

$$= \frac{2 \times 7}{2 \times 2} + \frac{2 \times 3}{2 \times 2} + \frac{1 \times 9}{1 \times 4}$$

$$= \frac{14}{4} + \frac{6}{4} + \frac{9}{4}$$

$$= \frac{14 \times 6 \times 9}{4}$$

$$= \frac{29}{4} = 7\frac{1}{4} \text{ Kg}$$

2	2	2	4
2	1	1	2
	1		1

LCM = 2x2=4

$$4 \sqrt{\begin{array}{r} 29 \\ 28 \\ \hline 1 \end{array}}$$

Total meat is $7\frac{1}{4}$ Kg Ans

Q8. Omair exercises for $2\frac{1}{5}$ hours daily. How many hours will he exercise in 30 days.

Sol: Spent time on daily exercise = $2\frac{1}{5} h$

To find total spend time for 30 days. We will

multiply it by $2\frac{1}{5}h$

$$= 30 \times 2\frac{1}{5}h$$

$$= 30 \times \frac{11}{5}h$$

$$= 6 \times 11h$$

$$= 66h \text{ Ans}$$

Q9. The length of side of a square is $1\frac{7}{8}$. If the perimeter of square is 4 x length of a side, find the perimeter of the square. Also, verify your answer by adding this length four times.

Sol: Length of each side of square

$$= 1\frac{7}{8}m$$

Perimeter of square = ?

Perimeter of square = $4 \times$

$$= 4 \times 1\frac{7}{8}m$$

$$= 4 \times \frac{15}{8}m$$

$$= \frac{15}{2}m$$

$$\text{Perimeter of square} = 7\frac{1}{2}m \text{ Ans}$$

Verification:

$$\begin{aligned} & 1\frac{7}{8} + 1\frac{7}{8} + 1\frac{7}{8} + 1\frac{7}{8} \\ &= \frac{15}{8} + \frac{15}{8} + \frac{15}{8} + \frac{15}{8} \end{aligned}$$

$$= \frac{15+15+15+15}{8}$$

$$= \frac{60}{8}$$

$$= \frac{15}{2}$$

$$= 7\frac{1}{2}m \text{ Hence Proved}$$

Q10. The area of a room is $209\frac{1}{18}m^2$. If the length of the room is $17\frac{2}{3}m$, find the width of the room.

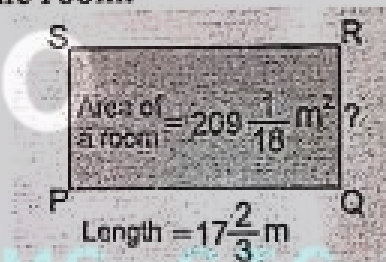

Sol: Width of rectangle = ?

Given that

$$\text{Area of rectangle} = 209\frac{1}{18}m^2$$

$$\text{Length of rectangle} = 17\frac{2}{3}m$$

We know that

$$L \times w = \text{Area of rectangle}$$

$$\text{Width of rectangle} = \text{Area of rectangle} \div \text{length of rectangle.}$$

$$= 209\frac{1}{18} \div 17\frac{2}{3}$$

$$= \frac{3763}{18} \div \frac{53}{3}$$

$$= \frac{3763}{18} \times \frac{3}{53}$$

$$\begin{aligned} &= \frac{71}{6} \times \frac{1}{1} \\ &= \frac{71}{6} \\ &= 11\frac{5}{6} \text{ m} \end{aligned}$$

width of rectangle = $11\frac{5}{6}$ m Ans

Unit No. 4

(Decimals and Percentages)

Exercise No 1 (TB PG 60)

Q1. Compare the following decimals using the correct symbol ($>$, $<$ or $=$).

- (a) $0.4 < 0.5$
 (b) $1.3 < 1.6$
 (c) $34.56 < 35.66$
 (d) $6.67 < 6.69$
 (e) $0.45 = 0.45$
 (f) $23.13 < 51.31$
 (g) $71.2 > 71.02$
 (h) $6.06 < 6.1$
 (i) $4.8 = 4.80$

Q2. Write the following numbers in Descending order.

- (a) 2.51, 3.31, 2.47, 3.81, 3.01
 Sol: 3.81, 3.31, 3.01, 2.51, 2.47 Ans
 (b) 4.32, 4.68, 0.31, 4.23, 4.31
 Sol: 4.68, 4.32, 4.31, 4.23, 0.31
 (c) 6.21, 6.77, 6.31, 6.33, 6.60
 Sol: 6.77, 6.60, 6.33, 6.31, 6.21
 (d) 1.62, 1.03, 1.60, 1.66, 1.61
 Sol: 1.66, 1.62, 1.61, 1.60, 1.03

Q3. Write the following numbers in ascending order.

- (a) 7.2, 12.4, 10.8, 9.4, 18.2
 Sol: 7.2, 9.4, 10.8, 12.4, 18.2 Ans
 (b) 8.56, 8.06, 8.5, 8.52, 8.51, 8.05
 Sol: 8.05, 8.06, 8.5, 8.51, 8.52, 8.56 Ans
 (c) 3.4, 3.54, 3.55, 3.45, 3.14, 3.04
 Sol: 3.04, 3.14, 3.4, 3.45, 3.54, 3.55
 (d) 9.5, 9.05, 9.52, 9.55, 9.09, 9.45
 Sol: 9.05, 9.09, 9.45, 9.5, 9.52, 9.55 Ans

Exercise No 2 (TB PG 63)

Q1. Solve the following

(a) $4.131 + 8.3$

Sol:

Ones	Tenths	Hundredths	Thousandths
4	1	3	1
+8	3	0	0
12	4	3	1

$4.131 + 8.3 = 12.431$ Ans.

(b) $3.211 + 1.860$

Sol:

Ones	Tenths	Hundredths	Thousandths
3	2	1	1
+1	8	6	0
5	0	7	1

$3.211 + 1.860 = 5.071$ Ans.

(c) $3.211 + 89.02$

Sol:

T	O	Tenth	Hundredth	Thousandth
		s	s	s
	3	2	1	1
+8	9	0	2	0
9	2	2	3	1

$3.211 + 89.020 = 92.231$ Ans.

(d) $2.001 + 75.46$

Sol:

T	O	Tenth	Hundredth	Thousandth
		s	s	s
	0	2	0	1
+7	5	4	6	0
7	7	4	6	1

$2.001 + 75.46 = 77.461$ Ans.

(e) $47.04 + 5.007$

Sol:

T	O	Tenths	Hundredths	Thousandths
4	7	0	4	0
+5	5	0	0	7
5	2	0	4	7

$47.04 + 5.007 = 52.047$ Ans.

(f) $2.341 + 5.914$

O	Tenths	Hundredths	Thousandths
2	3	4	1
+5	9	1	4
8	2	5	5

$2.341 + 5.914 = 8.255$ Ans

(g) $1.781 + 9.111$

Sol:

O	Tenths	Hundredths	Thousandths
1	7	8	1
+ 9	1	1	1
10	8	9	2

$1.781 + 9.111 = 10.892$ Ans

(h) $1.194 + 3.876$

Sol:

O	Tenths	Hundredths	Thousandths
1	1	9	4
+ 3	8	7	6
5	0	7	0

$1.194 + 3.876 = 5.070$ Ans

(i) $3.562 + 1.210$

Sol:

O	Tenths	Hundredths	Thousandths
3	5	6	2
+ 1	2	1	0
4	7	7	2

$3.562 + 1.210 = 4.772$ Ans

(j) $1.831 + 21.24$

Sol:

T O	Tenths	Hundredths	Thousandths
0 1	8	3	1
+ 2 1	2	4	0
2 3	0	7	1

$1.831 + 21.24 = 23.071$ Ans

(k) 5.008×30.44

Sol:

T O	Tenths	Hundredths	Thousandths
5	0	0	8
3 0	4	4	0
3 5	4	4	8

$5.008 \times 30.44 = 35.448$ Ans

(l) 69.25×3.100

Sol:

T O	Tenths	Hundredths	Thousandths
6 9	2	5	0
+ 3	1	0	0
7 2	3	5	0

$69.250 + 3.100 = 72.350$ Ans

Q2. Solve the following.

(a) $9.410 - 2.392$

O	Tenths	Hundredths	Thousandths
9	4	1	0
- 2	3	9	2
7	0	1	8

$9.410 - 2.392 = 7.018$ Ans

(b) $11.45 - 2.86$

O	Tenths	Hundredths	Thousandths
1	4	5	0
-	2	8	6
8	5	9	

$11.45 - 2.86 = 8.59$ Ans

(c) $3.238 - 2.376$

O	Tenths	Hundredths	Thousandths
3	2	3	8
- 2	3	7	6
0	8	6	2

$3.238 - 2.376 = 0.862$ Ans

(d) $6.188 - 2.109$

O	Tenths	Hundredths	Thousandths
6	1	8	8
- 2	1	0	9
4	0	7	9

$6.188 - 2.109 = 4.079$ Ans

(e) $3.80 - 3.09$

O	Tenths	Hundredths
3	8	0
- 3	0	9
0	7	1

$3.80 \times 3.09 = 0.71$ Ans

(f) $5.341 - 2.864$

O	Tenths	Hundredths	Thousandths
5	3	4	1
- 2	8	6	4
2	4	7	7

$5.341 - 2.864 = 2.477$ Ans

(g) $6.554 - 1.309$

Sol:

	O	Tenths	Hundredths	Thousandths
	6	5	5	4
-	1	3	0	9
	5	2	4	5

$6.554 - 1.309 = 5.245$ Ans

(h) $5.555 - 4.201$

	O	Tenths	Hundredths	Thousandths
	5	5	5	5
-	4	2	0	1
	1	3	5	4

$5.555 - 4.201 = 1.354$ Ans

(i) $1.999 - 1.088$

Sol:

	O	Tenths	Hundredths	Thousandths
	1	9	9	9
-	1	0	8	8
	0	9	1	1

$1.999 - 1.088 = 0.911$ Ans

(j) $2.018 - 1.740$

Sol:

	O	Tenths	Hundredths	Thousandths
	2	0	1	8
-	1	7	4	0
	0	2	7	8

$2.018 - 1.740 = 0.278$ Ans

(k) $4.99 - 3.400$

	O	Tenths	Hundredths	Thousandths
	4	9	9	0
-	3	4	0	0
	1	5	9	0

$4.99 - 3.400 = 1.590$ Ans

(l) $12.34 - 11.90$

	Tens	Ones	Tenths	Hundredths
	1	2	3	4
-	1	1	9	0
	0	0	4	4

$12.34 - 11.90 = 0.44$ Ans

Q3. Rohan spent 65.33 on Monday and Rs 97.29 on Tuesday. How much amount did he spend in two days.

Sol:

Spent amount on Monday = Rs 65.33

Spent amount on Tuesday = Rs 97.29

Total spent amount in two days = ?

To find total spent amount in two days, we will add.

Tens	Ones	Tenths	Hundredths
6	5	3	3
+ 9	7	2	9
16	2	6	2

Rohan spent total amount in two days is Rs 162.62 Ans.

Q4. Muazz covered a distance of 76.36 km in car and 55.45 km in train to meet her grandmother. How much more distance did he cover in the car.

Sol: Distance covered by Maaz in car = 76.36 km

Distance covered by Maaz in train = 55.45 km

How much more distance covered in car = ?

Tens	Ones	Tenths	Hundredths
7	6	3	6
- 5	5	4	5
2	0	9	1

Thus, Maaz covers 20.91 km more in car.

Q5. Saad run 5.13 km on first day and 2.33 km on second day. Find the total distance he covered in both days.

Sol:

Covered Distance in 1st Day = 5.13 kmCovered Distance in 2nd day = 2.33 km

Ones	Tenths	Hundredths
5	1	3
+ 2	3	3
7	4	6

Total covered distance = 7.46 km

Q6. A tailor had 15.25 meter cloth. He used 11.55 meter cloth in stitching two dresses. How much cloth is left with him?

Sol: Tailor had total cloth = 15.25m

Cloth used in stitching two dresses = 11.55 m

Cloth left with the tailor = ?

Ones	Tenths	Hundredths	Thousandths
1	5	2	5
-1	1	5	5
3		7	0

Cloth left with the tailor = 3.70m

Q7. Nida needs 50.55 gram sugar for a cake and 28.5 gram sugar for a few cupcakes. Find:

(a) How much sugar does she need altogether.

Sol:

Tens	Ones	Tenths	Hundredths
5	0	5	5
+2	8	5	0
7	9	0	5

Nida need 79.05 kg sugar

(b) Which recipe requires more sugar and how much more.

Sol:

Tens	Ones	Tenths	Hundredths
-5	10	5	5
-2	8	5	0
2	2	0	5

Needs 22.05g more sugar to make cake.

Exercise No 3 (TB PG 69)

Q1.

Solve the following.

- (a) 1.59×10 Sol: = 15.9 Ans
- (b) 2.48×100 Sol: = 248.0 Ans
- (c) 4.37×1000 Sol: = 4370.0 Ans
- (d) 5.43×100 Sol: = 543.0 Ans
- (e) 3.03×100 Sol: = 303.0 Ans
- (f) 3.06×1000 Sol: = 3060.0 Ans
- (g) 3.54×100 Sol: = 354.0 Ans
- (h) 8.73×10 Sol: = 87.3 Ans
- (i) 3.103×100 Sol: = 310.3 Ans
- (j) 4.72×10 Sol: = 47.2 Ans
- (k) 3.42×1000 Sol: = 3420.0 Ans
- (l) 2.44×100 Sol: = 244.0 Ans

Q2.

Solve the following.

(a) 5.36×82

Sol

$$\begin{array}{r} \textcircled{4} \quad \textcircled{2} \\ 5.36 \\ \times 82 \\ \hline \end{array}$$

+

$$\begin{array}{r} \textcircled{1} \\ 1072 \\ + 4288 \\ \hline 5360 \end{array}$$

Ans

(b) 1.71×12

Sol

$$\begin{array}{r} \textcircled{1} \\ 171 \\ \times 12 \\ \hline 342 \\ + 1710 \\ \hline 2052 \end{array}$$

Ans

(c) 4.91×34

Sol

$$\begin{array}{r} \textcircled{1} \\ 491 \\ \times 34 \\ \hline 1964 \\ + 14730 \\ \hline 16694 \end{array}$$

Ans

(d) 3.54×18

Sol

$$\begin{array}{r} \textcircled{4} \quad \textcircled{2} \\ 354 \\ \times 18 \\ \hline 2832 \\ + 3540 \\ \hline 6372 \end{array}$$

Ans

(e) 1.23×2

Sol

$$\begin{array}{r} 1.23 \\ \times 2 \\ \hline 2.46 \end{array}$$

Ans

(f) 5.49×23

Sol

$$\begin{array}{r} \overset{\textcircled{1}}{5} \overset{\textcircled{2}}{4} \overset{\textcircled{3}}{9} \\ \times 23 \\ \hline 1197 \\ + 1098 \\ \hline 12627 \end{array}$$

+

$$\begin{array}{r} \overset{\textcircled{1}}{1} \overset{\textcircled{1}}{6} \overset{\textcircled{1}}{4} \overset{\textcircled{1}}{7} \\ + 10980 \\ \hline 12077 \end{array}$$

Ans

(g) 2.51×89

Sol

$$\begin{array}{r} \overset{\textcircled{4}}{2} \overset{\textcircled{4}}{5} \overset{\textcircled{1}}{1} \\ \times 89 \\ \hline 2259 \\ + 20080 \\ \hline 22339 \end{array}$$

+

$$\begin{array}{r} \overset{\textcircled{1}}{2} \overset{\textcircled{1}}{2} \overset{\textcircled{1}}{0} \overset{\textcircled{1}}{8} \overset{\textcircled{1}}{0} \\ + 223390 \\ \hline 245690 \end{array}$$

Ans

(h) 3.05×80

Sol

$$\begin{array}{r} \overset{\textcircled{1}}{3} \overset{\textcircled{1}}{0} \overset{\textcircled{1}}{5} \\ \times 80 \\ \hline 24400 \\ + 244000 \\ \hline 246400 \end{array}$$

Ans

(i) 1.46×61

Sol

$$\begin{array}{r} \overset{\textcircled{2}}{1} \overset{\textcircled{3}}{4} \overset{\textcircled{1}}{6} \\ \times 61 \\ \hline 876 \\ + 8760 \\ \hline 8906 \end{array}$$

+

$$\begin{array}{r} \overset{\textcircled{1}}{1} \overset{\textcircled{1}}{4} \overset{\textcircled{1}}{6} \\ + 8760 \\ \hline 10236 \end{array}$$

Ans

(j) 9.17×11

Sol

$$\begin{array}{r} \overset{\textcircled{1}}{9} \overset{\textcircled{1}}{1} \overset{\textcircled{1}}{7} \\ \times 11 \\ \hline 917 \\ + 9170 \\ \hline 10087 \end{array}$$

Ans

(k) 2.50×43

Sol

$$\begin{array}{r} \overset{\textcircled{2}}{2} \overset{\textcircled{1}}{5} \overset{\textcircled{1}}{0} \\ \times 43 \\ \hline 750 \\ + 10000 \\ \hline 10750 \end{array}$$

+

$$\begin{array}{r} 10000 \\ + 10750 \\ \hline 20750 \end{array}$$

Ans

(l) 4.13×86

Sol

$$\begin{array}{r} \overset{\textcircled{1}}{4} \overset{\textcircled{1}}{1} \overset{\textcircled{2}}{3} \\ \times 86 \\ \hline 2898 \\ + 33040 \\ \hline 35938 \end{array}$$

+

$$\begin{array}{r} 2898 \\ + 33040 \\ \hline 35938 \end{array}$$

Ans

Q3. Solve the following.

(a) 5.36×2.5

Sol

$$\begin{array}{r} \overset{\textcircled{1}}{5} \overset{\textcircled{1}}{3} \overset{\textcircled{1}}{6} \\ \times 25 \\ \hline 2680 \\ + 10720 \\ \hline 13400 \end{array}$$

+

$$\begin{array}{r} 2680 \\ + 10720 \\ \hline 13400 \end{array}$$

Ans

(b) 2.82×2.3

Sol

$$\begin{array}{r} \overset{\textcircled{1}}{2} \overset{\textcircled{2}}{8} \overset{\textcircled{1}}{2} \\ \times 23 \\ \hline 5316 \\ + 5640 \\ \hline 6474 \end{array}$$

+

$$\begin{array}{r} 5316 \\ + 5640 \\ \hline 6474 \end{array}$$

Ans

(c) 5.82×5.34

Sol

		④			
		②		①	
		③		8	2
		5			
	×	5	.	3	4
	2	3	2	8	
	1	7	4	6	0
2	9	1	0	0	0
3	1	0	7	8	8
					Ans

(d) 4.65×39.7

Sol

		①			
		⑤		④	
		④		③	
		4		6	5
	×	3	9	7	
	3	2	5	5	
	4	1	8	5	0
+1	3	9	5	0	0
1	8	4	6	0	5
					Ans

(e) 2.66×5.02

Sol

				③	
				①	
				①	
		2	6	6	
	×	5	0	2	
		5	3	2	
	0	0	0	0	
1	3	3	0	0	0
1	3	3	5	3	2
					Ans

(f) 6.38×2.12

Sol

				①	
				①	
		6	3	8	
	×	2	1	2	
	①	①			
	1	2	7	6	
	6	3	8	0	
1	2	7	6	0	0
1	3	5	2	5	6
					Ans

(g) 1.42×8.89

Sol

		③		①	
		③		①	
		③		①	
		1	4	2	
	×	8	8	9	
	①	①			
	1	2	7	8	
	1	1	3	6	0
1	1	3	6	0	0
1	2	6	2	3	8
					Ans

(h) 4.16×1.87

Sol

		①		④	
		①		③	
		4	1	6	
	×	1	8	7	
	1	①			
	2	9	1	2	
3	3	2	8	0	
4	1	6	0	0	
7	7	7	9	2	
					Ans

(i) 2.57×2.54

Sol

		①		①	
		②		③	
		②		③	
		2	5	7	
	×	2	5	4	
	①				
	1	0	2	8	
1	2	8	5	0	
5	1	4	0	0	
6	5	2	7	8	
					Ans

(a) $3.40 \div 2$

$$\begin{array}{r} 1.70 \\ 2 \overline{)3.40} \\ \underline{2} \\ 14 \\ \underline{14} \\ 0 \\ 0 \\ \underline{0} \end{array}$$

$3.40 \div 2 = 1.70 \text{ Ans}$

(b) $5.73 \div 3$

$$\begin{array}{r} 1.91 \\ 3 \overline{)5.73} \\ \underline{3} \\ 27 \\ \underline{27} \\ 0 \\ 0 \\ \underline{0} \end{array}$$

$5.73 \div 3 = 1.91 \text{ Ans}$

(c) $5.05 \div 5$

Sol:

$$\begin{array}{r} 1.01 \\ 5 \overline{)5.05} \\ \underline{5} \\ 0 \\ 0 \\ \underline{5} \\ 5 \\ \underline{5} \\ 0 \end{array}$$

$5.05 \div 5 = 1.01 \text{ Ans}$

(d) $2.2 \div 55$

$$\begin{array}{r} 0.04 \\ 55 \overline{)2.2} \\ \underline{0} \\ 220 \\ \underline{220} \\ 0 \end{array}$$

$2.2 \div 55 = 0.04 \text{ Ans}$

(e) $3.66 \div 3$

$$\begin{array}{r} 1.22 \\ 3 \overline{)3.66} \\ \underline{3} \\ 6 \\ \underline{6} \\ 6 \\ \underline{6} \\ 0 \end{array}$$

$3.66 \div 3 = 1.22 \text{ Ans}$

(f) $57.8 \div 34$

$$\begin{array}{r} 1.7 \\ 34 \overline{)57.8} \\ \underline{34} \\ 238 \\ \underline{238} \\ 0 \end{array}$$

$57.8 \div 34 = 1.7 \text{ Ans}$

(g) $80.6 \div 4$

$$\begin{array}{r} 20.15 \\ 4 \overline{)80.6} \\ \underline{8} \\ 0 \\ 0 \\ \underline{6} \\ 4 \\ \underline{4} \\ 0 \end{array}$$

$80.6 \div 4 = 20.15 \text{ Ans}$

(h) $8.19 \div 18$

$$\begin{array}{r} 0.455 \\ 18 \overline{)8.19} \\ \underline{0} \\ 81 \\ \underline{72} \\ 99 \\ \underline{90} \\ 90 \\ \underline{90} \\ 0 \end{array}$$

$8.19 \div 18 = 0.455 \text{ Ans}$

(i) $62.4 \div 52$

$$\begin{array}{r} 1.2 \\ 52 \overline{)62.4} \\ \underline{52} \\ 104 \\ \underline{104} \\ 0 \end{array}$$

$62.4 \div 52 = 1.2 \text{ Ans}$

Q3. Solve the following

(a) $2.92 \div 1.6$

Sol := $\frac{2.92}{1.6}$

WC
$\frac{1.825}{16 \overline{)29.2}}$
$\underline{-16}$
$\underline{-132}$
$\underline{-128}$
$\underline{40}$
$\underline{32}$
$\underline{80}$
$\underline{80}$
$\underline{0}$

$$\begin{aligned} &= \frac{2.92 \times 10}{1.6 \times 10} \\ &= \frac{29.2}{16} \end{aligned}$$

= **1.825** Ans

(b) $7.7 \div 3.5$

Sol := $\frac{7.7}{3.5}$

$$\begin{aligned} &= \frac{7.7 \times 10}{3.5 \times 10} \\ &= \frac{77}{35} \end{aligned}$$

= **2.2** Ans

(c) $4.37 \div 1.9$

Sol := $\frac{4.37}{1.9}$

$$\begin{aligned} &= \frac{4.37 \times 10}{1.9 \times 10} \\ &= \frac{43.7}{19} \end{aligned}$$

= **2.3** Ans

(d) $6.24 \div 7.8$

Sol := $\frac{6.24}{7.8}$

$$\begin{aligned} &= \frac{6.24 \times 10}{7.8 \times 10} \\ &= \frac{62.4}{78} \end{aligned}$$

= **0.8** Ans

(e) $2.73 \div 1.3$

Sol := $\frac{2.73}{1.3}$

WC

$$\begin{array}{r} 2.2 \\ 35 \overline{) 77} \\ \underline{-70} \\ 70 \\ \underline{-70} \\ 0 \end{array}$$

WC

$$\begin{array}{r} 2.3 \\ 2 \overline{) 43.7} \\ \underline{-38} \\ 57 \\ \underline{-57} \\ 0 \end{array}$$

WC

$$\begin{array}{r} 2.1 \\ 13 \overline{) 27.3} \\ \underline{-26} \\ 13 \\ \underline{-13} \\ 0 \end{array}$$

$$\begin{aligned} &= \frac{2.73 \times 10}{1.3 \times 10} \\ &= \frac{27.3}{13} \end{aligned}$$

= **2.1** Ans

(f) $8.91 \div 3.3$

Sol := $\frac{8.91}{3.3}$

$$\begin{aligned} &= \frac{8.91 \times 10}{3.3 \times 10} \\ &= \frac{89.1}{33} \end{aligned}$$

= **2.7** Ans

(g) $16.1 \div 4.6$

Sol := $\frac{16.1}{4.6}$

$$\begin{aligned} &= \frac{16.1 \times 10}{4.6 \times 10} \\ &= \frac{161}{46} \end{aligned}$$

= **3.5** Ans

(h) $3.68 \div 0.4$

Sol := $\frac{3.68}{0.4}$

$$\begin{aligned} &= \frac{3.68 \times 10}{0.4 \times 10} \\ &= \frac{36.8}{4} \end{aligned}$$

= **9.2** Ans

(i) $9.24 \div 1.1$

Sol := $\frac{9.24}{1.1}$

WC

$$\begin{array}{r} 2.7 \\ 33 \overline{) 89.1} \\ \underline{-66} \\ 231 \\ \underline{-231} \\ 0 \end{array}$$

WC

$$\begin{array}{r} 3.5 \\ 46 \overline{) 161} \\ \underline{-138} \\ 230 \\ \underline{-230} \\ 0 \end{array}$$

WC

$$\begin{array}{r} 9.2 \\ 4 \overline{) 36.8} \\ \underline{-36} \\ 8 \\ \underline{8} \\ 0 \end{array}$$

WC

$$\begin{array}{r} 8.4 \\ 11 \overline{) 92.4} \\ \underline{-88} \\ 44 \\ \underline{-44} \\ 0 \end{array}$$

$$\begin{aligned} & \frac{9.24 \times 10}{1.1 \times 10} \\ &= \frac{92.4}{11} \\ &= \boxed{8.4} \text{ Ans} \end{aligned}$$

Q4. In 5 bags, 3.75 kg of flour is to be packed. How much flour will be in each bag?

Sol: $3.75 \div 5 = 0.75$

$$\begin{array}{r} 0.75 \\ 5 \overline{) 3.75} \\ \underline{0} \\ 37 \\ \underline{35} \\ 25 \\ \underline{25} \\ 0 \end{array}$$

Each bag have 0.75 kg of flour.

Q5. Sana wants to fill 67.5 liters of oil is to be poured in bottles. Find the number of bottles if:

(a) The capacity of the bottle is 4.5 liters

Sol: $67.5 \div 4.5 = \boxed{15}$
 $67.5 \div 4.5$

$$\begin{aligned} &= \frac{67.5}{4.5} \\ &= \frac{67.5 \times 10}{4.5 \times 10} \\ &= \frac{675}{45} = \boxed{15} \text{ Ans} \end{aligned}$$

WC
15
45 $\overline{) 675}$
45
-225
-225
0

15 bottles were needed. Ans

(b) The capacity of the bottle is 2.5 liters.

Sol: $67.5 \div 2.5 = \boxed{27}$
 $67.5 \div 2.5$

$$\begin{aligned} &= \frac{67.5}{2.5} \\ &= \frac{67.5 \times 10}{2.5 \times 10} \\ &= \frac{675}{25} \\ &= \boxed{27} \end{aligned}$$

27 bottles were needed. Ans

Exercise No 5 (TB PG 75)

Q1. Convert the following fractions into decimals.

(a) $\frac{45}{2}$

Sol: $= \frac{45 \times 5}{2 \times 5}$
 $= \frac{225}{10} = \boxed{22.5} \text{ Ans}$

(b) $\frac{19}{25}$

Sol: $= \frac{19 \times 4}{25 \times 4}$
 $= \frac{76}{100} = \boxed{0.76} \text{ Ans}$

(c) $\frac{7}{40}$

Sol: $= \frac{7 \times 25}{40 \times 25}$
 $= \frac{175}{1000} = \boxed{0.175} \text{ Ans}$

(d) $\frac{33}{100}$ Sol: $= \boxed{0.33} \text{ Ans}$

(e) $\frac{97}{8}$
 $= \frac{97 \times 125}{8 \times 125}$

Sol: $= \frac{12125}{1000}$
 $= \boxed{12.125} \text{ Ans}$

(f) $\frac{78}{8}$ Sol: $= \frac{\overset{39}{\cancel{78}}}{\cancel{8}}$

$$\begin{aligned} &= \frac{39}{4} \\ &= \frac{39 \times 25}{4 \times 25} \\ &= \frac{975}{100} = \boxed{9.75} \text{ Ans} \end{aligned}$$

(g)

$$\begin{aligned} &\frac{34}{25} \\ \text{Sol: } &= \frac{34 \times 4}{25 \times 4} \\ &= \frac{136}{100} = \boxed{1.36} \text{ Ans} \end{aligned}$$

(h)

$$\begin{aligned} &\frac{2}{5} \\ \text{Sol: } &= \frac{2 \times 2}{5 \times 2} \\ &= \frac{4}{10} = \boxed{0.4} \text{ Ans} \end{aligned}$$

(i)

$$\begin{array}{r} 3.4375 \\ 16 \overline{) 55} \\ \underline{- 48} \\ 70 \\ \underline{- 64} \\ 60 \\ \underline{- 48} \\ 120 \\ \underline{- 112} \\ 80 \\ \underline{- 80} \\ 0 \end{array}$$

$$\frac{55}{16} = \boxed{3.4375} \text{ Ans}$$

(j)

$$\frac{69}{30} = \frac{23}{10} = 2.3 \text{ Ans}$$

(k)

$$\frac{72}{45}$$

Sol: $\frac{72}{45} = \frac{8}{5} = \frac{8 \times 2}{5 \times 2} = \frac{16}{10} = 1.6$

(l)

$$\frac{99}{55}$$

Sol: $\frac{99}{55} = \frac{9}{5}$

$$= \frac{9 \times 2}{5 \times 2} = \boxed{1.8} \text{ Ans}$$

Q2. Noman ate $\frac{1}{8}$ of a pizza. How can we write this in decimal.

Sol $\frac{1}{8}$

$$\begin{array}{r} 0.125 \\ 8 \overline{) 10} \\ \underline{8} \\ 20 \\ \underline{16} \\ 40 \\ \underline{40} \\ 0 \end{array}$$

$$\frac{1}{8} = 0.125 \text{ Ans}$$

Exercise No 6 (TB PG 77)

Q1. Write each decimal number to the nearest 1 decimal place and 2 decimal places.

(a) 47.125
Sol: $47.125 \approx 47.1$ (1 decimal place)
 $47.125 \approx 47.13$ (2 decimal place)

(b) 4.732
Sol: $4.732 \approx 4.7$ (1 decimal place)
 $4.732 \approx 4.73$ (2 decimal place)

(c) 2.322
Sol: $2.322 \approx 2.3$ (1 decimal place)
 $2.322 \approx 2.32$ (2 decimal place)

(d) 0.942
Sol: $0.942 \approx 0.9$ (1 decimal place)
 $0.942 \approx 0.94$ (2 decimal place)

(e) 45.675
Sol: $45.675 \approx 45.7$ (1 decimal place)
 $45.675 \approx 45.68$ (2 decimal place)

(f) 2.150
Sol: $2.150 \approx 2.2$ (1 decimal place)
 $2.150 \approx 2.15$ (2 decimal place)

(g) 91.547
 Sol: $91.547 \approx 91.5$ (1 decimal place)
 $91.547 \approx 91.55$ (2 decimal place)

(h) 94.172
 Sol: $94.172 \approx 94.2$ (1 decimal place)
 $94.172 \approx 94.17$ (2 decimal place)

(i) 5.183
 Sol: $5.183 \approx 5.2$ (1 decimal place)
 $5.183 \approx 5.18$ (2 decimal place)

(j) 3.767
 Sol: $3.767 \approx 3.8$ (1 decimal place)
 $3.767 \approx 3.77$ (2 decimal place)

(k) 4.172
 Sol: $4.172 \approx 4.2$ (1 decimal place)
 $4.172 \approx 4.17$ (2 decimal place)

(l) 90.267
 Sol: $90.267 \approx 90.3$ (1 decimal place)
 $90.267 \approx 90.27$ (2 decimal place)

Q2. Estimate the sum of the given numbers.

(a) $52.90 + 17.98$
 Sol: $52.90 + 17.98$
 $\approx 53 + 18$
 $= 71$

WC
52.90
17.98
70.88

Yes, our answer is reasonable. Ans

(b) $630.1 + 280.9$
 Sol: $630.1 + 280.9 = 911$
 Now, $630.1 + 280.9$
 $\approx 630 + 281$
 $= 911$

WC
630.1
280.9
911.0

Yes, our answer is reasonable. Ans

(c) $41.01 + 36.87$
 Sol: $41.01 + 36.87$
 $\approx 41 + 37$
 $= 78$

WC
41.01
36.87
77.88

Yes, our answer is reasonable. Ans

(d) $307.2 + 357.6$
 Sol: $307.2 + 357.6 = 664.8$
 Now, $307.2 + 357.6$
 $\approx 307 + 358$
 $= 665$

WC
307.2
357.6
664.8

Yes, our answer is reasonable. Ans

(e) $741.2 + 30.10$
 Sol: $741.2 + 30.10$

WC
741.2
30.10
771

Now, $741.2 + 30.10$
 $\approx 741 + 30$
 $= 771$

Yes, our answer is reasonable. Ans

(f) $845.1 + 396.9$
 Sol: $845.1 + 396.9 = 1242$
 Now, $845.1 + 397$
 $\approx 845 + 397$
 $= 1242$

WC
845.1
396.9
1242

Yes, our answer is reasonable. Ans

(g) $63.81 + 25.91$
 Sol: $63.81 + 25.91 = 89.72$
 Now, $63.81 + 25.91$
 $\approx 64 + 26$
 $= 90$

WC
63.81
25.91
89.72

Yes, our answer is reasonable. Ans

(h) $21.35 + 83.05$
 Sol: $21.35 + 83.05 \approx 104.4$
 Now, $21.35 + 83.05$
 $\approx 21 + 83$
 $= 104$

WC
21.35
83.05
104.4

Yes, our answer is reasonable. Ans

(i) $99.99 + 87.91$
 Sol: $99.99 + 87.91 \approx 187.9$
 Now, $99.99 + 87.91$
 $\approx 100 + 88$
 $= 188$

WC
99.99
87.91
187.90

Yes, our answer is reasonable.

(j) $943.6 + 834.6$
 Sol: $943.6 + 834.6 = 1778.2$
 Now, $943.6 + 834.6$
 $\approx 944 + 835$
 $= 1779$

WC
943.6
834.6
1778.2

Yes, our answer is reasonable

(k) $123.4 + 567.8$
 Sol: $123.4 + 567.8 = 691.2$
 Now, $123.4 + 567.8$
 $\approx 123 + 568$
 $= 691$

WC
123.4
567.8
691.2

Yes, our answer is reasonable

(l) $737.8 + 721.2$
 Sol: $737.8 + 721.2 = 1459$
 Now, $737.8 + 721.2$

WC
737.8
721.2
1459.0

$$\approx 738 + 721$$

$$= \boxed{1459}$$

Yes, our answer is reasonable. Ans

Q3 Estimate the difference of the given numbers.

(a) $22.30 - 17.99$

Sol: $22.30 - 17.99 = \boxed{4.31}$

Now, $22.30 - 17.99$

$$\approx 22 - 18 = \boxed{4}$$

WC
22.30
-17.99
4.31

Yes, our answer is reasonable. Ans

(b) $78.92 - 69.11$

Sol: $78.92 - 69.11 = \boxed{9.81}$

Now, $78.92 - 69.11$

$$\approx 79 - 69$$

$$= \boxed{10}$$

WC
78.92
-69.11
9.8

Yes, our answer is reasonable. Ans

(c) $56.23 - 11.26$

Sol: $56.23 - 11.26 = \boxed{44.97}$

Now, $56.23 - 11.26$

$$\approx 56 - 11$$

$$= \boxed{45}$$

WC
56.23
-11.26
44.97

Yes, our answer is reasonable. Ans

(d) $234.6 - 159.8$

Sol: $234.6 - 159.8 = \boxed{74.8}$

Now, $234.6 - 159.8$

$$\approx 235 - 160$$

$$= \boxed{75}$$

WC
234.6
-159.8
74.8

Yes, our answer is reasonable. Ans

(e) $587.6 - 320.9$

Sol: $587.6 - 320.9 = \boxed{266.7}$

Now, $587.6 - 320.9$

$$\approx 588 - 321$$

$$= \boxed{267}$$

WC
587.6
-320.9
266.7

Yes, our answer is reasonable. Ans

(f) $402.3 - 292.1$

Sol: $402.3 - 292.1 = \boxed{110.2}$

Now, $402.3 - 292.1$

$$\approx 402 - 292$$

$$= \boxed{110}$$

WC
402.3
-292.1
110.2

Yes, our answer is reasonable

(g) $995.5 - 747.1$

Sol: $995.5 - 747.1 = \boxed{248.4}$

Now, $995.5 - 747.1$

WC
995.5
-747.1
248.4

$$\approx 996 - 747$$

$$= \boxed{249}$$

Yes, our answer is reasonable. Ans

(h) $673.1 - 430.5$

Sol: $673.1 - 430.5 = \boxed{242.6}$

Now, $673.1 - 431$

$$\approx 673 - 431$$

$$= \boxed{242}$$

WC
673.1
-430.5
242.6

Yes, our answer is reasonable. Ans

(i) $53.25 - 25.62$

Sol: $53.25 - 25.62 = \boxed{27.63}$

Now, $53.25 - 25.62$

$$\approx 53 - 26$$

$$= \boxed{27}$$

WC
53.25
-25.62
27.63

Yes, our answer is reasonable. Ans

(j) $544.1 - 41.45$

Sol: $544.1 - 41.45 = \boxed{502.65}$

Now, $544.1 - 41.45$

$$\approx 544 - 41$$

$$= \boxed{503}$$

WC
544.1
-41.45
502.65

Yes, our answer is reasonable. Ans

(k) $3.5 - 2.1$

Sol: $3.5 - 2.1 = \boxed{1.4}$

Now, $3.5 - 2.1$

$$\approx 4 - 2$$

$$= \boxed{2}$$

WC
3.5
-2.1
1.4

Yes, our answer is reasonable. Ans

(l) $9.355 - 7.316$

Sol: $9.355 - 7.316 = \boxed{2.039}$

Now, $9.355 - 7.316$

$$\approx 9 - 7$$

$$= \boxed{2}$$

WC
9.355
-7.316
2.039

Yes, our answer is reasonable. Ans

Exercise No 7 (TB PG 81)

Q1. Convert the following into percentage.

(a)	$\frac{4}{100}$	(b)	$\frac{35}{100}$
Sol:	= 4 % Ans	Sol:	= 35 % Ans

(c)	$\frac{76}{100}$	(d)	$\frac{12}{100}$
Sol:	= 76 % Ans	Sol:	= 12 % Ans
(e)	$\frac{28}{100}$	(f)	$\frac{47}{100}$
Sol:	= 28 % Ans	Sol:	= 47 % Ans
(g)	$\frac{45}{100}$	(h)	$\frac{66}{100}$
Sol:	= 45 % Ans	Sol:	= 66 % Ans
(i)	$\frac{89}{100}$	(j)	$\frac{1}{100}$
Sol:	= 89 % Ans	Sol:	= 1 % Ans

Q2. Convert the following into fractions.

(a)	13%	(b)	24%
Sol:	$\frac{13}{100}$ Ans	Sol:	$\frac{24}{100}$ $= \frac{6}{25}$ Ans
(c)	46%	(d)	55%
Sol:	$\frac{46}{100}$ $= \frac{23}{50}$ Ans	Sol:	$\frac{55}{100}$ $= \frac{11}{20}$ Ans
(e)	68%	(f)	72%

Sol:	$\frac{68}{100}$ $= \frac{17}{25}$ Ans	Sol:	$\frac{72}{100}$ $= \frac{18}{25}$ Ans
(g)	87%	(h)	98%
Sol:	$\frac{87}{100}$ Ans	Sol:	$\frac{98}{100}$ Ans
(i)	11%	(j)	10%
Sol:	$\frac{11}{100}$ Ans	Sol:	$\frac{10}{100} = \frac{1}{10}$ Ans

Q3. Convert the following percentage into decimal.

(a)	15%	Sol:	$= \frac{15}{100} = 0.15$ Ans
(b)	26%	Sol:	$= \frac{26}{100} = 0.26$ Ans
(c)	47%	Sol:	$= \frac{47}{100} = 0.47$ Ans
(d)	52%	Sol:	$= \frac{52}{100} = 0.52$ Ans
(e)	63%	Sol:	$= \frac{63}{100} = 0.63$ Ans
(f)	74%	Sol:	$= \frac{74}{100} = 0.74$ Ans
(g)	85%	Sol:	$= \frac{85}{100} = 0.85$ Ans
(h)	96%	Sol:	$= \frac{96}{100} = 0.96$ Ans
(i)	17%	Sol:	$= \frac{17}{100} = 0.17$ Ans

(j) 18% Sol: $= \frac{18}{100} = 0.18$ Ans

Q4. Convert the following fractions into percentages.

(a) $\frac{1}{10}$

Sol: $= \frac{1}{10} \times 100\%$

$= 1 \times 10\%$

$= 10\%$ Ans

(b) $\frac{2}{5}$

Sol: $= \frac{2}{5} \times 100\%$

$= 2 \times 20\% = 40\%$ Ans

(c) $\frac{4}{10}$

Sol: $= \frac{4}{10} \times 100\%$

$= 4 \times 10\% = 40\%$

(d) $\frac{9}{25}$

Sol: $= \frac{9}{25} \times 100\%$

$= 9 \times 4\% = 36\%$ Ans

(e) $\frac{3}{20}$

Sol: $= \frac{3}{20} \times 100\%$

$= 3 \times 5\% = 15\%$ Ans

(f) $\frac{21}{50}$

Sol: $= \frac{21}{50} \times 100\%$

$= 21 \times 2\% = 42\%$ Ans

(g) $\frac{1}{5}$

Sol: $= \frac{1}{5} \times 100\%$

$= 1 \times 20\% = 20\%$ Ans

(h) $\frac{7}{20}$

Sol: $= \frac{7}{20} \times 100\%$

$= 7 \times 5\% = 35\%$ Ans

(i) $\frac{9}{10}$

Sol: $= \frac{9}{10} \times 100\%$

$= 9 \times 10\% = 90\%$ Ans

(j) $\frac{6}{25}$

Sol: $= \frac{6}{25} \times 100\%$

$= 6 \times 4\% = 24\%$ Ans

Q5. Convert the following into percentage.

(a) 0.06

Sol: $0.06 \times 100\%$

$= \frac{6}{100} \times 100\%$

$= 6 \times 1\% = 6\%$ Ans

(b) 0.14

Sol: $0.14 \times 100\%$

$= \frac{14}{100} \times 100\%$

$= 14 \times 1\% = 14\%$ Ans

(c) 0.23

Sol: $0.23 \times 100\%$

$= \frac{23}{100} \times 100\%$

$$= 23 \times 1\% = 23\% \text{ Ans}$$

(d) 0.34

$$\begin{aligned} \text{Sol: } 0.34 \times 100\% \\ = \frac{34}{100} \times 100\% \end{aligned}$$

$$= 34 \times 1\% = 34\% \text{ Ans}$$

(e) 0.43

$$\begin{aligned} \text{Sol: } 0.03 \times 100\% \\ = \frac{43}{100} \times 100\% \end{aligned}$$

$$= 43 \times 1\% = 43\% \text{ Ans}$$

(f) 0.55

$$\begin{aligned} \text{Sol: } 0.55 \times 100\% \\ = \frac{55}{100} \times 100\% \end{aligned}$$

$$= 55 \times 1\% = 55\% \text{ Ans}$$

(g) 0.63

$$\begin{aligned} \text{Sol: } 0.63 \times 100\% \\ = \frac{63}{100} \times 100\% \end{aligned}$$

$$= 63 \times 1\% = 63\% \text{ Ans}$$

(h) 0.71

$$\begin{aligned} \text{Sol: } 0.71 \times 100\% \\ = \frac{71}{100} \times 100\% \end{aligned}$$

$$= 71 \times 1\% = 71\% \text{ Ans}$$

(i) 0.98

$$\begin{aligned} \text{Sol: } 0.98 \times 100\% \\ = \frac{98}{100} \times 100\% \end{aligned}$$

$$= 98 \times 1\% = 98\% \text{ Ans}$$

(j) 0.3

$$\begin{aligned} \text{Sol: } 0.3 \times 100\% \\ = \frac{3}{10} \times 100\% \end{aligned}$$

$$= 3 \times 10\% = 30\% \text{ Ans}$$

Q6. Sajid scored 365 marks out of 500. What percentage did he score?

Sol: Total Marks = 500
Obtained Marks = 365
%age Marks = ?

$$\% \text{age Marks} = \frac{365}{500} \times 100\%$$

$$= \frac{365}{500} \times 100\%$$

%age Marks = 73% Ans

Q7. There are 40 students in a class. If 5% are absent on Monday, find:

(a) the number of absent students

Sol: Total Students = 40
Absent Students = 5% of 40

$$= \frac{5}{100} \times 40$$

$$= \frac{5}{10} \times 4$$

$$= \frac{20}{10}$$

Absent Students = 2 Ans

(b) The number of present students.

Sol: Present Students = 40 - 2
= 38 Ans

Q8. In an exam, 450 students appeared. 25% got first division, 55% got second division and the rest just passed the exam. Find the number of students who just passed the exam.

Sol: Total Students = 450

1st Division = 25%

2nd Division = 55%

Pass Students = (100% - 25% - 55%) of 450
= 20% of 450

$$= \frac{20}{100} \times 450$$

= 2 × 45 Pass Student = 90

There are 90 students just passed the exam.

Q9. 12% of apples in a basket are red. Write this percentage in fraction and decimal.

Sol: 12%

In Fraction	In Decimal
12% $\frac{12}{100}$ $\frac{3}{25}$ $= \frac{3}{25} \text{ Ans}$	12% $\frac{12}{100}$ $= 0.12 \text{ Ans}$

Q10 A tank can hold 85 liters of water. It is 40% filled. What percentage of the tank is empty. Write the answer in decimal and fraction.

Sol: Capacity of tank = 85 L

Filled water = 40%

Empty water = $100\% - 40\% = 60\%$

$= 60\%$ Decimal = 60%

$= \frac{60}{100}$ 60%

$= 0.6\%$ $= \frac{60}{100}$

$= 0.6\%$

Review Exercise (TB PG 83)

Q1. Choose the correct option.

(a) Putting _____ at the right of a decimal does not affect its value.

(i) 100 (ii) 0 (iii) 1 (iv) 10

(b) When multiplying a decimal by 100, we move decimal point 2 places to the _____.

(i) left (ii) down (iii) up (iv) Right

(c) We represent percentage by the symbol _____.

(i) \leq (ii) ϕ (iii) \div (iv) %

(d) 20% of 540 = _____

(i) 37 (ii) 108 (iii) 27 (iv) 270

(e) Percentage is a special kind of fraction whose denominator is always _____.

(i) 1 (ii) 10 (iii) 100 (iv) 1000

Answers

a	b	c	d	e
ii	iv	iv	ii	iii

Q2. Compare the following decimals using the correct symbol (>, < or =).

(a)	0.5 < 0.8	(b)	1.8 > 1.4
-----	-----------	-----	-----------

(c)	45.67 _____ < 45.77	(d)	7.78 _____ > 7.70
(e)	1.56 _____ = 1.56	(f)	34.23 _____ \leq 62.42

Q3. Solve the following

(a) $5.242 + 9.003$

Sol:

O	Tenths	Hundredths	Thousandths
5	2	4	2
+ 9	0	0	3
14	2	4	5

$5.242 + 9.003 = 14.245 \text{ Ans}$

(b) $3.622 + 22.971$

Sol:

T	O	Tenths	Hundredths	Thousandths
3	6	2	2	
+ 22	9	7	1	
26	5	9	3	

$3.622 + 22.971 = 26.593 \text{ Ans}$

(c) $4.32 + 90.16$

Sol:

T	O	Tenths	Hundredths
4	3	2	
+ 90	1	6	
94	4	8	

$4.32 + 90.16 = 94.48 \text{ Ans}$

(d) $13.12 + 86.57$

Sol:

T	O	Tenths	Hundredths
13	1	2	
+ 86	5	7	
99	6	9	

$13.12 + 86.57 = 99.69 \text{ Ans}$

(e) $58.57 + 6.118$

Sol:

T	O	Tenths	Hundredths	Thousandths
58	5	7	0	
+ 6	1	1	8	
64	6	8	8	

$58.57 + 6.118 = 64.688 \text{ Ans}$

(f) $04.561 + 27.16$

Sol:

T	O	Tenths	Hundredths	Thousandths
---	---	--------	------------	-------------

0	4	.	5	6	1
2	7	.	1	6	0
3	1	.	7	2	1

$04.561 + 27.16 = 31.721$ Ans

Note: Book answer is wrong

(g) $92.93 - 31.33$

Sol:

T	O	.	Tenths	Hundredths
9	2	.	9	3
-	3	.	1	3
6	1	.	6	0

$92.93 - 31.33 = 61.60$ Ans

(h) $8.25 - 4.97$

Sol:

Ones	.	Tenths	Hundredths
8	.	2	5
-	4	.	9
3	.	2	8

$8.25 - 4.97 = 3.28$ Ans

(i) $4.63 - 1.21$

Sol:

Ones	.	Tenths	Hundredths
4	.	6	3
-	1	.	2
3	.	4	2

$4.63 - 1.21 = 3.42$ Ans

(j) $22.92 - 2.001$

Sol:

T	O	.	Tenths	Hundredths	Thousandths
2	2	.	9	2	0
2	.	0	0	0	1
2	0	.	9	1	9

$22.92 - 2.001 = 20.919$ Ans

(k) $6.119 - 1.55$

Sol:

O	.	Tenths	Hundredths	Thousandths
6	.	1	1	9
-	1	.	5	0
4	.	5	6	9

$6.119 - 1.55 = 4.569$ Ans

(l) $20.36 - 6.211$

Sol:

T	O	.	Tenths	Hundredths	Thousandths
---	---	---	--------	------------	-------------

2	0	.	3	6	0
-	6	.	2	1	1
14	.	1	4	9	

$20.36 + 6.211 = 14.149$ Ans

Q4. Ahmed wants to buy a chocolate which costs Rs 98.46. He has Rs 52.25. How much more money does he need to buy chocolate.

Sol: To find more money that he needs to buy a chocolate, we will use the process of subtraction.

T	O	.	Tenths	Hundredths
9	8	.	4	6
-	5	.	2	5
4	6	.	2	1

$98.46 - 52.25 = 46.21$ Ans

He needs Rs 46.21 more to buy the chocolate.

Q5. Omar bought two rolls of tape. The first roll has 16.38 meters of tape and the second roll has 56.82 meters of tape. Find:

(a) How much tape was there in both of the rolls altogether.

Sol: To find total tap, we will use the process of addition.

Tens	Ones	.	Tenths	Hundredths
1	6	.	3	8
+	5	.	6	2
7	3	.	2	0

Total tap = 73.20 m. Ans

(b) Which roll has more tape and how much.

Sol: to find that which roll have more tap, we the process of subtraction.

Tens	Ones	.	Tenths	Hundredths
5	6	.	8	2
-	1	.	6	3
4	0	.	4	4

2nd roll have more tap than 1st roll and it was 40.44m tap. Ans

Q6. In a fabric warehouse, there was 43.5 meters of colored cloth. If it is cut into equal pieces of 1.5 meters. Find:

(a) How many pieces of cloth will be obtained.

Sol: To find how many pieces, we use the process of division

$$43.5 \div 1.5 = \frac{43.5}{1.5}$$

$$= \frac{43.5 \times 10}{1.5 \times 10}$$

$$= \frac{435}{15}$$

WC	
	29
15	435
	30
	135
	135
	0

$$43.5 \div 1.5 = 29$$

29 piece will be obtained Ans.

(b) What will be the total length of 12 pieces of cloth of length 1.5 meters?

Sol: In this case we will use the process of multiplication.

	1	5
×	1	2
	3	0
	1	5
	1	8
	1	8
	1	8

$$1.5 \times 12 = 18m \text{ Ans}$$

Q7. Solve the following

(a) 32.855×10 Sol: = 328.55 Ans

(b) 4.39×100 Sol: 439.0 Ans

(c) 5.98×1000

Sol: 5980.0 Ans

(d) 6.54×21

	6	5	4
	×	2	1
		1	3
		13	08
		137	34

$$6.54 \times 21 = 137.34 \text{ Ans}$$

(e) 4.14×43

Sol

		4	1	4
		×	4	3
			1	2
			16	52
			165	60

$$4.14 \times 43 = 178.02 \text{ Ans}$$

(f) 7.17×6.5

Sol

		7	1	7
		×	6	5
			3	5
			4	3
			4	6

$$7.17 \times 6.5 = 46.605 \text{ Ans}$$

(g) 69.7×2.31

Sol

		6	9	7
		×	2	3
			2	0
			1	3
			1	6

$$69.7 \times 2.31 = 161.007 \text{ Ans}$$

(h) 2.19×4.87

Sol

		2	1	9
		×	4	8
			1	5
			1	7
			10	6

$$2.19 \times 4.87 = 10.6653 \text{ Ans}$$

(i) 4.13×6.12

Sol

		4	1	3
		×	6	1
			2	4
			2	4
			25	2

$$4.13 \times 6.12 = 25.2756 \text{ Ans}$$

(j) $82.6 \div 100$

Sol: = 0.826 Ans

(k) $3.12 \div 1.3$

Sol $\frac{3.12}{1.3}$
 $\frac{3.12 \times 10}{1.3 \times 10}$
 $\frac{31.2}{13} = 2.4$ Ans

$$\begin{array}{r} 2.4 \\ 13 \overline{) 31.2} \\ \underline{-26} \\ 52 \\ \underline{-52} \\ 0 \end{array}$$

(l) $4.21 \div 2.5$

Sol $\frac{4.21}{2.5}$
 $\frac{4.21 \times 10}{2.5 \times 10}$
 $\frac{42.1}{25} = 1.684$ Ans

$$\begin{array}{r} 1.684 \\ 25 \overline{) 42.1} \\ \underline{-25} \\ 171 \\ \underline{-150} \\ 210 \\ \underline{-200} \\ 100 \\ \underline{-100} \\ 0 \end{array}$$

Q8. Estimate the sum and difference of the given numbers.

(a) $63.11 + 2.809$
 Sol $63.11 + 2.809 = 65.919$
 Now, $63.11 + 2.809 \approx 63 + 3 = 66$

(b) $74.1 + 3.9$
 Yes, our answer is reasonable. Ans

Sol $74.1 + 3.9 = 78.0$
 Now, $74.1 + 3.9 \approx 74 + 4 = 78$

Yes, our answer is reasonable. Ans

(c) $521.2 + 479.8$
 Sol $521.2 + 479.8 = 1001.0$
 Now, $521.2 + 479.8 \approx 521 + 480 = 1001$

Yes, our answer is reasonable. Ans

(d) $74.92 - 36.02$
 Sol $74.92 - 36.02 = 38.90$
 Now, $74.92 - 36.02 \approx 75 - 36 = 39$

Yes, our answer is reasonable. Ans

(e) $324.6 - 241.6$

Sol $324.6 - 241.6 = 83.0$
 Now, $324.6 - 241.6 \approx 325 - 242 = 83$

Yes, our answer is reasonable. Ans

(f) $888.8 - 479.2$
 Sol $888.8 - 479.2 = 409.6$
 $888.8 - 479.2 \approx 889 - 479 = 410$

Yes, our answer is reasonable. Ans

Q9. Round-off the following decimals to the nearest tenth and hundredths

Decimal	Rounded-off to 1 decimal place (nearest tenths)	Rounded-off to 2 decimal place (nearest hundred)
(a) 2.2342	2.2	2.23
(b) 3.1723	3.2	3.17
(c) 5.3671	5.4	5.37
(d) 9.5191	9.5	9.52

Q10. Complete the table

	Fraction	Decimals	Percent
(a)	$\frac{21}{50}$	0.42	42%
(b)	$\frac{82}{100}$	0.82	82%
(c)	$\frac{7}{25}$	0.28	28%
(d)	$\frac{65}{100}$	0.65	65%
(e)	$\frac{25}{100}$	0.25	25%

Q11. Junaid spent Rs 432 out of Rs 600. What is the percentage of the total amount spent by Junaid. Write the answer in fraction and decimals.

Sol: Total amount = Rs 600
 Spent amount = Rs 432

$$\begin{aligned} \text{\%age spent amount} &= \frac{432}{6} \times 100\% \\ &= \frac{432}{6} \times 1\% \end{aligned}$$

$$\begin{aligned} \text{\%age spent amount} &= \boxed{72\%} \text{ Ans} \\ \text{In fraction form;} \end{aligned}$$

$$72\% = \frac{72}{100}$$

In decimal form

$$72\% = \frac{72}{100} = 0.72\%$$

Q12. There are 32 students in a class. If 25% students wear glasses, find:

(a) The number of students who wear glasses.

$$\begin{aligned} \text{Sol: Total Students} &= 32 \\ \text{Wearing glasses} &= 25\% \text{ of } 32 \end{aligned}$$

$$\begin{aligned} &= \frac{25^1}{100_4} \times 32 \\ &= \frac{1}{4} \times 32 \\ &= 8 \text{ Ans} \end{aligned}$$

(b) How many students do not wear glasses?

$$\text{Sol: } 32 - 8 = 24$$

$$\begin{aligned} \text{Remaining Questions} &= 20 - 12 \\ &= 8 \end{aligned}$$

Q13. A mathematics paper has 20 questions out of which 60% are based on "Numbers and Operation".

(a) How many question are based on "Numbers and Operation"?

(b) Write the number of remaining questions in fraction and decimal.

$$\text{Sol: (a) Total questions} = 20$$

$$\text{Questions based on Number operations} = 60\% \text{ of } 20.$$

$$= \frac{60}{100} \times 20$$

$$= 6 \times 2 = 12$$

In fraction form:

Sol: (b)

$$\text{Remaining Questions} = 20 - 12 = 8$$

In fraction form:

$$\boxed{\frac{8}{20}} \text{ ans}$$

In Decimal form;

$$\frac{8}{20} = \frac{8 \times 5}{20 \times 5} = \frac{40}{100} = \frac{4}{10} = \boxed{0.4} \text{ Ans}$$

Unit No. 5

(Distance and Time)

Exercise No 1 (TB PG 94)

Q1. Convert the following units of distance as directed.

(a) 34 km into m

$$\text{Sol: } \boxed{1 \text{ km} = 1000 \text{ m}}$$

$$34 \text{ km} = 34 \times 1000 \text{ m}$$

$$34 \text{ km} = 34000 \text{ m Ans}$$

(b) 74 km 930 m into m

$$\text{Sol: } \boxed{1 \text{ km} = 1000 \text{ m}}$$

$$74 \text{ km } 930 = 74000 \text{ m} + 930 \text{ m}$$

$$74 \text{ km } 930 = 74930 \text{ m Ans}$$

(c) 970m into km

$$\text{Sol: } \boxed{1 \text{ km} = 1000 \text{ m}}$$

$$970 \text{ m} = 970 \div 1000 \text{ km}$$

$$= 97 \div 100 \text{ km}$$

$$970 \text{ m} = 0.97 \text{ km Ans}$$

(d) 5890m into km and m

$$\text{Sol: } \boxed{1 \text{ km} = 1000 \text{ m}}$$

$$5890 \text{ m} = 5000 + 890 \text{ km}$$

$$= 5 \text{ km} + 890 \text{ m}$$

$$5890 \text{ m} = 5 \text{ km } 890 \text{ m Ans}$$

(e) 67m into cm.

$$\text{Sol: } \boxed{1 \text{ m} = 100 \text{ cm}}$$

$$67 \text{ m} = 67 \times 100 \text{ cm}$$

$$67 \text{ m} = 6700 \text{ cm Ans}$$

(f) 650m 46 cm into cm

$$\text{Sol: } \boxed{1 \text{ m} = 100 \text{ cm}}$$

$$650\text{m } 46\text{cm} = 650\text{ m} + 46\text{ cm}$$

$$= 65000\text{cm} + 46\text{cm}$$

$$650\text{m } 46\text{cm} = 65046\text{ cm Ans}$$

(g) 840cm into m

Sol: $1\text{m} = 100\text{ cm}$

$$840\text{ cm} = 840 \div 100\text{ cm}$$

$$= 8.4\text{ cm Ans}$$

$$840\text{ cm} = 8.4\text{ cm Ans}$$

(h) 107cm into mm

Sol: $1\text{cm} = 10\text{ mm}$

$$107\text{cm} = 107 \times 10\text{ mm}$$

$$107\text{cm} = 1070\text{ mm Ans}$$

(i) 99 cm 6mm into mm

Sol: $1\text{cm} = 10\text{ mm}$

$$99\text{ cm } 6\text{mm} = 99\text{cm} + 6\text{ mm}$$

$$= 99 \times 10\text{ mm} + 6\text{mm}$$

$$= 990\text{ mm} + 6\text{mm}$$

$$99\text{cm } 6\text{mm} = 996\text{ mm Ans}$$

(j) 70mm into cm

Sol: $1\text{cm} = 10\text{ mm}$

$$70\text{mm} = 7\text{cm Ans}$$

(k) 485mm into cm and mm

Sol: $1\text{cm} = 10\text{ mm}$

$$485\text{ mm} = 480\text{ mm} + 5\text{mm}$$

$$= 480 \div 10\text{ cm} + 5\text{mm}$$

$$= 48\text{cm} + 5\text{ mm}$$

$$485\text{ mm} = 48\text{ cm } 5\text{mm Ans}$$

(l) 900m into cm

Sol: $1\text{m} = 100\text{cm}$

$$900\text{m} = 900 \times 100\text{cm}$$

$$900\text{ m} = 90000\text{ cm Ans}$$

Q2. To celebrate the independence day, Madeeha bought 4m 35cm green color cloth to stitch green shirt. For shawl and trouser, she bought 6m 79cm white color cloth. How many centimeters of cloth she bought altogether.

Sol	m	cm
	4	35
+	6	79
	11	14

$$11\text{m } 14\text{ cm} = 11\text{m} + 14\text{cm}$$

$$= 11 \times 100\text{cm} + 14\text{cm}$$

$$= 1100\text{ cm} + 14\text{cm}$$

$$11\text{m } 14\text{ cm} = 1114\text{ cm}$$

She bought 1114 cm cloth altogether Ans

Q3. Ahmad bought 140cm ribbon to pack the gift box. How many millimeter ribbon he bought.

Sol: $1\text{ cm} = 10\text{mm}$

$$140\text{ cm} = 140 \times 10\text{mm} = 1400\text{mm}$$

He bought 1400mm ribbon. Ans

Q4. The lengths of two ropes is 17cm 9mm and 80 cm 6 mm.

(a) What is the difference between the length of two ropes.

Sol: To find the difference between the length of two ropes, we will use the process of subtraction.

Sol		
	80 cm	6 mm
-	17 cm	9 mm
	62 cm	7 mm

62cm 7 mm is the difference between the given two lengths of rope.

(b) What is the total length of two ropes in millimeters.

To find the difference between the length of two ropes, we will use the process of addition.

Sol	cm	mm
	80 cm	6 mm
+	17 cm	9 mm
	98 cm	5 mm

$$98\text{cm } 5\text{mm} = 98\text{cm} + 5\text{mm}$$

$$= 98 \times 10\text{ mm} + 5\text{mm}$$

$$= 980\text{ mm} + 5\text{mm}$$

$$98\text{cm } 5\text{ mm} = 985\text{ mm}$$

The total length of ropes is 985mm. Ans

Q5. In a hospital, two halls are constructed for patients where medical aid will be give to them. The length of one hall is 276m 20cm and the length of the other ball is 689m 98cm. What is the total length of both halls.

Sol: To find the total length, we will add.

Sol	m	cm
	276	20
	689	98

	966	18
--	-----	----

Total length = 966m 18cm. Ans

Q6. The distance between Ahmer's house to Masjid is 4km 196m the distance Ali's house to Masjid is 5km 298m. Whose house is nearer to the Masjid and by how much.

Sol	Km	M
	5	298
	4	196
-	1	102

Ahmar's house is 1 km 102m nearer as compare to Ali's house.

Q7. The park near Waleed's house is 2km 117m long and the park near Maheen's house is 3km 214m long. What is the difference between the length of two parks in meters.

Sol: To find the difference between the parks lengths, we will subtract it.

	Km	m
	3	214
-	2	117
	1	097

$$\begin{aligned} 1 \text{ km } 97\text{m} &= 1 \text{ km} + 97\text{m} \\ &= 1000 + 97\text{m} \\ &= \boxed{1097 \text{ m}} \end{aligned}$$

Exercise No 2 (TB PG 104)

Q1. Convert the given units of time as directed.

(a)	45 h into min	
Sol:	$1\text{h} = 60 \text{ min}$ $45\text{h} = 45 \times 60 \text{ min}$ $= 2700 \text{ min Ans}$	$\begin{array}{r} 45 \\ \times 60 \\ \hline 00 \\ +2700 \\ \hline 2700 \end{array}$
(b)	240 h 56 min into min	
Sol:	$1\text{h} = 60 \text{ min}$ $= 240\text{h} \times 60 \text{ min} + 56\text{min}$ $= 14400 \text{ min} + 56 \text{ min}$ $240\text{h } 56\text{min} = 14456 \text{ min}$ Ans	$\begin{array}{r} 240 \\ \times 60 \\ \hline 000 \\ \hline 14400 \end{array}$

(c)	960 min into h	
Sol:	$960 \text{ min} = 960 \div 6\text{h}$ $= 96 \div 6\text{h}$ $= 16\text{h Ans}$	$\begin{array}{r} 16 \\ 6 \overline{)96} \\ \underline{-6} \\ 36 \\ \underline{-36} \\ 36 \\ \underline{-36} \\ 0 \end{array}$

(d)	440 min into h and min	
Sol	$\begin{array}{r} 7 \longleftarrow \text{h} \\ 60 \overline{)440} \\ \underline{420} \\ 20 \longleftarrow \text{min} \end{array}$	

$$440 \text{ min} = 7 \text{ h } 20 \text{ min}$$

(e)	64 min into seconds.	
Sol	$1 \text{ min} = 60 \text{ sec}$ $64 \text{ min} = 64 \times 60 \text{ sec}$ $64 \text{ min} = 3840 \text{ Sec Ans}$	$\begin{array}{r} 64 \\ \times 60 \\ \hline 00 \\ +3800 \\ \hline 3800 \end{array}$

(f)	180 min into second	
Sol:	$1 \text{ min} = 60 \text{ sec}$ $180 \text{ min} = 180 \times 60 \text{ sec}$ $180 = 10800 \text{ sec Ans}$	$\begin{array}{r} 180 \\ \times 60 \\ \hline 000 \\ +10800 \\ \hline 10800 \end{array}$

(g)	544 sec into min and sec	
Sol:	$\begin{array}{r} 9 \longleftarrow \text{min} \\ 60 \overline{)544} \\ \underline{-540} \\ 4 \longleftarrow \text{sec} \end{array}$	

(h)	600 sec into min	
Sol:	$1 \text{ min} = 60 \text{ sec}$ $600 \text{ sec} = 600 \div 60 \text{ min}$ $600 \text{ sec} = 60 \div 6 \text{ min} = 10 \text{ min Ans}$	

Q2. Convert the following as directed.

(a) 56 years into months

Sol:	$1 \text{ yr} = 12 \text{ months}$ $56 \text{ yrs} = 56 \times 12 \text{ month}$ $= 672 \text{ month}$	$\begin{array}{r} 56 \\ \times 12 \\ \hline 112 \\ +560 \\ \hline 672 \end{array}$
(b)	34 years 10 months into months	
Sol:	$= 34 \times 12 \text{ months} + 10 \text{ months}$ $= 408 \text{ months} + 10 \text{ months}$ $= 418 \text{ months Ans}$	
(c)	48 months into years	
Sol:	$1 \text{ yr} = 12 \text{ months}$ $\begin{array}{r} 4 \\ 12 \overline{)48} \\ \underline{48} \\ 0 \end{array}$ $48 \text{ months} = (48 \div 12) \text{ yrs}$ $= 4 \text{ yrs Ans}$	
(d)	56 months into years and months	
Sol:	$1 \text{ yr} = 12 \text{ months}$ $\begin{array}{r} 4 \text{ yrs} \\ 12 \overline{)56} \\ \underline{48} \\ 8 \text{ months} \end{array}$ $56 \text{ months} = 4 \text{ yrs } 8 \text{ months}$	
(e)	78 weeks into days.	
Sol:	$78 \text{ weeks} = (78 \times 7) \text{ days}$ $78 \text{ weeks} = 546 \text{ days}$	
(f)	12 weeks and 6 days into days	
Sol:	$1 \text{ week} = 7 \text{ days}$ $= 12 \times 7 \text{ days} + 6 \text{ days}$ $= 84 \text{ days} + 6 \text{ days}$ $12 \text{ weeks } 6 \text{ days} = 90 \text{ days Ans}$	
(g)	49 days into weeks	
Sol:	$1 \text{ week} = 7 \text{ days}$ $\begin{array}{r} 7 \\ 7 \overline{)49} \\ \underline{-49} \\ 0 \end{array}$ $49 \text{ days} = (49 \div 7) \text{ weeks}$ $= 7 \text{ weeks Ans}$	

(h)	180 days into months	
Sol:	$1 \text{ months} = 30 \text{ days}$ $180 \text{ days} = (180 \div 30) \text{ months}$ $= 6 \text{ months Ans}$	
(i)	67 months into days	
Sol:	$1 \text{ months} = 30 \text{ days}$ $67 \text{ months} = (67 \times 30) \text{ days}$ $67 \text{ Months} = 2010 \text{ days Ans}$	
(j)	44 months and 29 days into days	
Sol:	$1 \text{ months} = 30 \text{ days}$ $44 \text{ months } 29 \text{ days} = 44 \text{ months} + 29 \text{ day.}$ $= (44 \times 30) \text{ days} + 29 \text{ days}$ $= 1320 \text{ days} + 29 \text{ days}$ $= 1349 \text{ days Ans}$	

Exercise No 3 (TB PG 106)

Q1. Solve the following.

(a) 3h 20 min + 5h 43 min

Sol:	Hour	Min
	3	20
+	5	43
	9	03

3h 20 min + 5h 43 min = 9 hours and 3 minutes

(b) 13 min 12 sec + 15 min 19 sec

Sol:	Min	Sec
	13	12
+	15	19
	28	31

13 min 12 sec + 15 min 19 sec = 28 min 31 sec.

(c) 40 years 11 months + 33 years 8 months.

	Years	Months
	40	11
+	33	8
	74	7

40yrs 11 months + 33 yrs 8 months = 74 yrs 7 months

(d) 2 weeks 3 days + 8 weeks 1 days

	Weeks	Days
	2	3
+	8	1
	10	4

2 weeks 3 days + 8 weeks 1 days = 10 weeks 4 days

(e) 117 months + 7 months

Sol: = 124 months

(f) 8 months 12 days + 2 months 14 days

Sol:	Months	Days
	8	12
+	2	14
	10	26

8 months 12 days + 2 months 14 days = 10 months 26 days

Q2. Solve the following.

(a) 16h 49 min - 3 h 53 min

Sol:	H	Min
	16	49
-	3	53
	12	56

(b) 44 min 44 sec - 36 min 16 sec

Sol:	Min	Sec
	44	44
-	36	16
	8	28

(c) 8 weeks 1 days - 2 weeks 3 days

Sol	Weeks	Days
	8	1
-	2	3
	5	5

8 weeks 1 day - 2 weeks 3 days = 5 weeks 5 days

(d) 17 months - 10 months 12 days

Sol:	Months	Days
	6	30
	17	0
-	10	12
	06	18

17 months - 10 months 12 days = 6 months 18 days. Ans

(e) 40 months 28 days - 38 months 17 days.

Sol:	Months	Days
	40	28
-	38	17
	02	11

40 months 28 days - 38 months 17 days = 2 months 11 days Ans

Q3. A train takes 5 hours 56 minutes to travel from Multan to Lahore and 6 hours 22 minutes to travel from Lahore to Rawalpindi. How much time does it take to travel from Multan to Rawalpindi.

Sol:	Hr	Min
	5	56
+	6	22
	12	18

The train took the time from Multan to Rawalpindi is 12h 18 min.

Q4. To complete one Science project Hammad takes 2 weeks and 5 days and to complete another project he takes 1 week and 6 days. Which project takes more time and how much.

Sol:	Weeks	Days
	1	
	2	5
-	1	6
	0	6

6 days Ans

Q5. Kamal's age is 10 years 5 months old and his friend's age is 11 year and 8 months. What is the difference between their ages in months.

Sol:	Years	Months
	11	8
-	10	5
	1	3

1 years 3 months = 1 years + 3 months

1 years 3 months = 12 months + 3 months

1 years 3 months = 15 months

The difference between their ages is 15 months Ans

Q6. Umer takes 3 hours 12 minutes to solve complete Maths homework sums and 1 hour 50 minutes to complete English homework.

(a) How much time does he takes to complete both tasks in minutes.

Sol:	Hr	Min
	3	12
+	1	50
	4	62

He complete both works in 4h 12 min Ans

(b) In which subject, does he spend more time and how much more.

Sol:	Hr	Min
	3	12
-	1	50
	2	22

Mathematics take more time than English, and it takes 2 hr 22 min. Ans

Review Exercise (TB PG 108)

Q1. Choose the correct option.

- (a) There are _____ meters in 2 kilometers.
 (i) 500 (ii) 1000 (iii) 200 (iv) 2000
- (b) To measure _____ hours, minutes and seconds are used.
 (i) Time (ii) Distance
 (iii) Area (iv) Length
- (c) There are _____ months in $\frac{1}{4}$ year.
 (i) 6 (ii) 12 (iii) 9 (iv) 5
- (d) There are _____ days in 10 months.
 (i) 300 (ii) 30 (iii) 15 (iv) 45
- (e) There are _____ minutes in 5 hours
 (i) 60 (ii) 300 (iii) 200 (iv) 50
- (f) There are _____ days in 7 weeks
 (i) 49 (ii) 42 (iii) 7 (iv) 14

Answers

a	b	c	d	e	f
iv	i	i	ii	ii	i

Q2. Convert the following

(a) 52 km into m

Sol: $1 \text{ km} = 1000 \text{ m}$

$$52 \text{ km} = 52 \times 1000 \text{ m}$$

$$52 \text{ km} = 52000 \text{ m Ans}$$

(b) 21 km 103 m into meter

Sol: $21 \text{ km } 103 \text{ m} = 21 \text{ km} + 103 \text{ m}$
 $= 21 \times 1000 \text{ m} + 103 \text{ m}$
 $= 21000 \text{ m} + 103 \text{ m}$

$$21 \text{ km } 103 \text{ m} = 21103 \text{ m Ans}$$

(c) 1050 m into km

Sol: $1 \text{ km} = 1000 \text{ m}$
 $1050 \text{ m} = (1050 \div 1000) \text{ km}$
 $= (105 \div 100) \text{ km}$
 $1050 \text{ m} = 1.05 \text{ km Ans}$

(d) 6000 m into km and m

Sol: $1 \text{ km} = 1000 \text{ m}$
 $6000 \text{ m} = (6000 \div 1000) \text{ km}$
 $6000 \text{ m} = 6 \text{ km Ans}$
 $6000 \text{ m} = 6 \text{ km } 0 \text{ m Ans}$

(e) 198m into Cm

Sol: $1 \text{ m} = 100 \text{ cm}$
 $198 \text{ m} = 198 \times 100 \text{ cm}$
 $= 19800 \text{ cm Ans}$

(f) 500m 66 cm into cm

Sol: $1 \text{ m} = 100 \text{ cm}$
 $500 \text{ m } 66 \text{ cm} = 500 \text{ m} + 66 \text{ cm}$
 $= 500 \times 100 \text{ cm} + 66 \text{ cm}$
 $= 50000 \text{ cm} + 66 \text{ cm}$
 $= 50066 \text{ cm Ans}$

(g) 640cm into meter.

Sol: $1 \text{ m} = 100 \text{ cm}$
 $640 \text{ cm} = (640 \div 100) \text{ m}$
 $= (64 \div 10) \text{ m}$
 $640 = 6.4 \text{ m Ans}$

(h) 98 cm into mm

Sol: $1 \text{ cm} = 10 \text{ mm}$
 $98 \text{ cm} = (98 \times 10) \text{ mm}$
 $= 980 \text{ mm Ans}$

Q3. Convert the following

(a) 22h 66 min into min

Sol: $1 \text{ h} = 60 \text{ min}$
 $22 \text{ h } 66 \text{ min} = 22 \text{ h} + 66 \text{ min}$
 $= (22 \times 60) \text{ min} + 66 \text{ min}$
 $= 1320 \text{ min} + 66 \text{ min}$
 $22 \text{ h } 66 \text{ min} = 1386 \text{ min Ans}$

(b) 360 min into h

Sol: $1 \text{ h} = 60 \text{ min}$

$$360 \text{ min} = (360 \div 60) \text{ h}$$

$$= (36 \div 6) \text{ h}$$

$$360 \text{ min} = 6 \text{ h Ans}$$

(c) 580 min into hours & min.

Sol: $1 \text{ h} = 60 \text{ min}$

$$\begin{array}{r} 9 \\ 60 \overline{) 580} \\ \underline{- 540} \\ 40 \end{array}$$

$$580 \text{ min} = 9 \text{ hr } 40 \text{ min Ans}$$

(d) 64 min into sec

Sol: $1 \text{ min} = 60 \text{ sec}$

$$64 \text{ min} = 64 \times 60 \text{ sec}$$

$$= 3840 \text{ Sec Ans}$$

(e) 795 sec into min and sec

Sol: $1 \text{ min} = 60 \text{ sec}$

$$\begin{array}{r} 13 \\ 60 \overline{) 795} \\ \underline{- 60} \\ 195 \\ \underline{180} \\ 15 \end{array}$$

$$795 \text{ sec} = 13 \text{ min } 15 \text{ sec Ans}$$

(f) 198 sec into min

Sol: $1 \text{ min} = 60 \text{ sec}$

$$198 \text{ sec} = (198 \div 60) \text{ min}$$

$$= 3.3 \text{ min Ans}$$

Q4. Convert the following

(a) 78 years into months

Sol: $1 \text{ yr} = 12 \text{ months}$

$$78 \text{ year} = (78 \times 12) \text{ months}$$

$$= 936 \text{ months Ans}$$

(b) 14 years and 6 months into months

Sol: $1 \text{ year} = 12 \text{ months}$

$$14 \text{ years } 6 \text{ months} = 14 \text{ yrs} + 6 \text{ months}$$

$$= (14 \times 12) \text{ months} + 6 \text{ months}$$

$$14 \text{ years } 6 \text{ months} = 174 \text{ months Ans}$$

(c) 26 months into years and months

Sol: $1 \text{ yr} = 12 \text{ months}$

$$\begin{array}{r} 2 \\ 12 \overline{) 26} \\ \underline{24} \\ 2 \end{array}$$

$$26 \text{ months} = 2 \text{ yrs } 2 \text{ months Ans}$$

(d) 9 weeks and 2 days into days

Sol: $1 \text{ week} = 7 \text{ days}$

$$9 \text{ weeks } 2 \text{ days} = 9 \text{ weeks} + 2 \text{ days}$$

$$= (9 \times 7) \text{ days} + 2 \text{ days}$$

$$= 63 \text{ days} + 2 \text{ days}$$

$$9 \text{ weeks } 2 \text{ days} = 65 \text{ days Ans}$$

(e) 35 days into weeks.

Sol: $1 \text{ week} = 7 \text{ days}$

$$35 \text{ days} = (35 \div 7) \text{ weeks}$$

$$= 5 \text{ weeks Ans}$$

(f) 420 days = (420 ÷ 30) months

Sol: $1 \text{ months} = 30 \text{ days}$

$$420 \text{ days} = (420 \div 30) \text{ months}$$

$$= (42 \div 3) \text{ months}$$

$$420 \text{ days} = 14 \text{ months}$$

Q5. Solve the following.

(a) 6 h 52 min + 9 h 12 min

Sol:	Hr	Min
	6	52
+	9	12
	16	04

$$6 \text{ h } 52 \text{ min} + 9 \text{ h } 12 \text{ min} = 16 \text{ h } 4 \text{ min Ans}$$

(b) 46 min 46sec + 11 min 10 sec

Sol:	Min	Sec
	46	46
+	11	10
	57	56

$$46 \text{ min } 46 \text{ sec} + 11 \text{ min } 10 \text{ sec} = 57 \text{ min } 56 \text{ sec}$$

(c) 66 years 9 months + 22 years 7 months

Sol:	Yr	Months
	66	9
+	22	7
	89	4

$$66 \text{ yrs } 9 \text{ months} + 22 \text{ yrs } 7 \text{ months} = 89 \text{ yrs } 4 \text{ months Ans}$$

(d) 34 min 20 sec – 12 min 55 sec

Sol:	Min	Sec
	34	20
-	12	55

34 min 20 sec - 12 min 55 sec = 21 min 25 sec

(e) 6 weeks 5 days + 11 weeks 5 days

Sol:	Weeks	Days
	1	
	6	5
+	11	5
	18	3

6 weeks 5 days + 11 weeks 5 days
= 18 weeks 3 days Ans

(f) 49 months 19 days + 55 months

Sol:	Months	Days
	1	
	49	19
+	55	0
	104	19

49 months 19 days + 55 months = 104 months 19 days. Ans

(g) 33 months 15 days - 22 months 18 days.

Sol:	Months	Days
	2	30
	33	15
-	22	18
	10	27

33 months 15 days - 22 months 18 days
= 10 months 27 days Ans

(h) 20 weeks 5 days - 15 weeks 6 days

Sol:	Weeks	Days
	19	7
	240	5
-	15	6
	04	6

20 weeks 5 days - 15 weeks 6 days
= 4 weeks 6 days Ans

Q6. The length of two ropes are 15m 13cm and 12m 42 cm respectively.

(a) What is the total length of two ropes.
Sol: To find the total length of both, we will use the procedure of addition

	m	cm
	15	13

+	12	42
	27	55

Total length = 27m 55cm Ans

(b) What is the difference between their lengths.

Sol: To find the difference between the lengths, we will use the procedure of subtraction.

	m	cm
	4	1
	15	13
-	12	42
	02	71

Difference between the lengths is 2m 71 cm
Ans

Q7. To stitch one shirt, a tailor takes 3 hours 45 minutes and to stitch the other shirt, he takes 2 hours and 21 minutes.

(a) For which shirt he takes more time.

Sol:	Hr	Min
	3	45
-	2	21
	1	24

For the first shirt he takes more times = 1 hr 24 min Ans

(b) How much time does he take to stitch both the shirts altogether.

Sol: To find total time, we will add.

	Hr	Min
	1	
	3	45
+	2	21
	6	06

He take 6 hr 6 min to stitch both the shirt altogether Ans

Unit No. 6

(Unitary Method)

Exercise No 1 (TB PG 112)

Q1. The price of 1 geometry box is Rs 76. Find out the price of 26 geometry boxes.

Sol: Cost of 1 Geometry box = Rs 76
Cost of 26 Geometry boxes = ?

$$26 \times \text{Rs } 76$$

$$= \text{Rs } 1976 \text{ Ans}$$

$$\begin{array}{r} 26 \\ \times 76 \\ \hline 156 \\ + 1820 \\ \hline 1976 \end{array}$$

Q2: If the price of one ice-cream is Rs 55, find out the price of 17 ice-creams.

Sol: cost of 1 ice cream = Rs 55
Cost of 17 ice cream = $17 \times \text{Rs } 55$

$$= \text{Rs } 935$$

$$\begin{array}{r} 55 \\ \times 17 \\ \hline 385 \\ + 550 \\ \hline 935 \end{array}$$

Q3. If the price of a popcorn pack is Rs 37, find out the price of 71 popcorn packs.

Sol:

Cost of 1 popcorn = Rs 37

Cost of 71 popcorn = $71 \times \text{Rs } 37$

$$= \text{Rs } 2627 \text{ Ans}$$

$$\begin{array}{r} 37 \\ \times 71 \\ \hline 37 \\ + 2590 \\ \hline 2627 \end{array}$$

Q4. A bag weighs 21 kg. What will be the weight of 15 bags.

Sol: Weight of 1 bag = 21 kg

Weight of 15 bags = $15 \times 21 \text{ kg}$

$$= 315 \text{ kg Ans}$$

$$\begin{array}{r} 21 \\ \times 15 \\ \hline 105 \\ + 210 \\ \hline 315 \end{array}$$

Q5. The capacity of 15 identical buses is 555 passengers. What will be the capacity of 1 bus.

Sol: Capacity of 15 buses = 555 passengers
capacity of 1 bus = ?

To find the capacity of 1 bus, we will divide 555 by 15, so capacity of 1 bus = $(555 \div 15) =$

37 passengers

Q6. The price of 26kg sugar is Rs.1170. What will be the price of 1kg of sugar.

Sol: 26 kg sugar cost = Rs 1170

1 kg sugar cost = $\text{Rs } 1170 \div 26$

$$= \text{Rs } 45 \text{ Ans}$$

$$\begin{array}{r} 45 \\ 26 \overline{) 1170} \\ \underline{104} \\ 130 \\ \underline{130} \\ 0 \end{array}$$

Q7. If the rent of a house for 8 months is Rs 145680, find out the rent of the house for 1 month.

Sol: House Rent for 8 months = Rs 145,680

House Rent for 1 month = $\frac{\text{Rs } 145,680}{8}$

$$= \text{Rs } 18,210 \text{ Ans}$$

$$\begin{array}{r} 18210 \\ 8 \overline{) 145680} \\ \underline{8} \\ 65 \\ \underline{64} \\ 16 \\ \underline{16} \\ 8 \\ \underline{8} \\ 0 \\ \underline{0} \\ 0 \end{array}$$

Q8. The cost of 35 registers is Rs 5075. Find out the cost of 1 register.

Sol: Cost of 35 registers = Rs 5075

Cost of 1 register = $\text{Rs } 5075 \div 35$

$$= \text{Rs } 145 \text{ Ans}$$

$$\begin{array}{r} 145 \\ 35 \overline{) 5075} \\ \underline{35} \\ 157 \\ \underline{140} \\ 175 \\ \underline{175} \\ 0 \end{array}$$

Exercise No 2 (TB PG 114)

Q1. There are 4900 markers in 50 boxes. How many markers will be there in 75 such boxes.

Sol: 50 boxes contains = 4900 markers

$$1 \text{ box contains} = \frac{4900}{50} \text{ markers}$$

$$= \frac{490}{5} \text{ markers}$$

1 box × contains = 98 markers

75 boxes contains = (75 × 98) markers

= 7350 markers. Ans

Q2. The price of 10 mobile phones is Rs. 348,290. What will be the price of 29 mobile phones of the same model.

Sol:

Cost 10 mobile phones = Rs 348,290

$$\text{Cost of 1 mobile phone} = \frac{\text{Rs } 348,290}{10}$$

Cost of 1 mobile phone = Rs 34,829

Cost of 29 mobile phones = 29 × Rs 34,829
= Rs 10,10,041 Ans

Q3. 40 books weigh 88 kg. What is the weight of 6 such books?

Sol:

Weight of 40 books = Rs 88 kg

$$\text{Weight of 1 book} = \frac{88}{40} \text{ kg}$$

Weight of 1 book = Rs 2.2 kg

Weight of 6 books = 6 × 2.2 kg
= 13.2 kg Ans

Q4. A train travels 6136 km in 52 hours. What distance will cover at the same speed in 45 hours?

Sol: Train travels in 52 hrs = 6136 km

$$\text{Train travels in 1 hr} = \frac{6136}{52} \text{ km}$$

Train travels in 1 hr = 118 km

Train travels in 45 hrs = 45 × 118 km
= 5310 km Ans

Q5. Amir buys 3 computers for Rs 838,155. What will be the cost of 52 such computers?

Sol: Cost of 3 computers = Rs 838,155

$$\text{Cost of 1 computer} = \frac{838,155}{3}$$

Cost of 1 computer = Rs 279385

Cost of 52 computer = 52 × Rs 279385
= Rs 14,528,020 Ans

Q6. If the fare for 34 km Rs 1190, what will be the fare for 48 km.

Sol: Rent of 34 Km travels = Rs 1190

$$\text{Rent of 1 km travels} = \frac{\text{Rs } 1190}{34}$$

Rent of 1 km travels = Rs 35

Rent of 48 km travels = 48 × Rs 35
= Rs 1680 Ans

Q7. 19 pairs of shoes cost Rs. 23,750.

What will be the price of 65 such pairs.

Sol Cost of 19 pairs of shoes = Rs 23,750

$$\text{Cost of 1 pairs of shoes} = \frac{\text{Rs } 23,750}{19}$$

Cost of 1 pairs of shoes = Rs 1250

Cost of 65 pairs of shoes = 65 × Rs 1250
= Rs 81250 Ans

Review Exercise (TB PG 114)

Q1. Choose the correct option.

(a) The price of a book is Rs 250, the price of 5 books will be Rs _____.

(i) 50 (ii) 1000 (iii) 1250 (iv) 2500

(b) The price of 11 carpets is Rs 35,805, the price of carpet is _____.

(i) 3855 (ii) 3055

(iii) 2355 (vi) 3255

(c) The price of a book is Rs 555. The price of 10 books will be Rs _____.

(i) 2550 (ii) 5050

(iii) 3550 (iv) 5550

(d) Price of 6 oranges is Rs 48. The price of 72 oranges will be _____.

(i) 567 (ii) 96

(iii) 112 (iv) 576

(e) The price of 3 chairs is Rs 645. The price of 16 chairs will be Rs _____.

(i) 3040 (ii) 3004

(iii) 3440 (iv) 3404

Q2. A story book of stories cost Rs 440.

Find out the price of 15 story books.

Sol: Cost of 1 book = Rs 440

Cost of 15 books = $15 \times \text{Rs } 440$

Cost of 15 Books = Rs 6600 Ans

Q3. if the price of 16 school bags

Rs.24000, find out the price of 1 such bag.

Sol: Cost of 16 school bags = Rs 24000

$$\text{Cost of 1 school bag} = \frac{\text{Rs } 24000}{16}$$

Rs = 1500 Ans

Q4. 425 pearls were used to make a necklace, find :

(a) How many pearls will be used to make 25 necklaces.

Sol: 1 necklace \rightarrow 425 pearls

25 necklace $\rightarrow 25 \times 425$ Pearls

25 necklace $\rightarrow 10,625$ pearl

(b) How many pearls will be used to make 100 necklaces.

Sol: necklace $\rightarrow 100 \times 425$ pearls

100 necklace $\rightarrow 42500$ Pearls

Q5. If the price of 5 washing machines is Rs 92465, find:

(a) The price of 24 such washing machines

Sol: cost of 5 washing machine =Rs 92,465

$$\text{Cost of 1 W/machine} = \frac{\text{Rs } 92,465}{5}$$

Rent of 1 km travels = Rs 18,493

Cost of 24 washing machine = $24 \times \text{Rs } 18,493$
= Rs 443,832 Ans





(b) The price of 10 such washing machines

Sol:

Cost of 10 washing machine = $10 \times \text{Rs } 18,493$
= Rs 184,930 Ans

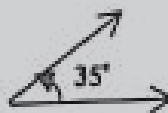
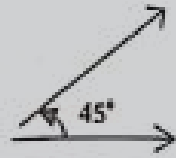
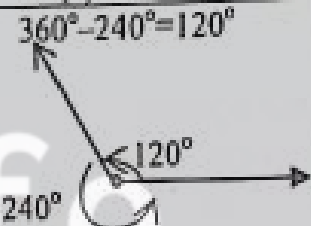
- (a) Right angle
- (b) Reflex angle
- (c) Straight angle
- (d) Acute angle
- (e) Obtuse angle

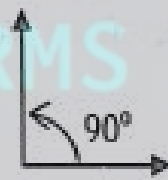
Q2. Draw the following angles with the help of protractors.

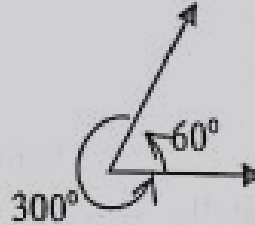
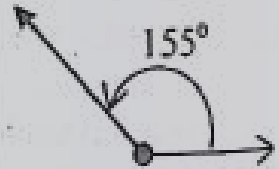
(a) 35° 	(b) 45° 
(c) 240° $360^\circ - 240^\circ = 120^\circ$ 	(d) 180° 
(e) 90° 	(f) 60° 
(g) 300° $360^\circ - 300^\circ = 60^\circ$ 	(h) 155° 

Q3. Identify adjacent angles from the given angles.

Unit No. 7
(GEOMETRY)

Exercise No 1 (TB PG 124)

Q1. Make a perpendicular angle with the help of cardboard and compare it with the given angles to accurately mark the types of these angles.

- <1 and <2
- <2 and <3
- <3 and <4
- <4 and <1

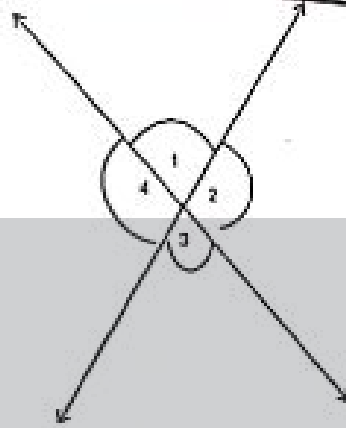

Q4. Write the supplement each of the following.

(a) 98°

Sol: $180^\circ - 98^\circ = 82^\circ$

The supplement of 98° is 82° Ans

(b) 180°

Sol: $180^\circ - 180^\circ = 0^\circ$

The supplement of 180° is 0° Ans

(c) 115°

Sol: $180^\circ - 115^\circ = 65^\circ$

The supplement of 115° is 65° Ans

(d) 3°

Sol: $180^\circ - 3^\circ = 177^\circ$

The supplement of 3° is 177° Ans

(e) 78°

Sol: $180^\circ - 78^\circ = 102^\circ$

The supplement of 78° is 102° Ans

(f) 135°

Sol: $180^\circ - 135^\circ = 45^\circ$

The supplement of 135° is 45° Ans

(g) 90°

Sol: $180^\circ - 90^\circ = 90^\circ$

The supplement of 90° is 90° Ans

Q5. Write the complement of each of the following.

(a) 12°

Sol: $90^\circ - 12^\circ = 78^\circ$

The complement of 12° is 78°

(b) 88°

Sol: $90^\circ - 88^\circ = 2^\circ$

The complement of 88° is 2° Ans

(c) 90°

Sol: $90^\circ - 90^\circ = 0^\circ$

The complement of 90° is 0° Ans.

(d) 10°

Sol: $90^\circ - 10^\circ = 80^\circ$

The complement of 10° is 80° Ans

(e) 62°

Sol: $90^\circ - 62^\circ = 28^\circ$

The complement of 62° is 28° Ans

(f) 40°

Sol: $90^\circ - 40^\circ = 50^\circ$

The complement of 40° is 50° Ans

(g) 70°

Sol: $90^\circ - 70^\circ = 20^\circ$

The complement of 70° is 20° .

Exercise 2 (Tb pg 130)

Q1. Identify these triangles with respect to their sides.

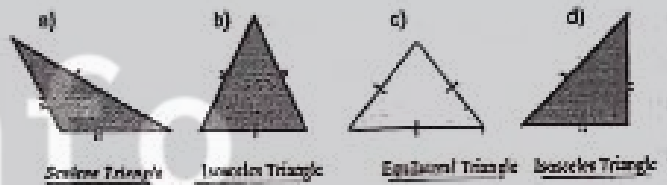

Q2. Identify these triangles with respect to their angles.



- (a) Acute - Angled Triangle
- (b) Obtuse - Angled Triangle
- (c) Acute - Angle Triangle
- (d) Right - Angled Triangle

Q3. Draw a triangle ABC in which $m\angle A = 75^\circ$, $m\overline{AB} = 4$ cm and $m\angle B = 55^\circ$.

Sol: $\triangle ABC = ?$

Given that

$m\overline{AB} = 4\text{cm}, m\angle A = 75^\circ$

And $m\angle B = 55^\circ$

$m\angle C = ?$

$m\overline{BC} = ?$

$m\overline{AC} = ?$

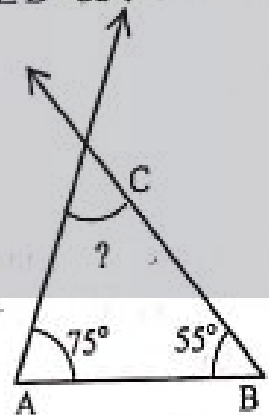

$m\angle A + m\angle B + m\angle C = 180^\circ$

$75^\circ + 55^\circ + m\angle C = 180^\circ$

$130^\circ + m\angle C = 180^\circ$

$m\angle C = 180^\circ - 130^\circ$

$m\angle c = 50^\circ$ Ans
with the help of scale;

$m\overline{BC} = 5\text{cm}$

$m\overline{AC} = 4\text{cm}$

Q4. Draw a triangle LMN in which, $m\angle L$

$= 60^\circ$, $m\overline{LM} = 5.5\text{ cm}$. and $m\angle M = 30^\circ$.

Sol: $\triangle LMN = ?$

Given that

$m\overline{LM} = 5.5\text{cm}$, $m\angle L = 60^\circ$

and $m\angle M = 30^\circ$

$m\angle N = ?$

$m\overline{LN} = ?$

$m\overline{MN} = ?$

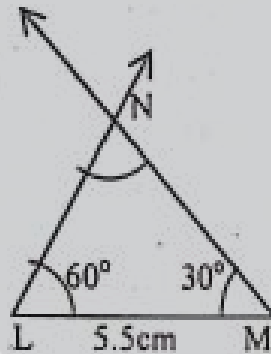

$m\angle L + m\angle M + m\angle N = 180^\circ$

$60^\circ + 30^\circ + m\angle N = 180^\circ$

$90^\circ + m\angle N = 180^\circ$

$m\angle N = 180^\circ - 90^\circ$

$m\angle N = 90^\circ$ Ans

with the help of scale,

$m\overline{LN} = 2.8\text{ cm}$

$m\overline{MN} = 4.7\text{ cm}$

Q5. Draw a triangle JKL in which, $m\overline{KL} =$

4cm , $m\overline{JK} = 3.2\text{ cm}$ and $m\angle JKL = 30^\circ$.

Sol: $\triangle JKL = ?$

Given that

$m\overline{JK} = 3.2\text{cm}$, $m\overline{KL} = 4\text{ cm}$

and $m\angle JKL = 30^\circ$

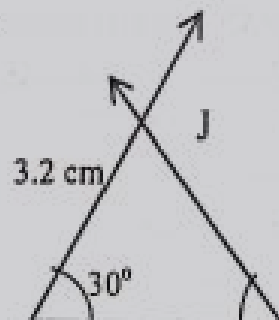

Q6. Draw a triangle XYZ in which,
 $m\overline{YZ} = 7.3\text{ cm}$, $m\overline{XY} = 3.5\text{ cm}$ and $m\angle XYZ = 40^\circ$

Sol: $\triangle XYZ = ?$

Given that

$m\overline{YZ} = 7.3\text{ cm}$

$m\overline{XY} = 3.5\text{ cm}$

$m\angle XYZ = 40^\circ$

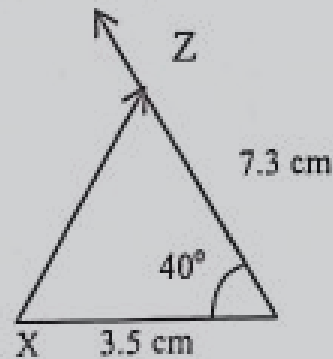

Exercise 3 (TB pg 135)

Q1. Label the following quadrilaterals and describe at least two properties of each (in terms of sides and angles).

(a)		Shape name: square properties: (i) All sides of square are equal. (ii) Each angle of a square is 90°
(b)		Shape name: Trapezium properties: (i) Two sides are parallel (ii) Two sides are not parallel
(c)		Shape: Parallelogram (i) Opposite sides are parallel and equal. (ii) Opposite angles are equal.
(d)		(d) Shape: Rhombus. Properties: (i) All sides are equal. (ii) Opposite angles are equal.
(e)		Shape: Rectangle properties (i) Opposite sides are equal and parallel. (ii) Each angle of a

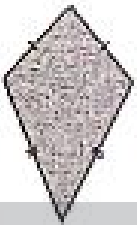
		rectangle is 90° .
(f)		Shape: Kite Properties: (i) Two pairs of adjacent sides are equal. (ii) The diagonal of kite make right angle.

Q2. Draw squares with to the given lengths using of protector and ruler

(a) 3.4 cm

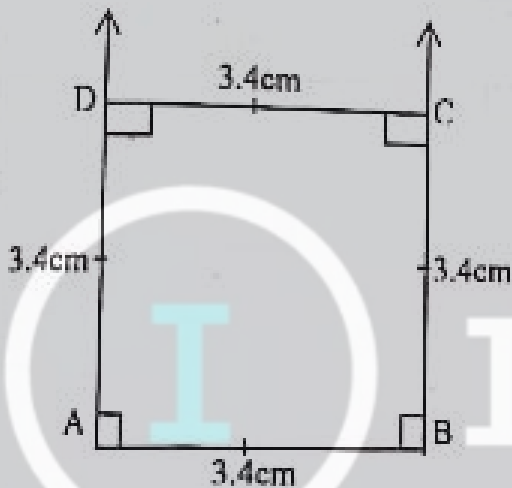

Steps of constructions

- (i) With the help of scale, draw a line $\overline{mAB} = 3.4\text{cm}$
- (ii) With the help of protractor, draw 90° at point A and point B.
- (iii) With the help of scale, put point C and point D in such a way that $\overline{mBC} = \overline{mAD} = 3.4\text{cm}$
- (iv) Join point D to point C.

So, ABCD is required square.

(b) 5cm

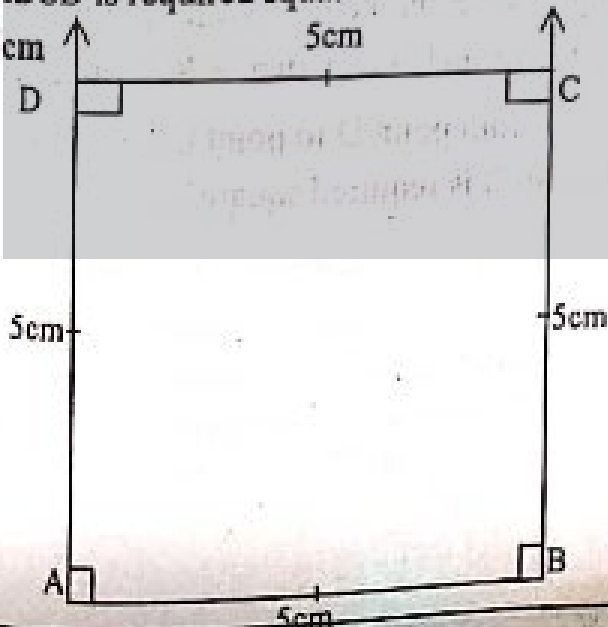

Steps of constructions

- (i) With the help of scale, draw a line $\overline{mAB} = 5\text{cm}$
 - (ii) With the help of protractor, draw 90° at point A and point B.
 - (iii) With the help of scale, put point C and point D in such a way that $\overline{mBC} = \overline{mAD} = 5\text{cm}$
 - (iv) Join point D to point C.
- So, ABCD is required square.

(c) 7.2 cm

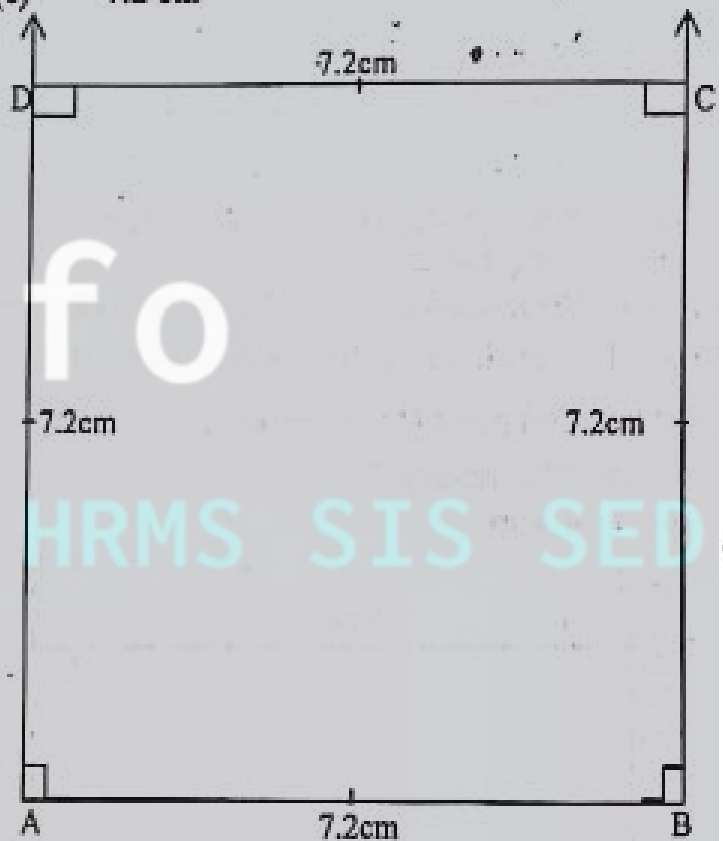

Steps of constructions

- (i) With the help of scale, draw a line $\overline{mAB} = 7.2\text{cm}$
- (ii) With the help of protractor, draw 90° at point A and point B.
- (iii) With the help of scale, put point C and point D in such a way that $\overline{mBC} = \overline{mAD} = 7.2\text{cm}$
- (iv) Join point D to point C.

So, ABCD is required square.

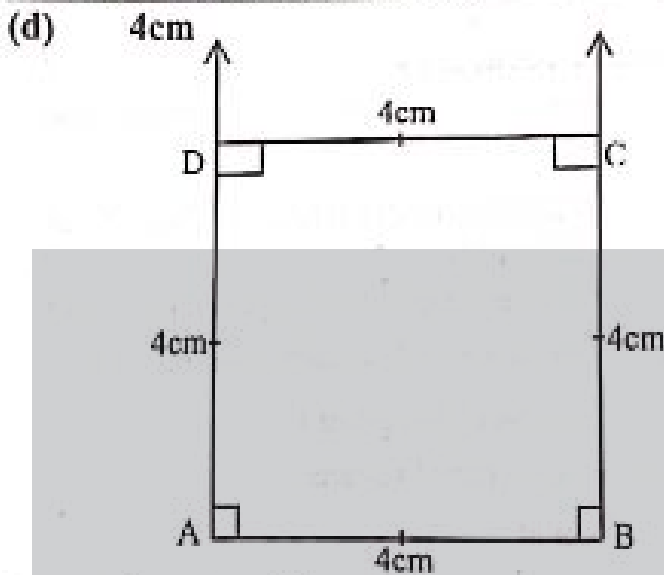
**Steps of constructions**

- (i) With the help of scale, draw a line $\overline{mAB} = 4\text{cm}$
- (ii) With the help of protractor, draw 90° at point A and point B.
- (iii) With the help of scale, put point C and point D in such a way that $\overline{mBC} = \overline{mAD} = 4\text{cm}$
- (iv) Join point D to point C.

So, ABCD is required square.

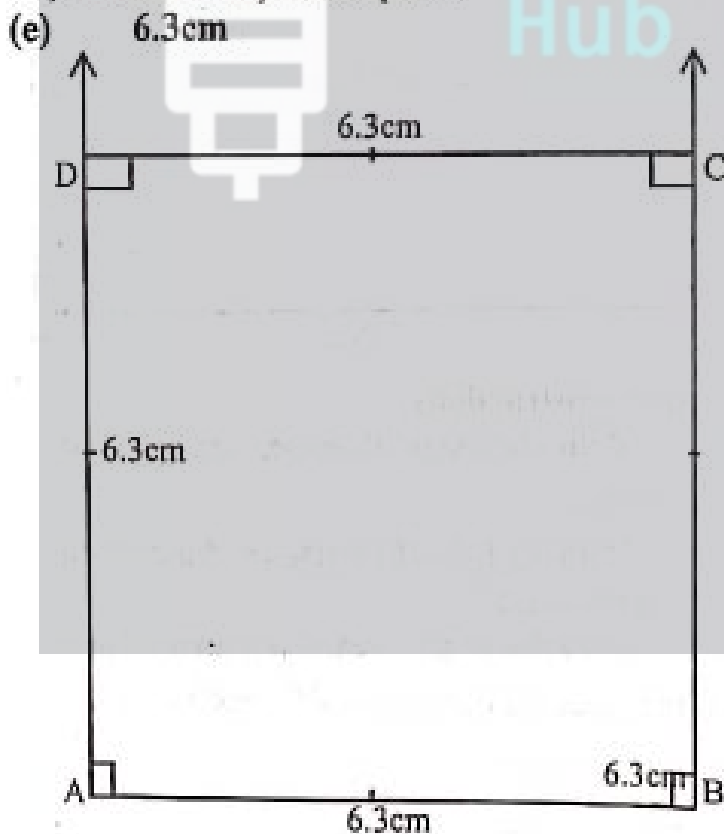
**Steps of constructions**

- (i) With the help of scale, draw a line $\overline{mAB} = 6.3\text{cm}$
 - (ii) With the help of protractor, draw 90° at point A and point B.
 - (iii) With the help of scale, put point C and point D in such a way that $\overline{mBC} = \overline{mAD} = 6.3\text{cm}$
 - (iv) Join point D to point C.
- So, ABCD is required square.
- (f) 5.5 cm

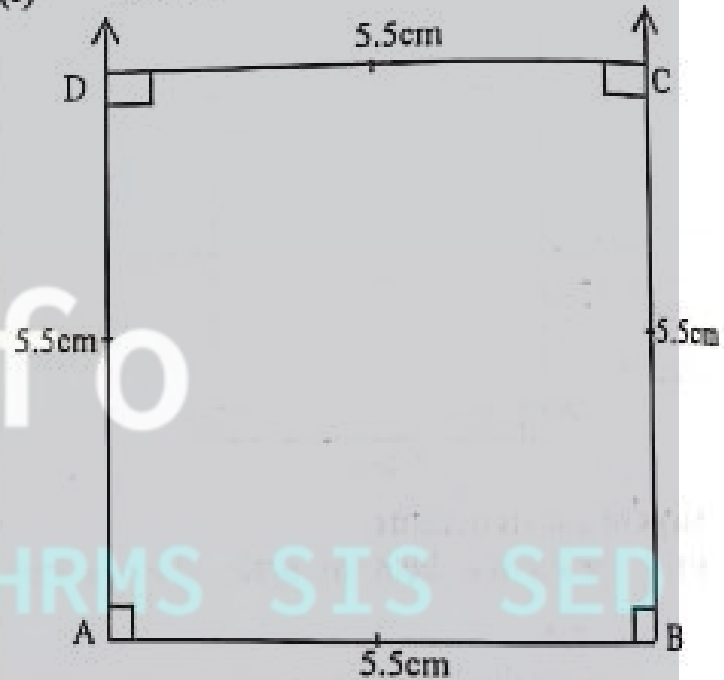
**Steps of construction:**

- (i) With the help of scale, draw a line $\overline{mAB} = 5.5\text{cm}$
 - (ii) With the help of protractor, draw 90° at point A and point B.
 - (iii) With the help of scale, put point C and point D in such a way that $\overline{mBC} = \overline{mAD} = 5.5\text{cm}$
 - (iv) Join point D to point C.
- So, ABCD is required square.

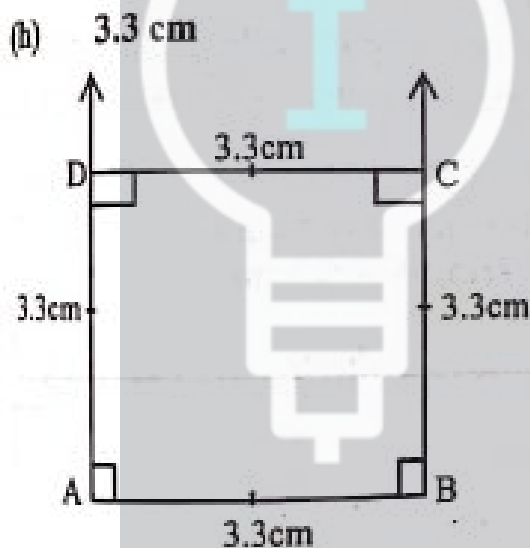
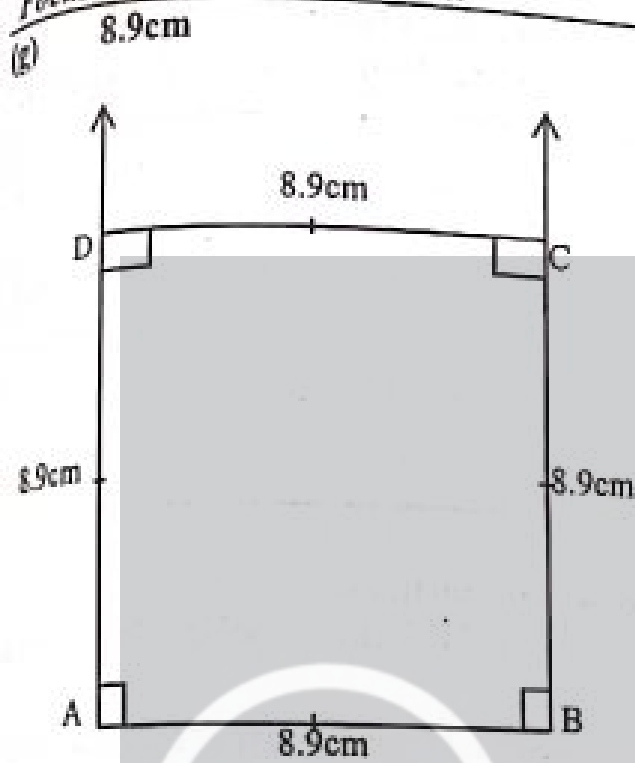

Steps of constructions

(i) With the help of scale, draw a line $\overline{AB} = 3.3\text{cm}$

(ii) With the help of protractor, draw 90° at point A and point B.

(iii) With the help of scale, put point C and point D in such a way that $m\overline{BC} = m\overline{AD} = 3.3\text{cm}$

(iv) Join point D to point C.

So, ABCD is required square.

Q3. Draw rectangles using protractor and ruler with the given lengths and widths.

(a) $L = 7\text{cm}, W = 5\text{cm}$

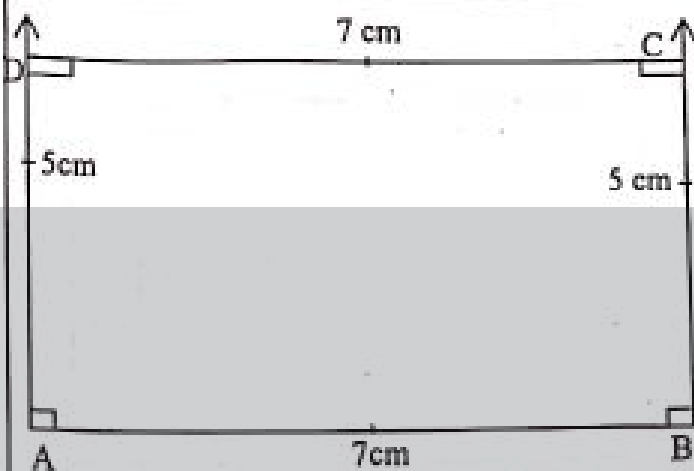

Steps of constructions

- (i) With the help of scale, draw a line $\overline{AB} = 7\text{cm}$
- (ii) With the help of protractor, draw 90° at point A and point B.
- (iii) With the help of scale, put point C and point D in such a way that $m\overline{BC} = m\overline{AD} = 5\text{cm}$
- (iv) Join point D to point C.
- So, ABCD is required rectangle.

(b) $L = 8\text{cm}, W = 4.4\text{cm}$

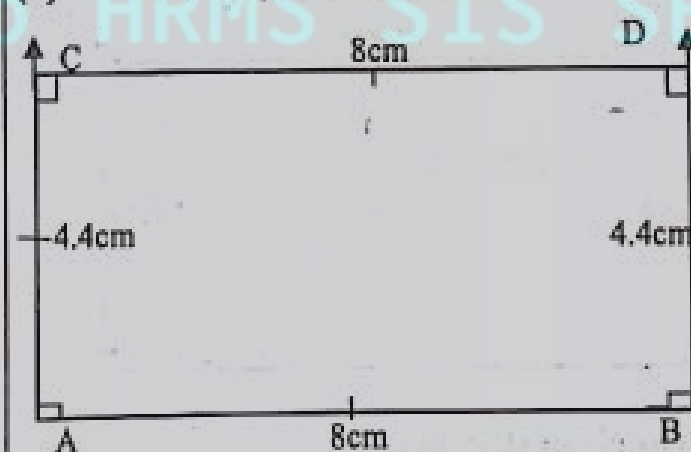

Steps of constructions

- (i) With the help of scale, draw a line $\overline{AB} = 8\text{cm}$
- (ii) With the help of protractor, draw 90° at point A and point B.
- (iii) With the help of scale, put point C and point D in such a way that $m\overline{BC} = m\overline{AD} = 4.4\text{cm}$
- (iv) Join point D to point C.
- So, ABCD is required rectangle.

(b) $L = 6.6\text{cm}, W = 3.4\text{cm}$

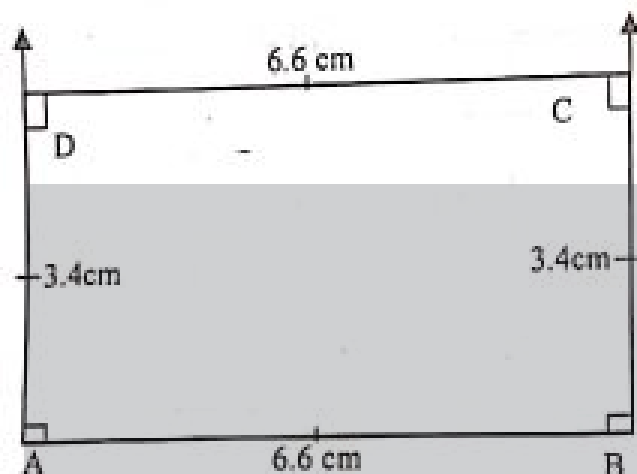
**Steps of constructions**

(i) With the help of scale, draw a line $\overline{AB} = 6.6\text{ cm}$

(ii) With the help of protractor, draw 90° at point A and point B.

(iii) With the help of scale, put point C and point D in such a way that $m\overline{BC} = m\overline{AD} = 3.4\text{ cm}$

(iv) Join point D to point C.

So, ABCD is required rectangle.

(d) $L = 8.5\text{ cm}$, $W = 5\text{ cm}$

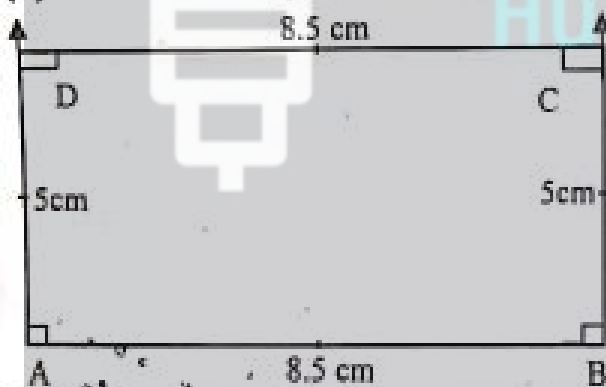
**Steps of constructions**

(i) With the help of scale, draw a line $\overline{AB} = 8.5\text{ cm}$

(ii) With the help of protractor, draw 90° at point A and point B.

(iii) With the help of scale, put point C and point D in such a way that $m\overline{BC} = m\overline{AD} = 5\text{ cm}$

(iv) Join point D to point C.

So, ABCD is required rectangle.

(e) $L = 6\text{ cm}$, $W = 3.2\text{ cm}$

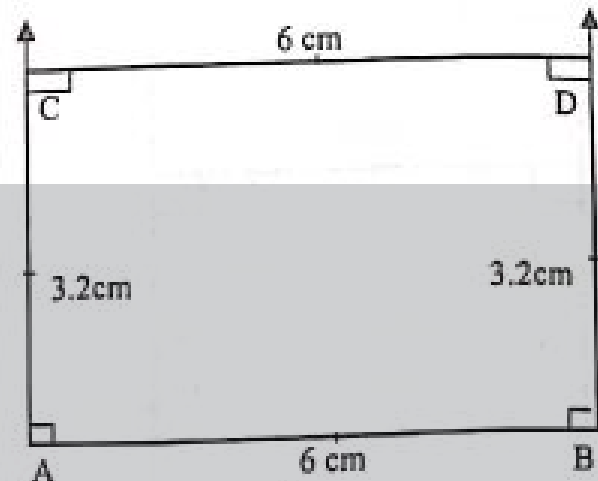
**Steps of constructions**

(i) With the help of scale, draw a line $\overline{AB} = 6\text{ cm}$

(ii) With the help of protractor, draw 90° at point A and point B.

(iii) With the help of scale, put point C and point D in such a way that $m\overline{BC} = m\overline{AD} = 3.2\text{ cm}$

(iv) Join point D to point C.

So, ABCD is required rectangle.

(f) $L = 9\text{ cm}$, $W = 5.2\text{ cm}$

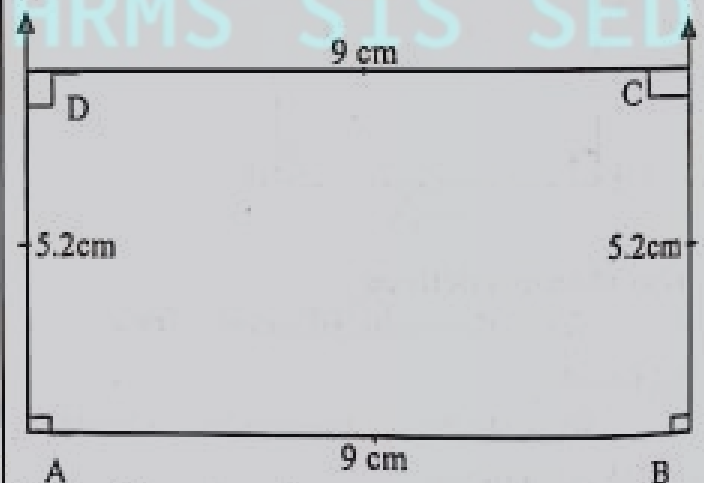
**Steps of constructions**

(i) With the help of scale, draw a line $\overline{AB} = 9\text{ cm}$

(ii) With the help of protractor, draw 90° at point A and point B.

(iii) With the help of scale, put point C and point D in such a way that $m\overline{BC} = m\overline{AD} = 5.2\text{ cm}$

(iv) Join point D to point C.

So, ABCD is required rectangle.

Exercise 4 (Tb Pg 140)

1. Circle the figures which have reflective symmetry. Also draw their line of symmetry.

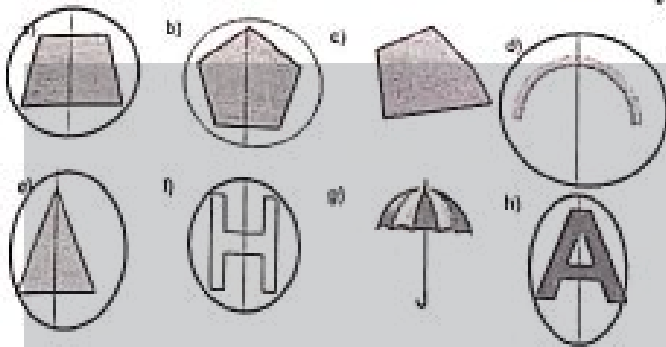

Q2. Circle the figures having rotational symmetry. Also write the order of their rotation and mark their center of rotation.

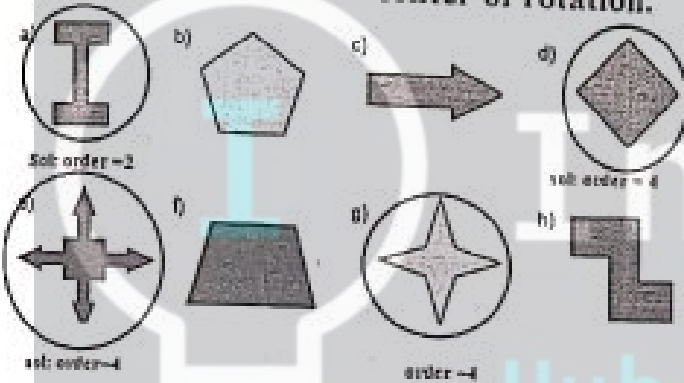

Exercise 5 (TB Pg 143)

Q1. Write the names of these figures. Also write the number of faces and identify the shape of the faces.



Name of 3-d shape	a) Cube	b) Pyramid	c) Cuboid
Number of faces	6	5	6
Names of faces	6 square faces	3 triangle faces, 1 square face.	6 rectangle faces.

2. Identify the nets of cube and colour them.

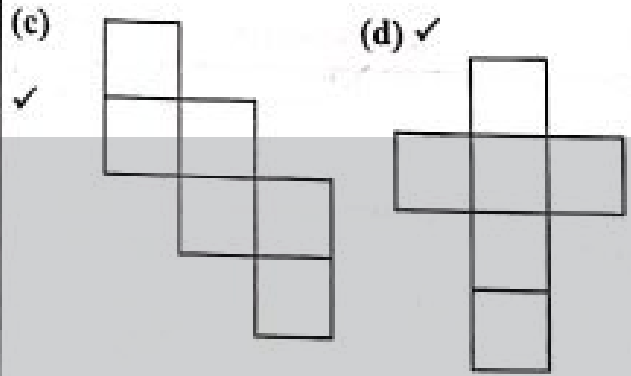
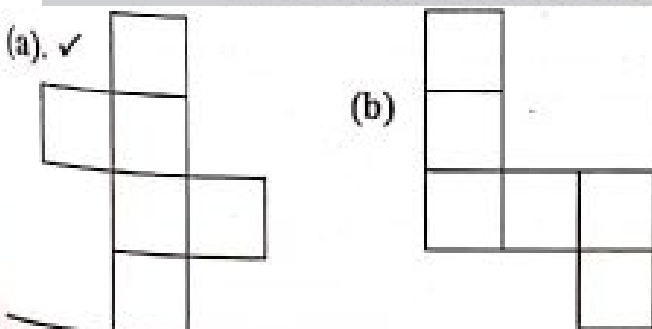

Q3: Observation these nets and identify the 3D solid they are made up of.

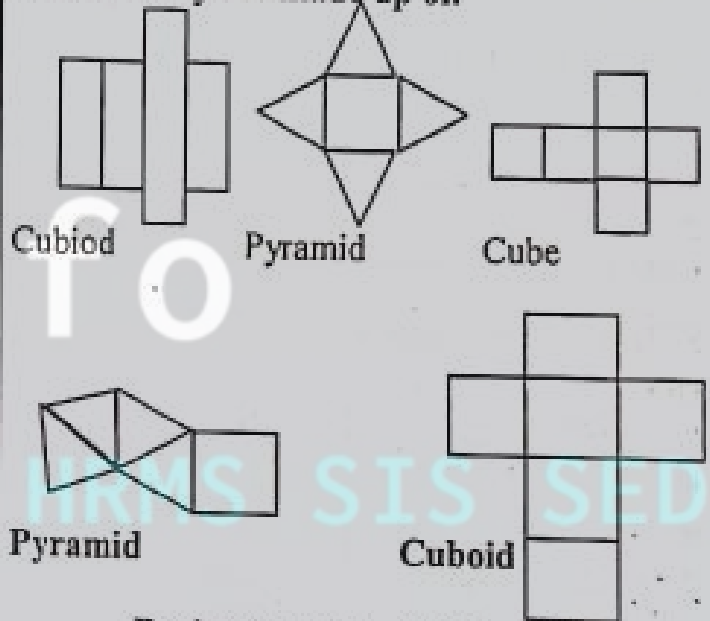

Review Exercise (TB Pg 146)

Q1. Choose the correct option.

(a) Which of these is a reflex angle?

- (i) 375° ✓
- (ii) 215°
- (iii) 180°
- (iv) 90°

(b) The supplement of 20° is:

- (i) ✓ 160°
- (ii) 40°
- (iii) 70°
- (iv) 80°

(c) Sum of two right angles is equal to:



- (i) Reflex angle
- (ii) ✓ Straight angle
- (iii) Acute angle
- (iv) Obtuse angled

(d) Two angles will be called supplementary Angles if their sum is equal to:

- (i) ✓ 180°
- (ii) 90°
- (iii) 360°
- (iv) 100°

(e) Which of the following shapes is not a quadrilateral?

- (i)
- (ii)

(iii) ✓  (iv) 
 (f) A triangle in which their sides are equal is called an isosceles triangle.

- (i) 1 (ii) ✓ 2
 (iii) 3 (iv) 4

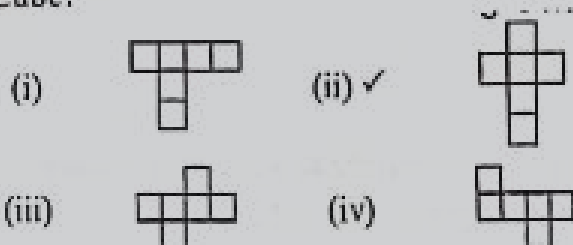

(g) Which of the following is not the net of a Cube?

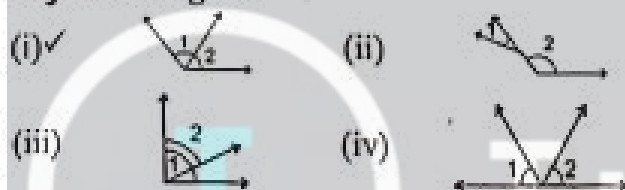

(i) Which of the following is showing Adjacent angles?

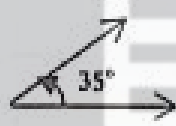

2. Draw these angles using protractor and ruler.

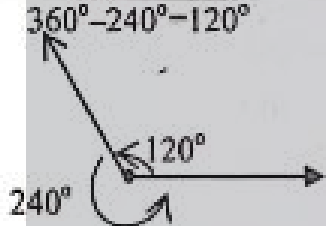
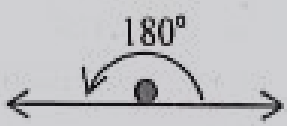
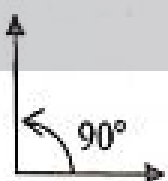
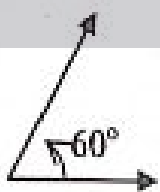
(a) 35°	(b) 45°
	
(c) 240°	(d) 180°
$360^\circ - 240^\circ = 120^\circ$ 	
(e) 90°	(f) 60°
	
(g) 300°	(h) 155°

$360^\circ - 300^\circ = 60^\circ$

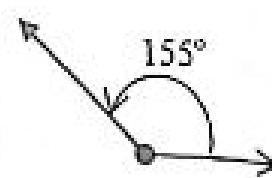
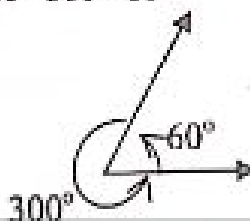

Q3. Identify the adjacent angles.

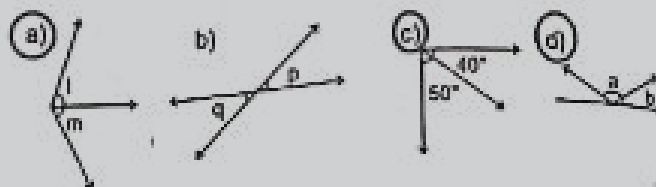

Q4. Make 5 pairs of each complementary and supplementary angle.

- (a) $30^\circ + 60^\circ = 90^\circ$
 (b) $45^\circ + 45^\circ = 90^\circ$
 (c) $70^\circ + 20^\circ = 90^\circ$
 (d) $40^\circ + 50^\circ = 90^\circ$
 (e) $80^\circ + 10^\circ = 90^\circ$
 (f) $100^\circ + 80^\circ = 180^\circ$
 (g) $90^\circ + 90^\circ = 180^\circ$
 (h) $150^\circ + 30^\circ = 180^\circ$
 (i) $120^\circ + 60^\circ = 180^\circ$
 (j) $135^\circ + 45^\circ = 180^\circ$

Q5. How many types of triangles are there with respect to their sides and angles?

Ans. There are three types with respect to side and 3 types of triangle with respect to angles.

- (a) Scalene triangle
 (b) Isosceles triangle
 (c) Equilateral triangle

There are three types of triangle w.r.t sides

- (a) Right angled triangle
 (b) Acute angled triangle
 (c) Obtuse angled triangle

Q6. Draw a triangle IJK in which, $m\angle I = 70^\circ$, $m\angle J = 28^\circ$
 Sol: figure

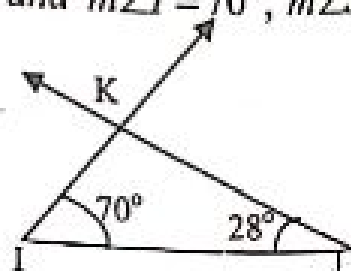

Steps of construction

- (i) Draw a line segment \overline{IJ} 6.8cm
- (ii) By using protractor, draw an angle of 70° at point "I"
- (iii) By using protractor, draw an angle of 28° at point "J"
- (iv) The two drawn rays intersects at point "k".
- (v) IJK is the required triangle.

Q7. Draw a triangle PQR in which, $\overline{QR} = 3.3\text{cm}$, $\overline{PQ} = 5.2\text{cm}$ and $m\angle PQR = 70^\circ$

Sol: Figure

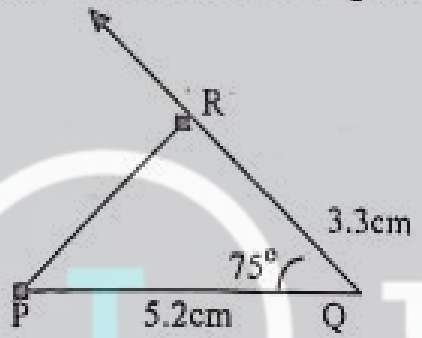

Steps of constructions

- (i) Draw a line segment $\overline{PQ} = 5.2\text{cm}$
- (ii) By using protractor, draw an angle of 75° at point Q.
- (iii) Mark a point R on the arm of 75° such that $\overline{QR} = 3.3\text{cm}$
- (iv) Using ruler to join P to R.
- (v) $\triangle PQR$ is the required triangle.

Q8. Draw squares according to the given lengths with the help of protector and ruler.

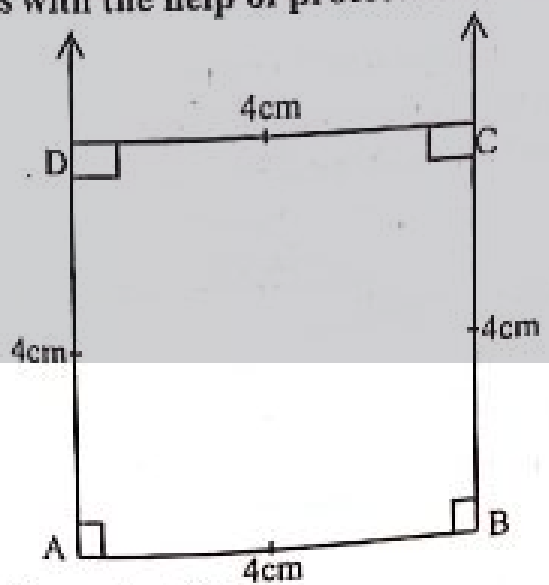

Steps of constructions

- (i) With the help of scale, draw a line $\overline{AB} = 4\text{cm}$

- (ii) With the help of protractor, draw 90° at point A and point B.
- (iii) With the help of scale, put point C and point D in such a way that $\overline{BC} = \overline{AD} = 4\text{cm}$
- (iv) Join point D to point C.

So, ABCD is required square.

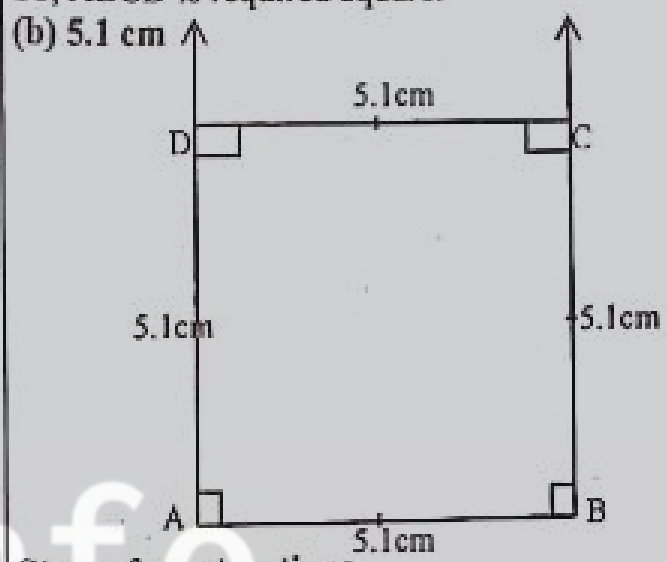

Steps of constructions

- (i) With the help of scale, draw a line $\overline{AB} = 5.1\text{cm}$
- (ii) With the help of protractor, draw 90° at point A and point B.
- (iii) With the help of scale, put point C and point D in such a way that $\overline{BC} = \overline{AD} = 5.1\text{cm}$
- (iv) Join point D to point C.

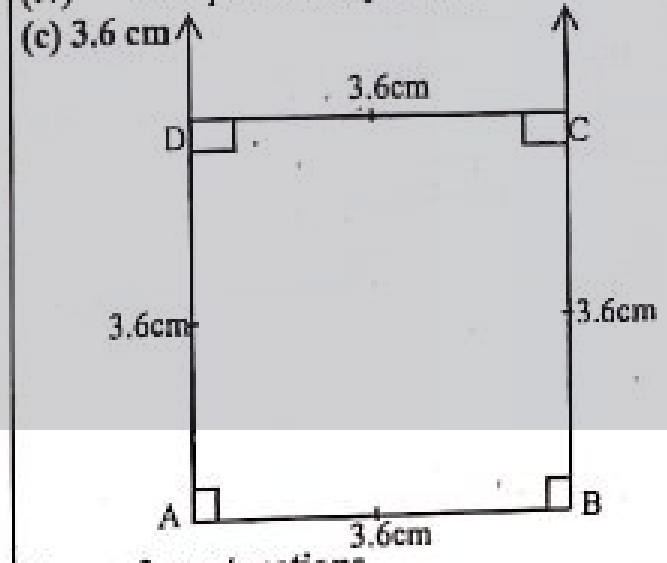

Steps of constructions

- (i) With the help of scale, draw a line $\overline{AB} = 3.6\text{cm}$

- (ii) With the help of protractor, draw 90° at point A and point B.
- (iii) With the help of scale, put point C and point D in such a way that $m\overline{BC} = m\overline{AD} = 3.6\text{cm}$
- (iv) Join point D to point C.

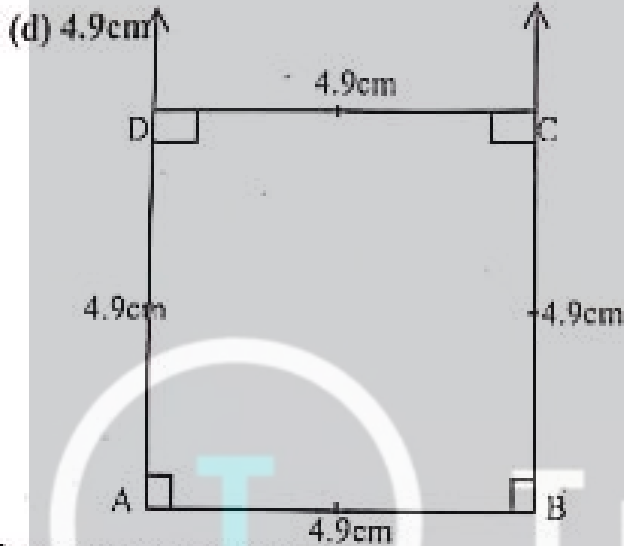

Steps of constructions

- (i) With the help of scale, draw a line $\overline{AB} = 4.9\text{cm}$
- (ii) With the help of protractor, draw 90° at point A and point B.
- (iii) With the help of scale, put point C and point D in such a way that $m\overline{BC} = m\overline{AD} = 4.9\text{cm}$
- (iv) Join point D to point C.

Q9 Draw rectangle with the help of protractor and ruler according to the given lengths and widths.

- (a) $L = 4\text{ cm}, W = 3.5\text{ cm}$

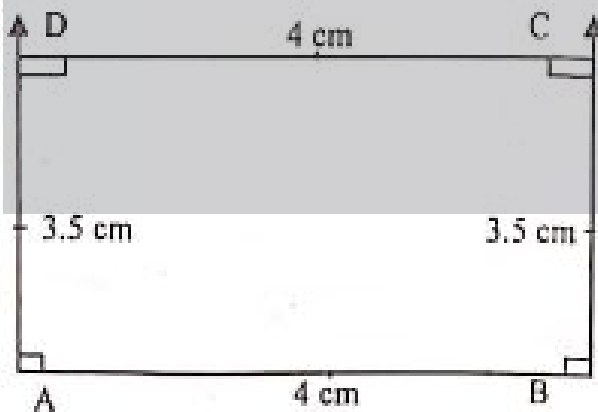

Steps of constructions

- (i) With the help of scale, draw a line $\overline{AB} = 4\text{cm}$
 - (ii) With the help of protractor, draw 90° at point A and point B.
 - (iii) With the help of scale, put point C and point D in such a way that $m\overline{BC} = m\overline{AD} = 3.5\text{cm}$
 - (iv) Join point D to point C.
- So, ABCD is required rectangle.
- (b) $L = 5\text{ cm}, W = 3\text{ cm}$

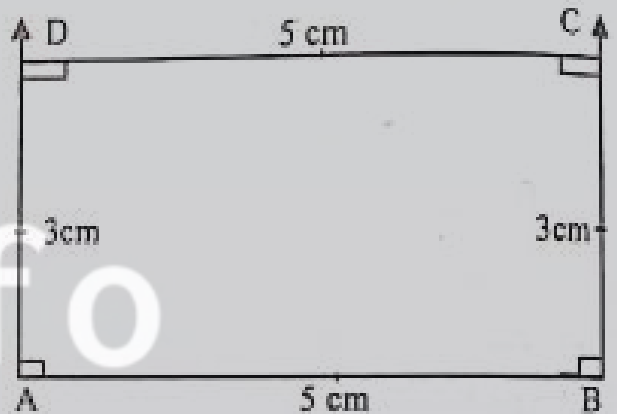

Steps of constructions

- (i) With the help of scale, draw a line $\overline{AB} = 5\text{cm}$
- (ii) With the help of protractor, draw 90° at point A and point B.
- (iii) With the help of scale, put point C and point D in such a way that $m\overline{BC} = m\overline{AD} = 3\text{cm}$
- (iv) Join point D to point C.

So, ABCD is required rectangle.

- (c) $L = 6.6\text{ cm}, W = 4.2\text{ cm}$

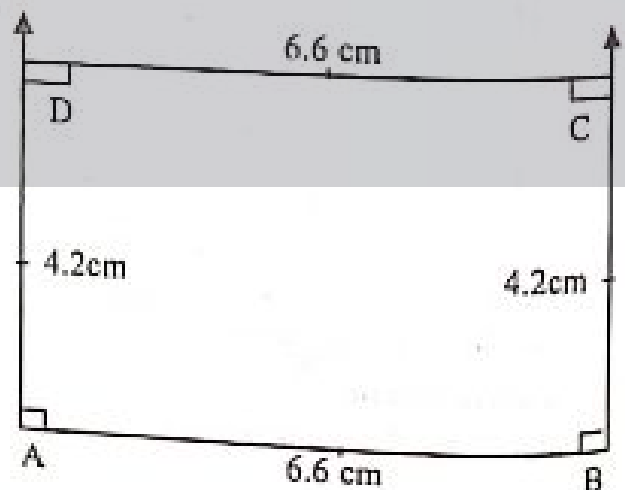

Steps of constructions

- (i) With the help of scale, draw a line $\overline{AB} = 6.6\text{cm}$
 - (ii) With the help of protractor, draw 90° at point A and point B.
 - (iii) With the help of scale, put point C and point D in such a way that $m\overline{BC} = m\overline{AD} = 4.2\text{cm}$
 - (iv) Join point D to point C.
- So, ABCD is required rectangle.
- (d) $L = 7\text{ cm}, W = 2.4\text{ cm}$

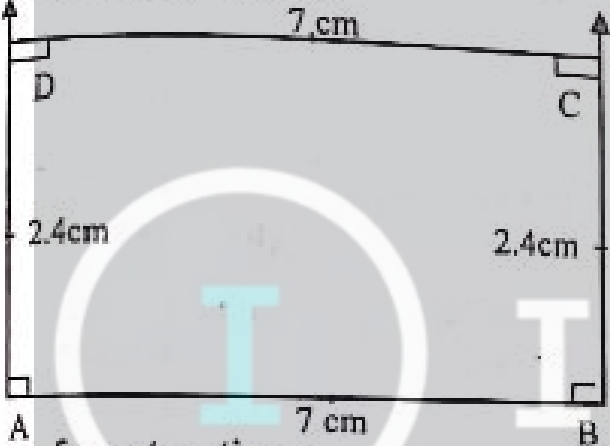

Steps of constructions

- (i) With the help of scale, draw a line $\overline{AB} = 7\text{cm}$
 - (ii) With the help of protractor, draw 90° at point A and point B.
 - (iii) With the help of scale, put point C and point D in such a way that $m\overline{BC} = m\overline{AD} = 2.4\text{cm}$
 - (iv) Join point D to point C.
- So, ABCD is required rectangle.

Q10, circle the figures which have reflective symmetry. Also draw their line of symmetry.

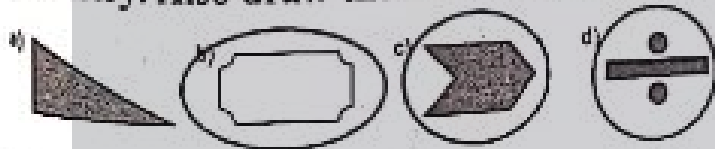

Q11. Circle the figures having rotational symmetry. Also write the order of their rotation and mark their center of rotation.

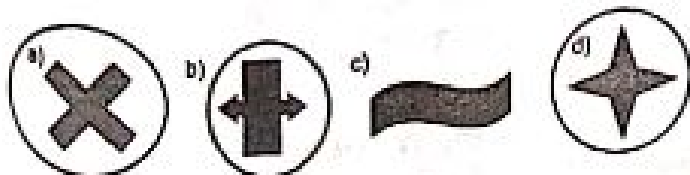

Unit No. 8

(Perimeter and Area)

Exercise No 1 (TB PG 154)

Find the perimeter of each square.

Q1.

(a)

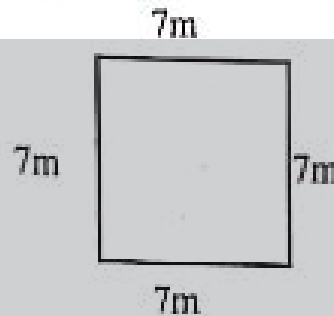

Sol:
 $P = 4 \times L$
 $P = 4 \times 7$
 $P = 28\text{m Ans}$

(b)

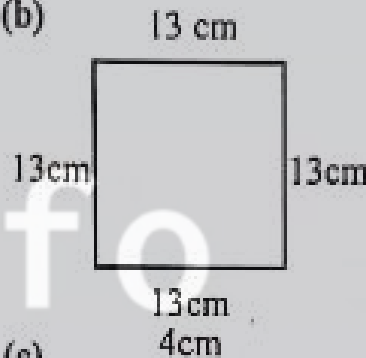

Sol:
 $P = 4 \times L$
 $P = 4 \times 13$
 $P = 52\text{cm Ans}$

(c)

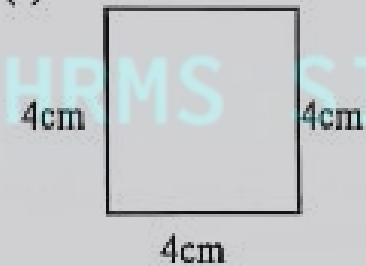

Sol:
 $P = 4 \times L$
 $P = 4 \times 4$
 $P = 16\text{m Ans}$

Q2.

Find the perimeter of each rectangle.

(a)

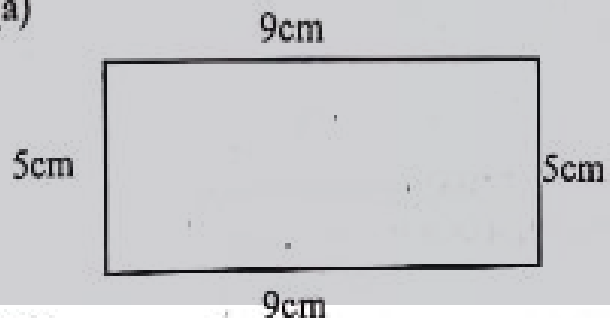

Sol:

$P = 2(L + w)$
 $P = 2(9 + 5)$
 $P = 2(14)$
 $P = 28\text{cm Ans}$

(b)

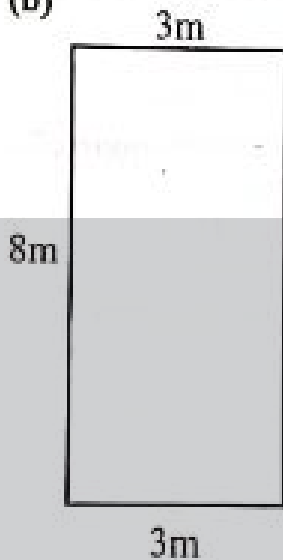

Sol:

$$P = 2 (L+W)$$

$$P = 2 \times (3+8)$$

$$P = 2 (11)$$

$$P = 22 \text{ m Ans}$$

(c)



Sol:

$$P = 2 (L + w)$$

$$P = 2 (12 + 2)$$

$$P = 2 (14)$$

$$P = 28\text{m Ans}$$

Q3. If the length of a square shaped crop is 29m, what will be its perimeter?

Sol

Sol:

$$L = 29 \text{ m}$$

$$P = 4 \times L$$

$$P = 4 \times 29$$

$$P = 116\text{m Ans}$$

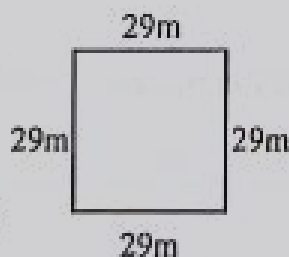

Q4. The perimeter of a square shape is 72 cm, what will be its length.

Sol:

$$P = 72 \text{ cm}$$

$$L = P \div 4$$

$$L = 72 \div 4$$

$$L = 18\text{cm Ans}$$

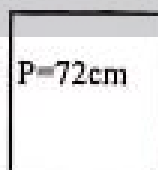

Q5. Find the perimeter of the squares of given lengths by using formula.

(a) 5 cm

Sol: $L = 5\text{cm}$

$$P = 4 \times L$$

$$P = 4 \times 5$$

$$P = 20\text{cm Ans}$$

(b) 12 cm

Sol: $L = 12\text{cm}$

$$P = 4 \times L$$

$$P = 4 \times 12$$

$$P = 48 \text{ cm Ans}$$

(c) 6m

Sol: $L = 6\text{m}$

$$P = 4 \times L$$

$$P = 4 \times 6$$

$$P = 24\text{m Ans}$$

(d) 19 cm

Sol: $L = 19\text{cm}$

$$P = 4 \times L$$

$$P = 4 \times 19$$

$$P = 76 \text{ cm Ans}$$

(e) 26 m

Sol: $L = 26\text{m}$

$$P = 4 \times L$$

$$P = 4 \times 26$$

$$P = 104\text{m Ans}$$

(f) 2.5 cm

Sol: $L = 2.5\text{cm}$

$$P = 4 \times L$$

$$P = 4 \times 2.5$$

$$P = 10.0\text{cm. Ans}$$

(g) 9.7 m

Sol: $L = 9.7\text{m}$

$$P = 4 \times L$$

$$P = 4 \times 9.7$$

$$P = 38.8\text{m Ans}$$

(h) 15 m

Sol: $L = 15\text{cm}$

$$P = 4 \times L$$

$$P = 4 \times 15$$

$$P = 60 \text{ m Ans}$$

(i) 16.6 cm

Sol: $L = 16.6 \text{ cm}$

$$P = 4 \times L$$

$$P = 4 \times 16.6$$

$$P = 66.4\text{cm Ans}$$

(j) 10m

Sol: $L = 10\text{m}$

$$P = 4 \times L$$

$$P = 4 \times 10$$

$$P = 40 \text{ m Ans}$$

(k) 7.1cm

Sol: $L = 7.1\text{cm}$

$$P = 4 \times L$$

$$P = 4 \times 7.1$$

$$P = 28.4\text{cm Ans}$$

(l) 2.7 cm

Sol: $L = 2.7\text{cm}$

$$P = 4 \times L$$

$$P = 4 \times 2.7$$

$$P = 10.8\text{cm}$$

Q6. Find the perimeter of the rectangles of the given lengths and widths by using formula.

(a) $L = 3\text{cm}, W = 2 \text{ cm}$ Sol: $P = 2 (L+W)$

$$P = 2 (3+2)$$

$$P = 2 (5)$$

$$P = 10\text{cm Ans}$$

(b) $L = 5.3\text{m}, W = 2.2 \text{ m}$ Sol: $P = 2 (5.3 + 2.2)$

$$P = 2 (7.5)$$

$$P = 15\text{m Ans}$$

(c) $L = 6\text{cm}, W = 4 \text{ cm}$ Sol: $P = 2 (L + W)$

(d) $P = 2(10)$ $P = 20\text{cm}$ Ans
 $L = 9\text{m}, W = 1.2\text{m}$
 Sol: $P = 2(L + W)$
 $P = 2(9 + 1.2)$
 $P = 2(10.2)$ $P = 20.4\text{ cm}$ Ans

(e) $L = 10\text{m}, w = 5.9\text{ m}$
 Sol: $P = 2(L + W)$
 $P = 2(10 + 5.9)$
 $P = 2(15.9)$ $P = 31.8\text{m}$ Ans

(f) $L = 15\text{cm}, W = 12\text{ cm}$
 Sol: $P = 2(L + W)$
 $P = 2(15 + 12)$
 $P = 2(27)$ $P = 54\text{ cm}$ Ans

Q7. Children are playing in a square shaped playground. If the length of the playground is 12 meters, find its perimeters

Sol $L = 12\text{m}$
 $P = 4 \times L$
 $P = 4 \times 12$
 $P = 48\text{m}$ Ans

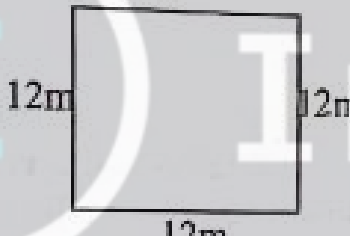

Q8. Harris wants to find out the perimeter of the square shaped notice board in his classroom. If the length of one side of the notice board is 2.5 meters, find the perimeter of the board

Sol $L = 2.5\text{m}$
 $P = 4 \times L$
 $P = 4 \times 2.5$
 $P = 10.0\text{m}$ Ans

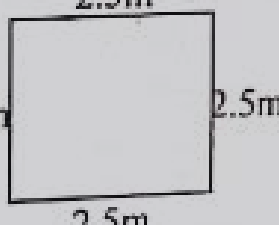

Q9. If a rectangular room is 10.8 meters long and 8.8 meters wide. Find the perimeter of the room.

Sol: Consider the rectangular form.



Sol $L = 10.8\text{m}, W = 8\text{ cm}$
 $P = 2(L + W)$
 $P = 2(10.8 + 8.8)$

$P = 2(19.6)$
 $P = 39.2\text{m}$ Ans

Q10. Nadia has a rectangular frame. The frame is 12 cm long and 8 cm wide. Nadia wants to put a ribbon around the frame.

- (a) Find out the required length of the ribbon.
 (b) What will be the total cost of ribbon if 1 meter of it costs Rs5.

Sol: Consider the rectangular form.

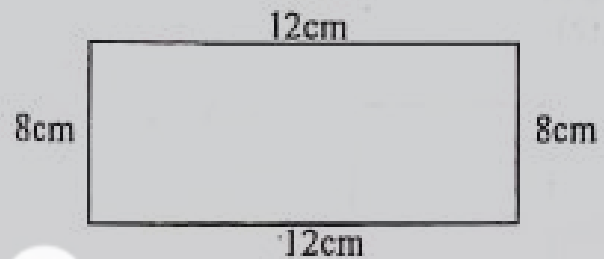

(a) $L = 12\text{cm}, W = 8\text{ cm}$

Sol $P = 2(L + W)$
 $P = 2(12 + 8)$
 $P = 2(20)$
 $P = 40\text{cm}$

The length of ribbon is 40cm Ans

(b) Cost of 1 cm = Rs 5
 Cost of 40cm = $40 \times \text{Rs}5$
 = Rs 200 Ans

The total cost of ribbon is Rs 200 if 1 cm of it costs Rs 5.

Q11. A building is 128 meters long and 96.5 meters wide.

- (a) Find out its perimeter.
 (b) Find the total cost required for the construction of boundary wall around this building if the rate of construction of wall is Rs.470 per meter.

(a) Sol: $L = 128\text{m}, W = 96.5\text{m}$
 $P = 2(L + W)$
 $P = 2(128 + 96.5)$
 $P = 2(224.5)$
 $P = 449\text{ m}$ Ans

(b) Sol: Rs 470 \times 449
 Rs 211,030 Ans

Exercise 2 (TB Pg 158)

Q1. Find the area of each square.

(a)



Sol: $A = L \times L$
 $A = 2.5 \times 2.5$
 $A = 6.25 \text{ m}^2$ Ans

(b)



Sol: $A = L \times L$
 $A = 22 \times 22$
 $A = 484 \text{ cm}^2$
 Ans

(c)



Sol: $A = L \times L$
 $A = 42.7 \times 42.7$
 $A = 1823.29 \text{ m}^2$

Q2. Find the area of each rectangle

a)

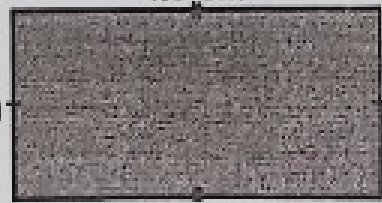

(a)

Sol: $A = L \times W$
 $A = 4.5 \times 3$
 $A = 13.5 \text{ cm}^2$

1		
4	.	5
×		3
<hr/>		
13	.	5

(b)

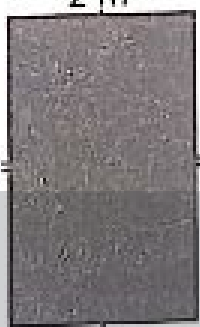

Sol: $A = L \times W$
 $A = 2 \times 6$
 $A = 12 \text{ m}^2$

(c)

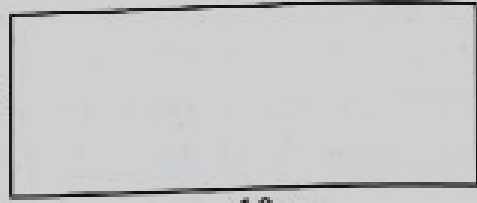

$A = L \times W$
 $A = 10 \times 1$
 $A = 10 \text{ m}^2$

Q3. The area of a rectangle is 96 m^2 . If its width is 3m, find its length.

$L = ?$

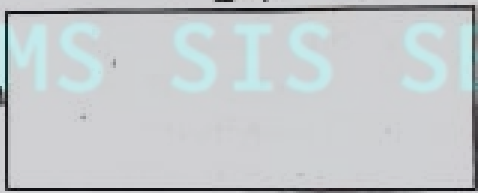

$L \times W = \text{Area of rectangle}$
 $L \times 3 = 96$
 $L = 96 \div 3$
 $L = 32 \text{ m}$ Ans

Q4. Find the area of the squares of the given lengths by using formula.

(a) 4.5 m

Sol:

$A = L \times L$
 $A = 4.5 \times 4.5$
 $A = 20.25 \text{ cm}^2$ Ans

4	.	5
×	4	5
<hr/>		
2	2	5
+	1	8
<hr/>		
2	0.	2
<hr/>		
2	0.	2
<hr/>		
2	0.	2
<hr/>		
2	0.	2
<hr/>		
2	0.	2
<hr/>		
2	0.	2

(b) 9.3 cm

Sol:

$A = L \times L$
 $A = 9.3 \times 9.3$
 $A = 86.49 \text{ cm}^2$ Ans

9	.	3
×	9	3
<hr/>		
2	7	9
+	8	3
<hr/>		
8	6.	4
<hr/>		
8	6.	4
<hr/>		
8	6.	4
<hr/>		
8	6.	4
<hr/>		
8	6.	4
<hr/>		
8	6.	4

(c) 8.8 m Sol: $A = L \times L$ $A = 8.8 \times 8.8$ $A = 77.44 \text{ m}^2$ Ans	$\begin{array}{r} 8 \ . \ 8 \\ \times 8 \ . \ 8 \\ \hline 7 \ 0 \ 4 \\ \times 7 \ 0 \ 4 \ 0 \\ \hline 7 \ 7 \ . \ 4 \ 4 \end{array}$
(d) 15 cm Sol: $A = L \times L$ $A = 15 \times 15$ $A = 225 \text{ cm}^2$ Ans	$\begin{array}{r} 1 \ 5 \\ \times 1 \ 5 \\ \hline 7 \ 5 \\ 1 \ 5 \ 0 \\ \hline 2 \ 2 \ 5 \end{array}$
(e) 13 cm Sol: $A = L \times L$ $A = 13 \times 13$ $A = 169 \text{ cm}^2$ Ans	$\begin{array}{r} 1 \ 3 \\ \times 1 \ 3 \\ \hline 3 \ 9 \\ + 1 \ 3 \ 0 \\ \hline 1 \ 6 \ 9 \end{array}$
(f) 3 m Sol: $A = L \times L$ $A = 3 \times 3$ $A = 9 \text{ m}^2$ Ans	(g) 6 m Sol: $A = L \times L$ $A = 6 \times 6$ $A = 36 \text{ m}^2$ Ans
(h) 2.9 m Sol: $A = L \times L$ $A = 2.9 \times 2.9$ $A = 8.41 \text{ m}^2$ Ans	$\begin{array}{r} 2 \ . \ 9 \\ \times 2 \ . \ 9 \\ \hline 2 \ 6 \ 1 \\ + 5 \ 8 \ 0 \\ \hline 8 \ . \ 4 \ 1 \end{array}$
(i) 5 cm Sol: $A = L \times L$ $A = 5 \times 5 = 25 \text{ cm}^2$ Ans	
(j) 9.2 m Sol: $A = L \times L$ $A = 9.2 \times 9.2$ $A = 84.64 \text{ cm}^2$ Ans	$\begin{array}{r} 9 \ . \ 2 \\ \times 9 \ . \ 2 \\ \hline 1 \ 8 \ 4 \\ + 8 \ 2 \ 8 \ 0 \\ \hline 8 \ 4 \ . \ 6 \ 4 \end{array}$
(k) 14 m Sol: $A = L \times L$ $A = 14 \times 14$ $A = 196 \text{ m}^2$ Ans	$\begin{array}{r} 1 \ 4 \\ \times 1 \ 4 \\ \hline 5 \ 6 \\ + 1 \ 4 \ 0 \\ \hline 1 \ 9 \ 6 \end{array}$

(l) 1.1 cm Sol: $A = L \times L$ $A = 1.1 \times 1.1$ $A = 1.21 \text{ cm}^2$ Ans	$\begin{array}{r} 1 \ . \ 1 \\ \times 1 \ . \ 1 \\ \hline 1 \ 1 \\ + 1 \ 1 \ 0 \\ \hline 1 \ . \ 2 \ 1 \end{array}$
---	---

Q5. Find the area of the rectangles of the given lengths and widths by using formula.

(a) $L=5\text{cm}$, $W = 1.9 \text{ cm}$

Sol $A = L \times W = 5 \times 1.9$
 $A = 9.5 \text{ cm}^2$ Ans

(b) $L=4\text{m}$, $W = 3\text{m}$

Sol $A = L \times W = 4 \times 3$
 $A = 12 \text{ m}^2$ Ans

(c) $L=6\text{cm}$, $W = 4 \text{ cm}$

Sol $A = L \times W$
 $A = 6 \times 4$
 $A = 24 \text{ cm}^2$ Ans

(d) $L=7\text{cm}$, $W = 5\text{cm}$

Sol: $A = L \times W$
 $A = 7 \times 5$
 $A = 35 \text{ cm}^2$ Ans

(e) $L = 10.5 \text{ cm}$, $W = 9\text{cm}$

Sol: $A = L \times W$
 $A = 10.5 \times 9$
 $A = 94.5 \text{ cm}^2$ Ans

(f) $L=20\text{m}$, $W = 17 \text{ cm}$

Sol $A = L \times W$
 $A = 340 \text{ m}^2$ Ans

Q6. A rectangular shaped ground has a length of 122m and width 108m. Find the area of the ground.

Sol: Area =? 122m

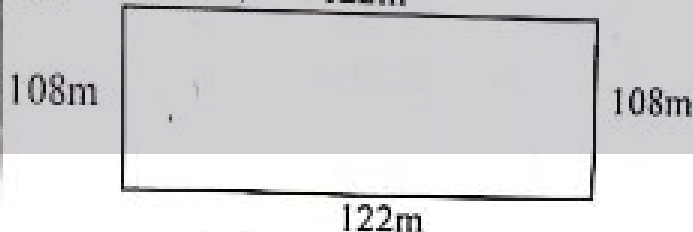

$L = 122\text{m}$, $w = 108\text{m}$

$A = L \times W$

$A = 122 \times 108$

$A = 13,176 \text{ m}^2$ Ans

Q7. The area of a school's main gate is 19.55 m^2
 (a) If the width of the gate is 2.3m find its length

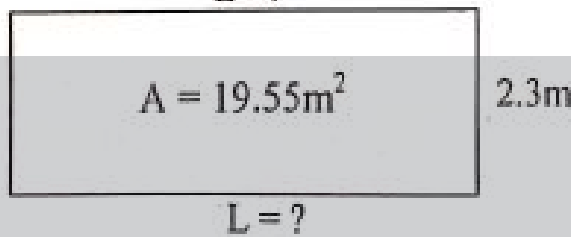

$L \times w = \text{Area of rectangle}$

$$L \times 2.3 = 19.55$$

$$L = 19.55 \div 2.3$$

$$L = \frac{19.55}{2.3}$$

$$\begin{array}{r} 8.5 \\ 23 \overline{)195.5} \\ \underline{184} \\ 115 \\ \underline{115} \\ 0 \end{array}$$

$$L = \frac{19.55 \times 10}{2.3 \times 10}$$

$$L = \frac{195.5}{23}$$

$$\boxed{L = 8.5 \text{ m}} \text{ Ans}$$

(b) Find the cost of painting the gate if the rate of painting is 275 per m^2 .
 Sol: Cost of $1 \text{ m}^2 = \text{Rs } 275$
 Cost of $19.55 \text{ m}^2 = 19.55 \times \text{Rs } 275 = \text{Rs } 537625$

Q8. Area of a Masjid is 27540 m^2 and its length is 255m. Find:

(a) The perimeter of the Masjid
 Sol: Perimeter = ?

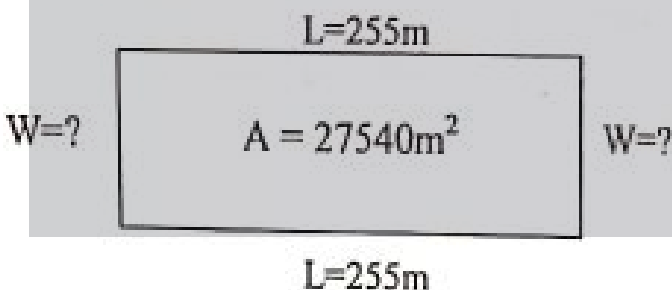

$$L \times w = A$$

$$L \times W = 27540$$

$$255 \times w = 27,540$$

$$w = \frac{27,540}{255}$$

$$\begin{array}{r} 108 \\ 255 \overline{)27540} \\ \underline{255} \\ 2040 \\ \underline{-2040} \\ 0 \end{array}$$

$$W = 108 \text{ m}$$

$$P = 2(L+W)$$

$$P = 2(255 + 108)$$

$$P = 2(363)$$

$$P = 726 \text{ m Ans}$$

(b) The cost of carpeting the Masjid if the rate of carpeting is Rs 275 per m^2 .
 Sol: Cost of $1 \text{ m}^2 = \text{Rs } 275$
 Cost of $27,540 \text{ m}^2 = 27,540 \times \text{Rs } 275 = \text{Rs } 7,573,500 \text{ Ans}$

Q9. Find the area of the blue part.
 Sol:

$$\text{Area of large rectangle} = L \times W$$

$$= 22 \times 10$$

$$\text{Area of large rectangle} = 220 \text{ cm}^2$$

$$\text{Area of small rectangle} = L \times W$$

$$= 6 \times 2$$

$$\text{Area of small rectangle} = 12 \text{ cm}^2$$

$$\text{Area of square} = L \times L$$

$$= 4 \times 4$$

$$\text{Area of square} = 16 \text{ cm}^2$$

$$\text{Area of blue region} = 220 - 12 - 16$$

$$\text{Area of blue region} = 192 \text{ cm}^2 \text{ Ans}$$

REVIEW EXERCISE

- Q1.** Circle the correct option.
- If the length of a rectangle is 4 cm and width is 3.4 cm, then its perimeter will be equal to
- (i) 11.4 (ii) 7.4 (iii) 14.8 (iv) 10.8
- (b) Formula to find the perimeter of the square is
- (i) $4+L$ (ii) $4-L$
- (iii) $\sqrt{4L}$ (iv) $\frac{4}{L}$
- (c) The formula to find the perimeter of the rectangle is
- (i) $2(L+W)$ (ii) $2L+W$
- (iii) LCM

(d) Area of rectangle is $45m^2$. If its length is 15m then its width will be

- (i) 6m
- (ii) 3m ✓
- (iii) 5m
- (iv) 15m

(e) The formula to find the area of the square is:

- (i) $L \times L$ ✓
- (ii) $2(L+W)$
- (iii) $L+2W$
- (iv) $4L$

(f) The formula to find the area of the rectangle is

- (i) $L \times W$
- (ii) $2(L+W)$ ✓
- (iii) $L+2W$
- (iv) $4L$

(g) If the perimeter of the rectangle is 34 cm and we increase its length by 2cm then there will be a difference of _____ cm in its perimeter.

- (i) 2
- (ii) 4 ✓
- (iii) 8
- (iv) 6

(h) If the length of one side of the square is 14cm, then its perimeter will be _____

- (i) 14 cm
- (ii) 56 cm
- (iii) 256 cm ✓
- (iv) 28 cm

Q2. Find the perimeter and area of the squares of the given lengths by using formula.

(a) 8.2 cm

Sol: $P = 4 \times L$

$$\begin{array}{r} 8 \ . \ 2 \\ \times \ 4 \\ \hline 32 \ . \ 8 \end{array}$$

$P = 32.8$ cm Ans

$A = L \times L$

$$\begin{array}{r} 8 \ . \ 2 \\ \times \ 8 \ . \ 1 \\ \hline 16 \ 4 \\ \times \ 65 \ 6 \ 0 \\ \hline 67 \ . \ 2 \ 4 \end{array}$$

$A = 67.24$ cm² Ans

(b) 2.6 m

Sol: $P = 4 \times L$

$$\begin{array}{r} 2 \ . \ 6 \\ \times \ 4 \\ \hline 10 \ . \ 4 \end{array}$$

$P = 10.4$ m Ans

$A = L \times L$

$$\begin{array}{r} 2 \ . \ 6 \\ \times \ 2 \ . \ 6 \\ \hline 12 \ 6 \\ \times \ 52 \ 0 \\ \hline 67 \ 6 \end{array}$$

$A = 6.76$ m² Ans

(c) 12.8 m

Sol:

$$\begin{array}{r} P = 4 \times L \\ P = 4 \times 12.8 \\ P = 51.2 \text{ m Ans} \end{array}$$

$$\begin{array}{r} 1 \ 2 \ . \ 8 \\ \times \ 4 \\ \hline 5 \ 1 \ . \ 2 \end{array}$$

$A = L \times L$

$A = 12.8 \times 12.8$

$A = 163.84$ m² Ans

$$\begin{array}{r} 1 \ 2 \ . \ 8 \\ \times \ 1 \ 2 \ . \ 8 \\ \hline 1 \ 0 \ 2 \ 4 \\ 1 \ 2 \ 8 \ 0 \ 0 \\ \hline 1 \ 6 \ 3 \ . \ 8 \ 4 \end{array}$$

(d) 7.9 cm

Sol: $P = 4 \times L$

$$\begin{array}{r} P = 4 \times 7.9 \\ P = 31.6 \text{ cm Ans} \end{array}$$

$$\begin{array}{r} 7 \ . \ 9 \\ \times \ 4 \\ \hline 3 \ 1 \ . \ 6 \end{array}$$

$A = L \times L$

$A = 7.9 \times 7.9$

$A = 62.41$ cm² Ans

$$\begin{array}{r} 7 \ . \ 9 \\ \times \ 7 \ . \ 9 \\ \hline 7 \ 1 \ 1 \\ \times \ 5 \ 5 \ 3 \ 0 \\ \hline 6 \ 2 \ . \ 4 \ 1 \end{array}$$

(e) 16 cm

Sol: $P = 4 \times L$

$$\begin{array}{r} P = 4 \times 16 \\ P = 64 \text{ cm Ans} \end{array}$$

$$\begin{array}{r} 1 \ 6 \\ \times \ 4 \\ \hline 6 \ 4 \end{array}$$

$A = L \times L$

$A = 16 \times 16$

$A = 256$ cm² Ans

$$\begin{array}{r} 1 \ 6 \\ \times \ 1 \ 6 \\ \hline 9 \ 6 \\ 1 \ 6 \ 0 \\ \hline 2 \ 5 \ 6 \end{array}$$

(f) 4.3 m

Sol: $P = 4 \times L$

$$\begin{array}{r} P = 4 \times 4.3 \\ P = 17.2 \text{ m Ans} \end{array}$$

$$\begin{array}{r} 4 \ . \ 3 \\ \times \ 4 \\ \hline 1 \ 7 \ . \ 2 \end{array}$$

$A = L \times L$

$A = 4.3 \times 4.3$

$A = 18.49$ m²

$$\begin{array}{r} 4 \ . \ 3 \\ \times \ 4 \ . \ 3 \\ \hline \end{array}$$

$$\begin{array}{r} 1\ 2\ 9 \\ \times 1\ 7\ 2\ 0 \\ \hline 1\ 8\ 4\ 9 \end{array}$$

(g) 5.7 m

Sol:

$$\begin{array}{r} P = 4 \times L \\ P = 4 \times 5.7 \\ P = 22.8\text{m Ans} \end{array}$$

$$A = L \times L$$

$$\begin{array}{r} A = 5.7 \times 5.7 \\ A = 32.49\text{ m}^2 \end{array}$$

(h) 11 cm

Sol: $P = 4 \times L$

$$\begin{array}{r} P = 4 \times 11 \\ P = 44\text{ cm Ans} \end{array}$$

$$A = L \times L$$

$$\begin{array}{r} A = 11 \times 11 \\ A = 121\text{ cm}^2\text{ Ans} \end{array}$$

Q3: Find the perimeter and area of the rectangles of the given lengths and widths by using formula.

(a) $L = 6\text{cm}, w = 3.4\text{ cm}$

Sol:

$$\begin{array}{r} P = 2(L + W) \\ P = 2 \times (6 + 3.4) \\ P = 2(9.4) \\ P = 18.8\text{ cm} \end{array}$$

$$A = L \times W$$

$$\begin{array}{r} A = 6 \times 3.4 \\ A = 20.4\text{ cm}^2\text{ Ans} \end{array}$$

(b) $L = 1.2\text{m}, W = 0.3\text{m}$

Sol: $P = 2(L + W)$

$$\begin{array}{r} P = 2(1.2 + 0.3) \end{array}$$

$$\begin{array}{r} P = 2(1.5) \\ P = 3.0\text{m Ans} \end{array}$$

$$\begin{array}{r} \times \quad 2 \\ \hline 3\ 0 \end{array}$$

$$A = L \times W$$

$$A = 1.2 \times 0.3$$

$$A = 0.36\text{ m}^2\text{ Ans}$$

$$\begin{array}{r} \times \quad 1\ 2 \\ \hline \times 0\ 3 \\ \hline 3\ 6 \\ \times 0\ 0\ 0 \\ \hline 0\ 3\ 6 \end{array}$$

(c) $L = 10\text{cm}, w = 13\text{cm}$

Sol:

$$P = 2(L + w)$$

$$P = 2(10 + 13)$$

$$P = 2(23)$$

$$P = 46\text{ cm Ans}$$

$$A = L \times w$$

$$A = 10 \times 13$$

$$A = 130\text{ cm}^2\text{ Ans}$$

(d) $L = 17\text{cm}, W = 8.5\text{ cm}$

Sol:

$$P = 2(L + w)$$

$$P = 2(17 + 8.5)$$

$$P = 2(25.5)$$

$$P = 51\text{ cm Ans}$$

$$A = L \times w$$

$$A = 17 \times 8.5$$

$$A = 144.5\text{ cm}^2\text{ Ans}$$

$$\begin{array}{r} 2\ 3 \\ \times 2 \\ \hline 4\ 6 \end{array}$$

$$\begin{array}{r} 1\ 7\ 0 \\ \times 8\ 5 \\ \hline 2\ 5\ 5 \end{array}$$

$$\begin{array}{r} \times 8\ 5 \\ \hline \times 1\ 7 \\ \hline 5\ 9\ 5 \\ 8\ 5\ 0 \\ \hline 1\ 4\ 4\ 5 \end{array}$$

Q4. The perimeter of a book is 100 cm. If its width is 22cm, find its length.

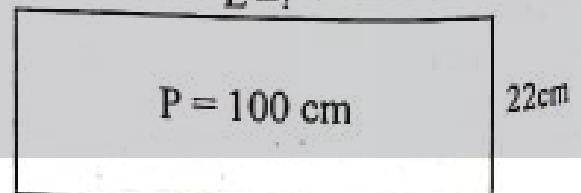

$$W = 22\text{ cm}$$

$$L = ?$$

$$2(L + W) = P$$

$$2(L + 22) = 100$$

$$L + 22 = 100 \div 2$$

$$L + 22 = 50$$

$L = 50 - 22$

$L = 28$ cm Ans

Q5. Laiba wants tiling for the floor of her kitchen. If the length of the kitchen is 12 meters and width is 10 meters then:

(a) find the area of the kitchen

Sol: Area of kitchen = ?

$L = 12\text{m}, w = 10\text{m}$

$A = L \times w$

$A = 12 \times 10 \quad A = 120\text{m}^2$ Ans

(b) how many tiles will be required.

Sol: Area of square tile = $L \times L$

$= 2 \times 2$

Area of square tile = 4cm^2

Number of tiles that are needed $A = ?$

$$= \frac{\text{Area of Kitchen}}{\text{Area of square tile}}$$

$$= \frac{120\text{m}^2}{4\text{m}^2} = 30$$
 Ans

Q6. The length of the fence around a squared shaped garden is 24m. Find the length of the garden

Sol:

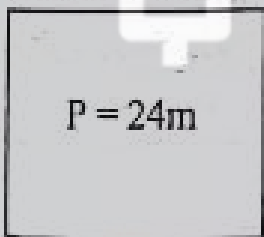

$4 \times L = P \rightarrow 4 \times L = 24$

$L = 24 \div 4 \rightarrow L = 6\text{m}$ Ans

Q7. Daniya took a 42 cm long ribbon and made a rectangle with it. If the length of the rectangle is 15cm, then find its width.

Sol: $P = 42$ cm

$L = 15\text{cm}$

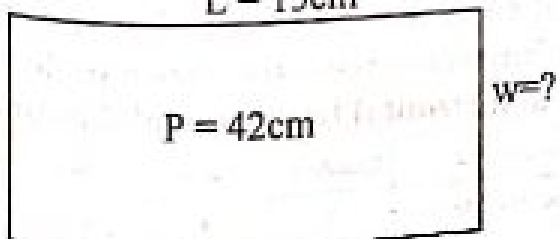

$2(L+W) = P$

$2(15+W) = 42$

$15 + W = 42 \div 2$

$15 + w = 21 \Rightarrow W = 21 - 15 \Rightarrow W = 6$ cm Ans

Q8. Find the area of the carromboard whose perimeter is 40cm.

Sol:

$A = ?$

$P = 40$ cm

$4 \times L = P \Rightarrow L = P \div 4$

$L = 40 \div 4 \Rightarrow L = 10$ cm

$A = L \times L \Rightarrow A = 10 \times 10 \Rightarrow 100\text{cm}^2$

$A = 100$ cm² Ans

Unit No. 9

(Data Handling)

Exercise No 1 (TB PG 165)

Q1. Find the average of the following.

(a) 4, 13, 25, 32, 42, 52

Sol:

Average = $\frac{\text{Sum of quantities}}{\text{Number of quantities}}$

$= \frac{4+13+25+32+42+52}{6}$

$= \frac{168}{6}$

Average = 28 Ans

(b) 12 kg, 16kg, 26kg, 42kg,

Average = $\frac{\text{Sum of quantities}}{\text{Number of quantities}}$

$= \frac{12+16+26+42}{4}$

$= \frac{96}{4}$

Average = 24kg Ans

(c)

10cm, 13cm, 17cm, 16cm, 19cm

Sol: Average = $\frac{\text{Sum of quantities}}{\text{Number of quantities}}$

$$= \frac{10+13+17+16+19}{5}$$

$$= \frac{75}{5}$$

Average = 15cm Ans

(d) 5l, 15l, 30l, 25l, 40l

Sol:

$$\text{Average} = \frac{\text{Sum of quantities}}{\text{Number of quantities}}$$

$$= \frac{5+15+30+25+40}{5}$$

$$= \frac{115}{5}$$

Average = 23L Ans

Q2. Marwa recites 9,11,12,10 and 8 ayah of the Holy Quran in 5 days respectively.

Find the average number of ayah she recites in one day.

Sol:

$$\text{Average} = \frac{\text{Sum of quantities}}{\text{Number of quantities}}$$

$$= \frac{8+10+12+11+9}{5}$$

$$= \frac{50}{5}$$

Average = 10 Ans

Q3. Saad has 16, Amna has 20, Sara has 15 and Ahmad has 9 pencils. Find the average number of pencils.

Sol

$$\text{Average} = \frac{\text{Sum of quantities}}{\text{Number of quantities}}$$

$$= \frac{16+20+15+9}{4}$$

$$= \frac{60}{4}$$

Average = 15 Ans

Q4. The average number of students in 18 schools situated in a city is 1150. Find the total number of students in these schools altogether.

Sol: Number of Schools = 18

Average = 1150

Total Students = ?

Total students = Number of schools × Average

$$= 18 \times 1150$$

Total Students = 20,700 Ans

Q5. On average, Maryam baked 27 cakes for a bakery in 11 months. What is the total number of cakes that she baked.

Sol: Number of months = 11

Average = 27

Total Cakes = ?

Total Cakes = Numbers of months × average

$$= 11 \times 27$$

Total Cakes = 297 Ans

Q6. A factory hired a total of 1240 labourers in 4 years. Find the average number of labourers hired in a year.

Sol: Number of years = 4

Total labours = 1240

Average = ?

$$\text{Average} = \frac{\text{Total labours}}{\text{Number of labours}}$$

$$= \frac{1240}{4} \text{ Average} = 310 \text{ Ans}$$

Q7. The runs scored by the students of a class in a cricket match are given below.

Students	Amian	Berlyn	Marwa	Brian	Nadia	Ahmed	Ahmed
Runs	21	52	54	33	37	47	28

Sol: Average = ?

$$\text{Average} = \frac{\text{Sums of runs}}{\text{Number of students}}$$

$$\text{Average} = \frac{21+52+54+33+37+47+28}{7}$$

$$= \frac{272}{7} \text{ Average} = 38.85 \text{ Ans.}$$

Exercise No. 2 (TB Pg 170)

Q1. Farwa asked about the most favorite fruit of each student in her class. The details of the answers given are shown in the table. Draw a horizontal bar graph of this data.

Favourite fruit	Strawberry	Apple	Banana	Mango
Number of students	5	4	8	9

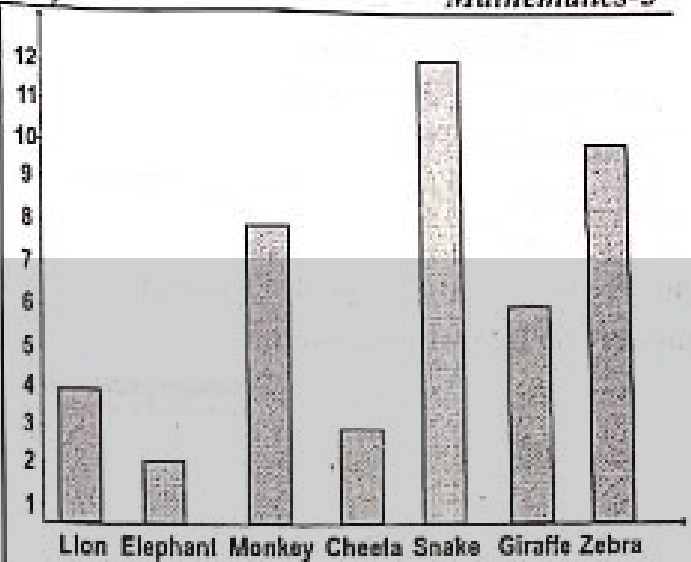
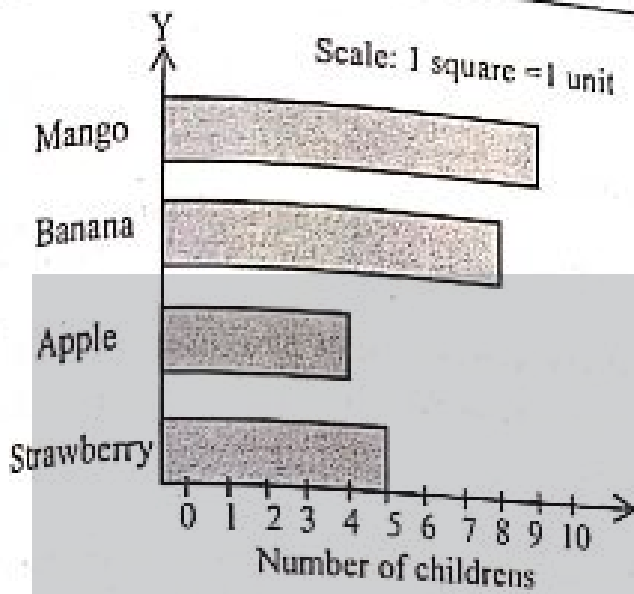

Q2. The statistics of patients visiting a hospital during 5 months is given below. Draw a vertical bar of the given data

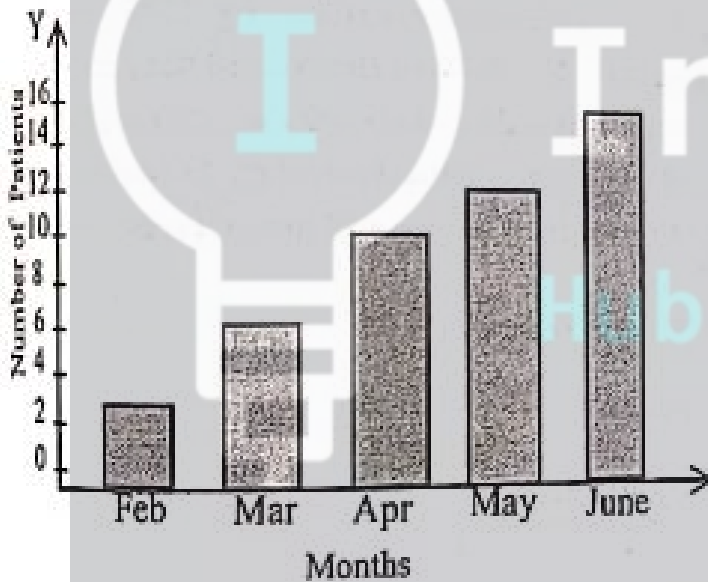

Months	February	March	April	May	June
Number of patient	2	6	10	12	15

Q3. During a visit to a zoo the children saw different number of animals whose details is given below. Draw its vertical bar graph.

Animals	Lion	Elephant	Monkey	Cheetah	Snake	Giraffe	Zebra
Number of animals	4	2	8	3	12	6	10

Q4. In the following table the values of temperature in Lahore during a week of August are given. Draw a horizontal bar graph.

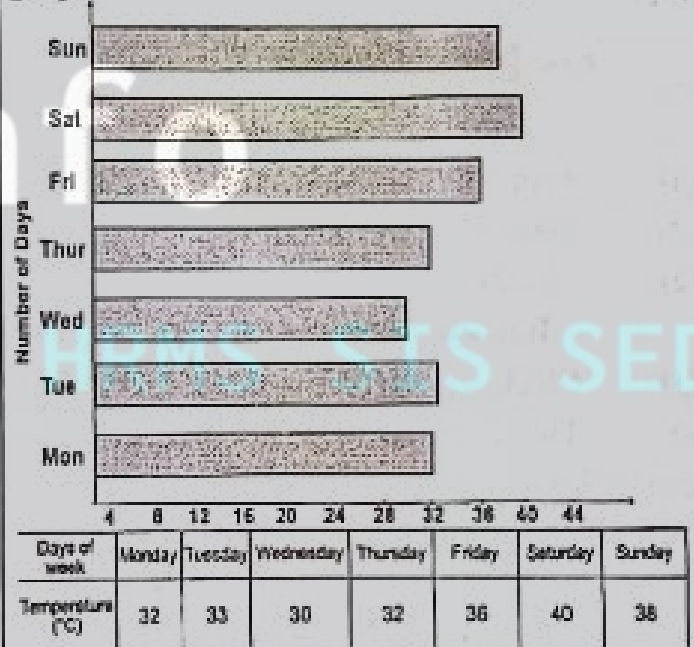

Q5. Study the graph carefully to answer the given questions.

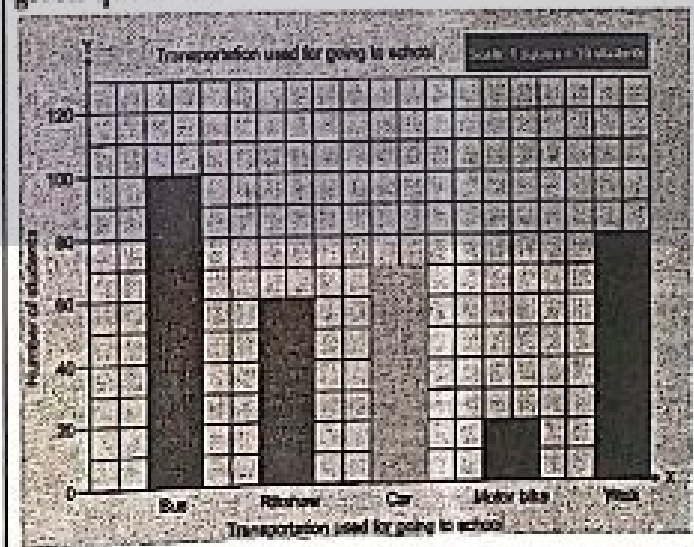

- (a) 70 Ans
- (b) Yes, $60 - 20 = 40$ Ans
- (c) Bus, 100 Ans.
- (d) Total = $70 + 60 + 100 = 230$ Ans
- (e) 80 Ans

Q6. Study the graph carefully and answer the following questions.

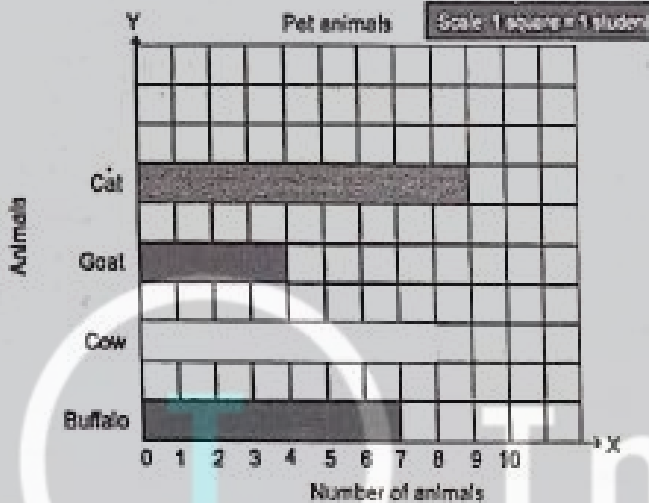

- (a) 9 Ans (b) 4 Ans (c) Cat Ans
- (d) Total = $7+8+4+9 = 28$ Ans
- (e) $35 - 28 = 7$ Ans

Review Exercise (TB 173)

Q1. Circle the correct options.

- a) The average of a number of items can be found by _____.
 - i) Dividing sum of items by number of items
 - ii) Adding sum of items and number of items.
 - iii) Multiplying sum of items by no of items.
 - iv) Subtracting sum of items from number of items.
- b) If a student got 19,21,22, 24 and 19 marks in different subjects in the monthly test, his average marks will be _____.
 - i) 19
 - ✓ ii) 21
 - iii) 22
 - iv) 25
- c) To find the sum of some values whose average is known, the following formula is used
 - i) Sum of items = average of items + no of items

- ii) Sum of items = average of items - no of items
- iii) sum of items = average of items x no of items ✓

iv) sum of items = $\frac{\text{average of items}}{\text{number of items}}$

d) If the sum of some quantities is 600 and the average is 50, then number of quantities will be _____.

- i) 15 ✓ ii) 12
 - iii) 10 iv) 5
- e) Ahmad jumped 12 times in a minute, 9 times in second minute and the 15 times in third minute. What will be the average number of jumps Ahmed did.
- i) 9
 - ii) 11
 - ✓ iii) 12
 - iv) 15

Q2. A labourer earned Rs 1200 on the first day, Rs 1000 on the second day, Rs 1500 on the third day, Rs 1300 on the fourth day, and Rs 1200 on the fifth day. Find out how many rupees he earned on average in five days.

Sol: Average = ?

$$\text{Average} = \frac{\text{Sum of amount}}{\text{No. of days}}$$

$$= \frac{1200+1000+1500+1300+1200}{5}$$

$$= \frac{6200}{5} = 1240$$

Average = Rs 1240 Ans

Q3. Find out the average of six odd number from 1 to 11, and also find the average of six even numbers from 2 to 12. Tell which of these two average is greater in value, the even one or odd one.

Sol: The odd numbers from 1 to 11 are {1,3,5,7,9,11}

$$\text{Average} = \frac{\text{Sum of data}}{\text{No. of data}}$$

$$\frac{1+3+5+7+9+11}{6}$$

$$= \frac{36}{6}$$

Average = 6 Ans

The even numbers from

2 to 12 are

{2,4,6,8,10,12}

$$\text{Average} = \frac{\text{Sum of data}}{\text{No. of data}}$$

$$= \frac{2+4+6+8+10+12}{6}$$

$$= \frac{42}{6}$$

Average = 7 Ans

The average of even number is greater than average of odd numbers.

Q4. A pharmacy earned a profit of Rs 50000 in the first month, Rs 62000 in the second month, Rs 68000 in the third month, Rs 78000 in the fourth month and Rs 65000 in the fifth month. Draw a vertical bar graph of the profit of the company for the five months.

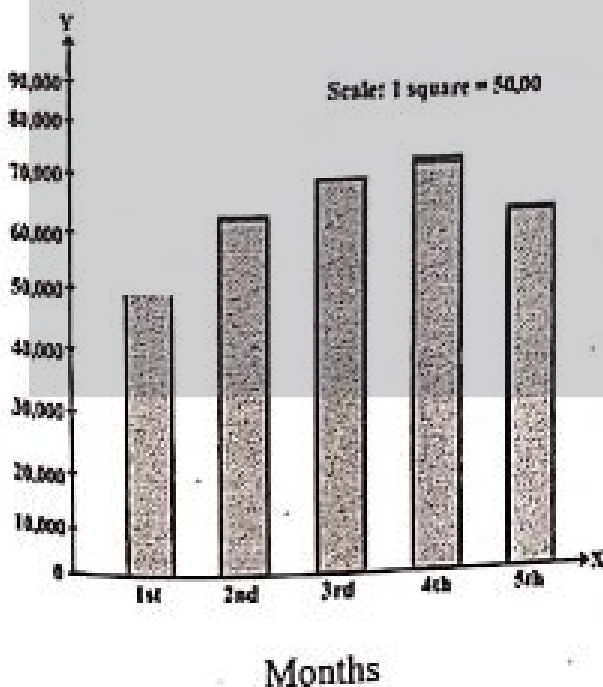

Q5. Fifth graders were asked to vote for their most favorite subjects. The following bar graph shows their responses. Read the graph carefully to answer the given questions.

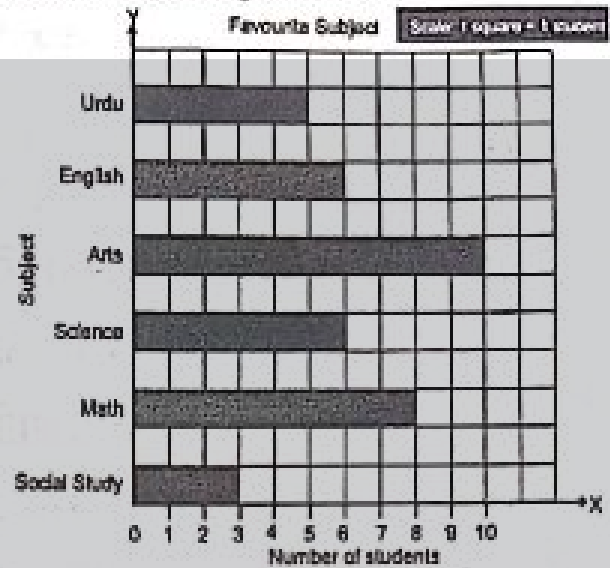

(a) Sol $6 + 8 = 14$ Ans

(b) Sol 10 Ans

(c) Sol $8 - 6 = 2$ Ans

(d) Sol English and science, 6

(e) Sol

Total Students = $3+8+6+10+6+5 = 38$

(f) Sol Students like Arts while students don't like social study. Or

Most favourite: Arts

Least favourite = Social Studies

General Science 5**CONTENTS**

Chapter No	Particulars	Page No
1	CLASSIFICATION OF LIVING ORGANISMS	201
2	MICROORGANISMS	205
3	FLOWERS AND SEEDS	208
4	ENVIRONMENTAL POLLUTION	213
5	PHYSICAL AND CHEMICAL OF MATTERS	217
6	LIGHT AND SOUND	222
7	ELECTRICITY AND MAGNETISM	227
8	STRUCTURE OF THE EARTH	231
9	SPACE AND SATELLITES	234
10	TECHNOLOGY IN EVERYDAY LIFE	237

Chapter 01

Classification of Living Organisms

جاندار اشیاء کی صف بندی

1. Tick (✓) the correct answers.

درست جوابات کا انتخاب کریں۔

(i) Which one of the following is the foot of an aquatic bird?

ان میں سے آبی جانور کا پاؤں کون سا ہے؟

(a) ✓



(b)



(c)



(d)



(ii) The cat belongs to which group?

بلی کس گروہ سے تعلق رکھتی ہے؟

(a)

Amphibians

اجنبیوں

(b)

Reptiles

رینگنے والے جانور

(c)

Birds

پرندے

(d) ✓

Mammals

سرمایا

(iii) A fish respire through which organ?

مچھلی کس حصے کی وجہ سے سانس لیتی ہے؟

(a) ✓

Gills

گلیں

(b)

Lungs

پھیپھڑے

(c)

Air Sacs

ہوا دانی

(d)

Skin

جلد

(iv) What is the number of cotyledons in a gram seed?

چنے کے اور تھنے کو میلیڈون ہوتے ہیں؟

(a)

One

ایک

(b) ✓

Two

دو

(c)

Three

تین

(d)

Four

چار

(v) Out of these which group is found only in oceans?

ان میں سے کون سا گروہ سمندر میں پایا جاتا ہے؟

(a)

Fish

مچھلی

(b)

Insects

کیڑے

(c) ✓

Echinoderms

مائی خار / پشت

(d)

Amphibians

اجنبیوں

2. Write short answers.

مختصر جوابات تحریر کریں۔

(i) Define biodiversity.

جنیورائیڈ کی تعریف کریں۔

The number of kinds of organisms found at any particular place is called biodiversity.

جب مختلف اقسام کے جاندار ایک مخصوص جگہ پر پائے جاتے ہیں تو اسے جنیورائیڈ کہا جاتا ہے۔

(ii) State the importance of classification

درجہ بندی کی اہمیت لکھیں۔

• It makes the study of such a wide variety of organisms easy.

اس سے مختلف اقسام کی تعلیم کو آسان بنا دیا ہے۔

• It helps us understand the inter-relationship among different group of organisms.

اس نے مختلف جانداروں کے گروہ کے درمیان باہمی تعلق کو سمجھنے میں آسانی کر دی ہے۔

• It serves as a base for the development of other biological sciences.

یہ حیاتیات کی ترقی کیلئے ایک بنیادی حیثیت کے طور پر کام کر رہا ہے۔

(iii) Write the different between.

ان کے درمیان میں تفریق لکھیں۔

(a) Worm and Insect

(i) دارم اور کیڑے

Worm دارم

Insect کیڑے

1. The body of worm is soft.

دارم کا جسم نرم ہوتا ہے۔

1. The body of insects is hard.

کیڑوں کا جسم سخت ہوتا ہے۔

2. Their body may either be segmented or not segmented.

ان کا جسم منقسم اور غیر منقسم ہو سکتا ہے۔

2. Their body is segmented

ان کا جسم منقسم ہوتا ہے۔

3. They have no legs

ان کی کوئی ٹانگیں نہیں ہیں۔

3. They have joined legs.

ان کی ٹانگیں جوڑی ہوئی ہوتی ہیں۔

4. Examples: Earthworms

زمین کیڑے

Flatworms

فلٹ کیڑے

4. Examples: Wasp

بزر

Cockroach

کاکروچ

(a) Amphibians and Reptiles

Amphibians امفیبیاں	Reptiles رینگنے والے جانور
1. Their skin is moist and loose ان کی جلد ڈھیلی اور نمی والی ہوتی ہے۔	1. Their skin is thick, coarse and dry. ان کی جلد موٹی، کھردری اور خشک ہوتی ہے۔
2. They live on land but lay eggs in water. یہ زمین پر رہتے ہیں مگر انڈے پانی میں دیتے ہیں۔	2. They lay egg on land. یہ انڈے زمین پر دیتے ہیں۔
4. Examples: میٹلیں Frog میٹھک Newt etc نیوٹ	4. Examples: میٹلیں Lizard چھکی Crocodile مگرچھ

(iv) What is the similarity between fungi and animals?

فنگس اور جانوروں کے درمیان کیا مماثلت ہے؟

The similarity between fungi and animal is that both haven't chlorophyll, so they cannot make their own food.

فنگس اور جانوروں کے درمیان مماثلت یہ ہے کہ ان دونوں کے اندر کلوروفیل موجود نہیں ہے جس کی وجہ سے یہ اپنی خوراک خود تیار نہیں کر سکتے۔

(v) Write one characteristics and one example of Monera and Protista.

مونیرا اور پروٹیسٹا کی ایک ایک خصوصیت اور مثال لکھیں۔

Monera: (مونیرا)

They are found everywhere on earth

یہ زمین پر ہر جگہ پائے جاتے ہیں۔

Example: مثلاً

Bacteria بیکٹیریا

Protista: (پروٹیسٹا)

They are found water.

یہ پانی کے اندر پائے جاتے ہیں۔

Example: مثلاً

Ameoba امیبا

3. Constructed Response Questions:

تعمیر جوابی سوالات

(i) Some animals have internal skeleton of cartilage such as Shark and Sting Ray. They feed on other animals by predation. What is the importance of cartilage in their life?

کچھ جانوروں کا اندرونی کھال کارٹلیج کا بنا ہوتا ہے جیسا کہ شارک اور سٹنگ رے۔ یہ اپنی خوراک کیلئے دوسروں پر منحصر ہوتے ہیں۔ ان کی زندگی میں کارٹلیج کی کیا اہمیت ہے؟

Cartilage is tough and flexible. It provide enough structural support to allow these fishes to grow to very large sizes. It helps to move fast after their prey.

کارٹلیج سخت اور لچکدار ہوتا ہے۔ یہ ان مچھلیوں کو بڑے سائز میں بڑھنے کیلئے ساختی مدد فراہم کرتے ہیں۔ یہ ان کو شکار کے پیچھے تیزی سے حرکت کرنے میں مدد دیتے ہیں۔

(ii) Why the body of zebra has black and white stripes?

زیرا کے جسم پر کالی اور سفید دھاریاں کیوں ہوتی ہیں؟

The body of Zebra has black and white stripes for thermoregulation.

زیرا کے جسم پر کالی اور سفید دھاریاں درجہ حرارت کو متعادل کرنے کیلئے ہوتی ہیں۔

The basic idea is that black stripes would absorb heat in the morning and warm up Zebra.

اس کا اہم مقصد یہ ہے کہ صبح کے وقت کالی دھاریاں گرمی جذب کرتی ہیں اور زیر کو گرم رکھتی ہیں۔

Whereas white stripes reflect light more and could thus help cool zebras as they graze for hours in the blazing sun.

لیکن سفید دھاریاں روشنی کو واپس بھیجتی ہیں جس کی وجہ سے تپتی ہوئی دھوپ پر بھی زیر اسکون سے رہتا ہے۔

(iii) Why are the ears of elephant large?

افغان کے کان لمبے کیوں ہوتے ہیں؟

The elephants have large ears because they trap more sound waves, they can radiate heat and cool themselves.

افغان کے کان لمبے اسلیئے ہوتے ہیں کہ وہ زیادہ سے زیادہ آواز سن سکے اور لمبے آپ کو گرم سے بچا سکے۔

4. Investigate: (چھان بین)

(i) Investigate about the factors responsible for the extinction of biodiversity

جیو پودتائی معدومیت کے کیلئے کون کون سے عوامل ذمہ دار ہوتے ہیں؟
اس کی چھان بین کریں۔

The factors responsible for the extinction of biodiversity are:

جیو پودتائی معدومیت کیلئے جو عوامل ذمہ دار ہوتے ہیں وہ یہ ہیں کہ:

- Climate change آب و ہوا میں تبدیلی
- Pollution آلودگی
- Destruction of habitats سکونت کی جگہاں
- Extinction of species پر جاتیوں کی معدومیت
- Excessive hunting شکار میں زیادتی

(ii) Give an example of extinct and endangered animals. Investigate what types of animals are most likely to be extinct?

معدوم ہونے والے اور خطرے میں والے جانوروں کی ایک مثال لکھیں۔

Extinct animals: (معدوم ہونے والے جانور)

Dinosaurs (ڈائنا سور)

Endangered animals: (وہ جانور جو خطرے میں ہیں)

Snow Leopard (برقائی چیتے)

Green Turtle (سبز کچھوا)

The animals are most likely to be extinct which will no longer found in this world.

وہ جانور معدوم ہوتے ہیں جو بہت زیادہ عرصے کیلئے دنیا میں نہیں پائے جاتے ہیں۔

Activity 1.1: سرگرمی نمبر 1.1

Write the names of the animals in their respective groups on the basis of having similar characteristics.

جو جانور ایک دوسرے سے ملنے جلتے ہیں ان کے نام تحریر کریں۔

Guava (امرود), fowl (چڑیا), pigeon (کبوتر), mango (آم),
sparrow (چڑیا), snake (سانپ), rose (گلاب), crocodile

(گرچہ), sunflower (سورج کھئی کا پھول), lizard (چھٹی), cat (بکری), tiger (پیتا), cow (گائے), tortoise (کچھوا), goat (بکری), dove (نانو). For example, rose, fowl, snake and goat have been placed in separate groups.

مثال کے طور پر گلاب، چڑیا، سانپ اور بکری ایک دوسرے سے مختلف ہیں اسلئے ان کو علیحدہ علیحدہ رکھا گیا ہے۔

Group1 گروپ 1	Group2 گروپ 2	Group3 گروپ 3	Group4 گروپ 4
Rose گلاب	Fowl چڑیا	Snake سانپ	Cat بکری
Guava امرود	Pigeon کبوتر	Crocodile گرچہ	Tiger پیتا
Mango آم	Sparrow چڑیا	Lizard چھٹی	Cow گائے
Sunflower سورج کھئی کا پھول	Dove نانو	Tortoise کچھوا	Goat بکری

Point to Ponder:

What is the difference between the paws of hen and duck?

مرغی اور بلی کے پنجے کے درمیان فرق واضح کریں۔

Paws of hen have relatively long skinny toes with strong, sharp nails where as duck have webbed feet.

مرغی کے پنجے میں عمومی طور پر پتلی انگلیاں ہوتی ہیں جن میں مضبوط اور تیز ناخن ہوتے ہیں جبکہ بلی کے جالی دار پاؤں ہوتے ہیں۔

Activity 1.2: سرگرمی نمبر 1.2

Take the seeds of wheat, rice, maize, pea, bean and gram. Find out in which seed there is one cotyledon and in which seed there are two cotyledons. Write your observations.

گندم، چاول، مکی، مٹر، لوبیا اور چنے کے بیجوں کو لے کر مشاہدہ کریں کہ کس بیج میں کتنے کائیڈین (دو والے) ہیں؟ ان مشاہدات کو تحریر کریں۔

Monocot (One cotyledon) ایک کائیڈین (ایک والے)	Dicot (Two cotyledon) دو کائیڈین (دو والے)
Wheat گندم	Pea مٹر

Rice چاول	Bean لوبیا
Maize مکئی	Grams چنے

Activity 1.5:

سر کی نمبر 1.5

Look at the pictures of pigeon and butterfly. What differences do you see between the two? Write your observations.

کبوتر اور تھلی کی تصویروں کا مشاہدہ کرتے ہوئے ان کے درمیان فرق تحریر کریں۔

Butterfly: تھلی

1. Butterfly is an insect
2. Butterfly have coloured wings.

تھلی ایک کیڑا ہے۔

تھلی کے رنگدار پر ہیں۔

Pigeon: کبوتر

1. Pigeon is a bird.
2. Pigeon has short neck.

کبوتر ایک پرندہ ہے۔

کبوتر کی گردن چھوٹی ہے۔

Point to Ponder:

What is the difference between a toad and a frog?

ٹاڈ اور میٹھک کے درمیان کیا فرق ہے؟

Toad ٹاڈ	Frog میٹھک
Toad has shorter legs.	Frog has longer legs.
ٹاڈ کی ٹانگیں چھوٹی ہیں۔	میٹھک کی ٹانگیں لمبی ہیں۔
Toad has dry, watery skin.	Frog has smooth, slimy skin.
ٹاڈ کی جلد خشک اور پانی دار ہے۔	میٹھک کی جلد ہموار اور چمکی ہے۔

Additional MCQs

(i) Monera is made of _____ cell.

مونیرا _____ سے مل کر بنا ہے۔

- (a) ✓ One ایک (b) Two دو
(c) Three تین (d) Four چار

(ii) _____ are umbrella like organisms.

جاندار شکل چھتری جیسی ہے

(a) Rabbit خرگوش (b) Duck بچ

(c) Crab کیڑے (d) ✓ Mushroom شروم

(iii) Fish have _____ to swim.

_____ کی مدد سے تیرتی ہے۔

- (a) Gills جھلیں (b) ✓ Fins and tail بال
ہنگ اور دم
- (c) Lungs (d) Fins ہنگ

(iv) _____ are the extinct animals.

_____ معدوم ہونے والے جانور ہیں۔

- (a) Pigeon کبوتر (b) Salamander سلینڈر
- (c) ✓ Dinosaurs (d) Ostrich شتر مرغ
ڈائنا سار

(v) _____ is the smallest bird.

_____ سب سے چھوٹا پرندہ ہے۔

- (a) Eagle عقاب (b) Pigeon کبوتر
- (c) ✓ Humming (d) Dove ڈاؤ
ہنگ برز bird

(vi) _____ is the hunter bird.

_____ شکاری پرندہ ہے۔

- (a) Humming (b) ✓ Hawk ہاک
ہنگ برز bird
- (c) Eagle عقاب (d) Pigeon کبوتر

(vii) _____ lives on snow.

_____ برف میں رہتا ہے۔

- (a) Hawk ہاک (b) Eagle عقاب
- (c) Humming (c) ✓ Penguin
ہنگ برز bird پینگوئن

(viii) _____ is a flying mammal.

_____ اڑنے والا جانور ہے۔

- (a) Cat بلی (b) Dog کتا
- (c) ✓ Bat چکانر (d) Pigeon کبوتر

(ix) Platypus is a _____.

_____ کی طرح ہے۔

- (a) Bird پرندہ (b) Fish مچھلی
- (c) ✓ Mammal (d) Reptiles
ممالیا

(x) _____ is the example of Molluscus.

_____ دھنگے والے جانور

(a) Cockroach کاکرچ	(b) Round worm گول کرم	مولسکا کی مثال ہے۔
(c) Sea anemone سندھری ریشم	(d) Octopus آکٹوپس	سہاڑی

Additional Questions

(1) Write the names of five kingdoms.

پانچ گروہوں کے نام لکھیں۔

The names of five kingdoms are:

• Monera	مونیرا
• Protista	پروتسٹا
• Fungi	فنگس
• Plantae	پودے
• Animalia	جانور

(2) What are monocot plants?

یک والیا کیا ہے؟

The flowering plants whose seeds have one cotyledon are called monocot plants.

پھولوں والے وہ پودے جن کے بیج ایک کافی لیڈن پر مشتمل ہوتے ہیں ان کو یک والیا بولا جاتا ہے۔

Examples: مثالیں

• Sugar cane	سنا
• Wheat	گندم
• Rice etc	چاول وغیرہ

(3) What are dicot plants?

دو والیا کیا ہے؟

The flowering plants whose seeds have two cotyledons are called dicot plants.

پھولوں والے وہ پودے جن کے بیج دو کافی لیڈن پر مشتمل ہوتے ہیں ان کو دو والیا بولا جاتا ہے۔

Examples: مثالیں

• Mango	آم
• Rose	گلاب
• Pea etc	مٹر وغیرہ

(4) In how many groups, animals can be divided?

جانوروں کو کتنے گروہوں میں تقسیم کیا جاسکتا ہے؟

Animals can be divided into two main groups i.e.

جانوروں کو دو اہم گروہوں میں تقسیم کر سکتے ہیں جو کہ:

- Vertebrates
- Invertebrates

ریڑھ کی ہڈی والے جانور
بغیر ریڑھ کی ہڈی والے جانور

(5) Vertebrates can be divided into how many groups?

ریڑھ کی ہڈی والے جانوروں کی کتنے گروہوں میں تقسیم کر سکتے ہیں؟

The vertebrates have been divided into five groups i.e.

ریڑھ کی ہڈی والے جانوروں کو پانچ گروہوں میں تقسیم کر سکتے ہیں جیسا کہ

• Fish	مچھلی
• Amphibians	اجنبیوں
• Reptiles	ریٹائلے والے جانور
• Birds	پرندے
• Mammals	ممالیا

(6) How pearl is formed?

موتی کیسے بنتا ہے؟

When a grain of salt or sand enters in the body of a type of molluscus, then the process of pearl formation begins around it. It takes years to form a pearl.

جب مولسکا کے جسم کے اندر ایک دانے کے برابر ریت یا نمکیات داخل ہوتی ہیں تو اس عمل سے موتی بنتا ہے۔ اس عمل کو مکمل ہونے کیلئے کافی سال لگ جاتے ہیں۔

Chapter 02

باب نمبر 2

Microorganisms

خور و وحشی جاندار

1. Tick (✓) the correct answers.

درست جوابات کا انتخاب کریں۔

(i) Mushrooms belong to which group of microorganism?

مشروم خور و وحشی جانوروں کی کون سی قسم سے تعلق رکھتے ہیں؟

(a) Virus	وائرس	(b) ✓ Fungi	مخپائی
(c) Bacteria	بیکٹیریا	(d) Protozoa	پروٹوزویا

(ii) What is the cause of the polio disease?

- (a) Protozoa (b) ✓ Virus
پروٹوزویا وائرس
- (c) Fungi (d) Bacteria
فنجائی بیکٹریا

(iii) The food is contaminated due to the presence of _____ in the environment.

خوراک ماحول میں _____ کی وجہ سے آلودہ ہوتی ہے۔

- (a) Moisture (b) ✓ Microorganisms
نمی خوردو بیجی جاندار
- (c) Air (d) Heat
ہوا حرارت

(iv) Which one of the following is not a microorganism?

- (a) Bacteria (b) Virus
بیکٹریا وائرس
- (c) Protozoa (d) ✓ Ant
پروٹوزویا فنجائی

2. Write short answers.

مختصر جوابات تحریر کریں۔

(i) What is pathogen? How does it enter in the body of organisms?

روگین کیا ہے؟ یہ جسم کے اندر کیسے داخل ہوتے ہیں؟

The microorganisms that cause disease in their hosts are called pathogens.

وہ خوردو بیجی جاندار جو میزبان کے اندر بیماری پیدا کرتے ہیں۔ ان کو روگین کہتے ہیں۔

They can enter into the body of organisms through mouth, eyes, nose, wounds or bites etc.

یہ جانداروں کے جسم کے اندر منہ، آنکھوں، ناک، زخموں یا کانٹے سے داخل ہوتے ہیں۔

(ii) Why are some bacteria and fungi called decomposers?

Bacteria and fungi are called decomposers because they break the organic molecules of food and dead bodies into simple components.

بیکٹریا اور فنگس کو ڈیکمپوزر (گٹانے والا) کہتے ہیں کیونکہ یہ خوراک کے اور مردہ اشیاء کے اندر موجود نامیاتی مادے کو سادہ چیزوں میں تبدیل کرتے ہیں۔

(iii) Write two benefits and two harmful effects of bacteria?

بیکٹریا کے دو فوائد اور دو نقصانات تحریر کریں۔

Benefits of Bacteria بیکٹریا کے فوائد

The benefits of bacteria are:

- 1) They help in the digestion of food.
یہ خوراک کو ہضم کرنے میں مدد دیتے ہیں۔

- 2) They are helpful in making drugs like antibiotics.

یہ مختلف اقسام کی دوائیاں مثلاً آنتی بائیوٹکس میں مدد دیتے ہیں۔

Harmful Effects of Bacteria بیکٹریا کے نقصانات

The harmful effects of bacteria are:

- 1) They cause diseases in plants, animals and man.

یہ پودوں، جانوروں اور انسانوں میں بیماریاں پیدا کرتے ہیں۔

- 2) They can spoil canned food items.

یہ ڈبے میں بند خوراک کی اشیاء کو خراب کرتے ہیں۔

(iv) How does the microorganism yeast work to soften and rise dough of flour.

خوردو بیجی جانور اور خمیر آنے کو نرم کرنے میں کیسے مدد دیتے ہیں؟

The yeast metabolizes these simple sugars and exudes a liquid that releases carbon dioxide and ethyl alcohol into existing air bubbles in the dough makes the dough soften and rise.

خمیر خمیری کو تحول کر کے اس کے اندر سے ایک مائع خارج کرتا ہے جو آنے میں کاربن ڈائی آکسائیڈ اور ایٹھل الکول بلیبلوں کی شکل میں خارج کرتے ہیں۔

(v) How does a mosquito transmit disease?

بمگر کیسے بیماری منتقل کرتا ہے؟

When a mosquito bites and suck blood of a patient. It takes pathogens from patient, when it bites a healthy person, it transmit those pathogens into them.

جب بمگر ایک بیمار انسان کو کاٹتا ہے تو یہ اس سے روگین لیتا ہے اور جب اگلے بعد یہ ایک صحت مند بندے کو کاٹتا ہے تو یہ روگین اس بندے کو منتقل کر دیتا ہے۔

3. Constructed Response Questions:

The soil of forests of hot climate is always hot and moist, whereas the soil of forests of cold climate is cold and dry. Out of these two areas where the decomposition of fallen leaves will happen more quickly? Explain

گرم آب و ہوا والے جنگل کی زمین ہمیشہ نم اور گرم رہتی ہے جبکہ ٹھنڈے آب و ہوا والے جنگل کی زمین ہمیشہ ٹھنڈی اور خشک رہتی ہے۔ ان دو علاقوں میں کس میں پت جھڑکی ڈیکمپوزیشن تیز ہوتا ہے اور کیوں؟

The decomposition of fallen leaves will happen more quickly in the area of forest having hot climate because the rate of decomposition

increases with increase in temperature, humidity and oxygen.

گرمے ہوئے جگہوں کی ڈکپوزیشن گرم آب و ہوا والے جنگل میں زیادہ ہوتی ہے کیونکہ جتنا زیادہ درجہ حرارت ہوگا اتنا ہی جلدی ڈکپوزیشن ہوگی۔

4. Investigate: (چھان بین)

(i) All microorganism are harmful and cause disease. Prove that this idea is incorrect.

تمام خوردوبنی جاندار نقصان دہ ہوتے ہیں اور بیماریاں کرتے ہیں۔ اس خیال کو ثابت کریں۔

All microorganism are not disease causing which helps in the production of cheese, yogurt and some bacteria also help in our digestion. Some bacteria can decompose waste too.

تمام خوردوبنی جاندار بیماریاں پیدا نہیں کرتے کچھ بیکٹریا بیماری خوراک کو ہضم کرنے میں مدد کرتے ہیں۔ کچھ بیکٹریا پنیر اور دہی بنانے میں مدد دیتے ہیں اور کچھ بیکٹریا فضلہ مادے کو عمل تسخیر سے ختم کر دیتے ہیں۔

(ii) Many people use antibacterial soap to kill the bacteria present on their hands. But due to excessive use of soap, the chance of getting infection increases instead of decreasing. Why does it happens?

کچھ لوگ اینٹی بیکٹریل صابن ہاتھوں پر سے بیکٹریا کو ختم کرنے کیلئے استعمال کرتے ہیں مگر ان کے اندر بیماری پھیلنے کا خدشہ زیادہ ہوتا ہے۔ ایسا کیوں ہوتا ہے؟

By using antibacterial soap again and again and in excess cause infection because it contains certain chemicals which can damage skin and allow bacteria to infect it. Moreover bacteria are use too some kind of bacterial and it causes no effect on them.

اینٹی بیکٹریل صابن کے بار بار استعمال سے جراثیم کا حملہ زیادہ ہو جاتا ہے کیونکہ ان میں ایسا کیمیکل موجود ہوتا ہے جو جلد کو خراب کرتا ہے اور بیکٹریا آسانی سے جلد پر حملہ آور ہو سکتے ہیں۔ اسکے علاوہ ایک ہی اینٹی بیکٹریل صابن بار بار استعمال کرنے سے جراثیم پر اسکا اثر نہیں رہتا اور وہ اسکے مادی بن جاتے ہیں۔

Point to Ponder:

1. Do you think that viruses are living organisms? Why?

کیا آپ یہ سمجھتے ہیں کہ وائرس ایک جاندار ہے؟ کیسے؟

Viruses can reproduce only within the organism. So that's why they are considered as living organisms.

وائرس کی افزائش کسی جاندار کے اندر ہوتی ہے اس لیے اس کو جاندار تصور کیا جاتا ہے۔

2. In what types of environment bacteria live?

بیکٹریا کس طرح کے ماحول میں رہتا ہے؟

Bacteria can live in every type of environment e.g. air, water, soil, inside living things.

بیکٹریا ہر طرح کے ماحول میں رہ سکتا ہے مثلاً ہوا، پانی، زمین یا کسی بھی جاندار کے اندر

Point to Ponder:

Can you tell more steps to prevent infection?

کیا آپ بیماری سے بچناؤ سے بچنے کیلئے کچھ اور تدابیر بتا سکتے ہیں؟

1. Wear face mask in the heavily crowded areas.

زیادہ ہجوم والی جگہ پر جانے سے پہلے ماسک پہنیں

2. Avoid shaking hands and hugging.

دوسروں سے گلے ملنے اور ہاتھ ملانے سے گریز کریں۔

3. Take medications as directed.

ہدایات کے مطابق دوائیاں لیں۔

Point to Ponder:

What if there were no decomposers in the world?

اگر دنیا میں ڈکپوزر نہ ہوتے تو کیا ہوتا؟

If decomposers do not exist then it is impossible to breakdown dead organisms into their simple components to make these a part of ecosystem.

اگر دنیا میں ڈکپوزر نہ ہوتے تو مردہ اشیاء کی تحلیل ممکن نہ ہوتی اور یہ ماحولیاتی نظام کا حصہ نہ بن پاتے۔

Additional MCQs

(i) _____ is the bacterial disease.

ایک بیکٹریل بیماری ہے۔

(a) Polio پولیو (b) Hepatitis ہپٹائٹس

(c) Flu فلو (d) Pneumonia پھیپھڑوں کی بیماری

(ii) _____ is the example of fungi

فنگس کی مثال ہے۔

(a) Mold on orange شہری پر مڑا

(b) Pencillium پنسیلیئم

(c) Yeast خمیر (d) All of above تمام

(iii) Ringworm is the disease caused by _____

_____ کی وجہ سے ہوتی ہے۔

(a) Virus وائرس (b) Fungi فنگس

(c) Bacteria بیکٹریا (d) All of above تمام

(iv) Cholera is a _____ disease.

- (a) _____ بیماری ہے
Air borne ہوا سے جنم لینے والا
- (b) _____ پانی سے پیدا ہونے والا
Water borne
- (c) ✓ _____ خوراک کی پیدا ہونے والی
Food borne
- (d) _____ جانداروں سے پیدا ہونے والی
Animal borne
- (v) _____ are used to make bread and cheese.

روٹی اور پنیر بنانے کیلئے استعمال ہوتا ہے۔

- (a) Yeast خمیر (b) ✓ Yogurt دہی
- (c) Sugar چینی (d) Salt نمک

Additional Questions

(1) What is microscope?

خور دو بین کیا ہے؟

The microscope is an instrument which is used to see clear images of those things which can't be seen by human eye.

خور دو بین ایک ایسا آلہ ہے جس کی وجہ سے جو چیزیں ہم عام انسانی آنکھ سے نہیں دیکھ سکتے وہ دیکھتے ہیں۔

(2) Write few names of Bacterial diseases.

کچھ بیکٹریل بیماریوں کے نام لکھیں۔

Pneumonia سونیا Tuberculosis ٹی بی

Diarrhea ہیضہ

(3) In how many types bacteria can be divided?

بیکٹریا کو کتنی اقسام میں تقسیم کر سکتے ہیں؟

Bacteria can be divided into three types:

بیکٹریا کو تین اقسام میں تقسیم کر سکتے ہیں۔

- Round گول
- Rod - shaped چھڑی شکل کے
- Spiral سریل

(4) Name few diseases caused by viruses?

دائرس سے پیدا ہونے والی کچھ بیماریوں کا نام لکھیں۔

The diseases caused by viruses are:

دائرس سے پیدا ہونے والی بیماریاں یہ ہیں:

Hepatitis ہیضہ

Flue نزلہ و زکام

Polio پولیو

Covid-19 کووڈ-19

Measles خسرہ

Mumps etc مسسین وغیرہ

(5) Name few diseases caused by Fungi.

فنگس سے پیدا ہونے والی بیماریوں میں کچھ کے نام لکھیں۔

The few diseases caused by fungi are:

فنگس سے پیدا ہونے والی کچھ بیماریاں یہ ہیں:

- Ringworm راد کی بیماری
- Athlete's foot پاؤں کے زخم
- Smut دھبے والے بیماری
- Rust زنگ

(6) Write few ways for the transmission of infectious diseases.

بیماری پھیلنے کے کچھ عناصر تحریر کریں۔

The ways of transmission of infectious diseases are:

بیماری کے پھیلنے کے کچھ عناصر یہ ہیں:

- Air ہوا
- Water پانی
- Food خوراک
- Animals جاندار
- Direct contact براہ راست رابطہ

Chapter 03

باب نمبر 3

Flowers and Seeds

پھول اور بیج

1. Tick (✓) the correct answers.

درست جوابات کا انتخاب کریں۔

(i) The given figure is of a dicot seed. Which statement about it?

دیا گیا دریا بیجوں کی ہیں۔ یہ کیا بیان کرتی ہیں؟

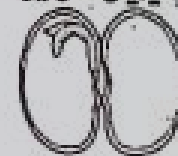

- (a) ✓ Endosperm is present which stores food.
انڈوسپرم موجود ہے جو خوراک کو محفوظ کرتا ہے۔
- (b) There is no role of cotyledon in storing food.
خوراک کو محفوظ کرنے میں کوئی لیڈن کا کوئی کردار نہیں ہے۔
- (c) Cotyledon stores food for the embryo.
لیڈن لیڈن 4 سبر یو کیلئے خوراک محفوظ کرتا ہے۔
- (d) Cotyledon appears in the form of protective cap.
کوئی لیڈن حفاظتی ٹوپی کی شکل میں ظاہر ہوتے ہیں۔

(ii) In the given picture of a flower, which are the female reproductive parts of the flower?

دی گئی تصویر میں پھول کا کون سا حصہ فیمل تولیدی حصہ ہے؟

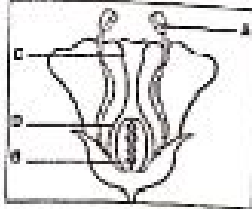

- (a) A, B and D (b) ✓ B, C and D
 (c) A, B and C (d) A, C and D
 (ii) The gram seed is covered by which structure?

- (a) Cotyledon (b) ✓ Seed coat
 (c) Plumule (d) Endosperm
 (ii) How will you compare self pollination and cross pollination?
 آپ سیلف پو-پولینیشن اور کراس پو-پولینیشن کو کیسے تفریق کر سکتے ہیں؟

(iv) Which conditions are necessary for seed germination?

- (a) Water, soil and air, darkness.
 (b) Air, water, light
 (c) ✓ Water, temperature, air
 (d) Temperature, soil, light

(v) Which type of pollination is must for papaya?

- (a) Self pollination
 (b) ✓ Cross pollination
 (c) Both type of pollination
 (d) None of these

2. Write short answers.

(i) Can you tell the names and functions of the four parts of a flowers?

کیا آپ پھول کے چار حصوں کے نام اور ان کے کردار واضح کر سکتے ہیں؟

Sepals: پتیلی
 They protect the internal structures.
 یہ اندرونی ساخت کو محفوظ رکھتے ہیں۔

• **Petals:** پتلی
 They attract insects and birds towards the flower.
 یہ کیڑوں اور پرندوں کو اپنی طرف مائل کرتے ہیں۔

• **Stamen:** ذمین
 It is the male reproductive part.
 یہ فیمل تولیدی حصہ ہے۔

• **Carpel:** کارپل
 It is the female sexual reproductive part.
 یہ فیمل تولیدی حصہ ہے۔

(ii) How will you compare self pollination and cross pollination?
 آپ سیلف پو-پولینیشن اور کراس پو-پولینیشن کو کیسے تفریق کر سکتے ہیں؟

Self Pollination سیلف پو-پولینیشن	Cross Pollination کراس پو-پولینیشن
It is the transfer of pollen to stigma of the same flowers یہ ایک ہی پھول کے سٹگما کے اوپر جرگ کی منتقلی کرتے ہیں	It is the transfer of pollen of stigma of another flower of same plant or another flower of same kind. یہ ایک پودے کے دوسرے پھول یا کسی اور اُس جیسے پھولوں والے پودے پر جرگ کی منتقلی کرتے ہیں۔
Examples Pea Cotton Tomato etc	Examples Maize Papaya Rose etc

(iii) Compare Gram seed and maize seed.
 چنے کے بیج اور مکئی کے بیج کے درمیان تفریق کریں۔

Gram Seed	Maize Seed
It has two cotyledons. چنے کے بیج کے دو کولیلڈن ہوتے ہیں۔	It has one cotyledon. مکئی کے بیج کے ایک کولیلڈن ہوتے ہیں۔
Endosperm is absent. اینڈوسپرم نہیں ہوتا۔	Endosperm is present اینڈوسپرم موجود ہوتا ہے۔
Embryo is present at the centre of the seed. ایمبریو بیج کے درمیان میں موجود ہوتا ہے۔	Embryo is present at one side of the seed. ایمبریو بیج کے ایک طرف موجود ہوتا ہے۔

(iv) Define Reproduction.
 Reproduction is the process by which organisms produce new organisms of their own kind for the

continuation of their generation.

جانداروں کی ایسی خاصیت جس میں وہ اپنی طرح کے جاندار پیدا کر سکیں عمل تولید کہلاتا ہے۔

(v) Label the given picture.

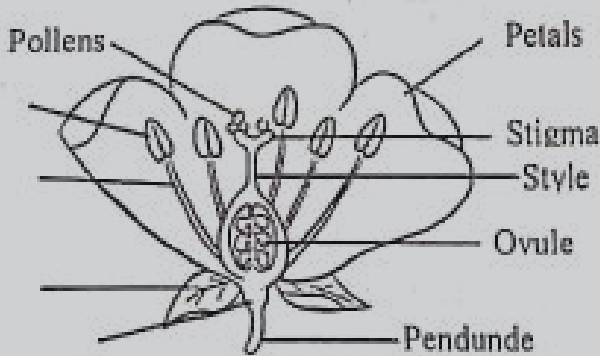

3. Constructed Response Questions:

تفسیر جوابی سوالات

(i) Observe the given picture. What is the role of water in seed germination?

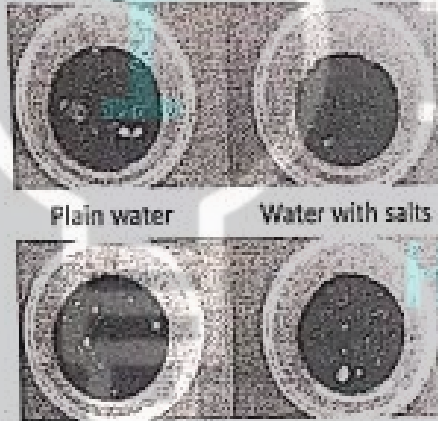

The water provides nutrients for growth. It swells up the embryo and result in the bursting of seed coat.

پانی پودوں کی نشوونما کیلئے اہم غذائیت فراہم کرتا ہے۔ بوسبرو پھول جاتا ہے اور اس کا چھلکا پھٹ جاتا ہے جس سے پودے کی نشوونما شروع ہو جاتی ہے۔

(i) Observe the given pictures. For which type of pollination, the shapes and structures of flowers are suitable.

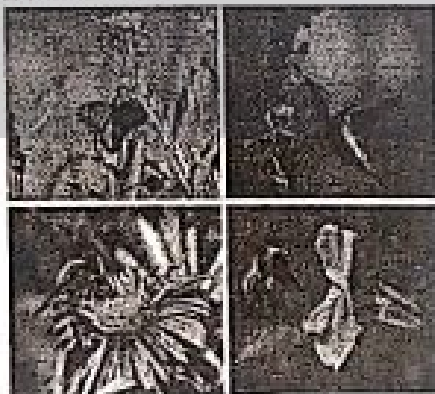

All pictures shows that they need cross pollination.

تمام تصویریں یہ دکھاتی ہیں کہ ان میں کراس پوائلیٹیشن ہوتی ہے۔

4. Investigate: (جھان بین)

(i) If all the insects become extinct. What will be its effect on flowering plants?

اگر پتنگے ختم ہو جائیں تو ان کا پھولوں والے پودوں پر کیا اثر ہوگا؟

If all the insects become extinct there will be no pollination in plants.

اگر سارے پتنگے ختم ہو جائیں تو پودوں میں پوائلیٹیشن کا عمل ختم ہو جائے گا۔

Activity 3.1: سرگرمی نمبر 3.1

Take a large flower. Separate its various parts with the help of tweezers. Keep the identical parts separate and draw their sketches. In this way, it will be easier for you to understand the structure of flower.

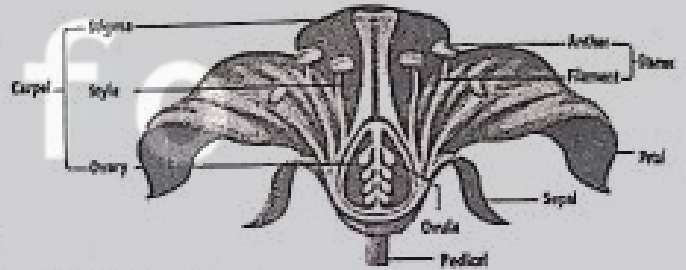

Point to Ponder:

Why is cross pollination must for papaya plants?

پنے کے پودوں کے لئے کراس پرائنگہ کیوں ضروری ہے؟

The process of cross pollination is must for papaya plant as their seeds are soft and no self pollination takes place in them. Moreover the papaya plants have high stigma which make difficult for pollen grains to fall on stigma.

کراس پوائلیٹیشن پیپا پودے کیلئے اس لیے ضروری ہوتی ہے کہ اس کا پھول سگرا، پون گریں اور انڈر سے اوپر ہوتا ہے جو سیلف پوائلیٹیشن کے عمل کو مشکل کر دیتا ہے۔

Activity 3.3: سرگرمی نمبر 3.3

Study the internal structure of bean seed:

لوبیے کے بیج کی اندرونی ساخت کا مطالعہ کریں۔

1. Remove the seed coat. (بیج کا چھلکا اتاریں)
2. Open the seed longitudinally. How many cotyledons did you see?

By opening the seed longitudinally there are two cotyledons seen. (دو لوبوں سے کھولیں۔ دیکھیں اس میں کتنے کاٹی ایڈن ہیں۔)

cotyledons.

بیج کو لہائی سے کھٹنے پر اس کے اندر دو کائی لیڈن ملے۔

3. Draw the longitudinal section of the seed on your notebook.

بیج کو لہائی سے بنائیں



Do you know? کیا آپ جانتے ہیں؟

Can you tell the names of the seeds?

کیا آپ ان بیجوں کے نام بتا سکتے ہیں؟



Peanut (موتگی بھلی) Walnut (اندرٹ) Almond (بادام) Cashew nuts (کار)

Activity 3.4: سرگرمی نمبر 3.4

Predict what will happen if we wrap bean seeds in a wet paper, tissue paper or cotton and put them in a plastic bag.

1. Before sowing bean seeds, keep them soaked in water for the whole night in water.
2. Put saw dust or sand in a transparent plastic cup.
3. Show the bean seeds in saw dust or sand so that you can observe them easily.
4. After pouring some water, place the cup at a place where it can get sunshine.
5. Keep on pouring some water every day.
6. Observe the seeds for two weeks and write your observations in the given table.

Days	Observation of Changes in the Seed
دن	بیج میں ہونے والی تبدیلیوں پر مشاہدات
1 st Day	Embryo swells up and firstly its

تیسرا دن	structure i.e. radical comes out from embryo seed coat burst. بیسرہ بھٹتا ہے اور پہلے پہلے ریڈیکل بیسریو سے باہر آتا ہے۔ میڈ کوٹ پھٹنے لگتا ہے۔
6 th Day چھٹا دن	Radical grows into roots and root hairs. ریڈیکل سے جڑیں اور جڑ ہال نکلتا شروع ہو جاتے ہیں۔
9 th Day نواں دن	Cotyledon comes out of the soil. زمین سے کائی لیڈن باہر آنے لگتا ہے۔
12 th Day بارہواں دن	Sepals also arise around cotyledon and it starts maturing. بزرنگ کے پتے کائی لیڈن کے ارد گرد پھٹنے لگتے ہیں اور کائی لیڈن پھوڑ ہونے لگتا ہے۔
15 th Day پندرہواں دن	Complete plant develops from one embryo. بیسریو سے ایک مکمل پودا بن جاتا ہے۔

7. Draw the changes that occurred during the fifteen days. Write the changes observed, e.g. measure the length of the plant.

Activity 3.5: سرگرمی نمبر 3.5

Take grains of maize. Observe a maize seed and draw a sketch of its external structure. Study its external structure and complete the given table.

Characteristics	Observations
خصوصیت	مشاہدہ
Colour (رنگ)	Golden (گولڈن)
Shape (شکل)	Conical (کنونی)
Structure of external surface	Seed coat (بیج کا چمکا)
	(سیرونی سٹکی شکل)

Activity 3.7: سرگرمی نمبر 3.7

Take boiled and un-boiled grains of gram. Observe the gram seed and draw sketch of its external structure. Complete the given table.

Characteristics	Observations
خصوصیت	مشاہدہ
Colour (رنگ)	Golden (چمکا)

Shape (شکل)	Conical (دھنچائی کی طرح)
Structure of external surface (بیرونی سطح کی شکل)	Seed coat (بیج کا پھل)

Activity 3.9:

سرگرمی نمبر 3.9

10

Test Tube	Number of Germinated Seed
A	Germination
B	No germination
C	No germination
D	No germination

All factors like Air, water and temperature are required for germination of seed in test tube A.

ٹیسٹ ٹیوب A میں بیج کے اگانے کیلئے سارے عوامل شامل ہیں جیسا کہ ہوا، پانی اور درجہ حرارت اسلیئے اس میں بیج اگے گا۔

There is no water in test tube B.

ٹیسٹ ٹیوب B میں پانی شامل ہے۔

There is no air in test tube C.

ٹیسٹ ٹیوب C میں ہوا موجود نہیں ہے۔

Test tube D has no suitable temperature.

ٹیسٹ ٹیوب D میں درجہ حرارت ٹھیک نہیں ہے۔

Q. Why were the drops of oil put on the water in test tube C?

ٹیسٹ ٹیوب C میں آئل کے اوپر پانی کے قطرے کیوں ڈالے گئے؟

Test tube C have oil drops and therefore no air enters into the water to the seed.

ٹیسٹ ٹیوب C میں آئل کے قطرے ہیں جو پانی میں ہوا کو داخل نہیں ہونے دیتے جس سے بیج نہیں اگ پاتا۔

Additional MCQs

(i) Coloured part of flower is called.

پھول کا رنگ دار حصہ کہلاتا ہے

- (a) Calyx سپلس (b) ✓ Corolla کروئلا
(c) Stamen سٹیمین (d) Carpel کارپل

(ii) Cross pollination is mostly takes place through.

- (a) Wind ہوا (b) Water پانی
(c) ✓ Both wind & water پانی اور ہوا (d) None کوئی نہیں

(iii) The reproductive part of plant is _____

پودے کا تولیدی حصہ _____ ہے

- (a) Root ز (b) Stem تنہ
(c) Branches شاخیں (d) ✓ Flower پھول

(iv) Seed having two cotyledons are called

دو کالی لیڈن والے بیجوں کو _____ کہتے ہیں۔

- (a) Monocot ایک والیا (b) ✓ Dicot دو والیا
(c) Both Monocot & Dicot دونوں ایک والیا اور دو
(d) None کوئی نہیں

(v) First part of the plant that comes out from embryo

- (a) Cotyledon (b) Plumule
(c) Petals (d) ✓ Radical

Additional Questions

(1) What are the parts of female reproductive part of flower?

پھول کے مادہ اعضاء تولید کس حصے کو کہتے ہیں؟

Female reproductive part of flower is called Gynoeceium. It has following parts.

پھول کے مادہ اعضاء تولید کا سٹیٹسم کو کہتے ہیں۔ اس کے مختلف حصے ہیں

- Stigma سٹیگما
- Style سٹائل
- Ovary اوری

(2) What are the necessary conditions for seed germination?

بیج اگانے کیلئے کون سی شرائط ضروری ہیں؟

Seed germination needs light, water, air and suitable temperature.

بیج اگانے کیلئے روشنی، پانی، ہوا اور حسب ضرورت درجہ حرارت کی ضرورت ہوتی ہے۔

(3) What are the functions of radical and plumule?

ریڈیکل اور پلامول کے افعال کی وضاحت کریں۔

Radical:

Radical is the first part that comes out of the embryo and it forms roots.

ریڈیکل وہ پہلا حصہ ہوتا ہے جو لمبرو سے باہر آتا ہے اور یہ جڑ بنانے کے کام آتا ہے۔

Plumule:

It is the second part that comes out of this embryo and it forms stems.

پلامول لمبرو کا دوسرا حصہ ہے جو باہر آتا ہے اور یہ تاج بنانے کا کام آتا ہے۔

Chapter 04

باب نمبر 4

Environmental Pollution

ماحولیاتی آلودگی

1. Tick (✓) the correct answers.

درست جوابات کا انتخاب کریں۔

(i) Which disease is caused due to air pollution?

ان میں سے کون سی بیماری ہوائی آلودگی کی وجہ سے ہوتی ہے۔

- (a) Diarrhea اسہال (b) Typhoid تپانہ
(c) ✓ Lungs Cancer کھینچوں کا کینسر
(d) Cholera ہیضہ

(ii) The germs present in it cause typhoid:

یہ جاننا پڑے کن جراثیم کی وجہ سے ہوتا ہے؟

- (a) ✓ Sewerage water گندے پانی
(b) Fertilizers کھاد
(c) Factory waste فیکٹریوں کی گندگی
(d) Insecticides جراثیم کش ادویات

(iii) Which one of these is non-biodegradable?

ان میں کون سی چیز نان بائیو ڈی گریڈ ایبل ہے؟

- (a) Feathers پر (b) Paper پیپر
(c) Leaves of plant پودوں کے پتے
(d) ✓ Polythene bags پلاسٹک بیگ
(iv) Which of the following is NOT a green house gas?

ان میں سے کون سی گرین ہاؤس گیس نہیں ہے؟

- (a) ✓ Oxygen آکسیجن (b) Methane میتھین
(c) Ozone اوزون (d) Carbon dioxide کاربن ڈائی آکسائیڈ

(v) Which are of the following acts causes most of the air pollution?

ان میں سے کون سی ہوائی آلودگی کی وجہ ہے؟

- (a) Collecting rubber زبر کا جمع کرنا
(b) ✓ Burning rubber زبر کو جلاتا
(c) Reusing rubber زبر کو پارا استعمال کرنا
(d) Recycling rubber زبر کو ری سائیکل کرنا

2. Write short answers.

(i) Write three causes of air pollution.

فضائی آلودگی کی تین وجوہات کون سی ہیں؟

Main causes of air pollution are as follows:

فضائی آلودگی کی وجوہات مندرجہ ذیل ہیں:

- Smoke from vehicles گاڑیوں کا دھواں
- Smoke from factories فیکٹریوں کا دھواں
- Deforestation جنگلات کا کٹنا

(ii) What are the four effects of pollution on life?

آلودگی کے زندگی پر کون سے چار اثرات ہیں؟

Following are the four effects of pollution.

آلودگی کے زندگی پر چار اثرات مندرجہ ذیل ہیں۔

- It causes respiratory diseases. یہ سانس کی بیماریاں کرتی ہیں۔
- It causes ozone depletion. اوزون کا خاتمہ کرتی ہیں۔
- It can damage aquatic life. یہ آبی حیات کا خاتمہ کرتی ہے۔
- It can damage crops. یہ فصلوں کو نقصان پہنچاتی ہے۔

(iii) What is green house effect?

گرین ہاؤس کا اثر کیا ہے؟

Green house is a house made of transparent material people grow vegetables and flowers in it.

گرین ہاؤس ایک ایسا گھر بنا ہوتا ہے جو شفاف چیز سے بنا ہوتا ہے۔ لوگ اس میں پھل اور سبزیوں اگاتے ہیں۔

The green house remains hot inside even in the winter season.

گرین ہاؤس سردیوں میں بھی اندر سے گرم رہتا ہے۔

The sun rays enter into green house passing through its glasses and produce heat.

سورج کی شعاعیں گرین ہاؤس میں سے گزر کر اس کو اندر سے گرم رکھتی

ہیں۔

The heat cannot go out of the green house.

یہ گرمی گرین ہاؤس سے باہر نہیں نکلتی۔

(iv) What will be the effect of Global warming?

گلوبل وارمنگ کا کیا اثر ہوتا ہے؟

Global warming increase in temperature of the Earth.

گلوبل وارمنگ زمین کا درجہ حرارت بڑھانے کا ذریعہ بنتی ہے۔

It cause Glaciers to break which results in flood.

اس سے برف کے بڑے بڑے ٹوٹے گرتے ہیں اور پگھل کر سیلاب کا باعث بنتے ہیں۔

Global warming also causes land sliding and erosion of land.

گلوبل وارمنگ سے زمینی کٹاؤ اور زمین کے بخر ہونے کا خطرہ بھی ہوتا ہے۔

(v) Write three ways to prevent measures to reduce pollution.

آلودگی کو ختم کرنے کے طریقے لکھیں۔

Following are the ways to prevent pollution.

آلودگی کو ختم کرنے کے طریقے مندرجہ ذیل ہیں۔

(a) Grow more trees.

زیادہ سے زیادہ درخت اگائیں۔

(b) Reduce factory smoke and dump their waste properly also reduce vehicles smoke.

فیکٹریوں اور گاڑیوں کے دھوئیں کو کم کرنا چاہئے اور فیکٹریوں کی گندگی کو سکی طریقے سے ٹھکانے لگانا چاہئے

(c) Make your environment clean.

اپنے ارد گرد کے ماحول کو صاف ستھرا رکھنا چاہئے

3. Investigate: (پہچانیں)

(i) What is the relationship between diseases and pollution?

بیماری اور آلودگی کے درمیان تعلق کیا ہے؟

Disease: It is caused in living organisms due to

which their body system don't work properly.

پہلیاں جانداروں کو ہوتی ہیں جسکی وجہ سے انکا جسمانی نظام کام نہیں کر سکتا۔

Pollution: It damages environment.

یہ ماحول خراب کرتی ہے۔

(ii) Identify biodegradable and non-biodegradable materials present in your environment.

اپنے ارد گرد کے ماحول سے بائیوڈی گریڈ ایبل اور نان بائیوڈی گریڈ ایبل اشیاء لکھیں۔

Biodegradable: بائیوڈی گریڈ ایبل

Plants, vegetables, fruits, meat and papers.

پودے، سبزیاں، فروٹ، گوشت اور پیپر

Non-biodegradable: نان بائیوڈی گریڈ ایبل

Polythene bags, plastic bottles and computer components.

پولی تھین بیگ، پلاسٹک کی بوتلیں اور کمپیوٹر کے حصے

4. Constructed Response Questions:

تعمیر سوالات جوابات

(i) What is the main cause of pollution?

آلودگی کی اہم وجوہات کیا ہیں؟

The main causes of the pollution are global warming, ozone depletion and deforestation.

آلودگی کی خاص وجہ گلوبل وارمنگ، اوزون کا خاتمہ اور جنگلات کا کٹاؤ ہے۔

(ii) Why Government of Pakistan has banned the use of polythene bags?

گورنمنٹ آف پاکستان نے پلاسٹک کے بیگ کا استعمال کیوں منع کیا ہے؟
Government of Pakistan has banned the use of polythene bags as they are non-biodegradable.

گورنمنٹ آف پاکستان نے پلاسٹک کے بیگ کا استعمال اسلیئے منع کیا ہے کہ یہ نان بائیوڈی گریڈ ایبل ہیں۔

(iii) If it is written D₂W on the polythene bags then why there is no ban on the use of such bags?

اگر پلاسٹک بیگ پر D₂W لکھا ہوا ہو تو ان بیگ کا استعمال منع کیوں نہیں ہے؟

If it is written D₂W on the polythene bags then it means they are biodegradable.

اگر پلاسٹک بجب پر D_2W لکھا ہو تو اس کا مطلب ہے وہ بائیو ڈی گریڈ اہل ہیں۔

Activity 4.1: سرگرمی نمبر 4.1

1. Light a small candle. Predict, what type of pollution is being added by the burning candle?

جب موم بجی کو جلا یا جائے تو کس قسم کی آلودگی پیدا ہوتی ہے؟

Burning candle produces air pollution as it contains carbon monoxide.

جلتی ہوئی موم بجی فضائی آلودگی کا سبب بنتی ہے۔ کیونکہ اس میں کاربن ڈائی آکسائیڈ ہوتی ہے۔

2. Hold a glass over the flames of the candle for a while. Have you seen any change at the surface of the glass?

جب ایک شیشے کو آگ کے اوپر پکڑا جائے تو شیشے کی سطح کالی کیوں نظر آتی ہے؟

Due to heat of candle and its poisonous gases in it, the glass become black.

موم بجی کی گرمی کی وجہ سے اور اس کے دھوئیں میں موجود زہریلی گیس کی وجہ سے گلاس کالا پڑ جاتا ہے۔

Activity 4.2: سرگرمی نمبر 4.2

Discuss pollution. آلودگی کو بیان کریں۔

Any change in the environment which is harmful for the living things is called pollution.

کوئی بھی ماحولیاتی تبدیلی جو جانداروں پر اثر کرتی ہے آلودگی کہلاتی ہے۔

Types or list of pollutions and its causes in Pakistan.

پاکستان میں آلودگی کرنے والی وجوہات تحریر کریں۔

Pollution is of three types: آلودگی کی تین اقسام ہیں:

- Air pollution ہوائی آلودگی
- Water pollution پانی کی آلودگی
- Land pollution زمینی آلودگی

It causes global warming and disease to everything in Pakistan. Due to this deforestation and less rainfall takes place.

اسکی وجہ سے گلوبل وارمنگ اور بیماریاں پھیلتی ہیں اور اس کی وجہ سے جنگلات کاٹا اور پاکستان میں کم بارشیں ہوتی ہیں

Activity 4.3: سرگرمی نمبر 4.3

Write "Yes" or "No" in the given table

Reason of pollution آلودگی کی وجوہات	Air pollution ہوائی آلودگی	Water pollution پانی کی آلودگی	Land pollution زمینی آلودگی
Cutting of trees درختوں کا کاٹنا	Yes	No	Yes
Polluted water آلودہ پانی	No	Yes	Yes
Garbage کوڑا کرکٹ	Yes	Yes	Yes
Industrial wastes انڈسٹری کی گندمی	Yes	Yes	Yes
Use of chemical fertilizers or insecticides کھاد اور کیڑے مار دوائیوں کا استعمال	Yes	Yes	Yes
Plastic پلاسٹک	Yes	Yes	Yes
Smoke from factories فیکٹریوں کا دھواں	Yes	No	No
Burning کوڑا کرکٹ اور پلاسٹک کو جلاتا	Yes	No	No

Activity 4.4: سرگرمی نمبر 4.4

Can you fill the given table?

کیا آپ اس جدول کو مکمل کر سکتے ہیں؟

Types of Pollution آلودگی کی اقسام	Effects of Pollution آلودگی کا اثر
Air pollution ہوائی آلودگی	Lung cancer پھیپھڑوں کا کینسر Ozone depletion اوزون کی تباہی
Water pollution پانی کی آلودگی	Aquatic life death آبی زندگی کا خاتمہ

Land pollution	Soil Emulsion	زمینی آلودگی
----------------	---------------	--------------

transparent material people grow _____ into it.

گرین ہاؤس ایک ایسا گھر ہے۔ جو مختلف مواد سے بنا ہوا ہے لوگ اس میں اگاتے ہیں۔

(a) ✓ Fruits and vegetables **فروت اور سبزیاں**

(b) Trees **درخت**

(c) Garbage **کوڑا کرکٹ**

(d) None **کوئی بھی نہیں**

(iv) Pollution gases present in smog cause **سموگ کے اندر آلودہ گیسوں کی وجہ سے۔**

(a) Eye disease **آنکھ کی بیماریاں**

(b) ✓ Lung disease **پھیپھڑوں کی بیماریاں**

(c) Abdomen disease **پیٹ کی بیماریاں**

(d) Stomach disease **معدے کی بیماریاں**

(v) Fishes die due to lack of:

پھلی کی کمی کی وجہ سے مرتی ہیں۔

(a) ✓ Oxygen **آکسیجن**

(b) Carbon dioxide **کاربن ڈائی آکسائیڈ**

(c) Carbon monoxide **کاربن مونو آکسائیڈ**

(d) Methane **میٹھین**

Activity 4.5:

سرگرمی نمبر 4.5

Put the things given below in separate bags and leave it as it is for a week. Observe it after a week. Have any changes taken place?

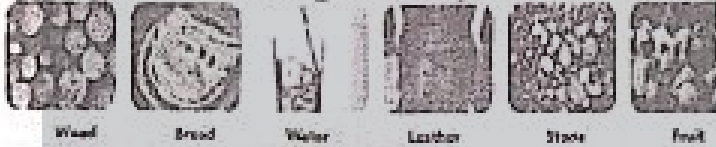

- | | | |
|-----|----------------|-----|
| (1) | Wood (کڑی) | Yes |
| (2) | Bread (روٹی) | Yes |
| (3) | Water (پانی) | Yes |
| (4) | Leather (چمڑا) | Yes |
| (5) | Stone (پتھر) | No |
| (6) | Fruit (فروت) | Yes |

Point to Ponder:

Presently, which is the most dangerous environmental pollution in Pakistan?

موجودہ دور میں پاکستان کی سب سے خطرناک آلودگی کون سی ہے؟

Presently the most dangerous environmental pollution in Pakistan is air pollution.

موجودہ دور میں پاکستان کی سب سے خطرناک آلودگی ہوائی آلودگی ہے۔

Additional MCQs

(i) Which one of the following is non-biodegradable?

ان میں کون سی چیز مان بائیو ڈی گریڈ ایبل ہے؟

- | | |
|-----------------------------|------------------------|
| (a) ✓ Plastic پلاسٹک | (b) Fruits فروت |
| (c) Vegetables سبزی | (d) Meat گوشت |

(ii) The poisonous substance and gases are produced by open garbage dumps causes.

گندگی کے کھلے ڈمپ سے زہریلے مواد سے کون سی آلودگی ہوتی ہے؟

- | |
|---|
| (a) Water pollution پانی کی آلودگی |
| (b) Land pollution زمینی آلودگی |
| (c) Ozone depletion اوزون کی کمی |
| (d) ✓ Both a and c a |
- (iii) Green house is a house made of

Additional Questions

(1) What is environmental pollution? Write down its types?

ماحولیاتی آلودگی کیا ہے؟ اس کی اقسام لکھیں

Any change in the environment which is harmful for living things is called environmental pollution.

ماحول میں کوئی ایسی تبدیلی جو ماحول پر اثر ڈالتی ہے ماحولیاتی آلودگی کہلاتی ہے۔

There are three types of environmental pollution.

ماحولیاتی آلودگی کی تین اقسام ہیں۔

- Air pollution **ہوائی آلودگی**
- Water pollution **پانی کی آلودگی**
- Land pollution **زمینی آلودگی**

(2) Write about air pollution?

ہوائی آلودگی کے بارے میں لکھیں۔
Smoke emits from vehicles and factories contain poisonous substances that pollute the air.
ٹیکریوں اور گاڑیوں سے نکلنے والا دھواں ہوا کو آلودہ کرتا ہے۔

The burning of fuel in the Kilus and homes is producing carbon dioxide gas which is polluting air.
چیمٹوں سے نکلنے والا دھواں اور گھروں سے نکلنے والے دھوئیں میں کاربن ڈائی آکسائیڈ ہوتا ہے جو ہوا کو آلودہ کرتا ہے۔

(3) Ways to reduce non-biodegradable thins.

نان بائیوڈی گریڈ ایبل چیزوں کو ختم کرنے کے طریقے لکھیں۔

To reduce pollution of non-biodegradable things, the principle of 4R is applies. 4R means to recycle, reuse, reduce and refuse.

نان بائیوڈی گریڈ ایبل چیزوں کے آلودگی ختم کرنے کے لیے 4R کا طریقہ استعمال کیا جاتا ہے۔ 4R سے مراد چار چیزیں ہیں۔ ری فیوز (مانا)، ریسائیکل (دوبارہ استعمال کرنا)، ری سائیکل اور ری ڈیوس (کم کرنا)

Chapter 05

Physical and Chemical Changes of Matters

مادے کی ظاہری اور کیمیائی تبدیلیاں

1. Tick (✓) the correct answers.

درست جوابات کا انتخاب کریں۔

(i) The change of milk into yogurt is:

دودھ کی دہی میں تبدیلی کا عمل ہے۔

(a) ✓ Physical change ظاہری تبدیلی

(b) Climate change ماحولیاتی تبدیلی

(c) Chemical change کیمیائی تبدیلی

(d) Change of colour رنگ کی تبدیلی

(ii) Why a person painted his iron gate?

ایک بندہ اپنے لوہے کا دروازہ کیوں رنگ کرتا ہے؟

(1) ✓ To save from rusting رنگ سے بچانے کیلئے

(2) To save from sunlight دھوپ سے بچانے کیلئے

(3) To make it beautiful خوبصورت بنانے کیلئے

(4) To save from water پانی سے بچانے کیلئے

Out of these which answer is correct?

اس میں کیا ٹیک ہے؟

(a) ✓ 1 and 2 (b) 1 and 3

(c) 2 and 3 (d) 1 and 4

(iii) Which factor will NOT affect the dissolving of sugar in water?

ان میں کون سی چیز پانی میں چینی حل کرنے کے عمل کو متاثر نہیں کرے گی؟

(a) ✓ To add salt in water پانی میں نمک کو ملانا

(b) To make sugar powder by grinding. چینی کو ہارک باؤڈر بنانا

(c) To heat water and sugar پانی اور چینی کو گرم کرنا

(d) To stir water and sugar پانی اور چینی کو حل کرنا

(iv) Which one is NOT a chemical change?

ان میں سے کیا کیمیائی عمل نہیں ہے؟

(a) Seed germination بیجوں کا اگانا

(b) ✓ Making paper boat کاغذ کی کشتی بنانا

(c) Burning of wood کھڑکی کا جلنا

(d) Cooking food کھانا تیار کرنا

(v) What type of change is it when metal expands on heating?

جب میٹل کو گرم کیا جاتا ہے اور وہ پھیلتا ہے یہ کون سا عمل ہے؟

(a) Permanent مستقل

(b) Chemical کیمیائی

(c) ✓ Physical ظاہری

(d) irreversible واپس نہ آنے والا

2. Write short answers. مختصر جوابات تحریر کریں۔

(i) Explain evaporation giving examples from everyday life.

عمل تبخیر کیا ہے؟ روزمرہ کی زندگی سے مثالیں دیں۔

The change of water into vapours is called evaporation.

پانی کا آبی بخارات میں تبدیل ہونا عمل تبخیر کہلاتا ہے۔

This process also takes place from the snow surface and from the leaves of plants.

یہ عمل برف اور پتوں سے بھی ہوتا ہے۔

Examples:

When water falls on the floor, then after sometime the floor become dry. This is due to evaporation.

جب پانی زمین پر گرتا ہے تو کچھ وقت بعد زمین خشک ہو جاتی ہے۔ یہ عمل تبخیر کہلاتا ہے۔

(ii) Define condensation. عمل کثافت کیا ہے؟

When water vapours present in air collide with the external surface of glass, then because of cold, the heat of these particles is released.

جب آبی بخارات جو ہوا میں ہوتے ہیں وہ گلاس کی باہر والی تہ سے ٹکراتے ہیں تو ٹکڑے کی وجہ سے آبی بخارات کا درجہ حرارت کم ہو جاتا ہے۔

These water vapours after being changed into liquid stuck up at the external surface of the glass.

یہ آبی بخارات تبدیل ہو کر پانی کی طرح باہر والی تہ سے چپک جاتے ہیں۔

This process is called condensation.

اس عمل کو سکرانے کا عمل کہتے ہیں۔

(iii) What is rusting and which type of change is this?

زنگ لگانے کہتے ہیں؟ اور یہ کس قسم کی تبدیلی ہے؟

The change that occurring in the iron due to the action of Oxygen and water is called rusting.

وہ تبدیلی جس میں لوہا (میل) پانی اور آکسیجن کی وجہ سے حالت بدل جائے اسے زنگ لگنا کہتے ہیں۔

Iron + Oxygen + Water = Rusting

زنگ = پانی + آکسیجن + لوہا

یہ کیمیائی تبدیلی ہے؟

(iv) Give an example of chemical change in which carbon dioxide is produced?

کیمیائی تبدیلی کی ایک ایسی مثال دیں جس میں کاربن ڈائی آکسائیڈ بنتی ہے۔

The process of combustion or burning process is the chemical process in which carbon dioxide gas is produced

جلیے کا عمل ایسا عمل ہے جس سے کاربن ڈائی آکسائیڈ گیس حاصل ہوتی ہے۔

Example: مثال

Fuel burnt in the store to cook food.

کھانا پکانے کیلئے جو لہے میں گیس کا استعمال ہونا یا جو لہے میں گیس کا جلنا۔

(v) Explain the three states of matter and their inter conversion.

مادہ کی تین حالتیں اور ان کی آپس کی تبدیلی کی وضاحت کریں۔

The three states of matter are

مادہ کے تین حالتیں ہیں

(a) Solid ٹھوس (b) Liquid مائع

(c) Gas گیس

Solid → liquid (پگھلنا) مائع ← ٹھوس

Liquid → Solid (جمنا) ٹھوس ← مائع

Liquid → Gas (بخارات) گیس ← مائع

Gas → liquid مائع ← گیس

3. Investigate: (چھان بین)

(i) Why the formation of fertilizers from leaves is a chemical change?

کہاوتوں سے کھاد بننے کا عمل ایک کیمیائی عمل ہے؟

Formation of fertilizers from leaves is a chemical change as it take place during decomposition which is a chemical process.

ہزاروں سے کھاد کا بننا ایک کیمیائی تبدیلی اس لیے ہے کیونکہ ڈی کمپوزیشن کے ذریعے ہوتا ہے جو کہ ایک کیمیائی عمل ہے۔

4. Constructed Response Questions:

تعمیر سوالات جوابات

(i) Weigh one fourth of a glass of vinegar and tea spoon of baking soda. Then mix them together. As a result, bubbles will be formed. Weigh this compound again. Now its weight will become less than the previous one. How will you explain the loss of the weight?

As mixing of vinegar and baking soda is a chemical process in which vapours are formed. Therefore by their mixing same liquid is converted into vapours and this is less in the weight.

صبراً کہ سرکہ اور بیکنگ سوڈا کا ملانا ایک کیمیائی عمل ہے جس کے نتیجے میں بخارات پیدا ہوتے ہیں۔ اس لیے ان کے مٹنے سے کچھ مائع بخارات کی حالت میں نکل گیا جس سے کل وزن پر فرق پڑا۔

(ii) On mixing vinegar and boiling water bubbles are produced. Out of the two one is chemical change and the other one is a physical change. Explain.

As vinegar is a chemical which is when mixed in some other thing forms vapours therefore it is a chemical reaction and the process is chemical process.

جیسا کہ سرکہ ایک کیمیائی ہے اور جب یہ کسی مائع میں ڈالا جاتا ہے تو بخارات پیدا کرتا ہے۔ اسلئے یہ ایک کیمیائی تعامل ہے اور اس عمل کو کیمیائی عمل کہتے ہیں۔

Where as boiling water is a physical process in which water is given to water for vapours for evaporation therefore it is a physical process.

جبکہ پانی کو ابالنا ایک فزیکل عمل ہے جس سے بخارات پیدا ہوتے ہیں۔ اس عمل میں پانی کو درجہ حرارت دیا جاتا ہے۔

(iii) A student weighs a piece of ice and then allows it to melt. In your opinion what will be the weight of water and why?

The weight of ice is greater than the weight of water because there is a change in state.

برف کا وزن پانی کے وزن سے زیادہ ہو گا کیونکہ دونوں کی فزیکل حالت میں فرق ہے۔

Ice is in solid state which have specific weight while water is in liquid state which don't have specific weight.

برف خلوص حالت میں ہے اور وزن رکھتی ہے جبکہ پانی مائع کی حالت میں ہے جو وزن نہیں رکھتا۔

5. Project

(i) Take an egg in a vessel or can. Pour vinegar on it, so that the egg is immersed into it— Bubbles will be formed on the egg surface.

ایک برتن میں انڈہ لیں اس پر سرکہ لیں۔ وہ اس میں کس ہو جائے گا اور انڈے کے مائلے اوپر بخارات بن جائیں گے۔

In this experiment vinegar react with egg surface which also contains some chemicals as a result chemical reaction takes place between the two which results in bubbles formation and the shell of the egg has disappeared.

اس تجربے میں سرکہ کو انڈے کی باہر والی جھلی کے ساتھ کیمیائی عمل کرایا جاتا ہے جس کے نتیجے میں مبلے بنتے ہیں اور انڈے کی باہر والی جھلی کیمیائی عمل کے نتیجے میں غائب ہو جاتی ہے۔

Activity 5.1: سرگی نمبر 5.1

1. Take two to three spoons of salt in a clean beaker or any dish.

دو یا تین چمچ نمک ایک صاف بیکریا برتن میں لیں۔

2. Pour half cup of warm water into the dish and keep it stirring till all the salt dissolved. Can you see the salt?

اب اس میں گرم پانی لیں اور تب تک ہلائیں جب تک نمک حل نہ ہو

جائے۔ کیا آپ نے نمک دیکھا؟

3. Heat the beaker or dish till all the water evaporates as vapours.

بیکریا کو گرم کریں جب کہ تمام پانی بھاپ کی صورت میں اڑنے جائے

4. You will observe that salt is present in the dish.

آپ سے مشاہدہ کریں کہ برتن میں نمک موجود ہے۔

This is because the water is evaporated by heating which left over salt behind.

یہ اس لئے ہے کہ پانی درجہ حرارت کی وجہ سے بخارات میں تبدیل ہو گیا اور نمک پیچھے رہ گیا۔

Activity 5.2: سرگی نمبر 5.2

Take an aluminum can. Crush it with a hammer. Have you observed any change? It has squeezed. Its shape has changed. In your opinion what type of change is this? Has the aluminum changed into a new matter?

(a) Shape of the Aluminum is changed.

ایلو مینیم کی حالت تبدیل ہو گئی۔

(b) It is a physical change.

اسکی ظاہری حالت تبدیل ہو گئی۔

(c) No, Aluminum doesn't changed into new matter.

نہیں ایلو مینیم مادہ کی نئی حالت میں تبدیل نہیں ہو گا۔

Activity 5.3: سرگی نمبر 5.3

Heat solid wax in a beaker or dish. What do you observe? The wax melted and became liquid. Pour the melted wax in a dish and let it cool. What change do you see? The wax freezes on cooling and changes to solid again. The changes that occurred in wax are related to the physical state of mater.

Wax is changed into liquid from solid.

دیکس خلوص حالت سے مائع میں تبدیل ہو گیا۔

By cooling liquid was is changed into solid state again.

ٹھنڈا کرنے سے مائع دیکس دوبارہ خلوص دیکس میں تبدیل ہو گیا۔

Activity 5.4: سرگی نمبر 5.4

1. Take two beakers or glasses. Mark them as A

and B. اور B دو بیکریا کوئی برتن میں ان کو مارک کریں

2. Add a spoon of sugar (solute) in both the beakers. دونوں بیکریا میں ایک چمچ چینی کا ڈالیں۔

3. Then pour a cup of water (solvent) in both beakers. بیکریا میں پانی کو شامل کریں۔

4. Stir sugar in beaker A with a glass rod. Do not stir sugar in beaker B. بیکریا کو چینی کو حل کریں جبکہ بیکریا کی چینی کو حل کریں۔

5. What have you observed?

آپ نے کیا مشاہدہ کیا؟

Sugar is dissolved in the beaker A while in beaker B sugar is not dissolved.

بیکریا میں چینی حل ہو جائے گی جبکہ بیکریا میں چینی حل نہیں ہوگی۔

Activity 5.5: سرگرمی نمبر 5.5

1. Take two beakers or glasses.

دو بیکریا یا برتن لیں۔

2. Mark them as A and B.

دونوں کو A اور B مارک کریں۔

3. Pour one cup of hot water (solvent) in beaker A and pour a cup of cold water (solvent) in beaker B.

بیکریا میں گرم پانی ڈالیں اور بیکریا میں ٹھنڈا پانی ڈالیں۔

Sugar is dissolved quickly in beaker A because sugar dissolves quickly in hot water than in cold water.

چینی بیکریا میں جلد حل ہو جائے گی کیونکہ چینی ٹھنڈے پانی کی نسبت گرم پانی میں جلدی حل ہوتی ہے۔

Activity 5.7: سرگرمی نمبر 5.7

1. Pour equal quantity of water in five glasses.

پانچ گلاسوں میں ایک مقدار میں پانی ڈالیں۔

2. Do not pour anything in the first glass. Pour one spoon of coloured drink in second glass, two in the third, three in the fourth and four in the fifth glass.

گلاس 1 میں کچھ نہ ڈالیں۔ دوسرے گلاس میں رنگ دار مشروب کی ایک چمچ ڈالیں۔ دو چمچ تیسرے میں، چوتھے میں تین اور پانچوں میں چار ڈالیں۔

3. Observe and tell in which glass the colour of solution (drink) will be lightest and in which glass darkest?

مشاہدہ کریں اور یہ بتائیں کہ کون سے گلاس میں مشروب کا رنگ ہلکا ہے اور کس میں تیز ہے؟

Glass 5 have darkest colour as it has more solute while glass 1 have lightest or no colour as it don't have any solute.

پانچوں گلاس کا رنگ تیز ہو گا کیونکہ اس میں سلیوٹ زیادہ ہے جبکہ پہلے گلاس کا رنگ ہلکا ہو گا کیونکہ اس میں سلیوٹ کی مقدار بالکل نہیں ہے۔

Activity 5.8: سرگرمی نمبر 5.8

1. Take three test tubes and mark them as A, B, C.

تین ٹیسٹ ٹیوبز لیں ان کو A, B اور C مارک کریں۔

2. Take water in test tube A and put a nail in it.

ٹیسٹ ٹیوب A میں پانی ڈالیں اور اس میں نیل لیں ڈالیں۔

3. Take boiled water in test tube B and put a nail in it. Put few drops of oil on it.

ٹیسٹ ٹیوب C کو مکمل خشک کریں اور نیل ڈالیں۔

4. Dry test tube C properly and put a nail in it.

تین ٹیسٹ ٹیوبز میں کیا بھوری رنگ کی ہو جائے گی؟

5. Seal the mouth of the three test tubes with cork and leave them for few days in similar conditions.

تین ٹیسٹ ٹیوبز کا اوپر والا سر بند کر دیں۔ اور ان کو کچھ دنوں کیلئے رکھ دیں۔

(i) In which test tube the iron nail became brown in colour?

کونسی ٹیسٹ ٹیوبز میں نیل بھوری رنگ کی ہو جائے گی۔

(ii) Why in the test tube B boiled water was taken and oil drops were added?

ٹیسٹ ٹیوبز B میں گرم پانی ڈالنے کے بعد تیل کیوں ڈالا جاتا ہے۔

(iii) In which test tube the change of colour of nail was not possible? Why?

کونسی ٹیسٹ ٹیوبز میں نیل کا رنگ تبدیل نہیں ہو گا کیوں؟

(i) In the test tube A the iron nail become brown in colour.

ٹیسٹ ٹیوب A میں نیل کا رنگ براؤن میں تبدیل ہو گا۔

(ii) In the test tube B, boiled water was taken and oil drops was added to avoid hurting of nail because oil doesn't allow oxygen to enter in water.

ٹیسٹ ٹیوب B میں گرم پانی کو تیل کے قطرہوں کے ساتھ اس لیے ڈالا گیا کہ ان کو زنگ سے بچایا جاسکے۔ کیونکہ تیل پانی میں آکسیجن کو داخل نہیں ہونے دیا گیا۔

(ii) In the test tube C, the change of colour of nail was not possible because of absence of water. As we know that;



ٹیسٹ ٹیوب C میں کیل کارنگ اس لیے تبدیل نہیں ہوا کیونکہ اس عمل کیلئے پانی کی ضرورت ہوتی ہے جیسا کہ ہم جانتے ہیں کہ:

لوہا + آکسیجن + پانی = لوہا

Activity 5.9: سرگرمی نمبر 5.9

To perform this activity, you will form four groups. Each group will write their observation on the worksheet.

اس سرگرمی کو عمل کرنے کیلئے گروپ بنائیں اور ہر گروپ اپنی مشاہدات درج شدہ پر لکھیں۔

Work in group گروپوں میں کام	Observation مشاہدات
Group 1: Burn steel wool or dishwashing net over spirit lamp. لوہے، نکلڑی، برتنیں دھونے کی جالی کو سپرٹ لیٹ پر جلاتا	Physical change (Combustion process) ظاہری تبدیلی (جھانے کا عمل)
Group 2: Dip blue litmus paper in vinegar. Take it out and let it dry. Dip litmus paper in limewater. نیلے لٹمس پیپر کو سرکہ میں ڈبو کر خشک کرنا اور بعد میں چرنے کے پانی میں ڈالنا	Chemical change کیمیائی تبدیلی
Group 3: Burn paper پیپر جلاتا	Physical change ظاہری تبدیلی
Group 4: Take lukewarm milk and mix a spoon of yogurt to make yoghurt. گرم دودھ لے کر ایک چمچ یوگھرت ملا کر اور دیکھنا	Chemical change کیمیائی تبدیلی

Additional MCQs

(i) Dissolving of salt in water is a _____.
نمک کو پانی میں حل کرنا _____ ہے۔

- (a) ✓ Physical change ظاہری تبدیلی
(b) Chemical change کیمیائی تبدیلی
(c) Climate change ماحولیاتی تبدیلی
(d) None کوئی نہیں

(ii) Physical state is a _____ state.

ظاہری تبدیلی _____ ہے۔

- (a) ✓ Reversible الٹا چاسکنا
(b) Irreversible ناقابل واپسی
(c) Both reversible & irreversible بدلنے جانے والے اور ناقابل واپسی
(d) None کوئی نہیں

(iii) Which one of the following is not a physical state of matter.

ان میں کون سی ظاہری تبدیلی نہیں ہے؟

- (a) Solid ٹھوس (b) Liquid مائع
(c) Gas گیس (d) ✓ Plasma پلازما

(iv) The process of changing of solid into liquid state by absorption of heat is called _____.

وہ عمل جس میں ٹھوس کو مائع درج حرارت جذب کرنے کی وجہ سے میں تبدیل کرتے ہیں

- (a) ✓ Melting پگھلنا
(b) Boiling ابلا ہے
(c) Condensation گاڑھا ہونا
(d) Vapourization ویرائزیشن

(v) The substance which dissolves in water in less quantity is called _____.

وہ اشیاء جو کم مقدار میں پانی میں حل ہوتے ہیں۔

- (a) ✓ Solute حلال
(b) Solvent حلال
(c) Solution حل
(d) All of these ان میں سے سب

Chapter 06

باب نمبر 6

Light and Sound

روشنی اور آواز

1. Tick (✓) the correct answers.

درست جوابات کا انتخاب کریں۔

(i) How does light travel in air

ان میں سے کون سی بیماری ہوائی آلودگی کی وجہ سے ہوتی ہے۔

- (a) In a circle گولائی کی
 (b) Along curved path موڑی ہوئے راست
 (c) ✓ Along a straight line سیدھی لائن میں
 (d) In dispersed path بکھرے ہوئے راستے پر

(ii) Which object does reflect maximum light?

کوئی اشیاء روشنی کو زیادہ منعکس کرتی ہے؟

- (a) White paper سفید کاغذ
 (b) Coloured paper رنگ دار کاغذ
 (c) ✓ Mirror شیشہ
 (d) Brick wall اینٹوں کی دیوار

(iii) Speed of sound is maximum in:

آواز کی رفتار _____ میں زیادہ ہے۔

- (a) A metal wire دھات کی تار
 (b) Air ہوا
 (c) Water پانی
 (d) ✓ Vacuum خلا

(iv) Which of the following sounds is called noise?

ان میں سے کوئی آواز شور کہلاتی ہے؟

- (a) Sound of a flute بانسری کی آواز
 (b) Rustling of leaves پتوں کی سنسنہٹ
 (c) ✓ Pressure horn پریشر ہارن
 (d) Chirping of birds پرندوں کی چیچیاہٹ

(v) When water comes in the way of sound travelling through air:

جب پانی آواز کی لہروں کے درمیان ہو اس میں آواز کی رفتار:

- (a) Sound will stop آواز روک جاتی ہے
 (b) Sound will slow down آواز کم ہو جاتی ہے
 (c) ✓ Sound will become fast آواز تیز ہو جاتی ہے
 (d) No effect on the speed of sound آواز پر کوئی بھی اثر نہیں ہوتا

2. Write short answers.

تفصیلی جوابات تحریر کریں۔

(i) What is a transparent object? Write the name of three transparent objects.

شفاف اشیاء کیا ہیں؟ تین شفاف اشیاء کے نام لکھیں۔

Those objects through which light can pass completely are called transparent objects

وہ اشیاء جن میں سے روشنی مکمل طور پر گزر سکے شفاف اشیاء کہلاتی ہیں۔

Example: مثلاً

- Glass شیشہ
- Lens عدسہ
- Clear plastics شفاف پلاسٹک

(ii) When is your shadow the shortest and the longest in the sunlight.

کب آپ کا عکس سورج کی روشنی میں چھوٹا اور بڑا ہوتا ہے؟

When object is nearer to source of light, its shadow is bigger. When object is at greater distance from the source of light, its shadow become smaller.

جب کوئی بھی چیز روشنی کے قریب ہوتی ہے تو عکس چھوٹا ہوتا ہے اور جب روشنی سے دور جاتی ہے تو عکس بڑا ہوتا ہے۔

(iii) The moon is non-luminous like our earth.

How does it look luminous to us?

چاند ہماری زمین کی طرح غیر چمک دار ہوتا ہے پھر وہ چمک دار کیوں لگتا ہے؟

The moon is non-luminous like our earth. It look luminous to us because light striking them is reflected towards our eyes.

چاند ہماری زمین کی طرح غیر چمک دار ہوتا ہے۔ یہ چمک دار اس لیے لگتا ہے کہ روشنی منعکس ہو کر ہماری آنکھوں سے ٹکراتی ہے۔

(iv) Can you be the winner while running with your shadow? Give the reason also.

کیا آپ جب اپنے عکس کے ساتھ بھاگتے ہیں تو جیت سکتے ہیں۔ اس کی وجہ بیان کریں۔

Yes, I will be winner while running with my shadow, this is possible when shadow is behind me i.e. at the evening.

جی ہاں، ہم جب اپنے عکس کے ساتھ بھاگتے ہیں تو جیت سکتے ہیں کیونکہ عکس شام کے وقت ہمارے پیچھے ہوتا ہے۔

(v) When a train is moving away from you, will

the intensity of its sound increase or decrease?

جب ٹرین ہم سے دور جا رہی ہوتی ہے تو آواز کی شدت کم ہوتی ہے یا زیادہ؟

When a train is moving away from you will feel

the intensity of sound decreases because the

intensity of sound decreases with the increase of

distance from its source.

جب ٹرین ہم سے دور جا رہی ہوتی ہے تو آواز کی شدت کم ہو جاتی ہے کیونکہ

آواز کی شدت فاصلہ زیادہ ہونے کے ساتھ ساتھ کم ہوتی جاتی ہے۔

3. Constructed Response Questions:

تعمیر سوالات جوابات

(i) "Ears are raised" is a phrase in Urdu. The ears of some animals such as hare and rat are actually raised up? when and why?

"کسی بات کی طرف توجہ دینا" ایک محاورہ ہے۔ کچھ جانور جیسے کہ خرگوش

اور چوہے کے کان کھڑے ہوتے ہیں کیوں؟

"Ears are raised" is a phrase in Urdu the ears of some animals such as hare and rat are actually raised up to hear the direction of new sound because ears are more sensitive.

"کسی بات کی طرف توجہ دینا" ایک محاورہ ہے۔ کچھ جانور جیسے کہ خرگوش اور

چوہے کے کان اسیلئے کھڑے ہوتے ہیں کہ وہ نئی سمت سے آنے والی آواز

کو سن سکیں اور ان کے کان بہت حساس ہوتے ہیں۔

(ii) The wood and charcoal are naturally non-luminous objects. Can they be made luminous? How?

کڑی اور چار کول قدرتی طور پر غیر چمکدار ہوتے ہیں۔ کیا ان کو چمکدار بنایا جاسکتا ہے؟

The wood and charcoal are naturally non-luminous objects. Yes, they can be made luminous by burning.

کڑی اور چار کول قدرتی طور پر غیر چمکدار ہوتے ہیں۔ ان کو جلا کر چمکدار

بنایا جاسکتا ہے۔

(iii) How can you compare the speed of light and speed of sound coming from the lightning?

آپ آسمانی بجلی سے پیدا ہونے والی روشنی اور آواز کی رفتار کو کیسے لڑتی کر سکتے ہیں؟

When lightening occurs first use see the light and then hear the sound, its means speed of light is faster than sound.

جب آسمانی بجلی چمکتی ہے تو سب سے پہلے روشنی آتی ہے اس کے بعد آواز آتی

ہے اس کا مطلب ہے کہ روشنی کی رفتار آواز کی رفتار سے زیادہ ہے۔

(iv) Mark (P) for pleasant sounds and mark

(D) for unpleasant sounds in the given pictures.

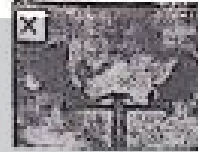
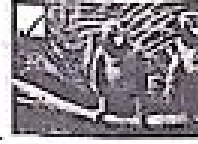

4. Investigate: (مچھان بین)

(i) Have you seen the ears of a frog, locust and fish? How do these animals hear sounds?

کیا آپ نے میمنڈک، مٹی اور مچھلی کے کان دیکھے ہیں؟ یہ جانور کیسے آواز سنتے ہیں؟

Yes, we have seen the ears of a frog, locust and fish. These animals hear sound as:

جی ہاں، ہم نے میمنڈک، مٹی اور مچھلی کے کان دیکھے ہیں۔ یہ جانور آواز سنتے

ہیں جیسا کہ:

- Frog by eardrum
- Locust by tympanum
- Fish by otolithus (ear stone)

(ii) By using torch, find out how much light passes from the objects given below?

Objects	Completely	Partially	Do not pass at all
Window pane کڑی کے شیشے		✓	
Wax paper سوم کاغذ			✓
White thin cloth (dupatta) باریک سفید کپڑا		✓	
Geometry box جیومیٹری باکس			✓
Kite paper			

پتنگ کا کاغذ		✓	
Tissue paper		✓	
خشب کا دروازہ			✓
Wooden door			✓
صاف پانی	✓		
Clean water	✓		
کارتون			✓
Cardboard			✓

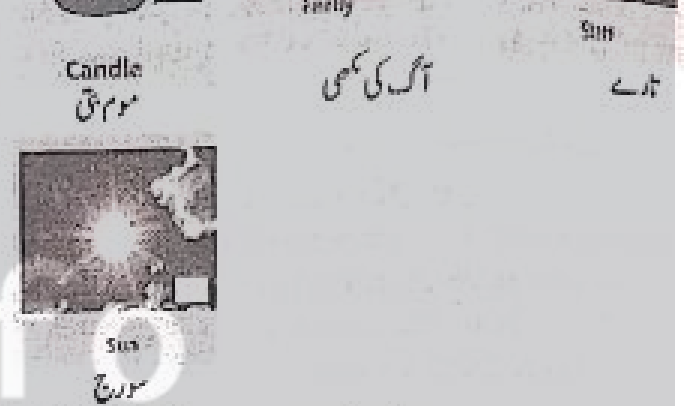

Activity

سرگرمی نمبر 6.1

6.1:

Some light sources are given below. Tick (P) the natural sources of lights.

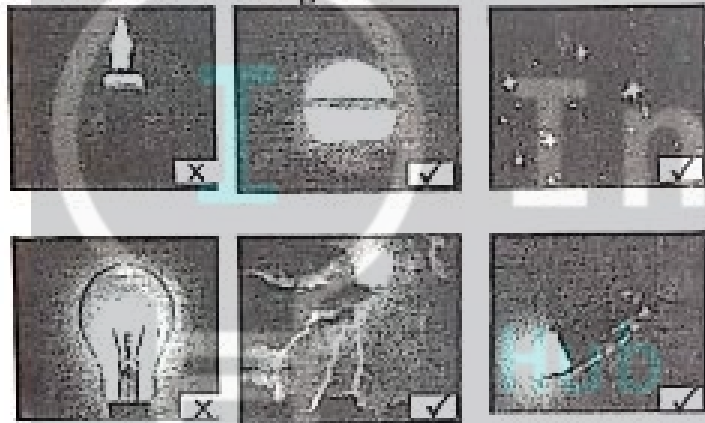

Activity 6.4:

سرگرمی نمبر 6.4

Identify the transparent, translucent and opaque objects from the given photographs.

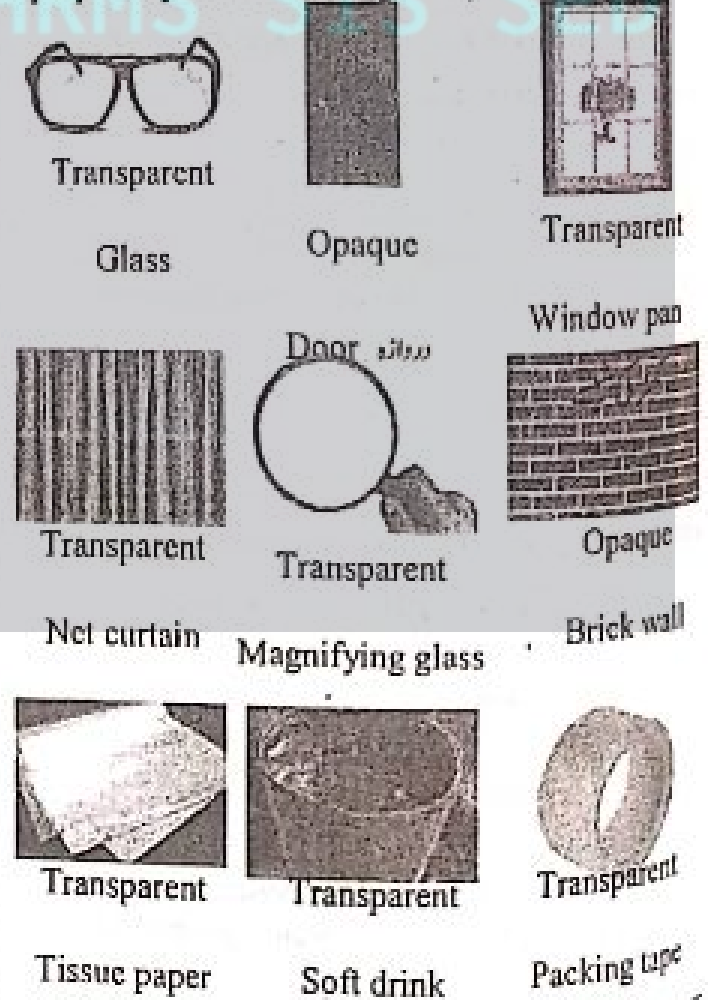

Activity 6.2:

سرگرمی نمبر 6.2

Tick (P) the non luminous objects from the objects given below.

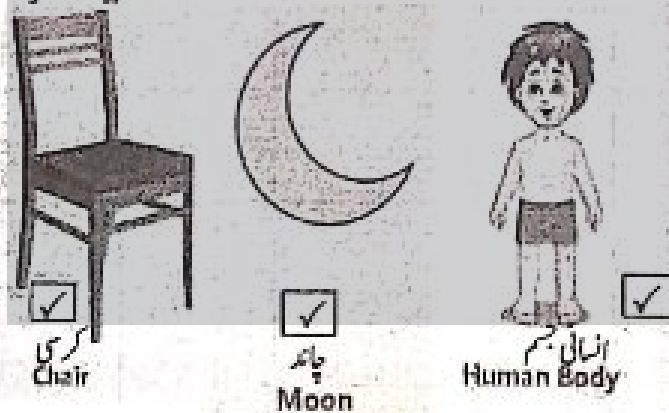

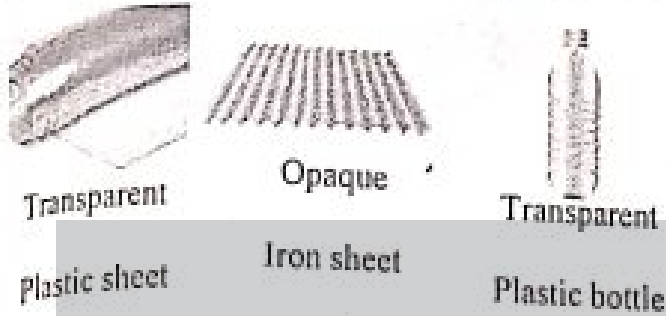
**Point to Ponder:**

When you see the Sun setting, is it really present on the horizon?

جب سورج غروب ہوتے دیکھتے ہیں تو کیا دیکھنا ہے؟
When we see the sun setting, it is not really present on the horizon, due to refraction of light.
جب ہم سورج غروب ہوتے دیکھتے ہیں تو وہ اصل میں افق پر نہیں ہوتا بلکہ روشنی کا انحراب ہے۔

Point to Ponder:

Why do we see the image of a nearby tree or building in a lake?

ہم تالاب کے قریب درخت یا عمارت کا عکس پانی میں کیوں دیکھتے ہیں؟
We see the image of nearby tree or building on a lake because we know that when light is blocked by some object shadow is formed. So when light says falling on tree / building are blocked then image is formed on lake.

ہم تالاب کے قریب لگے درخت اور عمارت کا عکس پانی میں اسلئے دیکھتے ہیں کیونکہ جب روشنی کسی چیز سے روک جائے تو عکس بنتا ہے۔ اسلئے جب روشنی عمارت یا درخت سے نہیں گزر سکتی اور روک جاتی ہے تو اس کا عکس پانی میں بنتا ہے۔

Point to Ponder:

The light is not reflected by a dark surface. How can we read the dark print on a book?

روشنی سیاہ سطح سے نہیں جھلک سکتی اسلئے ہم کتاب پر سیاہ لکھائی کو کیسے پڑھتے ہیں؟

Black is not a colour, a black object absorbs all the colours of the visible spectrum and reflect none of them to the eyes. The grey area about black, a black object may cook black but technically, it may still be reflecting some light.

کالا رنگ کوئی رنگ نہیں ہے۔ سیاہ چیزیں تمام برنگی روشنی کو جذب کر لیتا ہے اور کوئی بھی روشنی آنکھوں کیلئے منعکس نہیں ہوتی۔ سیاہ رنگ کے بارے میں یہ اہم ہے کہ سیاہ چیزیں سیاہ دکھائی دیتی ہیں کیونکہ تکنیکی طور پر وہ کچھ روشنی منعکس کرتی ہیں۔

Point to Ponder:

When we speak which thing does vibrate in our throat?

جب ہم بولتے ہیں تو ہمارے گلے میں کون سی چیز ارتعاش پیدا کرتی ہے؟
When we speak voice box present in our throat vibrate.

جب ہم بولتے ہیں تو ہمارے گلے میں وائس باکس (آواز والا ڈب) ارتعاش کرتا ہے۔

Point to Ponder:

What vibrates in the given musical instruments?

ان موسیقی کے آلات میں کون سی چیز ارتعاش پیدا کرتی ہے؟

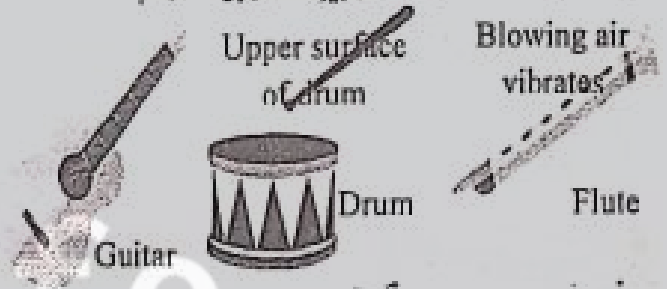
**Point to Ponder:**

Explosions are occurring in the Sun? Why do we not hear their sounds on the Earth?

سورج کے اندر دھماکے ہو رہے ہوتے ہیں ہم ان کی آواز زمین پر کیوں نہیں سن سکتے؟

Explosions are occurring in the sun. We don't hear their sounds on the earth because sound produced in this case is ultrasonic and we know that our ear drum cannot vibrate with ultrasonic sound.

سورج کے اندر دھماکے ہو رہے ہوتے ہیں یہ جو آواز پیدا ہوتی ہے وہ الٹرا سونک ہوتی ہے ہمارے کانوں میں پیدا ہونے والے ارتعاش کو ایئر ڈرم سن نہیں پاتا۔

Activity 6.12: سرگرمی نمبر 6.12

We hear a variety of sounds in our surroundings. Some are faint or low sounds and some are loud. Identify the low and loud sounds from the following sounds.

ہم اپنے ارد گرد کو کئی طرح کی آوازیں سنتے ہیں ان میں سے کچھ بیوش (بہت کم) یا تم آواز ہیں ہوتی ہیں اور کچھ بہت تیز ہوتی ہیں۔ ان میں سے تیز آواز اور کم آواز والوں کی نشاندہی کریں۔



Faint

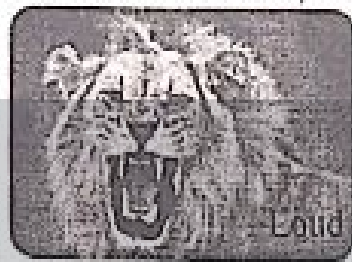

Loud

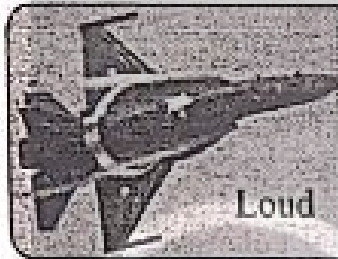

Loud



Faint



Faint

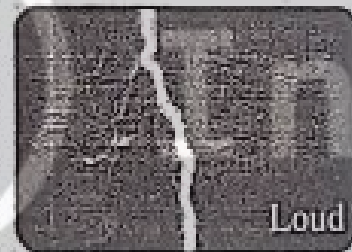

Loud

Activity 6.14: مرکزی نمبر 6.14

Mark (P) for the pleasant sounds and (X) for unpleasant sounds in the small box of each picture given below:

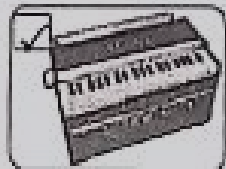
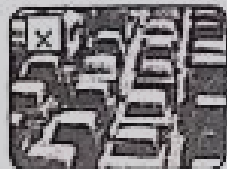
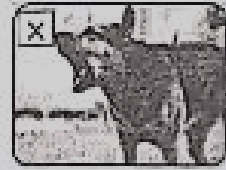

Point to Ponder:

The light from the Sun reaches us after passing through air atmosphere. Is air transparent or translucent?

روشنی سورج سے زمین پر سفر ہوا سے ہو کر کرتی ہے۔ کیا ہوا شفاف ہے یا ٹرانسلوسٹ ہے؟

Air is transparent, that's why we see clearly see all

the things present in universe.

ہوا شفاف ہوتی ہے، اس لیے ہم دنیا میں موجود ہر چیز کو دیکھ سکتے ہیں۔

Additional MCQs

(i) There are some sounds which are unpleasant and harsh. They cause

کچھ آوازیں ایسی ہوتی ہیں جو ناخوشگوار اور بھاری ہوتی ہے۔ وہ _____ کرتی ہیں۔

- (a) Pleasure خوشی
(b) Irritation ہزار بہت
(c) Have no effect کوئی اثر نہیں
(d) None کچھ نہیں

(ii) The louder the sound, the _____ is its intensity.

جس زیادہ آواز اونچی ہوگی اتنی _____ اسکی شدت ہوگی۔

- (a) Greater زیادہ
(b) Lower کم
(c) Normal نارمل
(d) No intensity کوئی شدت نہیں

(iii) We hear sounds when they enter in our _____.

ہم آواز اس وقت سنتے ہیں جب وہ ہمارے _____ میں داخل ہوتی ہے۔

- (a) Tongue زبان (b) Nose ناک
(c) Ear کان (d) Mouth منہ

(iv) The vibration particles cause:

ذرات ارتعاش کرتے ہیں:

- (a) Sound آواز
(b) Air pollution ہوائی آلودگی
(c) Land pollution زمینی آلودگی
(d) Light روشنی

(v) The objects which don't allow light to pass through them are _____ objects.

ایسی اجسام جو روشنی کو نہیں گزرنے دیتے کہلاتے ہیں

- (a) Transparent شفاف
(b) Colourless بے رنگ
(c) Irregular بے قاعدہ
(d) Opaque مبہم

Additional Questions

(1) Differentiate between translucent objects and opaque objects.

ٹرانسلوسنٹ اور اوپیک

Translucent Objects ٹرانسلوسنٹ چیزیں (صاف اشیائے)	Opaque Objects اوپیک چیزیں (مہم)
The objects through which light can pass partially are called translucent objects. ایسی چیزیں جنس سے روشنی توڑی توڑی کے گزر سکتے ہیں۔	The objects which do not allow light to pass through them are opaque objects. ایسی چیزیں جنس سے روشنی بالکل نہ گزر سکے انہیں اوپیک چیزیں کہتے ہیں۔
We cannot see clearly through them. ہم ان میں سے چیزوں کو واضح طور پر نہیں دیکھ سکتے۔	We cannot see across them. ہم ان میں سے چیزیں بالکل نہیں دیکھ سکتے۔

(2) Define transparent objects.

ٹرانسپیرنٹ یا شفاف چیزوں کو تعریف کریں۔
The objects through which light can pass completely are called transparent objects.
ایسی چیزیں جنس سے روشنی صحیح طریقے سے گزر سکے ٹرانسپیرنٹ یا شفاف چیزیں کہلاتی ہیں۔

We can see clearly across them.

ہم ان سے صحیح طریقے سے چیز دیکھ سکتے ہیں۔

(3) What are pleasant sounds?

خوشگوار آوازیں کون سی ہیں؟

We like some sounds we hear in surroundings. These are called pleasant sounds.

ہم اپنے ارد گرد دیکھ ایسی آوازیں سنتے ہیں جو اچھی لگتی ہے۔ ہم انہیں خوشگوار آوازیں کہتے ہیں۔

(4) What is noise?

بھاری آوازیں کونسی ہیں؟

There are some sounds which are harsh and irritant. We don't like such sounds. They are called unpleasant sounds. Such sound are called noise.

کچھ ایسی آوازیں ہوتی ہیں جو ہمارے کانوں کو بری لگتی ہیں اور ایسی آوازوں کو بھاری آوازیں کہتے ہیں۔

(5) Write something about controlling noise pollution.

شور کی آلودگی کو کنٹرول کرنے کے کچھ اقدامات بتائیں۔

The noise level of our cities and industrial zones are much higher than the safe limits notified by united nations.

ہمارے شہروں اور انڈسٹریل علاقوں کا شور اتنا زیادہ ہوتا ہے جو اقوام متحدہ کے بنائے ہوئے قانون سے زیادہ ہے۔

Therefore it is very essential to take instant measures to overcome this menace.

اس لیے یہ ضروری ہے کہ اس خطرے کے خلاف فوری کوئی اقدام کیئے جائیں۔

Chapter 07

باب نمبر 7

Electricity and Magnetism

بجلی اور مقناطیسیت

1. Tick (✓) the correct answers.

درست جوابات کا انتخاب کریں۔

(i) The flow of current in an electric circuit is controlled by:

سرکٹ کے اندر کرنٹ کے بہاؤ کو کنٹرول کرتا ہے۔

- (a) Bulb بلب
(b) Copper wire تانبے کی تار
(c) ✓ Switch سوچ
(d) Rubber زبر

(ii) Current can easily pass through:

کرنٹ سے آسانی سے گزر سکتی ہے؟

- (a) ✓ Steel paper clip کانڈکٹنگ کیلئے استعمال ہونے والی سٹیل کلیپ
(b) Glass strip شیشے کی ٹیٹی
(c) Plastic comb پلاسٹک کی کٹلی
(d) Wooden spoon لکڑی کی چمچ

(iii) How many poles are there of a ring shaped magnet?

ایک گول مقناطیس کے اندر کتنے سرے ہوتے ہیں؟

- (a) 1 ایک (b) ✓ 2 دو
(c) 3 تین (d) 4 چار

(iv) A freely suspended bar magnet always stays along

آزادانہ طور پر معطل بار مقناطیس ہمیشہ رہتا ہے۔

- (a) ✓ East-West direction مشرق مغرب میں
(b) North-South direction شمال جنوب میں
(c) Any direction کسی بھی سمت
(d) Keeps oscillating دوہری حالت میں
(v) Which one is the true statement?

ان میں کونسی عبارات درست ہے؟

- (a) ✓ North pole attracts north pole
نارتھ پول نارتھ پول کو کھینچتا ہے
- (b) North pole repels north pole
نارتھ پول نارتھ پول کو دھکیلتا ہے
- (c) South pole repels north pole
جنوبی پول نارتھ پول کو دھکیلتا ہے
- (d) South pole attracts south pole
جنوبی پول جنوبی پول کو کھینچتا ہے

2. Write short answers.

مختصر جوابات تحریر کریں۔

- (i) Why does a bulb light up in a closed circuit?

بند سرکٹ میں بلب کیوں جلتا ہے؟

There is a switch in closed circuit turning ON a switch allows current to flow in the circuit. It is called complete or closed circuit.

بند سرکٹ میں ایک سوئچ ہوتا ہے جس کو جب آن کرو گے تو سرکٹ عمل ہو گا اور بلب جلے گا۔

- (ii) You are given a bulb. What other components are required to light it up?

اگر آپ کو ایک بلب دیا جائے تو اور کیا کیا ضرورت ہو گا بلب کو جلانے کیلئے؟

If bulb is given and to light up bulb we collect a number of different material objects such as Aluminum foil, a pencil, iron wires, copper wires, an eraser, glass strip, plastic ruler and switch etc to make circuit and to light a bulb.

اگر ایک بلب دیا جائے گا تو ہم مختلف اشیاء جیسا کہ ایلومینیم کی تاریں، لوہے کی تاریں، تانبے کی تاریں، پنسل، شیشے کی پٹی، پلاسٹک کارڈ اور سوئچ جمع کریں گے ایک سرکٹ بنا کر بلب جلانے کیلئے۔

- (iii) Why an iron nail stuck to a magnet attracts another nails?

ایک لوہے کی کیل اگر مقطیس کے ساتھ لگنے کے بعد دوسری کیلوں کو اپنی طرف کھینچتی ہے

An iron nail stuck to a magnet attracts another magnet because iron is a temporary magnet.

ایک لوہے کی کیل مقطیس کے ساتھ لگنے کے بعد دوسری کیلوں کو اپنی طرف اسلئے کھینچتی ہے کیونکہ وہ ایک عارضی مقطیس بنا چکا ہوتا ہے۔

- (iv) How are directions found using a magnetic compass?

مقطیس کیس کی مدد سے ہم سمتیں کیسے معلوم کرتے ہیں؟

To know direction at any place, put a magnetic compass on a table or ground. Its needle will stay along north - south direction. But if the direction

changes, its needle changes because magnetic compass will indicate correctly the four directions marked on it.

کسی بھی جگہ پر سمت معلوم کرنے کے لیے مقناطیسی کپاس کو میز پر رکھا جاتا ہے تاکہ شمال اور جنوب کی طرف رہے۔ لیکن اگر سمت تبدیل کریں گے تو کپاس بھی اپنی سمت تبدیل کرے گی کیونکہ کپاس چاروں سمتوں کو معلوم کرتی ہے۔

- (v) A balloon is charged by rubbing it with a woolen cloth. Why does it stick to a wall when brought near it?

ایک خبارے کو اگر ادنی کپڑے سے رگڑا جائے تو اس کے اوپر چارج آجاتا ہے اور اس کے بعد وہ دیوار کے ساتھ چپک جاتا ہے کیوں؟

When balloons are rubbed with woolen cloth, both of them acquired negative charge. Due to which they repelled each other. So that's why they stick to a wall when brought near it.

جب خباروں کی ادنی کپڑے سے رگڑا جاتا ہے تو اس کے اوپر منفی چارج آجاتا ہے جس کی وجہ سے وہ ایک دوسرے کو پیچھے دھکیلتے ہیں۔ جس کی وجہ سے ان کو قریب لانے پر دیوار کے ساتھ چپک جاتا ہے۔

3. Constructed Response Questions:

تعمیر سوالات جوابات

- (i) Two ring magnets are shown on a wooden stand. The upper magnet rises up and is suspended in air as shown in the figure.

ان میں دو گول مقطیس ایک لکڑی کے سٹینڈ کے ساتھ دکھائے گئے ہیں۔ اوپر والا مقطیس اوپر ہوا میں چلا جاتا ہے جیسا کہ تصویر میں دکھایا گیا ہے۔

- (a) Why does the upper magnet float in the air?
اوپر والا مقطیس ہوا میں کیوں لہراتا ہے؟

The upper magnet float in the air because the two like magnetic pole repels each other.

اوپر والا مقطیس ہوا میں اسلئے لہراتا ہے کیونکہ دو ایک جیسے مقطیس ایک دوسرے کو دور کرتے ہیں۔

- (b) Label the N and S-poles of the magnets.

مقطبوں کے N اور S لمبوں کو لیبل کریں۔

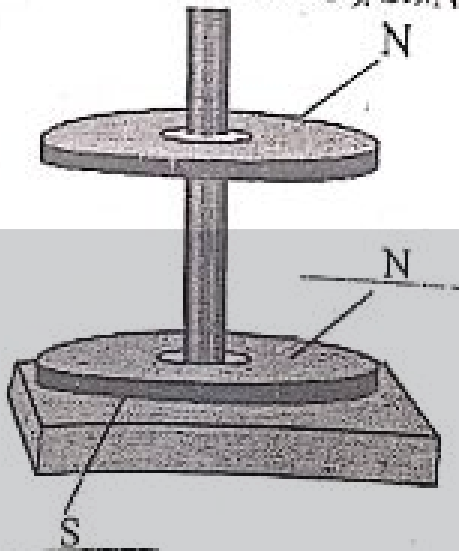

(ii) There is a bar magnet without any indication. How will you identify its south pole?

اگر آپ کے پاس ایک بار مقطبی کسی بھی لکھائی کے بغیر ہو تو ایک جنوبی ہر اسیے معلوم کر دے؟

We use another bar magnet which is labeled now bring it toward the test magnet. If north pole of labeled magnet attracts other magnet then attractive face is South pole.

ہم اسیے ایک نیا بار مقطبی استعمال کریں گے اور ٹیسٹ کریں گے۔ یہ کہہ کر شمال ہر، جنوبی ہرے کو کھینچے گا

(iii) There are three similar metal bars. One is a magnet, the second one is that of iron and third bar is of aluminium. How would you identify each bar?

تین ایک جیسے رحالی بار ہیں۔ ایک مقطبی ہے۔ دوسرا لوہے کا اور تیسرا ایلو مینیم کا ہے۔ آپ ہر ایک بار کی کیسے نشاندہی کر دے؟

As we know magnet attracts iron pieces, so we can identify iron and aluminium does not attract magnet.

جیسا کہ ہم جانتے ہیں کہ مقطبی لوہے کے زردوں کو کھینچتا ہے اور لوہا ایلو مینیم نہیں کھینچتے اس طرح ہم ان کی نشاندہی کریں گے۔

(iv) A plastic comb charged with a woolen cloth is touched with an iron key. What do you observe? Give an example of similar phenomenon in daily life.

اگر جب پلاسٹک کی کنگلی کو اوئی کپڑے کے ساتھ اور لوہے کی چابی سے رگڑتے ہیں تو آپ کیا دیکھتے ہیں؟ اسی طرح کے کسی اور نئے نئے رگڑنے کے بارے میں بتائیں۔

Iron key is attracted by comb, because after rubbing charge appears on a comb and it become a magnet. In daily life, we see this when pieces of

paper attracts towards the comb.

جب پلاسٹک کی کنگلی کو اوئی کپڑے سے رگڑنے کے بعد لوہے کی چابی کے پاس لے کر آتے ہیں تو وہ اسے اپنی طرف کھینچتا ہے کیونکہ اس پر چارجز ظاہر ہو جاتے ہیں۔ اسی طرح کی روزمرہ کی ایک مثال وہ ہے جب کانڈکٹنگ کا ٹکڑا کنگلی کی طرف کھینچتا چلا جاتا ہے۔

3. Investigate: (چھان بین)

You are provided bar magnet, paper pins, glass, plastic aluminum and steel plates, a wooden board. Investigate which material allows magnetic attraction to pass through it?

آپ کو ایک بار مقطبی، کانڈکٹنگ کی پنیں، شیشے، پلاسٹک، ایلو مینیم اور سٹیل پلیٹس، کنگلی کا تختہ دیا جائے تو آپ اس بارے میں چھان بین کریں کہ کون سی اشیاء مقطبی قوت رکھتا ہے۔

Material having magnetic attraction

وہ اشیاء جو مقطبی قوت رکھتے ہیں

- Bar Magnet بار مقطبی
- Paper Pins پپر پنیں
- Steel Plates سٹیل پلیٹ

Non-Magnetic materials

غیر مقطبی اشیاء

- Glass شیشہ
- Plastic پلاسٹک
- Aluminum ایلو مینیم
- Wooden board کنگلی کا تختہ

Point to Ponder:

When a plastic comb is pulled through dry hair, it is negatively charged. What is the charge on the hair? What is the cause of hair to push apart?

جب کنگلی کو خشک بالوں کے ساتھ رگڑا جاتا ہے تو اس پر منفی چارج آتا ہے۔ بالوں پر کیا چارج آتا ہے اور بالوں کے جیسے دھکیلنے کی کیا وجہ ہے؟

When we rub our dry hair with a comb, some electron from comb shift hair due to which hair become negatively charge and comb will get positive charge.

جب ہم خشک بالوں کو کنگلی سے رگڑتے ہیں تو الیکٹران کنگلی سے بالوں کو طرف جاتے ہیں جسکی وجہ سے بالوں پر منفی چارج آتا ہے اور کنگلی پر مثبت چارج۔

Point to Ponder:

If battery connections are reversed in a closed circuit, will the bulb glow?

اگر بیٹری کے فلٹین کو الٹ دیا جائے یا مکمل کیا جائے تو کیا بلب جلے گا؟
Yes, Bulb will glow due to complete path for flows of current.

جی ہاں بلب روشن ہو گا کیونکہ کرنٹ کے بہاؤ سے راستہ مکمل ہو جاتا ہے۔

Point to Ponder:

Can you make two magnets having one pole each by breaking a bar magnet?

کیا آپ بار مقناطیس کو توڑ کر اس کو دو سرول میں تقسیم کرتے ہیں؟

Yes, whenever magnet is broken; one end of it act as North pole and other as South pole.

جب ہم مقناطیس بار کو توڑتے ہیں تو اس کا ایک سر اشدلی قطب اور دوسرا سراسر جنوبی قطب کے طور پر عمل کرتا ہے۔

Point to Ponder:

How will you identify the north and south poles of an electromagnet? If battery terminals are reversed do the poles also change?

آپ مقناطیس کا اشدلی اور جنوبی سر کیسے معلوم کرتے ہیں؟ اگر بیٹری کے قطب الٹ دیئے جائیں تو کیا پول الٹے گا؟

By using compass needle, we can find the north and south pole of magnet. Yes, if battery terminal are reversed then poles of magnets will change.

ہم کمپاس نیڈل کے استعمال سے مقناطیس کا اشدلی اور جنوبی قطب معلوم کر سکتے ہیں۔ جی ہاں اگر بیٹری کے پول الٹ دیئے جائیں تو مقناطیس کے پول بھی الٹ جاتے ہیں۔

Quick Quiz

Electric crane can lift iron objects from the scrap easily. How are they dropped in a truck to carry to a factory?

ایلیکٹریک کرین کوڑے میں سے لوہے کی چیزیں آسانی سے اٹھا سکتی ہے۔ یہ ٹرک کے ذریعے فیکٹری لے کر جانے کیلئے کیسے ڈالا جاتا ہے؟

When we open the circuit or stop the supply of current then object will drop in truck.

جب ہم سرکٹ کو نامکمل کرتے ہیں اور کرنٹ ختم کرتے ہیں تو ان چیزوں کو ٹرک میں الٹ دیتے ہیں۔

Additional MCQs

(i) The magnetic compass is used to find accurately.

مقناطیسی کمپاس _____ کو صحیح طور پر معلوم کرنے کیلئے ہوتا ہے۔

(a) Sound آواز (b) Light روشنی

(c) Direction سمت (d) Nothing کچھ نہیں

(ii) The ends of magnet are called _____ poles.

مقناطیس کے سرول کو _____ کہتے ہیں۔

(a) Light روشنی (b) Sound آواز

(c) Land زمین (d) Magnetic مقناطیس

(iii) A _____ is inserted in an electric circuit for safety purpose.

_____ کو حفاظتی اقدامات کیلئے برقی سرکٹ میں ڈالا جاتا ہے۔

(a) Fuse فیوز (b) Rod چمڑی

(c) Magnet مقناطیس (d) Sand ریت

(iv) The material which don't allow the flow of current to pass through them are called _____

_____ اور چیز جو کرنٹ کے بہاؤ کو روکتی ہے وہ _____ کہتی ہے۔

(a) Conductors موصل

(b) Circuits سرکٹ

(c) Magnetic materials مقناطیسی اشیاء

(d) Insulators غیر موصل

(v) The flow of charge is called _____

_____ چارج کے بہاؤ کو _____ کہتے ہیں

(a) Circuit سرکٹ (b) Magnetism مقناطیس

(c) Current کرنٹ (d) Light روشنی

Additional Questions

(1) Discuss positive and negative charges.

مثبت اور منفی چارج کو بیان کریں۔

There are two types of charges.

چارج کی دو اقسام ہیں:

Positive charge مثبت چارج Negative charge منفی چارج

Similar charges repel each other while opposite charges attract each other.

ایک جیسے چارج ایک دوسرے کو دھکیلتے ہیں۔ جبکہ مخالف چارج ایک دوسرے کو کھینچتے ہیں۔

(2) What is static electricity?

سٹیکٹل بجلی کیا ہے؟

Electricity is commonly known as electric current.

بجلی کو عام طور پر کرنٹ بھی کہا جاتا ہے۔

Current flow through metal cables but there is a kind of electricity which can't flow.

کرنٹ دھاتی چیزوں سے گزر سکتا ہے مگر ایک ایسی طرح کی بجلی بھی ہے جو کرنٹ میں نہیں رہتی۔

That is called static electricity

اسے ساکن بجلی کہتے ہیں۔

(3) Write down difference between open and closed circuit.

اوپن اور بند سرکٹ کے درمیان فرق لکھیں۔

Close circuit: (بند سرکٹ)

On turning the switch "ON" the circuit become complete or closed due to which current starts flowing through it.

بجلی کا مٹن "آن" کرنے سے سرکٹ مکمل ہو جاتا ہے یا وہ بند سرکٹ کہلاتا ہے۔ ایسا کرنے سے کرنٹ گزرنا شروع ہو جاتا ہے۔

Open circuit: (اوپن سرکٹ)

On turning the switch "OFF" the circuit becomes incomplete or "OPEN" so current stops flowing through the circuit it is called open circuit.

بجلی کا مٹن "بند" کرنے سے سرکٹ نامکمل رہ جاتا ہے جسے اوپن سرکٹ کہا جاتا ہے۔ اس سے کرنٹ گزرنا بھی بند ہو جاتا ہے۔

(4) Define Battery?

بیٹری کی تعریف کریں۔

Battery is a source of electric current. The switch is used to control the flow of current and glowing bulb indicates that current is passing through it.

بیٹری بجلی کے کرنٹ کا ایک ذریعہ ہے۔ اس کو کنٹرول کرنے کیلئے ایک مٹن کا استعمال کیا جاتا ہے اگر بلب جل رہا ہو تو اس کا جلنا یہ ظاہر کرتا ہے کہ کرنٹ بیٹری میں سے گزر رہا ہوتا ہے۔

A battery consist of more than one cell.

بیٹری ایک سے زیادہ سیل پر مشتمل ہوتی ہے۔

If the battery connections are reversed in a closed circuit the bulb will not glow.

اگر بند سرکٹ میں بیٹری کے ٹرمینلز الٹ لگا دیے جائیں تو بلب جلنا بند ہو جائے گا۔

Chapter 08

باب نمبر 8

Structure of the Earth

زمین کی ساخت

1. Tick (✓) the correct answers.

درست جوابات کا انتخاب کریں۔

(i) The outer layer of the Earth is called:

زمین کی باہر والی سطح کو _____ کہتے ہیں۔

- (a) External core بیرونی حصہ
(b) Mantle مینٹل

- (c) ✓ Crust پرت
(d) Inner core اندرونی حصہ

(ii) What are the main types of the soil?

زمین کی اہم اقسام کون سی ہیں؟

- (a) Silt, Sand and Rock گلدہ، ریت اور پتھر
(b) Clay, Humus, Sand مٹی، نامیاتی غذا اور ریت
(c) ✓ Sand, Silt and Clay ریت، گلدہ اور مٹی
(d) Silt, Humus and Clay گلدہ، نامیاتی غذا اور مٹی

(iii) Which type of soil is good for growth of plants?

کس طرح کی زمین پودوں کی اگائی کیلئے اچھی ہوتی ہے؟

- (a) Sandy ریتی
(b) ✓ Silty گلدہ والی
(c) Clay مٹی
(d) Rock پتھروں والی

(iv) What is the role of living organisms in the soil?

مٹی میں زندہ جانداروں کا کیا کردار ہے؟

- (a) ✓ Making soil soft and airy زمین کو نرم اور ہوا دار بنانا
(b) Making soil hard زمین کو سخت بنانا
(c) Make soil unfit for cultivation زمین کو کاشتکاری کے لیے نامناسب بنانا
(d) Making the air dry ہوا کو خشک بنانے کیلئے

(v) The amount of fresh water on the Earth is:

زمین پر تازہ پانی کی مقدار _____ ہے۔

- (a) About 1% تقریباً 1%
(b) About 30% تقریباً 30%
(c) ✓ About 70% تقریباً 70%
(d) About 97% تقریباً 97%

(vi) What is important in the natural manure?

قدرتی کھاد میں کیا لازمی ہے؟

- (a) Minerals معدنیات
(b) The decayed matter بوسیدہ مادہ
(c) ✓ Sand ریت
(d) Salts نمک

2. Write short answers.

مختصر جوابات تحریر کریں۔

(i) What is called the outer layer of the Earth? What is its importance in our life?

زمین کی بیرونی سطح کون سی ہے؟ اسکا ہماری زندگی میں کیا اہمیت ہے؟
Crust is called the outer layer of the earth.
پرست زمین کی بیرونی سطح ہے۔

Importance in our life: ہماری زندگی میں اہمیت
It is that part on the earth on which we live. This part contains lofty mountains, deep oceans, rivers, deserts, green fields, rural and urban dwellings.

یہ زمین کا وہ حصہ ہے جہاں پر ہم رہتے ہیں۔ یہ اونچے پہاڑ، گہرے سمندر، دریا اور گیتان، سرسبز و شاداب کھیت، دیہی اور شہری رہائش ہوتی ہے۔

(ii) Which soil is useful to make pottery? What are its properties?

کون سی زمین کی مٹی برتن بنانے کیلئے استعمال ہوتی ہے۔ اس کی کیا خصوصیات ہے؟
Clay is useful to make pottery.

کٹلے (مٹی) کے برتن بنانے کیلئے استعمال ہوتے ہیں۔

Properties: خصوصیات

- It is very hard when dry.
کہ خشک ہونے کے بعد سخت ہو جاتا ہے۔
- It can be moulded into any shape.
یہ ہر شکل میں تبدیل ہو سکتا ہے۔

(iii) Which matter is obtained from the decayed plants and insects?

پودوں اور کیڑوں سے کون سا مواد حاصل ہوتا ہے؟

Humus is obtained from the decayed plants and insects.

ہومس بے جان (مردہ) پودوں اور کیڑوں سے حاصل ہوتا ہے۔

(iv) How much part of the Earth's surface consists of oceans? Why we cannot drink sea water?

زمین کا کتنا حصہ سمندروں پر مشتمل ہوتا ہے؟ اور ہم سمندری پانی کیوں نہیں پی سکتے؟

Sea water is toxic to humans because your body is unable to get rid of the salts that comes from sea water.

سمندری پانی ہمارے جسم کیلئے اس لئے زہریلا ہے کہ ہمارا جسم ان نمکیات سے نجات نہیں حاصل کر سکتے۔

(v) Where the water is found in the form of solid, liquid and gas (vapours)?

پانی کہاں پر ٹھوس، مائع اور بھاپ (بخارات) کی صورت میں پایا جاتا ہے؟
The sources of fresh water are glaciers, rain, lakes, springs and underground waters.

گلیشیر، بھاپ، چھلیں، چٹھے اور زمین کے اندر کا پانی، پانی کے مختلف ذریعے ہیں۔

3. Constructed Response Questions:

تعمیر سوالات جوابات

(i) Label the diagram of the water cycle.

آبی چکر کی ڈیاگرام لگائیں۔

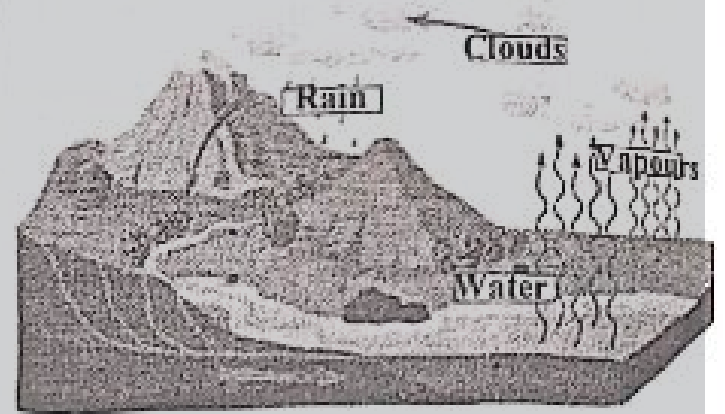

(ii) Which soil is used to plaster the village houses? Which property of the soil is useful to do so?

گاؤں کے گھروں کو لپ کرنے کے لیے کس قسم کی زمین استعمال ہوتی ہے اس زمین کی کیا خاصیت ہے؟

Clay is used to plaster the village houses. When water is added it can retain its shape and becomes more harder. It is used to make bricks and pottery.

گاؤں کے گھروں کو لپ کرنے کیلئے (کٹلے) مٹی استعمال کی جاتی ہے کیونکہ جب پانی ڈالا جاتا ہے تو یہ سخت ہو جاتی ہے اور اپنی شکل برقرار رکھتی ہے۔ کٹلے میں اور برتن بنانے کیلئے بھی استعمال ہوتی ہے۔

(iii) How do the plant roots and other creatures inside the Earth respire?

زمین کے اندر پودوں کی جڑیں اور باقی جاندار سانس کیسے لیتے ہیں؟

The plant roots and others creatures inside the earth respire through water, minerals and air.

زمین کے اندر پودوں کی جڑیں پانی، معدنیات اور ہوا کی مدد سے سانس لیتی ہیں۔

(iv) Estimate the components of silt (fertile soil) from the given figure.

دیا گئی تصویر گدھ (زر خیز زمین) کے اجزاء کے بارے میں لکھیں۔

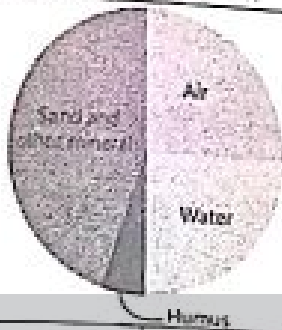

Components	Percentage
Air ہوا	25%
Water پانی	25%
Humus ہوس	5%
Sand and other minerals ریت اور معدنیات	45%

4. Investigate: (پہچان بنیں)

You have heard the devastation of floods. What is its reason? How the surplus water of floods can be made useful?

آپ نے سیلاب سے ہونے والی تباہی کے بارے میں سنا ہوگا۔ اس کی کیا وجہ ہے؟ سیلاب کے پانی کو کیسے فائدہ مند بنایا جاتا ہے؟

Heavy rainfall, melting snow and ice, dams braking, ocean waves coming on shore are the reasons of devastation of flood. Surplus water of floods can be made useful as filling of drinking water ponds, ground water recharge canals are made to divert the water to near by farmland.

تیز بارش، برف کا پھلگنا، ڈیم کا ٹوٹنا اور ساحل پر پانی کی اتنی ہونے لہریں سیلاب کی صورت میں تباہی کی وجہ بنتی ہیں۔ سیلاب کے پانی کو مفید اس طرح بنایا جاسکتا ہے کہ پانی زمین کے اندر کے ذخائر دوبارہ بھر جائے اور چھوٹے چھوٹے نالے بنا کر قریب کے کھیتوں کی طرف مڑ جائے۔

Quick Quiz

A peach is cut into half. Label its parts showing resemblance with the structure of the Earth. Match the resemblance of its peel, pulp and seed with the parts of the Earth.

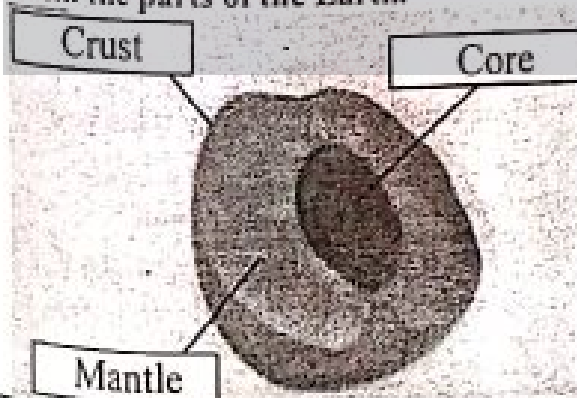

Quick Quiz

What are the sources of water in your school and home?

آپ کے گھر اور سکول میں پانی کے کون سے مختلف ذرائع ہیں؟

Underground water, boring, tubewell

زمین کے اندر کا پانی، بورنگ، ٹیوب ویل

Activity 8.3: سرگرمی نمبر 8.3

1. Take a sample of soil from your school garden.
سکول کے گارڈن سے مٹی کا نمونہ لیں۔
2. Spread it on a white paper or chart. Look at it through a magnifying glass.
اس کو سفید کاغذ پر پھیلائیں اور اس کو گلاس نما شیشے کی مدد سے دیکھیں۔
3. Are there some living organisms / insects?
کیا اس میں کوئی جاندار یا کیڑے پائے گئے ہیں؟
Yes there are some living organisms and insects.
جی ہاں، اس میں کچھ جاندار اور کیڑے پائے گئے ہیں۔
4. Do you see some dead vegetation matter?
کیا آپ نے بھی مردہ پودوں کو دیکھا ہے؟
Yes we see dead vegetation matter.
جی ہاں، ہم نے مردہ پودے دیکھے ہیں۔
5. Are there some grains of rocks / minerals?
کیا اس میں کوئی پتھر یا نمک پائے گئے؟
Yes there are some grains of rock/minerals.
جی ہاں، ان میں پتھر اور معدنیات (نمک) پائے گئے ہیں۔

6. Do you feel moisture in the soil?

کیا آپ نے بھی مٹی میں نمی محسوس کی ہے؟

Yes, we feel moistures in the soil.

جی ہاں، ہم نے زمین کے اندر نمی محسوس کی ہے۔

Point to Ponder:

In fact the brick wall is made of clay. How?

مٹی کی اینٹوں کی دیوار کیسے بنائی جاتی ہے؟

Brick wall is made of clay when clay bricks are bound together by a cement / clay.

مٹی کی اینٹوں کی دیوار تب بنتی ہے جب مٹی کی اینٹوں کو سینٹ یا مٹی سے جوڑا جاتا ہے۔

Additional MCQs

(i) The decays of matter is called.

ادھ کی بوسیدہ حالت کو _____ کہتے ہیں

(a) ✓ Humus ہوس (b) Clay مٹی

(c) Sand ریت (d) Salt نمک

(ii) There are _____ parts of the earth on the basis of its structure.

ساخت کی بنیاد پر مٹی کی _____ حصے ہیں۔

- (a) Four چار (b) ✓ Three تین
(c) Six چھ (d) Seven سات

(iii) The core is the _____ part of the earth. It is the hottest and heaviest part.

پر ت زمین کا _____ حصہ ہے۔ یہ گرم اور بھاری ہے۔

- (a) Upper اوپر والا (b) Lower نیچے والا
(c) ✓ Central درمیانہ (d) It is not a part

(iv) _____ is useful for making pottery.
برتن بنانے کیلئے استعمال ہوتی ہے۔

- (a) Humus ہوس (b) Sand ریت
(c) Salt نمک (d) ✓ Clay مٹی

(v) _____ type of the earth makes glass.

زمین کا _____ حصہ شیشہ بناتا ہے۔

- (a) Salt نمک (b) Clay مٹی
(c) Humus ہوس (d) ✓ Sand ریت

Additional Questions

(1) What is the function of bacteria and other micro-organism in soil?

بیکٹریا اور خوردبینی جاندار زمین میں کیا کام کرتے ہیں؟

The bacteria and other micro-organism in soil convert the waste of living animals and dead plants into useful nutrient.

بیکٹریا اور دوسرے خوردبینی جاندار زمین میں موجود جانداروں کے فضل مادے کو اور مردہ پودوں کو مفید اجزاء میں منتقل کرتے ہیں۔

They increase the fertility of the soil.

یہ زمین کی زرخیزی کو بڑھاتے ہیں۔

(2) Write down the structure of the earth.

زمین کی ساخت لکھیں۔

According to Geologist, the egg resembles exactly the earth.

ماہر رقیات کے مطابق انڈے کی مشابہت بالکل زمین کی طرح ہی ہے۔

The rind of the egg is like crust.

انڈے کے باہر والا چمکنا زمین کی باہر والا تہہ کی طرح ہے۔

The white part is like mantle.

انڈے کی سفیدی زمین کی دوسری اور اندرونی تہہ سینٹل کی طرح ہوتا ہے۔

And in yolk to like the core of the earth.

اور انڈے کی زردی زمین کی آخری تہہ کی طرح ہوتی ہے۔

(3) What is Humus? ہو ہوس کیا ہے؟

Humus is the organic matter produced by the

decay of vegetables, plants and dead animals matters.

ہوس نامیاتی مادہ ہے جو کہ ہزیوں، پودوں اور مردہ جانوروں کے گٹنے ہونے سے بنتا ہے۔

It retains moisture in the soil and makes the soil fertile.

یہ زمین میں نمی قائم رکھتا ہے اور اسے زرخیز بناتا ہے۔

(4) What does soil contains?

زمین میں کیا کیا ہوتا ہے؟

Soil contains water and air which are essential for life.

زمین میں پانی اور ہوا ہوتی ہے جو زندگی کیلئے ضروری ہوتی ہے۔

It is home of many living things such as earth worm, insects, beetles, rats, rabbits and many others.

یہ زمین میں رہنے والے بہت سے جانداروں کا گھر ہے۔ جیسا کہ سمجھو، چمکے، چبے، خرگوش اور باقی بہت۔

Chapter 09

باب نمبر 9

Space and Satellites

خلا اور مصنوعی سیارے

1. Tick (✓) the correct answers.

درست جوابات کا انتخاب کریں۔

(i) Countless shining lights seen at night on the sky are:

رات کے وقت آسمان پر جو لاتعداد اور روشنیوں چمکتی ہیں وہ:

- (a) ✓ Stars ستارے (b) Moon چاند

(c) Planets سیارے

(d) Different heavenly bodies

خلف بھاری اشیاء

(ii) How long does it take for a geo-stationary satellite to complete one orbit?

ایک مدار کو مکمل کرنے میں جیو سٹیٹنری سیٹلائٹ کو کتنا وقت لگتا ہے؟

- (a) ✓ One day ایک دن (b) One week ایک ہفتہ

(c) One month ایک مہینہ (d) One year ایک سال

(iii) First man to step on the Moon?

پہلا قدم رکھنے والا پہلا آدمی؟

- (a) Edwin Aldrin ایڈون الڈرین (b) ✓ Neil Armstrong نیل ارمسٹرونگ

ایڈون الڈرین

نیل ارمسٹرونگ

(c) Yuri Gagarin (d) Alan Shepard
یوری گاگرین آلن شیپارڈ

(iv) The system locates the position of an object on the Earth surface is:

وہ سسٹم جو زمین پر کسی بھی چیز کی پوزیشن کو بتاتا ہے:

(a) GRS (b) GMS
(c) GPS (d) PGS

(v) The first artificial satellite was sent into space in:

پہلا مصنوعی سیٹلائٹ جو خلا میں بھیجا گیا:

(a) 1945 (b) 1957
(c) 1969 (d) 1973

2. Write short answers.

مختصر جوابات تحریر کریں۔

(i) Write the names of 5 benefits which we get from artificial satellites?

مصنوعی سیٹلائٹ کے پانچ فوائد بیان کریں۔

• Radio, television, transmission and information by internet reach in each part of the world because of artificial satellites.

ریڈیو، ٹیلی ویژن، ٹرانسمیشن یا کوئی بھی معلومات پوری دنیا میں مصنوعی سیٹلائٹ کی وجہ سے پہنچتی ہیں۔

• We can make contact at for off places by telephones.

ہم دور دراز علاقوں میں ٹیلی فون کی مدد سے رابطہ کر سکتے ہیں۔

• We can correctly locate our position at anywhere in the world.

ہم دنیا میں کہیں بھی اپنی پوزیشن کو دیکھ سکتے ہیں۔

• We can know about changes in weather much earlier.

ہم بہت جلد ہی موسمی تبدیلیوں کے بارے میں جان سکتے ہیں۔

• This helps us to deal with floods, storms, forest fires and other disasters effectively.

یہ سیلاب، آندھنیوں، جنگل میں لگنے والی آگ اور باقی حادثات کے بارے میں مدد کرتا ہے۔

(ii) Moon is satellite of the earth. Is the earth also satellite of some bigger object? What is that object?

چاند زمین کا سیٹلائٹ ہے کیا زمین بھی بڑے سیاروں کا سیٹلائٹ ہے؟ اگر ہے تو کس کا؟

Moon is satellite of the earth. No the earth is not the satellite of some bigger object. It is the planet of solar system.

چاند زمین کا سیٹلائٹ ہے۔ نہیں زمین کسی بھی سیارے کا سیٹلائٹ نہیں ہے بلکہ یہ ایک سیارہ ہے۔

(iii) Why does a Geo-Stationary satellite appear to be stationary?

جغرافیائی سیٹلائٹ ساکن کیوں لگتا ہے؟

Geo-Stationary satellite appear to be stationary because it move with the same speed as that of the earth.

جغرافیائی سیٹلائٹ ساکن اسلئے لگتا ہے کیونکہ وہ زمین کی رفتار کے ساتھ سفر کرتا ہے۔

(iv) Why do the astronauts wear space dress? What are its benefits?

خلا باز، خلائی لباس کیوں پہنتے ہیں؟ اس کا کیا فائدہ ہے؟

The astronauts wear space dress because the suit protect them from harmful radiation. It is fast moving space dress. It supply oxygen to breath.

خلا باز، خلائی لباس اسلئے پہنتے ہیں تاکہ وہ مضر شعاعوں سے بچ سکیں۔ یہ لباس ان کو تیزی سے حرکت کرنے میں مدد کرتا ہے۔

(v) Why a telescope installed on a satellite can take more clear photographs than from the earth surface?

دور زمین کو کیوں سیٹلائٹ پر زمین پر شفاف تصاویر بھیجنے کیلئے لگا یا جاتا ہے۔

(i) To clear the picture of planets, stars and galaxies.

یہ سیاروں، ستاروں اور کہکشاؤں کو صاف تصویریں بنانے میں مدد کرتی ہے۔

(ii) They are also able to detect frequencies and wavelengths across the entire electromagnetic spectrum.

یہ برقی چمکدرم میں تعدد اور طول موج کا پتہ لگانے میں مدد کرتی ہے۔

3. Constructed Response Questions:

تعمیراتی سوالات جوابات

(i) What provides the force needed to keep artificial satellites moving around the Earth? Indicate its direction on the two satellites shown in the given figure.

کون سی قوت کسی بھی مصنوعی سیٹلائٹ کو زمین کے گرد گھومنے میں مدد کرتی ہے۔ دو سیٹلائٹ کی سمت تصویر میں بتائی گئی ہے۔

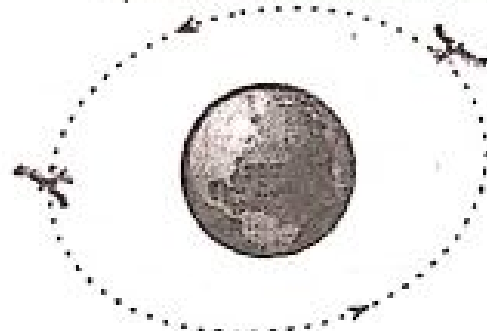

Gravitational force provides the force needed to keep artificial satellites moving around the earth.

کشش ثقل وہ قوت ہے جو کسی بھی مصنوعی سیٹلائٹ کو زمین کے گرد گھومنے / حرکت کرنے میں مدد کرتی ہے۔

The direction on the two satellites are towards the centre of earth.

دو سیٹلائٹ کی سمت زمین کے مدار کی طرف ہے۔

(ii) Astronauts have to face a lot of problems in space. Can you name some of these problems?

خلا بازوں کو خلائی کافی مشکلات کا سامنا ہوتا ہے۔ ان میں سے کچھ کے نام لکھیں۔

Astronauts have to face a lot of problems in space as zero gravity, heating effect and back of oxygen.

خلا بازوں کو خلا میں کشش ثقل کی کمی، گرمائش اور آکسیجن کی کمی جیسی مشکلات کا سامنا ہوتا ہے۔

(iii) How do the astronauts respire in your opinion?

آپ کے خیال میں خلا باز کیسے سانس لیتے ہیں؟

Astronauts respire through water. They make oxygen from the earth by running electricity through water.

خلا باز پانی کے ذریعے سانس لیتے ہیں۔ وہ بجلی کی مدد سے پانی سے آکسیجن بناتے ہیں۔

(iv) Why cannot you pour water in a glass in space?

آپ خلا میں گلاس میں پانی کیوں نہیں ڈال سکتے؟

We cannot pour water in a glass in space because there is zero gravity.

ہم خلا میں گلاس میں پانی اسلیئے نہیں ڈال سکتے کیونکہ وہ کشش ثقل نہیں ہوتی۔

Point to Ponder:

Moon is a natural satellite of the Earth. Why is it not used for telecommunication?

چاند زمین کا قدرتی سیٹلائٹ ہے اس کے باوجود وہ مواصلات کیلئے کیوں نہیں استعمال ہوتا؟

Moon is a natural satellite of the earth. It is not used for telecommunication because of the following reasons. It is very far away from earth.

چاند زمین کا قدرتی سیٹلائٹ ہے اس کے باوجود وہ کافی وجوہات کی وجہ سے مواصلات کیلئے استعمال نہیں ہوتا جیسا کہ وہ زمین سے بہت دور ہے۔

It has neither equatorial orbit nor polar orbit, so it cannot pick up signals.

کیونکہ نہ تو یہ قطب استوا پر ہے اور نہ ہی قطب ہے اسلیئے سگنل نہیں لے سکتے۔

Additional MCQs

(i) _____ is the unlimited response which all heavily bodies such as moon, earth, sun, stars and glaciers are located

_____ سے مل کر رہتا ہے۔

(a) ✓ Space خلا (b) Satellites سیٹلائٹ

(c) Earth زمین (d) Air ہوا

(ii) Satellite is an object which revolves around another big object due to:

سیٹلائٹ وہ چیز ہے جو کسی دوسری بڑی چیز کے ارد گرد گھومتی ہے۔

(a) Air ہوا (b) Sound آواز

(c) Light روشنی (d) ✓ Gravity ثقل

(iii) Satellite is used for:

_____ کیلئے استعمال کیا جاتا ہے۔

(a) Weather monitoring موسم کا حال معلوم کرنے کیلئے

(b) Spying جاسوسی

(c) Communication مواصلات

(d) ✓ All of above تمام اوپر والی

(iv) Geo-Satellite completes one orbit around earth in _____ days.

جغرافیائی سیٹلائٹ زمین کے گرد پنا چکر _____ دن میں پورا کرتی ہے۔

(a) Three تین (b) ✓ One ایک

(c) Two دو (d) Twelve بارہ

(v) The study of _____ from orbiting satellites is known as remote sensing.

_____ کے گرد گھومنے والی سیٹلائٹ کی پڑھائی ریموٹ سینسنگ کہتے ہیں۔

(a) ✓ Earth زمین (b) Moon چاند

(c) Stars ستارے (d) Sun سورج

Additional Questions

(1) Differentiate between artificial satellites and Geo-Stationary satellites.

مصنوعی سیٹلائٹ اور جغرافیائی سیٹلائٹ کے درمیان تفریق کریں۔

Artificial Satellite:

These are the objects put into the orbits around the earth by human beings. They are controlled through research control centers.

یہ لٹکا سیٹلائٹ ہوتی ہیں جو زمین کے مدار میں انسان کی طرح سے چھوڑی جاتی ہیں۔ یہ انسانی بنائی ہوئی سیٹلائٹ ہوتی ہیں اور انکا کنٹرول زمین پر ایجنٹس سے کیا جاتا ہے۔

Geo-Satellite:

Those satellites keep place with earth and complete one orbit in one day.

یہ ایسے سیٹلائٹ ہوتی ہیں جو زمین سے تعلق بنا کر رکھتی ہیں اور یہ زمین کے گرد اپنا چکر ایک دن میں پورا کرتی ہیں۔

(2) Why satellites are useful?

سیٹلائٹس کیوں مددگار ہوتے ہیں؟
Satellites are very useful and are used for many purposes.

سیٹلائٹس بہت مفید ہوتی ہیں اور یہ بہت سے اہم کاموں کیلئے استعمال کی جاتی ہیں۔

For communication, navigation, TV display the world are survey, weather monitoring and spying etc.

جیسا کہ مواصلات کیلئے راستہ بتانے کیلئے، ٹی وی کی نشریات کیلئے، موسم کے حالات کی تبدیلی بتانے کیلئے اور جاسوسی کیلئے۔

Chapter 10**باب نمبر 10****Technology in Everyday Life**

روزمرہ زندگی میں صنعت و حرفت

1. Tick (✓) the correct answers.

درست جوابات کا انتخاب کریں۔

(i) We check the horizontal surface level.

ہم افقی سطح کی سطح کو چیک کرتے ہیں۔

- | | |
|--------------------|----------------|
| (a) Plumb line | (b) Metre rule |
| پلمب لائن | میٹر رول |
| (c) ✓ Spirit level | (d) Triangle |
| روح کی سطح | ثلث |

(ii) What does a mason use to keep a wall vertical?

مستری دیوار کو عمودی کیسے رکھتا ہے؟

- | | |
|----------------|------------------|
| (a) Metre rule | (b) Spirit level |
| میٹر رول | روح کی سطح |
| (c) Triangle | (d) ✓ Plumb line |
| مکون | پلمب لائن |

(iii) Saline water is used for:

صہین پانی استعمال کیا جاتا ہے۔

- | | |
|--------------------------|-------------------|
| (a) ✓ Cleaning wounds | زخموں کو صاف کرنا |
| (b) Drinking by patients | مریضوں کے پینے سے |

- | | |
|-----------------------------|--|
| (c) Washing hands | ہاتھ سے |
| (d) Taking a bath | ہانے سے |
| (iv) Sterile gauze is used: | جراثیم سے پاک ہال کیلئے استعمال ہوتی ہے۔ |

- | | |
|---|------------------------------------|
| (a) For checking blood pressure | بلڈ پریشر چیک کرنے کیلئے |
| (b) As bandage on wound | زخموں کو مرہم کیلئے |
| (c) For finding the body temperature | جسمانی درجہ حرارت معلوم کرنے کیلئے |
| (d) For cleaning work place | کام کی جگہ کو صاف کرنے کیلئے |
| (v) The emergency phone call number is: | حادثاتی فون نمبر ہے۔ |
| (a) 2211 | (b) 1133 |
| (c) ✓ 1122 | (d) 0911 |

2. Write short answers.

مختصر جوابات تحریر کریں۔

(i) What do you need to make a model of foot bridge?

فٹ بال کا ماڈل بنانے کیلئے کی ضرورت ہے؟

The materials required to make a model of foot bridge are:

فٹ بال کا ماڈل بنانے کیلئے یہ چیزیں ضرورت ہیں:

- Skewers (پچ کمر) سکیور
- Ice cream sticks آئس کریم سٹکس
- Paper کاغذ
- Thread دھاگہ
- Glue گلو

Piece of wood or metal گٹھڑی یا دھات کا ٹکڑا

(ii) What is difference between the functions of spirit level and plumb line?

سپرٹ لیول اور پلمب لائن کے درمیان فرق کریں۔

Spirit Level
A spirit level is an instrument designed to check whether a surface is horizontal or not.

Plumb Line
A plumb bob a string tied to used as a vertical reference line is called plumb line.

چمٹ لیول ایک ایسا آلہ ہے جس سے کسی شیخ کا معلوم کیا جاتا ہے کہ وہ افقی طور پر برابر ہے یا نہیں

پلیم باب تار سے باندھا ہوا ایک عمودی حوالہ جو کسی لائن کو معلوم کرتے ہیں اس کو پلیم لائن کہتے ہیں۔

(iii) What is LED?

ایل ای ڈی کیا ہے؟

The tiny light emitting bulbs are called LED.

چھوٹے چھوٹے چمکنے والے لمبوں کو ایل ای ڈی کہتے ہیں۔

(iv) You have to install a picture frame on the wall. How it can be kept straight horizontally as well as vertically?

اگر آپ دیوار پر تصویر لگانا چاہتے ہیں تو اس کو عمودی اور افقی طور پر سیدھا کرنے کیلئے کیا کریں گے؟

The picture frame on the wall can be kept straight horizontally as well as vertically by using plumb line as a reference.

دیوار لگی تصویر کو عمودی اور افقی کو سیدھا کرنے کیلئے پلیم لائن کو حوالے کے طور پر لیتے ہیں۔

(v) What is meant by first aid?

ابتدائی طبی امداد سے کیا مراد ہے؟

First aid is a temporary care given to a person who has got sudden illness or injury.

ابتدائی طبی امداد سے مراد کسی بھی حادثاتی طور پر آنے والے زخم یا بیماری کے عارضی علاج کو کہتے ہیں۔

3. Constructed Response Questions:

تصیر جوابی سوالات

(i) What sort of tools and equipments are required to make a wooden model?

کڑی کا ماڈل بنانے کیلئے کون سے آوزار اور ساز و سامان کی ضرورت ہوتا ہے؟

For making wooden model, you will need a cardboard (any old carton), two thin wooden sticks or reeds, scissors, packing tape, coloured paper, white chart paper.

کڑی کا ماڈل بنانے کیلئے گتہ، دو چمکی کڑیاں، چھینچی، ٹیپ، رنگدار کاغذ، سفید چاٹ کی ضرورت ہوتی ہے۔

(ii) How does a musical instrument produce sound?

موسیقی کے آلات کیسے آواز پیدا کرتے ہیں؟

A musical instrument produces sound by causing matter to vibrate. The vibration starts sound waves moving through the air.

موسیقی کے آلات ارتعاش پیدا ہونے کی وجہ سے آواز نہیں کرتے۔ اگر ارتعاش پیدا ہو جائے تو آواز کی پہریں ہوا سے گزرتے ہیں۔

(iii) Why is it necessary to join long wires of LEDs together and short wires together while preparing a light string?

لائٹ سٹرنگ بنانے کیلئے LED کی لمبی تار کو چھوٹی تار کے ساتھ ملانے کی ضرورت کیوں ہے؟

An LED short and long wires are used in preparing a light string to allow current to flow.

LED میں چھوٹی اور لمبی تاروں کو اسلئے جوڑا جاتا ہے تاکہ ان میں سے کرنٹ گزر سکے۔

4. Investigate: (چھان بین)

You are provided 6 volt battery, one strip of cardboard and 12 blue colour LEDs. How will you make a decorating light?

اگر آپ کو 6 ولٹ بیٹری اور کارڈ بورڈ مل جائے اور 12 نیلے رنگ LED مل جائیں تو آپ اس سے ایک سجائی لائٹس کیسے بنا سکیں گے؟

We make decorated light in a serial function. ہم سجائی لائٹس سیریل فنکشن میں بنا سکتے ہیں۔

Additional MCQs

(i) The longer wire of LED is _____.

- LED کی لمبی تار _____ ہے۔
- (a) ✓ Positive مثبت (b) Negative منفی
(c) Neutral نیوٹرل
(d) None of above ان میں سے کوئی نہیں

(ii) The shorter wire of LED is _____.

- LED کی چھوٹی تار _____ ہے۔
- (a) Positive مثبت (b) ✓ Negative منفی
(c) Neutral نیوٹرل
(d) None of above ان میں سے کوئی نہیں

(iii) Mason use a _____ to keep a wall vertically straight.

- کڑی تار کو سیدھا کرنے کیلئے _____ استعمال کرتا ہے۔
- (a) ✓ Plumb line پلیم لائن (b) Meter rule میٹر رول
(c) Spirit level روح کی سطح (d) Triangle ٹرنگل

ایک قوم ایک نصاب
کیسا قومی نصاب 2020ء کے مطابق

فوکس

پرائمری

سٹوڈنٹ ریسورس بک

مکمل گائیڈ

5



پشتو

معاشرتی علوم

اسلامیات

اردو

فوکس پبلکیشنز

www.newclassicpublishers.com

E-mail: classicnsr@gmail.com

0300 000000

(جملہ حقوق پبلشرز محفوظ ہیں)

نام کتاب : سٹوڈنٹ ریسورس بک پنجم

ناشر : فوکس پبلیکیشنز

اشاعت اول : 2021-22

تعداد اشاعت : 1000

قیمت: 350 روپے

اردو حصہ

صفحہ نمبر	تفصیل	نمبر شمار
5-55	اسلامیات	1
56-141	اردو	2
142-167	معاشرتی علوم	3
168-194	پشتو	4

☆☆☆☆☆

اسلامیات: پانچویں

فہرست

صفحہ نمبر	مضمون	باب نمبر
5	قرآن مجید و حدیث نبوی ﷺ	باب اول
8	ایمانیات و عبادات	باب دوم
19	سیرت طیبہ ﷺ	باب سوم
35	اخلاق و آداب	باب چہارم
41	حسن معاملات	باب پنجم
46	ہدایت کے سرچشمے اور مشاہیر اسلام	باب ششم
53	اسلامی تعلیمات اور عصر حاضر کے تقاضے	باب ہفتم

اسلامیات پنجم

برائے جماعت پنجم

ایک قوم۔ ایک نصاب

باب اول

قرآن مجید و حدیث نبوی ﷺ

(الف) ناظرہ قرآن مجید

قرآن مجید بہت بابرکت کتاب ہے۔ قرآن مجید پڑھنا سمجھنا اور اس پر عمل کرنا ہر مسلمان کے لیے ضروری ہے۔ قرآن مجید پڑھنے وقت آداب تلاوت کا خاص خیال رکھیں۔ ناظرہ قرآن مجید پارہ نمبر 19 30ت درست تلفظ اور قواعد تجوید کے مطابق پڑھیں۔

- | | |
|-----------------------------|--------------------------|
| (19) وَقَالَ الَّذِينَ | (20) اَمْنُ خَلَقُ |
| (21) اَنْلُ مَا اُرْجِي | (22) وَمَنْ يَنْفُتُ |
| (23) وَمَالِي | (24) فَمَنْ اَظْلَمُ |
| (25) اِلَيْهِ يُرْذُ | (26) حَمُ |
| (27) قَالَ فَمَا خَطْبُكُمْ | (28) قَدْ سَمِعَ اللّٰهُ |
| (29) تَبْرٰكَ الَّذِي | (30) عَمُ |

مزید جائے

حضرت محمد رسول اللہ خاتم النبیین صلی اللہ علیہ وعلی آلہ واصحابہ وسلم نے فرمایا: قرآن پڑھا کرو اس لیے کہ قیامت کے دن یہ اپنے پڑھنے والوں کے لیے سفارش کرے گا۔

(صحیح مسلم کتاب صلاۃ المسافرین و قصرھا)

(ب) حفظ قرآن مجید

حاصلاتِ تعلم: اس سبق کی تکمیل پر آپ اس قابل ہو جائیں گے کہ:

- ☆ سبق میں دی گئی سورتیں درست تلفظ اور روانی کے ساتھ حفظ کر سکیں۔
- ☆ ان سورتوں کو نماز اور نماز کے علاوہ زبان پڑھ سکیں۔
- ☆ آیتہ الکرسی کی اہمیت و فضیلت جان سکیں۔

قرآن مجید کو حفظ کرنا بہت فضیلت والا عمل ہے۔ آئیں چند

سورتیں اور آیہ الکرسی پڑھیں اور زبانی یاد کریں۔

سُورَةُ الْفِيلِ

بِسْمِ اللّٰهِ الرَّحْمٰنِ الرَّحِیْمِ

اَلَمْ تَرَ كَيْفَ فَعَلَ رَبُّكَ بِاَصْحٰبِ الْفِیْلِ ۝ اَلَمْ یَجْعَلْ كَيْدَهُمْ فِیْ تَضَلُّیْلِ ۝ وَاَرْسَلَ عَلَیْهِمْ طَیْرًا اَبَابِیْلَ ۝ تَرْمِیْهِمْ بِحِجَارَةٍ مِّنْ سِجِّیْلِ ۝ فَجَعَلَهُمْ كَعَضْفِ مَّا كُوْلٍ ۝

سورة قریش

بِسْمِ اللّٰهِ الرَّحْمٰنِ الرَّحِیْمِ

لَا یَلْبِثُ قُرَیْشٌ ۝ الْفِیْهِمْ رِحْلَةَ الْشِتَاءِ وَالصَّیْفِ ۝ فَلِیَعْبُدُوْا رَبَّ هٰذَا الْبَیْتِ ۝ الَّذِیْ اٰطَمَهُمْ مِّنْ جُوعٍ ۝ وَاَمَنَهُمْ مِّنْ خَوْفٍ ۝

آیة الکرسی

بِسْمِ اللّٰهِ الرَّحْمٰنِ الرَّحِیْمِ

اَللّٰهُ لَا اِلٰهَ اِلَّا هُوَ الْحَیُّ الْقَیُّوْمُ ۝ لَا تَاْخُذُهٗ سِنَةٌ وَّلَا نَوْمٌ ۝ لَهٗ مَا فِی السَّمٰوٰتِ وَمَا فِی الْاَرْضِ ۝ مَنْ ذَا الَّذِیْ یَشْفَعُ عِنْدَهٗ اِلَّا بِاِذْنِهٖ ۝ یَعْلَمُ مَا بَیْنَ اَیْدِیْهِمْ وَمَا خَلْفَهُمْ ۝ وَلَا یَحِیْطُوْنَ بِشَیْءٍ مِّنْ عِلْمِہٖ اِلَّا بِمَا شَاءَ ۝ وَسِعَ کُرْسِیُّہُ السَّمٰوٰتِ وَالْاَرْضَ ۝ وَلَا یَـُٔوْدُهٗ حِفْظُهُمَا ۝ وَهُوَ الْعَلِیُّ الْعَظِیْمُ ۝

(سورة البقرہ، آیت: 255)

آیہ الکرسی قرآن مجید کی تمام آیتوں کی سردار ہے۔ اسے پڑھنے سے انسان اللہ تعالیٰ کی حفاظت میں آجاتا ہے اور شیطان کے شر سے محفوظ ہو جاتا ہے۔ نبی اکرم صلی اللہ علیہ وعلی آلہ واصحابہ وسلم نے فرمایا:

جو شخص ہر فرض نماز کے بعد آیہ الکرسی پڑھے گا اسے جنت سے کوئی چیز روکنے والی نہیں ہے سوائے موت کے۔

(سنن نسائی: کتاب عمل الیوم واللیلۃ)

فرمان نبوی صلی اللہ علیہ وعلی آلہ واصحابہ وسلم

جب تم رات کو اپنے بستر پر سونے کے لیے جاؤ تو یہ آیہ الکرسی پڑھ لیا کرو پھر صبح تک اللہ تعالیٰ کی طرف سے ایک فرشتہ تمہاری حفاظت پر

مقرر ہو جائے گا اور شیطان تمہارے پاس بھی نہ آسکے گا۔ (صحیح بخاری: کتاب فضائل القرآن)

سرگرمیاں

☆ سکول میں منعقد ہونے والے مقابلہ حسن قرأت میں حصہ لیں۔
☆ درج ذیل سورتوں کے بارے میں معلومات حاصل کریں۔

سورت کا نام	کی آمدنی سورت	پارہ نمبر	سورت نمبر	آیات کی تعداد
سُورَةُ التَّقْوَةِ	مدنی	1	2	286
سُورَةُ الْبَقِيلِ	مکی	30	105	5
سُورَةُ قُرَيْشٍ	مکی	30	106	4

(ج) حفظ و ترجمہ

سورة الفاتحة

بِسْمِ اللّٰهِ الرَّحْمٰنِ الرَّحِیْمِ

اَلْحَمْدُ لِلّٰهِ رَبِّ الْعٰلَمِیْنَ ۝ الرَّحْمٰنِ الرَّحِیْمِ ۝

مَلِکِ یَوْمِ الدِّیْنِ ۝ اِیَّاكَ نَعْبُدُ وَاِیَّاكَ نَسْتَعِیْنُ

۝ اِهْدِنَا الصِّرَاطَ الْمُسْتَقِیْمَ ۝ صِرَاطَ الَّذِیْنَ اَنْعَمْتَ

عَلَیْهِمْ ۝ غَیْرِ الْمَغضُوبِ عَلَیْهِمْ وَلَا الضَّالِّیْنَ ۝

ترجمہ: تمام تعریفیں اللہ تعالیٰ ہی کے لیے ہیں۔ جو ساری کائنات کا رب ہے۔ بہت مہربان اور رحم کرنے والا ہے۔ روز جزا کا مالک ہے۔ ہم تیری ہی عبادت کرتے ہیں اور تجھ ہی سے مدد مانگتے ہیں۔ ہمیں سیدھی راہ دکھا۔ ان لوگوں کی راہ جن پر تو نے انعام کیا نہ کہ ان لوگوں کی راہ جن سے تو ناراض ہوا اور جو گمراہ ہوئے۔

دعائے قنوت

حضرت محمد رسول اللہ خاتم النبیین صلی اللہ علیہ وعلی آلہ واصحابہ وسلم وتر میں دعائے قنوت پڑھتے تھے۔

مزید جانیے!

سورة الفاتحة ایک دعا ہے۔

اس کے مزید نام بھی ہیں:

ام الكتاب ام القرآن
سورة الحمد سبع المثانی

التحیات

اَلشَّحِيَّاتِ لِلّٰهِ وَالصَّلٰوٰتِ وَالطَّيَّبٰتِ السَّلَامُ عَلَیْكَ
اَیُّهَا النَّبِیُّ وَرَحْمَةُ اللّٰهِ وَبَرَکَاتُهُ السَّلَامُ عَلَیْنَا وَعَلٰی عِبَادِ اللّٰهِ
الصَّالِحِیْنَ. اَشْهَدُ اَنْ لَا اِلهَ اِلَّا اللّٰهُ وَاشْهَدُ اَنْ مُحَمَّدًا عَبْدُهُ
وَرَسُوْلُهُ

ترجمہ: تمام توئی، فعلی اور مالی عبادتیں اللہ تعالیٰ ہی کے لیے ہیں اسے نبی (صلی اللہ علیہ وعلی آلہ واصحابہ وسلم)! آپ (صلی اللہ علیہ وعلی آلہ واصحابہ وسلم) پر سلام ہو اور اللہ تعالیٰ کی رحمت اور اس کی برکتیں ہوں ہم پر اور اللہ تعالیٰ کے تمام نیک بندوں پر بھی۔ میں گواہی دیتا ہوں کہ اللہ تعالیٰ کے سوا کوئی عبادت کے لائق نہیں اور میں گواہی دیتا ہوں کہ محمد (رسول اللہ خاتم النبیین صلی اللہ علیہ وعلی آلہ واصحابہ وسلم) اس کے بندے اور اس کے رسول ہیں۔

درواد ابراہیمی

اَللّٰهُمَّ صَلِّ عَلٰی مُحَمَّدٍ وَعَلٰی اٰلِ مُحَمَّدٍ كَمَا صَلَّيْتَ عَلٰی
اِبْرٰهِيْمَ وَعَلٰی اٰلِ اِبْرٰهِيْمَ اِنَّكَ حَمِيْدٌ مُّجِيْدٌ

اَللّٰهُمَّ بَارِكْ عَلٰی مُحَمَّدٍ وَعَلٰی اٰلِ مُحَمَّدٍ كَمَا بَارَكْتَ
عَلٰی اِبْرٰهِيْمَ وَعَلٰی اٰلِ اِبْرٰهِيْمَ اِنَّكَ حَمِيْدٌ مُّجِيْدٌ

ترجمہ: اے اللہ تعالیٰ! رحمتیں نازل فرما محمد (رسول اللہ خاتم النبیین صلی اللہ علیہ وعلی آلہ واصحابہ وسلم) پر اور محمد (رسول اللہ خاتم النبیین صلی اللہ علیہ وعلی آلہ واصحابہ وسلم) کی آل پر جس طرح تو نے رحمتیں نازل کیں ابراہیم (علیہ السلام) پر اور ابراہیم (علیہ السلام) کی آل پر بے شک تو تعریف کا مستحق بڑی بزرگی والا ہے۔

اے اللہ تعالیٰ! برکتیں نازل فرما محمد (رسول اللہ خاتم النبیین صلی اللہ علیہ وعلی آلہ واصحابہ وسلم) پر اور محمد (رسول اللہ خاتم النبیین صلی اللہ علیہ وعلی آلہ واصحابہ وسلم) کی آل پر جس طرح تو نے برکتیں نازل کیں ابراہیم (علیہ

وَأَصْحَابِهِ وَسَلَّمَ كَقَوْلِ نَعْلٍ أَوْ تَقْرِيرٍ كَقَوْلِهِمْ هِيَ -

إِذَالْمُ تُسَخِّي فَاصْنَعْ مَا شِئْتَ

ترجمہ: ”جب تم حیاض کرو تو جو چاہے کرو۔“

(صحیح بخاری: کتاب الاواب)

لَا يُؤْمِنُ أَحَدُكُمْ حَتَّى يُجِبَّ لِأَخِيهِ مَا يُجِبُّ لِنَفْسِهِ
ترجمہ: ”کوئی اس وقت تک مومن نہیں ہو سکتا جب اپنے بھائی کے لیے
وہی پسند نہ کرے جو اپنے لیے کرتا ہے۔“

(صحیح بخاری: کتاب الایمان)

أَنَا خَاتَمُ النَّبِيِّينَ لَا نَبِيَّ بَعْدِي

ترجمہ: ”میں آخری نبی ہوں میرے بعد کوئی نبی (پیدا) نہ ہوگا۔“

(جامع ترمذی: کتاب النعمان)

یاد رکھیں!

جو حدیث صحیح بخاری اور صحیح مسلم دونوں میں موجود ہو اسے متفق
علیہ کہتے ہیں۔

مَنْ غَشَّ فَلَيْسَ بِنَبِيٍّ

ترجمہ: ”جو دھوکہ دہی کرے گا وہ مجھ میں سے نہیں ہے۔“

(صحیح مسلم: کتاب الایمان)

لَا يَدْخُلُ الْجَنَّةَ قَاطِعٌ

ترجمہ: ”رشتہ قطع کرنے والا جنت میں نہ جائے گا۔“

(صحیح مسلم: کتاب الایمان)

مَنْ يُحْرَمِ الرَّفِيقَ يُحْرَمِ الْخَيْرَ كُلَّهُ

ترجمہ: ”جو شخص نرم عادت سے محروم رہا وہ ساری بھلائی سے محروم رہا۔“

(صحیح مسلم: کتاب البر والصلة والآداب)

(ہ) دعائیں (زبانی)

حاصلاتِ تعلم:

اس سبق کی تکمیل پر آپ اس قابل ہو جائیں گے کہ:

☆ سفر کی دعا گھر میں داخل ہوتے وقت اور گھر سے نکلنے وقت کی
دعا یاد کر سکیں۔

☆ ان دعاؤں کو زبانی یاد کر کے اپنی روزمرہ زندگی میں پڑھنے کے
عادی ہو سکیں۔

اللہ تعالیٰ نے قرآن مجید میں اپنے بندوں کو حکم دیا ہے کہ وہ اپنی

السلام) پر اور ابراہیم (علیہ السلام) کی آل پر بے شک تو تعریف کا مستحق
بڑی بزرگی والا ہے۔

حضرت ابراہیم علیہ السلام کی دعا

رَبِّ اجْعَلْنِي مُبْتَدِئَ الصَّلَاةِ وَمِن ذُرِّيَّتِي رَبَّنَا وَتَقَبَّلْ
دُعَاءَنَا ○ رَبَّنَا اغْفِرْ لِي وَلِوَالِدَيَّ وَلِلْمُؤْمِنِينَ يَوْمَ يَقُومُ
الْحِسَابُ ○ (سورة ابراہیم آیت: 40-41)

ترجمہ: اے میرے رب! مجھے نماز قائم رکھنے والا بنا اور میری اولاد میں
سے بھی اے ہمارے رب! اور میری دعا قبول فرمائے۔ اے ہمارے
رب! مجھے بخش دے اور میرے ماں باپ کو اور ایمان والوں کو جس دن
حساب قائم ہوگا۔

دنیا اور آخرت کی بھلائی کی دعا

رَبَّنَا إِنَّا فِي الدُّنْيَا حَسَنَةٌ وَفِي الْآخِرَةِ حَسَنَةٌ وَقِنَا
عَذَابَ النَّارِ ○ (سورة البقرة آیت: 201)

ترجمہ: اے ہمارے رب! ہمیں دنیا اور آخرت میں بھلائی عطا فرما اور
ہمیں دوزخ کے عذاب سے بچا۔

سنت نبوی صلی اللہ علیہ وعلی آلہ واصحابہ وسلم

حضرت محمد رسول اللہ خاتم النبیین صلی اللہ علیہ وعلی آلہ
واصحابہ وسلم دنیا اور آخرت کی بھلائی کی دعا کو کثرت سے پڑھتے تھے۔
(صحیح بخاری: کتاب الدعوات)

سرگرمیاں

☆ اپنے والدین کی مدد سے دعائے قنوت زبانی یاد کریں۔

☆ چارٹ پر انقیات اور دوا براہمی اور سبق میں شامل دونوں

دعاؤں کو صحیح ترجمہ خوش خط لکھیں اور کمرہ جماعت میں آویزاں کریں۔

(د) حدیث نبوی صلی اللہ علیہ وعلی آلہ واصحابہ وسلم

حاصلاتِ تعلم:

اس سبق کی تکمیل پر آپ اس قابل ہو جائیں گے کہ:

☆ جیسے جیسے صحیح احادیث سمجھ سکیں۔

☆ ان احادیث کو سمجھ کر روزمرہ زندگی میں ان کی تعلیمات پر عمل
کر سکیں۔

حضرت محمد رسول اللہ خاتم النبیین صلی اللہ علیہ وعلی آلہ

- 1- انبیاء ب۔ فرشتے
- 2- انبیاء کی تعداد کم و بیش کتنی ہے؟
- 3- ایک لاکھ دس ہزار ب۔ ایک لاکھ چودہ ہزار
- 4- "آلَم" قرآن پاک کے حروف ہیں۔ ان کو پڑھنے سے کتنی نیکیاں ملیں گی؟

- 1- 20 -2- 30
- 3- 40 -4- 50
- 4- قرآن مجید کی تلاوت کرنے سے پہلے کیا کرنا چاہیے؟
- 1- نعل 2- رخصو
- 3- نئے کپڑے پہننے چاہئیں 4- خوشبو لگانی چاہیے
- 5- تلاوت قرآن سے پہلے کیا پڑھنا چاہئے؟
- 1- آعوذ و تسمیہ 2- درود و سلام
- 3- سورۃ فاتحہ 4- دعائے ثنوت

☆☆☆☆

باب دوم

ایمانیات و عبادات

(الف) ایمانیات

- 1- درست جواب پر (✓) نشان لگائیں۔
- الف۔ یہ دنیا ہے:
- (الف) بے مقصد جگہ (ب) عارضی جگہ (✓)
- (ج) مستقل جگہ (د) کھیل کود کی جگہ
- ب۔ نیک لوگوں کو انعام میں ملے گی:
- (الف) جنت (✓) (ب) زمین
- (ج) جائیداد (د) گاڑی
- ج۔ انسان کو دنیا میں بھیجا گیا ہے:
- (الف) کھیل کود کے لیے (ب) عیش و عشرت کے لیے
- (ج) آزمائش کے لیے (✓) (د) کھانے پینے کے لیے
- د۔ حدیث کے مطابق دنیا میں زندگی بسر کرو:

ضرورت اور حاجت کے لیے اسی سے دعا کریں۔ ارشاد باری ہے:

ترجمہ: جب کوئی پکارنے والا مجھے پکارتا ہے تو میں اس کی دعا قبول کرتا ہوں۔ (سورۃ البقرہ: آیت: 186)

سفر کی دعا:

سُبْحٰنَ الَّذِیْ سَخَّرْنَا لِحَدَا وَعَا كُنَّا لَهُ مُقْرِنِیْنَ ۝ وَاِنَّا اِلٰی رَبِّنَا لَمُنْقَلِبُوْنَ ۝

(سورۃ الزخرف: آیت: 13-14)

ترجمہ: وہ (ذات) پاک ہے جس نے اس کو ہمارے تابع کر دیا اور ہم میں طاقت نہ تھی کہ اس کو بس میں کر لیتے۔ اور ہم اپنے پروردگار کی طرف لوٹ کر جانے والے ہیں۔

گھر میں داخل ہونے کی دعا:

اَللّٰهُمَّ اِنِّیْ اَسْأَلُكَ خَیْرَ الْمَوْلُجِ وَخَیْرَ الْمَخْرُجِ بِسْمِ اللّٰهِ وَنَحْنَا بِسْمِ اللّٰهِ خَرَجْنَا وَعَلِی اللّٰهِ وَنَحْنَا نَوْ كُنَّا

(سنن ابوداؤد: کتاب الادب)

ترجمہ: "اے اللہ تعالیٰ! میں تجھ سے گھر میں داخل ہونے اور گھر سے نکلنے کی بہتری کا سوال کرتا ہوں اللہ تعالیٰ کے نام کے ساتھ ہم (گھر میں) داخل ہوئے اور اللہ تعالیٰ ہی کے نام کے ساتھ ہم نکلے اور اپنے رب پر ہم نے بھروسہ کیا۔

گھر سے نکلنے کی دعا

بِسْمِ اللّٰهِ تَوَكَّلْتُ عَلٰی اللّٰهِ لَا حَوْلَ وَلَا قُوَّةَ اِلَّا بِاللّٰهِ

(سنن ابوداؤد: کتاب الادب)

ترجمہ: اللہ تعالیٰ کے نام کے ساتھ (تکلتا ہوں) میں نے اللہ تعالیٰ پر بھروسہ کیا اور گناہوں سے بچنے اور نیکیاں کرنے کی طاقت اللہ تعالیٰ ہی کی طرف سے ہے۔

فرمان نبوی صلی اللہ علیہ وعلی آلہ و صحابہ وسلم

جو شخص گھر سے نکلنے وقت کی دعا پڑھے تو اس سے کہا جائے گا: تمہاری کنایت کر دی گئی اور تم (دشمن کے شر سے) بچا لے گئے اور شیطان تم سے دور ہو گیا۔ (جامع ترمذی: کتاب الدعوات)

سوال درج ذیل سوالات میں مناسب ترین جواب منتخب کریں۔

1- اللہ تعالیٰ نے اپنی مخلوق کی

ہدایت و رہنمائی کے لیے بھیجے؟

کون سے کام کرنے چاہئیں	کون کاموں سے گریز کرنا چاہیے
ماں باپ کا کہنا ماننا	جھوٹ بولنا
سنت رسول صلی اللہ علیہ وعلی آلہ و اسحاقہ وسلم	
استادوں کا کہنا ماننا چاہیے	چغلی کرنے سے
نماز پڑھنی چاہیے	بری صحبت میں بیٹھنے سے
روزے رکھنے چاہئیں	تسبیح کو زور سے کرنے سے
سچ بولنا چاہیے	نقل کرنے سے
برے معاشرے سے دور رہنا چاہیے	کسی کا مذاق اڑانے سے
	چوری کرنے سے

سوال 4: تفصیلی جواب لکھیں۔

الف۔ قرآن و حدیث کی روشنی میں آخرت کی اہمیت واضح کریں۔

جواب: آخرت کی اہمیت:

دین اسلام میں جن باتوں پر ایمان رکھنا ضروری ہے ان میں سے ایک آخرت ہے یعنی اس بات پر یقین رکھنا جائے کہ دنیا کی زندگی عارضی ہے اور یہ زندگی ایک دن ختم ہو جائے گی پھر اللہ تعالیٰ تمام لوگوں کو دو بارہ زندہ کرے گا اس دن حساب کتاب ہوگا۔ ہر ایک کا نامہ اعمال اسے دکھایا جائے گا جس کے اچھے اعمال ہوں گے اسے جنت میں اکرام و انعام سے نوازا جائے گا اور جس کے برے اعمال زیادہ ہوں گے اسے دوزخ کی آگ میں جلا یا جائے گا۔ قرآن مجید میں ارشاد ہے:

ترجمہ: "تو جس نے ذرہ بھر نیکی کی ہوگی وہ اس کو دیکھ لے گا اور جس نے ذرہ بھر برائی کی ہوگی وہ اسے دیکھ لے گا"۔ (سورۃ الزلزال)

عقیدہ آخرت پر ایمان لانے بغیر کوئی انسان مسلمان نہیں ہو سکتا۔ قرآن مجید میں ایمان لانے والوں کے متعلق ارشاد ہے:

ترجمہ: "اور آخرت پر وہی ایمان رکھتے ہیں" (سورۃ البقرہ)

دنیا کی زندگی بڑی تھوڑی ہے اور آخرت کی زندگی ہمیشہ رہنے والی ہے۔ حضور صلی اللہ علیہ وعلی آلہ و اسحاقہ وسلم نے فرمایا:

ترجمہ: "دنیا میں اس طرح زندگی بسر کرو جس طرح اجنبی یا راہ چلتا مسافر"۔ (صحیح بخاری)

(الف) مسافر کی طرح (ب) فقیر کی طرح
(ج) رئیس کی طرح (د) بادشاہ کی طرح
۱۔ آخرت پر یقین رکھتے ہیں:

(الف) منافق (ب) کافر
(ج) مشرک (د) مومن (ب)
2۔ خالی جگہ پر کریں۔

الف۔ عقیدہ آخرت پر ایمان لانے بغیر کوئی شخص مسلمان نہیں ہو سکتا۔

ب۔ آخرت کی زندگی عارضی ہے۔
ج۔ دنیا عمل کی جگہ اور آخرت بدلے کی جگہ ہے۔

د۔ نیک لوگوں کو جنت میں ہر طرح کی نعمتیں میسر ہوں گی۔
۲۔ آخرت پر ایمان رکھنے سے انسان کی زندگی میں استقامت پیدا ہو جاتی ہے۔

3۔ مختصر جواب لکھیں۔
الف۔ آخرت پر ایمان رکھنے کا کیا مطلب ہے؟

جواب: آخرت پر ایمان رکھنے کا مطلب ہے کہ دنیا عارضی ہے۔ قیامت کے دن لوگوں کو حساب کتاب کے لیے دو بارہ زندہ کیا جائے گا۔

ب۔ حدیث مبارکہ کی روشنی میں دنیا کی حقیقت کیا ہے؟
جواب: حدیث مبارکہ کی روشنی میں دنیا کی حقیقت عارضی ہے۔ رسول

صلی اللہ علیہ وعلی آلہ و اسحاقہ وسلم کا فرمان ہے: "دنیا میں اس طرح زندگی بسر کرو جس طرح اجنبی یا راہ چلتا مسافر"۔

ج۔ قرآن مجید میں موجود آخرت کے کوئی سے تین نام لکھیں۔
جواب: یوم القیامت، یوم الحاقہ، یوم الحساب، یوم الدین۔

د۔ آخرت میں کامیابی کا انحصار کس بات پر ہے؟
جواب: آخرت میں کامیابی کا انحصار نیک اعمال پر ہے۔ جس کے اچھے

عمل زیادہ ہوں گے اللہ تعالیٰ اسے انعام دے گا جس کے برے عمل زیادہ ہوں گے اسے سزا ملے گی اور دوزخ میں داخل کیا جائے گا۔

سوال: آخرت میں کامیابی حاصل کرنے کے لیے کیا کرنا چاہیے؟
دی ہوئی مثال کے مطابق جدول مکمل کریں۔

(ج) انسان کے تعلقات کو بہتر بنانے میں (د) تینوں غلو
جواب: (i) ب (ii) ب (iii) ج (iv) ب (v) ب (vi) الف

مزید جانے

قرآن مجید میں آخرت کے اور بھی نام ہیں جیسے

یوم القیامت یوم الحاقہ یوم الحساب یوم الدین

اضافی سوالات

سوال: درج ذیل سوالات کے تفصیلی جواب دیں:

سوال (i) اخروی زندگی سے کیا مراد ہے؟ ہمیں اپنی اخروی زندگی کو بہتر بنانے کے لیے کیا کرنا چاہئے؟

جواب: اللہ تعالیٰ کی پیدا کردہ کائنات کی ہر چیز ختم ہونے والی ہے۔ ہر چیز فنا ہونے والی ہے۔ اسی طرح سب انسان مر کر دوبارہ زندہ ہوں گے۔ اور اللہ تعالیٰ کے حضور پیش ہوں گے۔ یہ آخرت کا دن ہوگا۔ اور اس دن سب کے اعمال ناموں کا حساب ہوگا۔ اپنی اخروی زندگی بہتر بنانے کے لیے اللہ تعالیٰ اور رسول اللہ ﷺ کے بتائے ہوئے راستے پر چلنا ضروری ہے۔

سوال (ii) نامہ اعمال سے کیا مراد ہے؟

جواب: انسان دنیا میں جو کچھ کرتا ہے۔ وہ فرشتے مقرر ہیں جو ان اعمال کو لکھتے ہیں۔ ان کے مجموعے کو نامہ اعمال کہتے ہیں۔

سوال (iii) انسان کی اصل منزل کون سی ہے؟ اور اس منزل کی حصول کے لیے اسے کیا کرنا چاہئے؟

جواب: ایک مسلمان کی زندگی کی اصل منزل آخرت کی زندگی ہے۔ ہمیں چاہئے کہ ہم اس دنیا کی زندگی کو نیست جانیں۔ کیونکہ یہ زندگی ایک باری ہستی ہے۔ اور اللہ تعالیٰ کے بتائے ہوئے راستے پر چلیں۔ نیک اعمال کریں۔ اپنے مسلمان بھائیوں سے نیک سلوک کریں۔ نبی کریم ﷺ کے اسوۂ حسنہ کی پیروی کریں۔ اور دوسروں کے کام آئیں۔ اس سے ہماری اخروی زندگی کامیاب ہوگی۔ اور ہمیں جنت ملے گی۔

2- درج ذیل سوالات کے مختصر جوابات دیں۔

سوال (i) یوم آخرت سے کیا مراد ہے؟

جواب: سب انسان مر کر دوبارہ زندہ ہوں گے۔ اور اللہ تعالیٰ کے حضور پیش ہوں گے۔ یہ آخرت کا دن ہوگا۔

یہ دنیا ٹل گی جگہ اور آخرت بدلے کی جگہ ہے۔ انسان کو دنیا میں آزمائش کے لیے بھیجا گیا ہے اور آخرت میں اسے اپنے تمام اعمال کا حساب دینا ہوگا۔

(ب) عقیدہ آخرت کے انسانی زندگی پر کیا اثرات مرتب ہوتے ہیں؟

جواب: عقیدہ آخرت کے انسانی زندگی پر اثرات:

- انسان کے اندر نیک کام کرنے کا جذبہ پیدا ہوتا ہے۔
- انسان جھوٹ بولنے اور دوسری برائیوں سے رک جاتا ہے۔
- انسان اللہ تعالیٰ کی نافرمانی سے بچ جاتا ہے۔
- عقیدہ آخرت سے انسان میں اچھے اعمال پیدا ہوتے ہیں۔
- عقیدہ آخرت سے انسان میں جواب دینے کا احساس پیدا ہوتا ہے۔

اضافی معروضی سوالات

(i) عقیدہ آخرت ہماری زندگی میں لاتا ہے:

(الف) سہل پسندی (ب) تقویٰ

(ج) مایوسی (د) آرام پسندی

(ii) کون سے عقیدے کی تائید آج سائنس بھی کرتی ہے:

(الف) عقیدہ توحید کی (ب) عقیدہ آخرت کی

(ج) عقیدہ باکتب کی (د) الف اور ب دونوں

(iii) عقیدہ آخرت کی توجیہ کی بنیاد ہے:

(الف) فکری (ب) عملی

(ج) عقلی (د) نسلی

(iv) اسلامی عقیدہ آخرت کے مطابق دنیا کی زندگی ہے:

(الف) ابدی (ب) عارضی

(ج) ضروری (د) قیمتی

(v) دنیا میں اچھے کام صرف وہی کر سکتا ہے جو یقین رکھتا ہو:

(الف) دنیا کے فائدے پر (ب) آخرت کے فائدے پر

(ج) دنیا اچھائی کی جگہ ہے (د) دنیا برائی کی جگہ ہے

(vi) عقیدہ آخرت کا انکار براہ راست اثر انداز ہوتا ہے:

(الف) انسان کی سیرت کے بنانے یا کاڑنے میں

(ب) انسان کی زندگی کو بہتر بنانے میں

سوال (ii) اللہ تعالیٰ نے انسان کو دنیا میں کس مقصد کے لئے بھیجا ہے؟

جواب: انسان کو اللہ تعالیٰ نے دنیا میں نیک اعمال کرنے کے لیے بھیجا ہے۔

سوال (iii) کن لوگوں کو جنت میں بھیجا جائے گا؟

جواب: جن کے اعمال نیک ہوں گے انہیں جنت میں بھیجا جائے گا۔

سوال (iv) کن لوگوں کو دوزخ میں بھیجا جائے گا؟

جواب: جن کے اعمال برے ہوں گے ان لوگوں کا ٹھکانا دوزخ ہے۔

سوال (v) نامہ اعمال لکھنے والے فرشتوں کے نام بتائیں؟

جواب: نامہ اعمال لکھنے والے فرشتوں کو "کراما کاتبین" کہتے ہیں۔

3- درج ذیل سوالات میں مناسب ترین جواب منتخب کریں۔

(i) اس دنیا میں انسان کو کتنی مدت کے لیے زندگی گزارنا ہے؟

- ✓ 1- مختصر
2- لمبی
3- بہت لمبی
4- ہمیشہ

(ii) دنیا کی مثال کس طرح ہے؟

- ✓ 1- مسافر خانہ
2- گھر
3- دفتر
4- تفریح گاہ

(iii) ایک مسلمان کی اصل منزل کیا ہے؟

- 1- دنیا
2- آخرت ✓
3- سیر و تفریح
4- عیش و عشرت

(iv) اس دنیا میں انسان کی آمد کا مقصد ہے۔

- 1- کھانا پینا
2- گھومنا پھرنا
3- عبادت کرنا ✓
4- سونا اور آرام کرنا

(v) دنیا کیا ہے؟

- 1- پانی رہنے والی جگہ
2- فٹا ہونے والی جگہ
3- فخر کرنے کی جگہ
4- دولت کھانے کی جگہ

(vi) دنیا میں انسان کو زندگی کتنی بار ملتی ہے؟

- ✓ 1- ایک
2- دو
3- تین
4- چار

4- درج ذیل جملوں میں سے درست اور غلط جملوں کی شناخت کریں۔

(i) دنیا آخرت کی کھیتی ہے۔ (درست)

(ii) مرنے کے بعد کوئی زندگی نہیں ہے۔ (غلط)

(iii) کائنات کی ہر چیز غیر فانی ہے۔ (غلط)

(iv) ایک مسلمان کی اصل منزل اخروی زندگی ہے۔ (درست)

(v) شیطان کی راہ پر چلنے والوں کے لیے آخرت میں ذلت و رسوائی ہے۔ (درست)

2- ختم نبوت اور

اطاعت رسول صلی اللہ علیہ وعلی آلہ واصحابہ وسلم

1- درست بیان پر (✓) کا نشان لگائیں۔

الف- قرآن مجید میں نبی اکرم صلی اللہ علیہ وعلی آلہ واصحابہ وسلم کو

کہا گیا ہے:

(الف) خاتم النبیین (✓) (ب) کلمتہ اللہ

(ج) خلیل اللہ (د) خلیفۃ الارض

ب- حدیث کے مطابق نبوت کو مانند قرار دیا ہے:

(الف) مکان (✓) (ب) درخت

(ج) تل (د) دروازہ

ج- سنت کے لفظی معنی ہیں:

(الف) بیرونی (✓) (ب) محبت

(ج) اطاعت (د) طریقہ

د- ختم نبوت کے بارے میں آیت میں موجود ہے:

(الف) سُورَةُ الْبَقَرَةِ میں (ب) سُورَةُ آلِ عِمْرَانَ میں

(ج) سُورَةُ الْأَنْعَامِ میں (د) سُورَةُ الْقَلَمِ میں

ہ- اللہ تعالیٰ نے آپ صلی اللہ علیہ وعلی آلہ واصحابہ وسلم پر

کتاب نازل کی:

(الف) تورات مقدس (ب) زبور مقدس

(ج) انجیل مقدس (د) قرآن مجید (✓)

2- خالی جگہ پر کریں۔

الف- اطاعت کے لفظی معنی طریقہ کے ہیں۔

ب- نجات اور کامیابی کے لیے آپ صلی اللہ علیہ وعلی آلہ واصحابہ وسلم کی اطاعت ضروری ہے۔

ہیں۔ ان کے بعد کوئی نبی نہیں آئے گا۔ جو شخص آپ صلی اللہ علیہ وعلی آلہ و اصحابہ وسلم کے بعد کسی رسالت یا نبوت کا دعویٰ کرے گا وہ جھوٹا اور دائرہ اسلام سے خارج ہے۔ اللہ تعالیٰ نے قرآن پاک میں ارشاد فرمایا ہے:

ترجمہ: ”محمد (رسول اللہ صلی اللہ علیہ وعلی آلہ و اصحابہ وسلم) تمہارے مردوں میں سے کسی کے والد نہیں ہیں بلکہ اللہ تعالیٰ کے پیغمبر اور نبیوں (کی نبوت) کی مہر (یعنی اس کو ختم کر دینے والے) ہیں اور اللہ تعالیٰ ہر چیز سے واقف ہے۔“ (سورۃ الاحزاب)

حضور نبی اکرم صلی اللہ علیہ وعلی آلہ و اصحابہ وسلم کا فرمان:

حضور نبی اکرم صلی اللہ علیہ وعلی آلہ و اصحابہ وسلم نے فرمایا: ”میری اور مجھ سے پہلے کے تمام انبیا کی مثال ایسی ہے جیسے ایک شخص نے گھر بنایا اور اس میں ہر طرح کی زینت پیدا کی لیکن ایک کونے میں ایک اینٹ کی جگہ خالی رہ گئی۔ لوگ اسے دیکھ کر تعجب کرتے ہیں کہ یہاں پر ایک اینٹ کیوں نہ رکھی گئی؟ تو میں ہی وہ اینٹ ہوں اور میں خاتم النبیین ہوں۔“ (صحیح بخاری)

حضور نبی اکرم صلی اللہ علیہ وعلی آلہ و اصحابہ وسلم آخری نبی ہیں۔ آپ صلی اللہ علیہ وعلی آلہ و اصحابہ وسلم پر آخری کتاب قرآن مجید نازل ہوئی۔ آپ صلی اللہ علیہ وعلی آلہ و اصحابہ وسلم کی سیرت مبارکہ قرآن مجید کی عملی تفسیر ہے۔ اللہ تعالیٰ نے قرآن پاک کو حافظوں کے سینے میں محفوظ فرمایا۔ اب قیامت تک کسی نبی یا رسول کی ضرورت نہیں۔ آپ صلی اللہ علیہ وعلی آلہ و اصحابہ وسلم پر دین اسلام کی تعلیمات کو مکمل فرمادیا۔ اب مسلمانوں کی کامیابی اور نجات کا واحد راستہ قرآن پر عمل اور آپ صلی اللہ علیہ وعلی آلہ و اصحابہ وسلم کی اطاعت ہے۔

ب۔ سنت نبوی عبادات اور معاملات میں ہماری کس طرح رہنمائی کرتی ہے؟

جواب: سنت نبوی کا مفہوم:

سنت کے معنی طریقے کے ہیں۔ سنت نبوی سے مراد حضور نبی اکرم صلی اللہ علیہ وعلی آلہ و اصحابہ وسلم کی زندگی گزارنے کا طریقہ ہے۔ آپ صلی اللہ علیہ وعلی آلہ و اصحابہ وسلم نے اپنی زندگی میں کھانے پینے اٹھنے بیٹھنے سونے جاگنے گفتگو کرنے لین دین اور عبادت میں جو طریقہ اختیار کیا وہ سنت میں شامل ہے۔ فرمان مصطفیٰ صلی اللہ علیہ وعلی آلہ و اصحابہ وسلم کا فرمان ہے:

ج۔ نبی اکرم صلی اللہ علیہ وعلی آلہ و اصحابہ وسلم کے بعد قیامت تک کسی نبی کی ضرورت نہیں ہے۔

و۔ زندگی کے تمام معاملات میں رہنمائی سنت نبوی سے ملتی ہے۔

1۔ سیرت مبارکہ قرآن مجید کی عملی تفسیر ہے۔

3۔ مختصر جواب لکھیں۔

الف۔ عقیدہ ختم نبوت کے بارے میں ایک آیت کا ترجمہ لکھیں۔

جواب: محمد رسول اللہ صلی اللہ علیہ وعلی آلہ و اصحابہ وسلم تمہارے مردوں میں سے کسی کے والد نہیں ہیں بلکہ اللہ تعالیٰ کے پیغمبر اور نبیوں (کی نبوت) مہر (یعنی اس کو) ختم کر دینے والے) ہیں۔

ب۔ سنت نبوی کا مفہوم بیان کریں۔

جواب: سنت نبوی سے مراد نبی کریم صلی اللہ علیہ وعلی آلہ و اصحابہ وسلم کی زندگی گزارنے کا طریقہ ہے۔ آپ صلی اللہ علیہ وعلی آلہ و اصحابہ وسلم نے کھانے پینے اٹھنے بیٹھنے سونے میں جو طریقہ اختیار کیا وہ سنت ہے۔

ج۔ اطاعت رسول صلی اللہ علیہ وعلی آلہ و اصحابہ وسلم ہم سے کیا تقاضا کرتی ہے؟

جواب: اطاعت رسول صلی اللہ علیہ وعلی آلہ و اصحابہ وسلم کی اطاعت ہم پر لازم ہے اللہ تعالیٰ نے فرمایا: جس نے رسول (صلی اللہ علیہ وعلی آلہ و اصحابہ وسلم) کی اطاعت کی اس نے اللہ تعالیٰ کی اطاعت کی۔

د۔ سنت نبوی صلی اللہ علیہ وعلی آلہ و اصحابہ وسلم کی پیروی کیوں ضروری ہے؟

جواب: دین میں سنت کی بنیادی حیثیت ہے اور یہ اسلامی شریعت کا اہم ماخذ ہے۔ سنت کے علم کے بغیر قرآن مجید کا علم ناممکن ہے اس لیے رسول اکرم صلی اللہ علیہ وعلی آلہ و اصحابہ وسلم کی زندگی ہمارے لیے نمونہ ہے۔ ہمیں سنت نبوی صلی اللہ علیہ وعلی آلہ و اصحابہ وسلم پر عمل کرنا چاہیے۔

4۔ تفصیلی جواب لکھیں۔

الف۔ قرآن و سنت کی روشنی میں عقیدہ ختم نبوت کا مفہوم اور اہمیت بیان کریں۔

جواب: عقیدہ ختم نبوت:

عقیدہ ختم نبوت سے مراد وہ پختہ نظریہ اور یقین ہے کہ حضرت محمد رسول اللہ صلی اللہ علیہ وعلی آلہ و اصحابہ وسلم اللہ تعالیٰ کے آخری نبی

جس نے میری سنت سے اغراض کیا اس کا مجھ سے کوئی تعلق نہیں۔ (صحیح بخاری)

☆☆☆☆

(ب) عبادات

1- زکوٰۃ

1- درست بیان پر (✓) کا نشان لگائیں۔

الف- زکوٰۃ اسلام کا رکن ہے:

(الف) پہلا (ب) دوسرا

(ج) تیسرا (د) چوتھا

ب- زکوٰۃ کے معنی ہیں:

(الف) جمع کرنا (ب) خرچ کرنا

(ج) بڑھانا اور پاک ہونا (د) کم ہونا

ج- قرآن مجید میں نماز کے ساتھ ذکر ہے:

(الف) زکوٰۃ کا (ب) روزہ کا

(ج) حج کا (د) جہاد کا

د- قرآن مجید میں مصارف زکوٰۃ کی تعداد ہے:

(الف) چار (ب) چھ

(ج) آٹھ (د) دس

ہ- حدیث کے مطابق جو شخص اللہ تعالیٰ کی راہ میں کوئی چیز خرچ کرے اس کے لیے وہ چیز بڑھا کر لکھ دی جاتی ہے:

(الف) چار سو گنا (ب) پانچ سو گنا

(ج) چھ سو گنا (د) سات سو گنا (✓)

2- مختصر جواب دیں۔

الف- زکوٰۃ کی فرضیت کے بارے میں ایک آیت کا ترجمہ لکھیں۔

لکھیں۔

جواب: "اور زکوٰۃ ادا کرو اور اللہ تعالیٰ کو نیک (اور غلوں نیت سے) قرض دیجئے رہو۔"

قرض دیجئے رہو۔

ب- زکوٰۃ کے بارے میں ایک حدیث مبارکہ کا ترجمہ لکھیں۔

جواب: "جو شخص اللہ تعالیٰ کی راہ میں کوئی چیز خرچ کرے اس کے لیے وہ چیز سات سو گنا بڑھا کر لکھ دی جاتی ہے۔"

وہ چیز سات سو گنا بڑھا کر لکھ دی جاتی ہے۔"

"جس نے میری سنت سے اغراض کیا اس کا مجھ سے کوئی تعلق نہیں"

رسول اکرم صلی اللہ علیہ وعلیٰ آلہ واصحابہ وسلم کی سنت مبارکہ کو

تمام اہل ایمان کے لیے نمونہ قرار دیا گیا ہے۔ ہمیں عملی زندگی میں نبی

اکرم صلی اللہ علیہ وعلیٰ آلہ واصحابہ وسلم کی اطاعت و فرمانبرداری کرنی

چاہیے۔ ہر کام میں سنت نبوی سے رہنمائی حاصل کرنی چاہیے۔ تاکہ ہمیں

اللہ تعالیٰ کی رضا اور دنیا و آخرت میں کامیابی حاصل ہو۔ اللہ تعالیٰ کا

فرمان ہے: "اور جو کچھ تم کو پیغمبر صلی اللہ علیہ وعلیٰ آلہ واصحابہ وسلم دیں وہ

لے لو اور جس چیز سے منع کریں اس سے باز رہو۔"

(ج) تعمیر سیرت میں عقیدہ آخرت کے انسانی زندگی پر کیا

اثرات مرتب ہوتے ہیں؟

جواب: عقیدہ آخرت کا یقین انسانی زندگی میں نکھار پیدا کرتا ہے۔

انسان کو ہر لمحہ اور ہر لحظہ ایک ایک عمل کی جزا اور سزا کا احساس ہوتا ہے۔ یہ

احساس انفرادی اور اجتماعی زندگی پر بہترین اثرات ڈالتا ہے۔ اس سے

انسان میں احساس ذمہ داری، نیکی اور ہمدردی کی تیز عبادت کا شوق پیدا ہوتا

ہے اور سیرت و کردار میں اسلامی تشخص نمایاں ہوتا ہے۔

اضافی سوالات

سوال: درست الفاظ سے خالی جگہ پر کریں۔

(i) عقیدہ سے مراد یقین ہے۔

(ii) انسان کی تخلیق بے فائدہ نہیں ہے۔

(iii) احساس ذمہ داری پیدا کرنے میں عقیدہ آخرت اہم ہے۔

(iv) ایمان اور اعمال صالحہ کی کثرت والا انسان جنت میں ہوگا۔

(v) انسان کی پیدائش کا مقصد غور و فکر کرنا ہے۔

مزید چاہیے

نبی کریم صلی اللہ علیہ وعلیٰ آلہ واصحابہ وسلم نے فرمایا:

"میں آخری نبی ہوں اور تم آخری امت ہو"

(سنن ابن ماجہ)

فرمان الہی

اور جو کچھ تم کو پیغمبر (صلی اللہ علیہ وعلیٰ آلہ واصحابہ وسلم) دیں وہ

لے لو اور جس چیز سے منع کریں اس سے باز رہو۔

(سورۃ الحشر آیت: 7)

فرمان نبوی صلی اللہ علیہ وعلیٰ آلہ واصحابہ وسلم

اللہ تعالیٰ کی راہ میں خرچ کرنے والوں کی بڑی فضیلت ہے انہیں بڑا اجر و ثواب ملتا ہے۔ نبی کریم صلی اللہ علیہ وعلیٰ آلہ و اصحابہ وسلم نے فرمایا: "جو شخص اللہ تعالیٰ کی راہ میں کوئی چیز خرچ کرے اس کے لیے وہ چیز سات سو گنا بڑھا کر لکھی جاتی ہے۔ (جامع ترمذی)

اللہ تعالیٰ کی راہ میں صدقہ کرنے والوں کے لیے بھی بڑا فائدہ ہے۔ رسول اللہ صلی اللہ علیہ وعلیٰ آلہ و اصحابہ وسلم نے فرمایا: "صدقہ گناہوں کو ایسے مٹا دیتا ہے جیسے پانی آگ کو بجھا دیتا ہے۔" زکوٰۃ ادا کرنے کے مصارف:

زکوٰۃ ایسے لوگوں کو دی جائے جو اس کے حق دار ہوں خواہ وہ اس کے رشتہ دار ہی کیوں نہ ہوں۔ جب پوری طرح ادا کی جائے گی تو معاشرے سے غربت ختم ہو جائے گی اور لوگ باعزت زندگی بسر کرنے لگیں گے۔ لوگ معاشرتی ترقی، خوش حالی اور امن کے لیے کام کریں گے اور پورا معاشرہ خوش حال، مستحکم اور ترقی یافتہ ہو جائے گا۔

ب۔ زکوٰۃ کے چند فوائد اور معاشرتی اثرات تحریر کریں۔

جواب: زکوٰۃ کے فوائد اور معاشرتی اثرات:

- (i) زکوٰۃ ادا کرنے سے اللہ تعالیٰ کی رضا اور قرب حاصل ہوتا ہے۔
- (ii) زکوٰۃ ادا کرنے سے مال پاک ہو جاتا ہے۔
- (iii) زکوٰۃ ادا کرنے سے مال میں کمی نہیں آتی بلکہ اللہ تعالیٰ کی طرف سے برکت شامل ہوتی ہے۔
- (iv) زکوٰۃ کی ادائیگی سے انسان کا دل مال کی محبت سے پاک ہو جاتا ہے۔
- (v) زکوٰۃ ادا کرنے سے آپس میں محبت بڑھتی ہے۔
- (vi) زکوٰۃ ادا کرنے سے معاشرے سے غربت ختم ہو جاتی ہے۔

مزید جانیے!

مصارف زکوٰۃ سے مراد وہ مستحق لوگ ہیں جنہیں زکوٰۃ دینے کا حکم ہے۔ مصارف زکوٰۃ آٹھ ہیں۔

فرمان نبوی صلی اللہ علیہ وعلیٰ آلہ و اصحابہ وسلم

صدقہ گناہوں کو ایسے مٹا دیتا ہے جیسے پانی آگ کو بجھا دیتا ہے۔

(جامع ترمذی کتاب الایمان: 2611)

سرگرمیاں

اپنے جیب خرچ میں سے کچھ پیسے بچا کر جمع کریں اور اس سے

ج: صاحب نصاب کے کہتے ہیں؟

جواب: جس شخص پر زکوٰۃ فرض ہو اسے صاحب نصاب کہتے ہیں۔

د: معاشرے میں غربت کا خاتمہ کیسے ممکن ہے؟

جواب: معاشرے میں غربت کا خاتمہ زکوٰۃ کی ادائیگی اور صدقہ و خیرات دینے سے ممکن ہے۔

3- خالی جگہ پر کریں۔

(i) نصاب زکوٰۃ سے مراد مال کی وہ مقدار ہے جس پر زکوٰۃ فرض ہے۔

(ii) زکوٰۃ ادا ہر صاحب نصاب پر فرض ہے۔

(iii) نصاب زکوٰۃ ساڑھے بارہ تولے سونا یا ساڑھے ہاون چاندی

ہے۔

(iv) اللہ تعالیٰ کی راہ میں خرچ کرنا ایک افضل عبادت ہے۔

(v) زکوٰۃ اللہ تعالیٰ کے ساتھ بہترین تجارت ہے۔

4- تفصیلی جواب لکھیں۔

الف۔ قرآن و سنت کی روشنی میں زکوٰۃ کی اہمیت اور احکام واضح کریں۔

جواب: زکوٰۃ کی اہمیت:

زکوٰۃ کلمہ شہادت اور نماز کے بعد اسلام کا تیسرا رکن ہے۔

زکوٰۃ ایک مالی عبادت ہے۔ اللہ تعالیٰ نے قرآن مجید میں نماز کے ساتھ

زکوٰۃ کے ادا کرنے کا حکم فرمایا ہے۔ اللہ تعالیٰ کا فرمان ہے:

وَأَتُوا الزَّكَاةَ وَأَقْرِضُوا اللَّهَ قَرْضًا حَسَنًا

(سورۃ المومنین)

ترجمہ: "اور زکوٰۃ ادا کرو اور اللہ تعالیٰ کو نیک (اور خلوص نیت سے) قرض دیتے رہو۔"

اللہ تعالیٰ کی راہ میں خرچ کرنا ایک افضل عبادت ہے۔ یہ اللہ

تعالیٰ کے ساتھ ایک بہترین تجارت بھی ہے جس میں انسان کے لیے بے

شائبہ نفع ہے۔ حضور نبی اکرم صلی اللہ علیہ وعلیٰ آلہ و اصحابہ وسلم جب لوگوں کو

دین کی تعلیم دیتے تو سب سے پہلے نماز کے ساتھ زکوٰۃ کا حکم دیتے تھے۔

قرآن مجید میں اللہ تعالیٰ نے نبی کریم صلی اللہ علیہ وعلیٰ آلہ

و اصحابہ وسلم نے فرمایا:

ترجمہ: ان کے مال میں سے زکوٰۃ قبول کر لو کہ اس سے تم ان کو (ظاہر

میں بھی) پاک اور (باطن میں بھی) پاکیزہ کرتے ہو۔" (سورۃ التوبہ)

کسی غریب کی مدد کریں۔

۶۶ مصارفِ زکوٰۃ کا چارٹ بنا کر کمرہٴ جماعت میں آویزاں کریں۔

الف۔ نماز جمعہ کے بارے میں قرآن مجید کی ایک آیت کا ترجمہ لکھیں۔

جواب: ”مومنو! جب جمعہ کے دن نماز کے لیے اذان دی جائے تو اللہ تعالیٰ کی یاد (یعنی نماز) کے لیے جلدی کرو اور (خریدو) فروخت بند کرو۔ اگر سمجھو تو یہ تمہارے حق میں بہتر ہے۔“

ب۔ نماز جمعہ کے دو آداب لکھیں۔

جواب: (i) جمعہ کا خطبہ خاموشی اور توجہ سے سنا چاہیے۔

(ii) جمعہ کے روز پہلی صف میں بیٹھنے اور نماز ادا کرنے کی بڑی فضیلت ہے۔

ج: یوم جمعہ کی فضیلت کے بارے میں ایک حدیث کا ترجمہ لکھیں۔

جواب: حضور نبی اکرم صلی اللہ علیہ وعلی آلہ و صحابہ وسلم نے فرمایا ”جس نے جمعہ کے دن اچھی طرح وضو کیا پھر وہ نماز پڑھنے آیا اور خاموشی سے جمعہ کا خطبہ سنا تو اس کے ایک جمعہ سے دوسرے جمعہ تک کے اور مزید تین دن کے گناہ معاف کر دیے جاتے ہیں۔“

د: جمعہ کے دن درود پاک پڑھنے کی کیا اہمیت بیان کی گئی ہے؟

جواب: جمعہ کے دن کثرت سے درود پاک پڑھنا چاہیے کیونکہ درود پاک حضور نبی اکرم صلی اللہ علیہ وعلی آلہ و صحابہ وسلم پر پیش کیا جاتا ہے۔

جواب: (i) تفصیلی جواب لکھیں۔

الف۔ جمعہ کے دن کو باقی ایام پر کیا فضیلت حاصل ہے؟

جواب: جمعہ کی فضیلت:

جمعہ سب سے افضل اور اہم دن ہے۔ حضور نبی اکرم صلی اللہ علیہ وعلی آلہ و صحابہ وسلم نے جمعہ کے دن کو تمام دنوں کا سردار قرار دیا۔ اس دن اللہ تعالیٰ کی خصوصی رحمتیں اور برکتیں نازل ہوتی ہیں۔

اللہ تعالیٰ نے قرآن مجید میں مسلمانوں کو حکم دیا ہے کہ جب جمعہ کی اذان ہو جائے تو فوراً مسجد کی طرف آؤ ارشاد باری تعالیٰ ہے:

جمعے کے دن کی فضیلت کے بارے میں حضور نبی اکرم صلی اللہ علیہ وعلی آلہ و صحابہ وسلم کا ارشاد پاک ہے:

”جمعہ کے دن میں ایک گھڑی ایسی ہوتی ہے جس میں کی گئی دعا

اللہ تعالیٰ قبول فرماتا ہے۔“ (صحیح بخاری: کتاب الجمعہ)

2- جمعہ المبارک کی فضیلت

1- درست بیان پر (۷) کا نشان لگائیں۔

الف۔ نماز جمعہ ادا کی جاتی ہے:

(الف) فجر کے وقت (ب) ظہر کے وقت (۷)

(ج) عصر کے وقت (د) مغرب کے بعد

ب۔ اللہ تعالیٰ نے مسلمانوں کو نماز جمعہ کے لیے جلدی کرنے کا حکم دیا ہے:

(الف) سُورَةُ الْبَقَرَةِ میں (ب) سُورَةُ آلِ عِمْرَانَ میں

(ج) سُورَةُ التَّوْبَةِ میں (د) سُورَةُ الْجُمُعَةِ میں (۷)

ج۔ جمعہ کی نماز جماعت کے ساتھ ادا کرنا ہے:

(الف) فرض (۷) (ب) واجب

(ج) سنت (د) مستحب

د۔ جمعہ کے دن تلاوت کی فضیلت ہے:

(الف) سُورَةُ الْبَقَرَةِ کی (ب) سُورَةُ الْفَاتِحَةِ کی

(ج) سُورَةُ الْكَافِرِ کی (۷)

(د) سُورَةُ الْاِنْشَاقِ کی

و۔ حدیث کے مطابق صحیح طریقے سے جمعہ کی نماز ادا کرنے

سے مسلمان کے گناہ معاف ہو جاتے ہیں:

(الف) ایک دن کے (ب) دس دن کے (۷)

(ج) ایک مہینے کے (د) ایک سال کے

2- خالی جگہ پر کریں۔

الف۔ نماز جمعہ ادا کرنا ہر مسلمان پر فرض ہے

ب۔ نماز جمعہ سے پہلے امام خطبہ دیتے ہیں۔

ج۔ نماز جمعہ مسلمانوں کی اصلاح اور تربیت کا ایک اہم ذریعہ ہے۔

د۔ نماز جمعہ کے لیے مسجد میں پہلی صف میں بیٹھنے کی کوشش

کرنی چاہیے۔

و۔ جمعہ کے دن کثرت سے درود شریف پڑھیں۔

3- مختصر جواب لکھیں۔

حضرت محمد رسول اللہ صلی اللہ علیہ و علی آلہ و اصحابہ وسلم نے فرمایا:
 ”جس نے جمعہ کے دن اچھی طرح وضو کیا پھر وہ نماز پڑھنے
 آیا اور خاموشی سے جمعہ کا خطبہ سنا تو اس کے ایک جمعے سے دوسرے جمعے
 تک کے اور مزید تین دنوں کے گناہ معاف کر دیے جاتے ہیں۔“
 (صحیح مسلم: کتاب الجمعہ)

ب۔ نماز جمعہ کے معاشرتی فوائد تحریر کریں۔

جواب: نماز جمعہ کے معاشرتی فوائد:

- (i) نماز جمعہ کی ادائیگی سے مسلمانوں میں محبت، اتفاق و اتحاد پیدا ہوتا ہے۔
- (ii) ایک دوسرے کے حالات سے آگاہی ہوتی ہے۔
- (iii) مسلمانوں کے باہمی تعلقات مضبوط ہوتے ہیں۔
- (iv) نماز جمعہ کے خطبے سے دینی تعلیمات سے آگاہی ہوتی ہے۔
- (v) نماز جمعہ مسلمانوں کی اصلاح اور تربیت کا اہم ذریعہ ہے۔
- ج۔ نماز جمعہ کے احکام و آداب لکھیں۔

جواب: نماز جمعہ کے احکام:

- (i) جمعہ کی نماز میں دو رکعت فرض ادا کیے جاتے ہیں اور نماز سے پہلے امام خطبہ دیتا ہے۔
- (ii) نماز جمعہ باجماعت ادا کرنا ہر مسلمان پر فرض ہے۔
- (iii) جان بوجھ کر نماز جمعہ ادا نہ کرنا بہت بڑا گناہ ہے۔ نبی کریم صلی اللہ علیہ و علی آلہ و اصحابہ وسلم نے فرمایا:

”لوگ نماز جمعہ چھوڑنے سے باز آ جائیں ورنہ اللہ تعالیٰ ان کے دلوں پر مہر لگا دے گا اور وہ غفلوں میں شامل ہو جائیں گے۔“
 نماز جمعہ کے آداب:

نماز جمعہ کے آداب کا خیال رکھنا ہر مسلمان پر فرض ہے۔

- (i) جمعہ کے دن غسل کرنا ناخن کا ناساف ستھرے کپڑے پہننا سرد اور خوشبو لگانا سنت ہے۔

(ii) نماز جمعہ کے لیے مسجد میں جلدی پہننا اور پہلی صف میں بیٹھنا بہت افضل ہے۔

(iii) جمعہ کا خطبہ خاموشی اور توجہ سے سنا چاہیے۔

(iv) مسجد میں جہاں جگہ ملے خاموشی سے بیٹھ جائیں۔
 یاد رکھیں

- 1۔ جمعہ کے دن کثرت سے درود پاک پڑھنا چاہیے اس لیے کہ یہ درود آپ صلی اللہ علیہ و علی آلہ و اصحابہ وسلم پر پیش کیا جاتا ہے۔
- 2۔ نماز جمعہ صرف جمعہ کے دن نماز ظہر کی جگہ ادا کی جاتی ہے۔ جمعہ کے دن سورۃ الکہف کی تلاوت کرنے کی بہت فضیلت ہے۔ (المسند رک بلجام)

فرمان نبی صلی اللہ علیہ و علی آلہ و اصحابہ وسلم

جس نے جمعہ کے دن (اٹلی صفوں میں جگہ حاصل کرنے کے لیے) اوگوں کی گردنیں پھیلائیں اس نے جہنم کی طرف بل بنایا۔

اضافی سوالات

سوال: درج ذیل سوالات کے مختصر جواب دیں:

سوال (i) نماز جمعہ کب فرض ہوتی؟

جواب: نماز جمعہ مسلمانوں پر مدینہ کی طرف ہجرت کرنے سے پہلے فرض ہوتی۔

سوال (ii) نماز جمعہ کی اہمیت کے بارے میں کسی ایک قرآنی آیت کا ترجمہ لکھیں۔

جواب: آیت کا ترجمہ: اے ایمان والو! جب جمعہ کے دن نماز کے لیے نکارا جائے۔ تو اللہ کی یاد کی طرف دوڑ پڑو۔ اور خرید و فروخت ترک کرو۔

سوال (iii) نماز جمعہ کی اہمیت کے بارے میں کسی ایک حدیث کا ترجمہ تحریر کریں۔

جواب: حدیث کا ترجمہ: جس شخص کے پاؤں جمعہ کی نماز کے لیے جاتے ہوئے گرد آلود ہو گئے۔ اللہ تعالیٰ اس پر روزخ کی آگ کو حرام کر دے گا۔



2۔ عیدین

1۔ درست بیان پر (۷) کا نشان لگائیں۔

الف۔ عید الفطر منائی جاتی ہے:

- (الف) کبیر رمضان المبارک
- (ب) کیم شوال (۷)
- (ج) کیم شعبان
- (د) کیم ذی القعدہ

ب۔ عید الاضحیٰ منائی جاتی ہے:

دینی چاہیے اور انہیں اپنی خوشیوں میں شامل کرنا چاہیے۔

و: عید کی نماز کے خطبہ میں مسلمانوں کو کن باتوں کا درس دیا جاتا ہے؟

جواب: عید کی نماز کے خطبہ میں مسلمانوں کو نظم و ضبط قائم رکھنے، مساکین کا خیال رکھنے اور قربانی کا جذبہ بھارنے کا درس دیا جاتا ہے۔

4- تفصیلی جواب لکھیں۔

الف۔ عیدین کی اہمیت اور احکام لکھیں۔

جواب: عیدین کی اہمیت:

عیدین کو مسلمان مذہبی جوش و خروش اور عقیدت و احترام سے مناتے ہیں۔ ان ایام میں مسلمان مسکینوں اور غریبوں کو کچھ رقم یا غلہ وغیرہ دے کر اپنی خوشیوں میں شامل کرتے ہیں۔ ان میں احساس کتتری محسوس نہیں ہوتے دیتے۔

عید الفطر رمضان المبارک کے روزوں کا انعام ہے۔ نماز

عید الفطر سے قبل مسلمان فطرانہ ادا کرتے ہیں تاکہ غریب لوگ بھی خوشی

مناسکیں۔ عید الاضحیٰ کے دن مسلمان حضرت ابراہیم علیہ السلام کی قربانی کی

سنت میں جانوروں کی قربانی کرتے ہیں۔ قربانی بے حد اجر و ثواب والا

عمل ہے۔ یہ مسلمانوں کے دلوں میں ایسا جذبہ پیدا کرتا ہے کہ اللہ تعالیٰ

کی رضا کی خاطر کسی قربانی سے دریغ نہیں کرنا چاہیے۔ عیدین کی ادائیگی

سے مسلمانوں میں پیار و محبت اور ہمدردی کا جذبہ پیدا ہوتا ہے۔

ب۔ عیدین کے معاشرتی فوائد و اثرات بیان کریں۔

جواب: عیدین کے معاشرتی فوائد:

(i) مسلمان ایک دوسرے کی خوشیوں میں شریک ہوتے ہیں۔

(ii) معاشرے میں بھائی چارے اور غم خواری کا جذبہ پیدا

ہوتا ہے۔

(iii) عیدین غریبوں اور مسکینوں کی امداد کا ذریعہ بھی ہیں۔

(iv) عید کے خطبے میں لوگوں کو مختلف دینی مسائل کی تعلیم دی جاتی

ہے اور ان کی معاشرتی اصلاح کی جاتی ہے۔

ج۔ عیدین کے احکام و آداب بیان کریں۔

جواب: عیدین کے احکام:

(i) عیدین کی نماز کے لیے اذان اور اقامت نہیں کہی جاتی۔

(ii) عیدین کے دن سورج نکلنے کے تھوڑی دیر بعد مسلمان عید گاہ

(الف) دس رجب (ب) دس شعبان

(ج) دس ربیع الاول (د) دس ذی الحجہ (ه)

ج۔ عید الاضحیٰ کے موقع پر قربانی کرنا سنت ہے:

(الف) حضرت ابراہیم علیہ السلام کی (ب)

(ب) حضرت موسیٰ علیہ السلام کی

(ج) حضرت داؤد علیہ السلام کی

(د) حضرت عیسیٰ علیہ السلام کی

و۔ عید کی نماز میں باجماعت نماز ادا کی جاتی ہے:

(الف) دو رکعت (ب) چار رکعت

(ج) چھ رکعت (د) آٹھ رکعت

و۔ عید گاہ کی طرف جاتے ہوئے پڑھی جاتی ہیں:

(الف) تکبیرات (ب) معوذتین

(ج) تسبیحات (د) مستنون دعائیں

2۔ خالی جگہ پر کریں۔

الف۔ دین اسلام نے مسلمانوں کو ایک سال میں دو عیدیں

منانے کے مواقع فراہم کیے ہیں۔

ب۔ عید الفطر رمضان المبارک کے روزوں کا انعام ہے۔

ج۔ عید کے لیے اذان نہیں دی جاتی۔

د۔ عید کے خطبے کو خاموشی سے سنانا چاہیے۔

و۔ قربانی کے جانور کے ہر پال کے بدلے میں ایک نیکی

ملے گی۔

3۔ مختصر جواب لکھیں۔

الف۔ عیدین سے کیا مراد ہے؟

جواب: عیدین سے مراد دو عیدیں عید الفطر اور عید الاضحیٰ ہیں۔

ب۔ فطرانہ کسے کہتے ہیں؟

جواب: عید الفطر کے موقع پر غریبوں، مسکینوں کو جو غلہ، رقم دی جاتی ہے

اسے فطرانہ کہتے ہیں فطرانہ ایک رمضان سے عید الفطر تک دیا جاتا ہے

تاکہ غریب بھی خوشی میں شامل ہو سکیں۔

ج۔ عیدین کے موقع پر ہمیں غرباء اور مساکین کے ساتھ کیسے

پوش آنا چاہیے؟

جواب: عیدین کے موقع پر ہمیں غرباء اور مساکین میں غلہ کھانے یا رقم

- 3 ✓ پاؤچ 4- چھ
(ii) نماز جمعہ کس نماز کی جگہ ادا کی جاتی ہے؟
- 1- نجر 2- ظہر ✓
3- عصر 4- مغرب
(iii) کس دن کو مسلمانوں کے لیے عید الاضحیٰ کا دن قرار دیا گیا؟
- 1- بقرہ 2- بدھ
3- جمعہ 4- دس ذی الحجہ ✓
(iv) وہ کون سی نماز ہے جو جماعت کے بغیر ادا نہیں ہوتی؟
- 1- تہجد 2- جمعہ ✓
3- اشراق 4- چاشت
(v) عید الفطر کس اسلامی مہینے میں منائی جاتی ہے؟
- 1- ربیع الاول 2- جمادی الاول
3- رجب 4- شوال ✓
(vi) عید الاضحیٰ کس اسلامی مہینے میں منائی جاتی ہے؟
- 1- محرم 2- ربیع الثانی
3- شعبان 4- ذی الحجہ ✓
(vii) عیدین کی نمازیں ہیں؟
- 1- فرض 2- واجب ✓
3- سنت 4- نفل
(viii) عید الاضحیٰ کس بغیر کی قربانی کی یاد میں منائی جاتی ہے؟
- 1- حضرت اسحاق علیہ السلام
2- حضرت اسماعیل علیہ السلام ✓
3- حضرت یعقوب علیہ السلام
4- حضرت یوسف علیہ السلام
4- مناسب الفاظ سے خالی جگہیں پر کریں۔
- (i) نماز جمعہ جامع مسجد میں ادا کی جاتی ہے۔
(ii) ہفتے کے سات دنوں میں سب سے افضل جمعہ کا دن ہے۔
(iii) عیدین سے مراد دو عیدیں ہیں۔
(iv) نماز عید الفطر کی دو رکعتیں ہوتی ہیں۔
(v) قربانی کے گوشت کے تین حصے کئے جاتے ہیں۔

- میں اکٹھا ہونا شروع ہو جاتے ہیں اور دو نماز عید ادا کرتے ہیں۔
(iii) نماز عید میں کچھ زائد تکبیرات بھی جاتی ہیں۔
(iv) نماز عید کے بعد امام خطبہ دیتے ہیں۔
(v) خطبے میں قربانی اور فطرانے کے مقاصد سے آگاہ کیا جاتا ہے۔
عیدین کے آداب:
(i) عید کے دن نہادھو کر نئے یا صاف سحرے پہننے اور خوشبو لگائیں۔
(ii) عید الفطر کے دن عید گاہ جانے سے پہلے میٹھی چیز کھانا جبکہ عید الاضحیٰ کے دن کچھ کھائے بغیر جانا سنت ہے۔
(iii) نماز عید کے لیے جاتے ہوئے اور گھر واپس لوٹتے ہوئے الگ الگ راستہ اختیار کرنا چاہیے۔
(iv) عید گاہ کی طرف جاتے ہوئے اور واپس گھر لوٹتے ہوئے اونچی آواز میں تکبیریں پڑھنی چاہئیں۔
دین اسلام عیدین کے سوتھوں پر نمودار نمائش اور فحول خرچی سے بچنے کا درس دینا ہے۔ ہمیں چاہیے کہ ہم عیدین کو اللہ تعالیٰ اور اس کے رسول صلی اللہ علیہ وعلیٰ آلہ واصحابہ وسلم کے احکامات کے مطابق منائیں۔ مستحق لوگوں کو خوشیاں فراہم کریں۔
تکبیریں
اللہ اکبر اللہ اکبر لا الہ الا اللہ واللہ اکبر اللہ اکبر وللہ الحمد
جاننے کی بات قربانی کے جانور کے ہر بال کے بدلے میں ایک نیکی ملے گی۔ (ابن ماجہ)
- اضافی سوالات
سوال (iv) عیدین سے کیا مراد ہے؟
جواب: عیدین سے مراد دو عیدیں ہیں یعنی عید الفطر اور عید الاضحیٰ۔
سوال (v) شکرانے کے دن سے کیا مراد ہے؟
جواب: شکرانہ شکر ادا کرنے کو کہتے ہیں عید الفطر منانا ایک قسم کا شکرانہ ہے۔
3- درج ذیل سوالات کا مناسب ترین جواب منتخب کریں۔
(i) مسلمانوں پر دن رات میں کتنی نمازیں فرض ہیں؟
1- تین 2- چار

باب سوم

سیرت طیبہ صلی اللہ علیہ وعلی آلہ واصحابہ وسلم

1- معراج النبی صلی اللہ علیہ وعلی آلہ واصحابہ وسلم

1- درست بیان پر (۷) کا نشان لگائیں۔

الف۔ نبی کریم صلی اللہ علیہ وعلی آلہ واصحابہ وسلم نے تمام انبیاء کرام علیہم السلام کی امامت فرمائی:

(الف) بیت المقدس میں (۷) (ب) مسجد حرام میں (ج) مسجد نبوی میں (د) مسجد قبائیں

ب۔ حضرت جبریل علیہ السلام مقام سے آگے نہ جاسکے:

(الف) سدرۃ المنتہی سے (۷) (ب) بیت المعمور سے

(ج) عرش معلیٰ سے (د) مسجد الحرام سے

ج۔ عرش معلیٰ موجود ہے:

(الف) پہلے آسمان پر (ب) چوتھے آسمان پر

(ج) ساتویں آسمان پر (د) آسمانوں سے اوپر (۷)

د۔ نبی اکرم صلی اللہ علیہ وعلی آلہ واصحابہ وسلم نے آنکھوں کی ٹھنڈک قرار دیا ہے:

(الف) نماز کو (۷) (ب) روزے کو

(ج) زکوٰۃ کو (د) جہاد کو

۱۔ بیت المعمور عین اوپر ہے:

(الف) بیت المقدس کے (ب) خانہ کعبہ کے (۷)

(ج) مسجد اقصیٰ کے (د) مسجد نبوی کے

2- کالم ملائیے

کالم الف	کالم ب
پہلے آسمان پر	حضرت موسیٰ علیہ السلام
دوسرے آسمان پر	حضرت عیسیٰ علیہ السلام اور حضرت یحییٰ علیہ السلام
تیسرے آسمان پر	حضرت ادریس علیہ السلام
چوتھے آسمان پر	حضرت آدم علیہ السلام
پانچویں آسمان پر	حضرت ہارون علیہ السلام
چھٹے آسمان پر	حضرت یوسف علیہ السلام

ساتویں آسمان پر حضرت ابراہیم علیہ السلام

جواب:

کالم الف	کالم ب
پہلے آسمان پر	حضرت آدم علیہ السلام
دوسرے آسمان پر	حضرت عیسیٰ علیہ السلام اور حضرت یحییٰ علیہ السلام
تیسرے آسمان پر	حضرت یوسف علیہ السلام
چوتھے آسمان پر	حضرت ادریس علیہ السلام
پانچویں آسمان پر	حضرت ہارون علیہ السلام
چھٹے آسمان پر	حضرت موسیٰ علیہ السلام
ساتویں آسمان پر	حضرت ابراہیم علیہ السلام

3- مختصر جواب لکھیں۔

الف۔ سفر معراج سے کیا مراد ہے؟

جواب: سفر معراج سے مراد وہ سفر ہے جس میں حضور نبی کریم صلی اللہ علیہ وعلی آلہ واصحابہ وسلم نے مسجد حرام سے مسجد اقصیٰ تک اور مسجد اقصیٰ سے آسمانوں کی سیر کی۔

ب۔ سدرۃ المنتہی کیا ہے؟

جواب: سدرۃ المنتہی ساتویں آسمان پر پھری کا ایک درخت ہے۔ جبرئیل علیہ السلام حضور صلی اللہ علیہ وعلی آلہ واصحابہ وسلم کو لے کر یہاں تک گئے۔ اس مقام سے آگے فرشتے نہیں جاسکتے۔

ج: بیت المعمور کون سی جگہ ہے؟

جواب: بیت المعمور ساتویں آسمان پر خانہ کعبہ کے عین اوپر ہے جہاں ہر روز ستر ہزار فرشتے اس کا طواف کرتے ہیں۔ جو ایک دفعہ طواف کر لیتے ہیں قیامت تک ان کی باری نہیں آئے گی۔

د: سفر معراج سے ہمیں کیا سبق ملتا ہے؟

جواب: اس واقعہ سے ہمیں حضور نبی اکرم صلی اللہ علیہ وعلی آلہ واصحابہ وسلم کی عظمت و شان کا درس ملتا ہے۔ نیز وقت کے چلنے اور سفر کے سنبھلنے کا سبق ملتا ہے۔

کہ عالم بشریت کی زد میں ہے گردوں۔

4- تفصیلی جواب لکھیں۔

الف۔ معراج النبی صلی اللہ علیہ وعلی آلہ واصحابہ وسلم کا پس منظر

اپنے الفاظ میں بیان کریں۔

جواب: معراج النبی صلی اللہ علیہ وعلی آلہ واصحابہ وسلم:

معراج النبی صلی اللہ علیہ وعلی آلہ واصحابہ وسلم سے مراد وہ سفر ہے جس میں حضرت محمد رسول اللہ صلی اللہ علیہ وعلی آلہ واصحابہ وسلم نے مسجد حرام سے مسجد اقصیٰ تک اور پھر مسجد اقصیٰ سے آسمانوں کی سیر کی۔

قرآن پاک میں ارشاد:

ترجمہ: وہ (ذات) پاک ہے جو ایک رات اپنے بندے کو مسجد الحرام (یعنی خانہ کعبہ) سے مسجد اقصیٰ (بیت المقدس) تک جس کے ارد گرد ہم نے برکتیں رکھی ہیں لے گیا تاکہ ہم اسے اپنی (قدرت کی) نشانیوں دکھائیں۔ بے شک وہ سننے (اور) جاننے والا ہے۔

سفر معراج کا منظر:

ایک رات حضرت محمد رسول اللہ خاتم النبیین صلی اللہ علیہ وعلی آلہ واصحابہ وسلم آرام فرما رہے تھے کہ حضرت جبرئیل علیہ السلام آپ صلی اللہ علیہ وعلی آلہ واصحابہ وسلم کے پاس تشریف لائے اور آپ صلی اللہ علیہ وعلی آلہ واصحابہ وسلم کے دل کو زم زم کے پانی سے دھویا۔ پھر جنت سے لائی گئی ایک سواری (براق) پیش کی گئی۔ آپ صلی اللہ علیہ وعلی آلہ واصحابہ وسلم اس پر سوار ہو کر بیت المقدس پہنچے۔ وہاں پر موجود تمام انبیائے کرام علیہم السلام نے آپ صلی اللہ علیہ وعلی آلہ واصحابہ وسلم کی امامت میں نماز ادا کی۔ اس کے بعد آپ صلی اللہ علیہ وعلی آلہ واصحابہ وسلم دوبارہ براق پر سوار ہوئے اور آسمانوں کی طرف سفر شروع کیا۔

آسمانوں پر آپ صلی اللہ علیہ وعلی آلہ واصحابہ وسلم کی ملاقات درج ذیل انبیاء کرام علیہم السلام سے ہوئی:

پہلے آسمان پر حضرت آدم علیہ السلام

دوسرے آسمان پر حضرت یحییٰ علیہ السلام اور حضرت عیسیٰ علیہ السلام

تیسرے آسمان پر حضرت یوسف علیہ السلام

چوتھے آسمان پر حضرت اور لیس علیہ السلام

پانچویں آسمان پر حضرت ہارون علیہ السلام

چھٹے آسمان پر حضرت موسیٰ علیہ السلام

ساتویں آسمان پر حضرت ابراہیم علیہ السلام

ساتویں آسمان پر آپ صلی اللہ علیہ وعلی آلہ واصحابہ وسلم کے لیے بیت المعمور ظاہر کیا گیا۔ بیت المعمور میں خانہ کعبہ کے اوپر ہے ہر روز

ستر ہزار فرشتے بیت المعمور کا طواف کرتے ہیں۔ اور جو فرشتہ ایک بار طواف کر لیتا ہے پھر قیامت تک اس کی باری نہیں آئے گی۔ اس کے بعد آپ صلی اللہ علیہ وعلی آلہ واصحابہ وسلم نے سدرۃ المنتہیٰ کی جانب سفر شروع کیا۔ سدرۃ المنتہیٰ ساتویں آسمان پر میری کا ایک درخت ہے۔ اس مقام سے آگے فرشتے بھی نہیں جاسکتے۔ یہاں سے آپ صلی اللہ علیہ وعلی آلہ واصحابہ وسلم نے عرش معلیٰ تک کا سفر کیلئے طے کیا۔ عرش معلیٰ پر آپ صلی اللہ علیہ وعلی آلہ واصحابہ وسلم کو اللہ تعالیٰ سے ملاقات کا شرف حاصل ہوا۔ اسی موقع پر پانچ نمازوں کا تقد بھی دیا گیا۔ اللہ تعالیٰ نے ملاقات کے بعد آپ صلی اللہ علیہ وعلی آلہ واصحابہ وسلم کو وہیسی کے راستے میں جنت اور جہنم دکھائی گئی۔

ب۔ سفر معراج کے بارے میں جاننے کے بعد کفار مکہ کا کیا رد عمل تھا؟

جواب: حضرت محمد رسول اللہ خاتم النبیین صلی اللہ علیہ وعلی آلہ واصحابہ وسلم نے اس سفر معراج کا ذکر لوگوں سے کیا تو لوگوں نے آپ صلی اللہ علیہ وعلی آلہ واصحابہ وسلم کا یقین نہیں کیا۔ کچھ لوگ حضرت ابو بکر صدیق رضی اللہ تعالیٰ عنہ کے پاس آئے اور کہا کہ تمہارے دوست حضرت محمد رسول اللہ خاتم النبیین صلی اللہ علیہ وعلی آلہ واصحابہ وسلم آسمانوں کی سیر (معراج) کا ذکر کر رہے ہیں۔ اس پر حضرت ابو بکر صدیق رضی اللہ تعالیٰ عنہ نے ان سے کہا کہ اگر یہ الفاظ آپ صلی اللہ علیہ وعلی آلہ واصحابہ وسلم کی زبان مبارک سے ادا ہوئے ہیں تو میں ان کی تصدیق کرتا ہوں۔ اسی لیے حضرت ابو بکر صدیق رضی اللہ تعالیٰ عنہ کو صدیق کہا جاتا ہے۔

واقعہ معراج سے سبق:

معراج النبی صلی اللہ علیہ وعلی آلہ واصحابہ وسلم کا واقعہ آپ صلی اللہ علیہ وعلی آلہ واصحابہ وسلم کا بہت بڑا معجزہ ہے۔ اس واقعے سے ہمیں آپ صلی اللہ علیہ وعلی آلہ واصحابہ وسلم کی عظمت و بزرگی کا پتہ چلتا ہے۔ اس واقعے سے ہمیں یہ سبق بھی ملتا ہے کہ وقت کا چلنا اور فاصلوں کا سمنا سب اللہ تعالیٰ کی قدرت ہے۔ اللہ تعالیٰ جب چاہے وقت کی رفتار کو روک لے اور زمین و آسمان کے فاصلوں کو اپنی قدرت سے سمیت دے۔ ہمیں نمازوں کے تحفے کی قدر کرنی چاہیے اور نماز کو باقاعدگی سے ادا کرنا چاہیے۔

یاد رکھیں

2- خالی جگہ پر کریں۔

الف۔ نبوت کے بارہویں سال مدینہ منورہ کے بارہ اشخاص نے منیٰ میں عقبہ کے مقام پر اسلام قبول کیا۔

ب۔ حضرت مصعب بن عمیر رضی اللہ تعالیٰ عنہ مدینہ منورہ میں حضرت اسعد بن زرارہ رضی اللہ تعالیٰ عنہ کے مہمان بنے۔

ج۔ بیعت عقبہ ثانیہ کے موقع پر آپ صلی اللہ علیہ وعلیٰ آلہ واصحابہ وسلم کے چچا حضرت عباس رضی اللہ تعالیٰ عنہ بھی موجود تھے۔

د۔ حضرت مصعب بن عمیر رضی اللہ تعالیٰ عنہ کی دعوت کے نتیجے میں کئی لوگوں نے اسلام قبول کیا۔

ہ۔ جس نے بیعت کے امور میں خیانت کی اس کا معاملہ اللہ تعالیٰ کے سپرد ہے۔

3- مختصر جواب لکھیں۔

الف۔ اہل مدینہ نبی اکرم صلی اللہ علیہ وعلیٰ آلہ واصحابہ وسلم کی بعثت کے بارے میں کیسے جانتے ہیں؟

جواب: مدینہ کے لوگوں نے حضور نبی اکرم صلی اللہ علیہ وعلیٰ آلہ واصحابہ وسلم کی نبوت کے بارے میں یہودیوں سے سنا تھا۔

ب۔ نبی اکرم صلی اللہ علیہ وعلیٰ آلہ واصحابہ وسلم نے نبوت کے بارہویں سال کس صحابی کو معلم بنا کر بھیجا اور کیوں؟

جواب: نبوت کے بارہویں سال نبی اکرم صلی اللہ علیہ وعلیٰ آلہ واصحابہ وسلم نے حضرت اسعد بن زرارہ رضی اللہ تعالیٰ عنہ کو معلم بنا کر بھیجا تاکہ وہ مسلمان ہونے والے صحابہ کرام رضی اللہ عنہم کو تعلیم دے سکیں۔

ج: نبی اکرم صلی اللہ علیہ وعلیٰ آلہ واصحابہ وسلم نے اہل مدینہ کو کس الفاظ میں تسلی دی؟

جواب: نبی اکرم صلی اللہ علیہ وعلیٰ آلہ واصحابہ وسلم نے اہل مدینہ سے فرمایا "میرا جینا مرنا تمہارے ساتھ ہوگا۔ تمہارا خون میرا خون ہے اور تم میرے ہو میں تمہارا ہوں۔"

د: نبی اکرم صلی اللہ علیہ وعلیٰ آلہ واصحابہ وسلم نے کن باتوں پر بیعت کی؟

جواب:

(i) ہم اللہ تعالیٰ کے ساتھ کسی کو شریک نہیں ٹھہرائیں گے۔

(ii) چوری نہیں کریں گے۔ (iii) اپنی اولاد کو قتل نہیں کریں گے۔

عرش کا مطلب تخت ہے۔ عرش معلیٰ سے مراد عرش الہی ہے جو

آسمانوں سے اوپر ہے۔

فرمان نبوی صلی اللہ علیہ وعلیٰ آلہ واصحابہ وسلم ہے

وَجَعَلَ قُرْةً عَيْنِي فِي الصَّلَاةِ

"اور میری آنکھوں کی ٹھنڈک نماز میں ہے۔"

(سنن نسائی: کتاب عشرة النساء)

2- بیعت عقبہ اولیٰ و ثانیہ

1- درست بیان پر (✓) کا نشان لگائیں۔

الف۔ نبوت کے گیارہویں سال قبیلہ خزرج کے افراد نے اسلام قبول کیا:

(الف) پانچ (ب) چھ (✓) (ج) سات (د) آٹھ

ب۔ نبی اکرم صلی اللہ علیہ وعلیٰ آلہ واصحابہ وسلم کی طرف سے قائم اور امام مقرر فرمائے گئے:

(الف) حضرت براء بن معرور رضی اللہ تعالیٰ عنہ

(ب) حضرت ابوالہشیم رضی اللہ تعالیٰ عنہ

(ج) حضرت مصعب بن عمیر رضی اللہ تعالیٰ عنہ

(د) حضرت اسعد بن زرارہ رضی اللہ تعالیٰ عنہ (✓)

ج۔ بیعت عقبہ ثانیہ کے موقع پر آپ صلی اللہ علیہ وعلیٰ آلہ واصحابہ وسلم نے انصار کے مطالبے پر نقیب مقرر فرمائے:

(الف) دس (ب) گیارہ

(ج) بارہ (✓) (د) تیرہ

د۔ بیعت عقبہ ثانیہ ہوئی:

(الف) نبوت کے گیارہویں سال

(ب) نبوت کے بارہویں سال (✓)

(ج) نبوت کے تیرہویں سال

(د) نبوت کے چودھویں سال

1- بیعت عقبہ ثانیہ میں مدینہ منورہ کے افراد نے اسلام قبول کیا:

(الف) بہتر (ب) تہتر

(ج) چوتتر (د) پچھتر (✓)

عیال اور رشتہ داروں کو اسلام کی دعوت دی جس کے نتیجے میں اگلے سال ہجرت اشخاص آئے جنہوں نے اسلام قبول کیا۔

بیعت عقبہ ثانیہ ایک عظیم کامیابی تھی۔ یہ بیعت ہجرت مدینہ کا پیش خیمہ ثابت ہوئی اس کے نتیجے میں مدینہ منورہ ایک اسلامی ریاست کی صورت میں منظر عام پر آیا۔

بیعت عقبہ ثانیہ کے موقع پر آپ صلی اللہ علیہ وعلی آلہ واصحابہ وسلم انصار کے مطالبے پر بارہ نقیب بھی مقرر فرمائے۔ یہ بڑے بڑے خاندانوں کے سربراہ تھے۔

کیا آپ جانتے ہیں کہ

- (i) بیعت کے معنی اطاعت و فرمانبرداری کا عہد کرنا ہے۔
- (ii) بیعت عقبی اولی بیعت نساء کے نام سے مشہور ہوئی۔
- (iii) بیعت عقبی ثانی میں دو عورتیں اور تین مرد شامل تھے۔

یاور کھیں

اس موقع پر آپ صلی اللہ علیہ وعلی آلہ واصحابہ وسلم نے انصار کے مطالبے پر بارہ نقیب بھی مقرر فرمائے۔ یہ بڑے بڑے خاندانوں کے سردار تھے۔

☆☆☆☆

3- ہجرت مدینہ

1- درست بیان پر (v) کا نشان لگائیں۔

الف- اعلان نبوت کے بعد نبی اکرم صلی اللہ علیہ وعلی آلہ واصحابہ وسلم نے مکہ مکرمہ میں قیام کیا:

- (الف) گیارہ سال تک (ب) بارہ سال تک
 - (ج) تیرہ سال تک (د) چودہ سال تک
- ب- نبی اکرم صلی اللہ علیہ وعلی آلہ واصحابہ وسلم نے غار ثور میں قیام کیا:

- (الف) ایک دن (ب) دو دن
 - (ج) تین دن (د) چار دن
- ج- اللہ تعالیٰ نے آپ صلی اللہ علیہ وعلی آلہ واصحابہ وسلم کو کفار مکہ کی سازش کی اطلاع دی:

- (الف) حضرت جبریل علیہ السلام کے ذریعے سے (ب) حضرت میکائیل علیہ السلام کے ذریعے سے

- (iv) کسی پر بہتان نہیں رکھیں گے۔
 - (v) نبی کریم صلی اللہ علیہ وعلی آلہ واصحابہ وسلم کی اطاعت کریں گے۔
- 4- تفصیلی جواب لکھیں۔

الف- بیعت عقبہ اولی و ثانیہ کے بارے میں آپ کیا جانتے ہیں؟
جواب: بیعت عقبہ اولی:

نبوت کے بارہویں برس یرب (مدینہ منورہ) کچھ لوگ حج کے لیے آئے۔ ان میں سے بارہ آدمی حضور نبی اکرم صلی اللہ علیہ وعلی آلہ واصحابہ وسلم کے پاس منیٰ میں عقبہ کے مقام پر آئے اور حضور نبی اکرم صلی اللہ علیہ وعلی آلہ واصحابہ وسلم کے سامنے کلمہ پڑھ کر مسلمان ہو گئے۔ جب وہ واپس جانے لگے تو آپ صلی اللہ علیہ وعلی آلہ واصحابہ وسلم نے ان سے بیعت لی کہ وہ

- (i) وہ اللہ تعالیٰ کے ساتھ کسی کو شریک نہیں ٹھہرائیں گے۔
- (ii) چوری نہیں کریں گے۔ (iii) اپنی اولاد کو قتل نہیں کریں گے۔
- (iv) کسی پر بہتان نہیں لگائیں گے۔

(v) نبی کریم صلی اللہ علیہ وعلی آلہ واصحابہ وسلم کی اطاعت کریں گے۔
بیعت لینے کے بعد آپ صلی اللہ علیہ وعلی آلہ واصحابہ وسلم نے فرمایا: تم میں سے جس نے اس بیعت کی پابندی کی تو اس کے لیے جنت ہے اور اگر کسی نے ان امور میں خیانت کی تو اس کا معاملہ اللہ تعالیٰ کے پرہ ہے۔

بیعت عقبہ و ثانیہ:

نبوت کے تیرہویں سال حج کے موقع پر مدینہ منورہ کے قریب ہجرت اشخاص نے منیٰ کی اس گھٹائی میں نبی اکرم صلی اللہ علیہ وعلی آلہ واصحابہ وسلم کے ہاتھ پر بیعت کی۔ انہوں نے آپ صلی اللہ علیہ وعلی آلہ واصحابہ وسلم کو یرب آنے کی دعوت دی۔ اس موقع پر نبی اکرم صلی اللہ علیہ وعلی آلہ واصحابہ وسلم نے آپ سے وفاداری کا ثبوت دیا اور اہل یرب سے کہا: "اگر مرتے دم تک نبی اکرم صلی اللہ علیہ وعلی آلہ واصحابہ وسلم کا ساتھ دے سکتے ہو تو بہتر روز ابھی سے کنارہ کش ہو جاؤ۔ انہوں نے یہ عہد کیا کہ ہم لوگ حضور نبی اکرم صلی اللہ علیہ وعلی آلہ واصحابہ وسلم کی حفاظت کے لیے اپنی جان قربان کر دیں گے۔

ب- بیعت عقبہ اولی و ثانیہ سے کیا نتائج حاصل ہوئے؟
جواب: بیعت عقبی اولی کے بارہ اشخاص نے یرب جا کر اپنے اہل و

جواب: نبی اکرم صلی اللہ علیہ وعلی آلہ واصحابہ وسلم نے حضرت ابو بکر صدیق رضی اللہ تعالیٰ عنہ کو تسلی دیتے ہوئے کہا "خوف نہ کھا اللہ تعالیٰ ہمارے ساتھ ہے۔"

و: کفار مکہ نے نبی اکرم صلی اللہ علیہ وعلی آلہ واصحابہ وسلم اور حضرت ابو بکر صدیق رضی اللہ تعالیٰ عنہ کے حوالے سے کیا اعلان کیا؟

جواب: کفار مکہ نے نبی اکرم صلی اللہ علیہ وعلی آلہ واصحابہ وسلم اور حضرت ابو بکر صدیق رضی اللہ تعالیٰ عنہ کے بارے میں اعلان کیا کہ جو انہیں تلاش کر کے اے گا اسے سوانت انعام میں دیے جائیں گے۔

4- تفصیلی جواب لکھیں۔

الف۔ ہجرت مدینہ میں حضرت ابو بکر رضی اللہ تعالیٰ عنہ کے کردار کی وضاحت کریں۔

جواب: حضرت ابو بکر صدیق رضی اللہ تعالیٰ عنہ حضور نبی اکرم صلی اللہ علیہ وعلی آلہ واصحابہ وسلم کے ایک بڑے اور دلیر ساتھی تھے۔ آپ رضی اللہ تعالیٰ عنہ ہمیشہ حضرت نبی اکرم صلی اللہ علیہ وعلی آلہ واصحابہ وسلم کے ہمراہ رہتے تھے۔

ایک دن حضور نبی اکرم صلی اللہ علیہ وعلی آلہ واصحابہ وسلم نے حضرت ابو بکر صدیق رضی اللہ تعالیٰ عنہ کو حضرت جبرئیل علیہ السلام کے پیغام کے متعلق بتایا کہ اللہ تعالیٰ نے حکم دیا ہے کہ مکہ مکرمہ سے ہجرت کر کے یثرب چلے جاؤ۔ حضرت ابو بکر صدیق رضی اللہ تعالیٰ عنہ نے جواب دیا: حضور صلی اللہ علیہ وعلی آلہ واصحابہ وسلم میں حاضر ہوں۔ جس رات حضور نبی اکرم صلی اللہ علیہ وعلی آلہ واصحابہ وسلم ہجرت کے لیے گھر سے نکلے تو سیدھے حضرت ابو بکر صدیق رضی اللہ تعالیٰ عنہ کے گھر تشریف لے گئے۔ آپ رضی اللہ تعالیٰ عنہ کی بیٹی حضرت اسماء رضی اللہ تعالیٰ عنہا نے کھانا تیار کیا اور آپ دونوں کو پیش کر کے الوداع کہا۔ آپ دونوں مکہ مکرمہ سے نکل کر غار ثور کی طرف گئے۔

غار ثور پہنچ کر حضرت ابو بکر صدیق رضی اللہ تعالیٰ عنہ نے غار کو صاف کیا اور حضور نبی اکرم صلی اللہ علیہ وعلی آلہ واصحابہ وسلم کو اندر آنے کی دعوت دی۔ آپ صلی اللہ علیہ وعلی آلہ واصحابہ وسلم غار میں تشریف لے گئے۔ جس وقت کفار کو معلوم ہوا کہ حضور نبی اکرم صلی اللہ علیہ وعلی آلہ واصحابہ وسلم گھر سے جا چکے ہیں تو انہوں نے آپ صلی اللہ علیہ وعلی آلہ واصحابہ وسلم کو صاف

غار ثور پہنچ کر حضرت ابو بکر صدیق رضی اللہ تعالیٰ عنہ نے غار کو صاف کیا اور حضور نبی اکرم صلی اللہ علیہ وعلی آلہ واصحابہ وسلم کو اندر آنے کی دعوت دی۔ آپ صلی اللہ علیہ وعلی آلہ واصحابہ وسلم غار میں تشریف لے گئے۔ جس وقت کفار کو معلوم ہوا کہ حضور نبی اکرم صلی اللہ علیہ وعلی آلہ واصحابہ وسلم گھر سے جا چکے ہیں تو انہوں نے آپ صلی اللہ علیہ وعلی آلہ واصحابہ وسلم کو صاف

غار ثور پہنچ کر حضرت ابو بکر صدیق رضی اللہ تعالیٰ عنہ نے غار کو صاف کیا اور حضور نبی اکرم صلی اللہ علیہ وعلی آلہ واصحابہ وسلم کو اندر آنے کی دعوت دی۔ آپ صلی اللہ علیہ وعلی آلہ واصحابہ وسلم غار میں تشریف لے گئے۔ جس وقت کفار کو معلوم ہوا کہ حضور نبی اکرم صلی اللہ علیہ وعلی آلہ واصحابہ وسلم گھر سے جا چکے ہیں تو انہوں نے آپ صلی اللہ علیہ وعلی آلہ واصحابہ وسلم کو صاف

(ج) حضرت عزرائیل علیہ السلام کے ذریعے سے

(د) حضرت اسرافیل علیہ السلام کے ذریعے سے

و: آپ صلی اللہ علیہ وعلی آلہ واصحابہ وسلم کو کس قریش کے سردار کی تجویز پر (نعوذ باللہ) قتل کرنے کا منصوبہ بنایا گیا؟

(الف) تہب (ب) ابو جہل (۷)

(ج) ابولہب (د) ولید

و: آپ صلی اللہ علیہ وعلی آلہ واصحابہ وسلم نے اسلام کی پہلی مسجد تعمیر کی:

(الف) سفا کی پہاڑی پر (ب) مروہ کی پہاڑی پر

(ج) قبا میں (۷) (د) غار ثور میں

2- خالی جگہ پر کریں۔

الف۔ ہجرت کا لفظی معنی ایک جگہ چھوڑ کر دوسری جگہ چلے جانا ہے۔

ب۔ ہجرت کے وقت نبی اکرم ﷺ سورۃ یس کی تلاوت فرما رہے تھے۔

ج۔ خازن الصدقہ قریش مکہ کی مشورے کی جگہ ہے۔

د۔ حضرت ابو بکر رضی اللہ تعالیٰ عنہ کے بیٹے قریش کی تمام

نقل و حرکت کی خبر پہنچاتے رہے۔

و۔ نبی اکرم صلی اللہ علیہ وعلی آلہ واصحابہ وسلم نے مدینہ منورہ میں

اسلامی ریاست کی بنیاد رکھی۔

3- مختصر جواب لکھیں۔

الف۔ نبی اکرم صلی اللہ علیہ وعلی آلہ واصحابہ وسلم نے ہجرت مدینہ

کے موقع پر حضرت علی رضی اللہ تعالیٰ عنہ کو کیا حکم دیا؟

جواب: نبی اکرم صلی اللہ علیہ وعلی آلہ واصحابہ وسلم نے ہجرت کرتے

وقت حضرت علی رضی اللہ تعالیٰ عنہ کو حکم دیا کہ تم میرے بستر پر لیٹ جاؤ اور

صحیح جن لوگوں کی امانتیں میرے پاس ہیں واپس کر کے یثرب چلے آؤ۔

ب۔ ہجرت مدینہ کے دو اسباب بیان کریں۔

جواب: (i) قریش کا مسلمانوں کو تنگ کرنا۔

(ii) اہل یثرب کا حضور نبی اکرم صلی اللہ علیہ وعلی آلہ واصحابہ وسلم کو

یثرب آنے کی دعوت دینا۔

ج: نبی اکرم صلی اللہ علیہ وعلی آلہ واصحابہ وسلم نے حضرت

ابو بکر صدیق رضی اللہ تعالیٰ عنہ کو کن الفاظ میں تسلی دی؟

الف۔ مسلمانوں نے نبوت کے تیرہویں سال کفار کے مظالم سے تنگ آ کر مکہ مکرمہ سے ہجرت کی:

(الف) حجاز کی طرف (ب) طائف کی طرف

(ج) مدینہ کی طرف (د) حبشہ کی طرف

ب۔ نبی اکرم صلی اللہ علیہ وعلی آلہ واصحابہ وسلم نے انصار اور مہاجرین کو مکان پر جمع کیا:

(الف) حضرت ابوایوب انصاری رضی اللہ تعالیٰ عنہ

(ب) حضرت انس بن مالک رضی اللہ تعالیٰ عنہ (د)

(ج) حضرت سعد بن ربیع رضی اللہ تعالیٰ عنہ

(د) حضرت کعب بن مالک رضی اللہ تعالیٰ عنہ

ج۔ مواخات کے وقت انصار اور مہاجرین کی تعداد تھی:

(الف) ستر (ب) اسی

(ج) نوے (د) سو

د۔ مہاجرین کا پیشہ تھا:

(الف) کھیتی باڑی (ب) تجارت

(ج) باغبانی (د) قالین بانی

ہ۔ مواخات مدینہ کے نتیجے میں محبت و الفت کا رشتہ مضبوط ہو گیا:

(الف) مسلمانوں کے درمیان (ب)

(ب) یہود اور مسلمانوں کے درمیان

(ج) کفار اور یہود کے درمیان

(د) کفار اور مسلمانوں کے درمیان

2۔ خالی جگہ پر کریں۔

الف۔ مہاجرین اور انصار کے درمیان اخوت کا رشتہ قائم ہوا۔

ب۔ مسلمانوں میں اصل رشتہ دین اسلام کا ہے۔

ج۔ انصار و مہاجرین کے میل جول سے مدینہ منورہ کے معاشرے میں استحکام آیا۔

د۔ انصار مدینہ کا پیشہ کھیتی باڑی تھا۔

ہ۔ مواخات کے نتیجے میں مسلمانوں میں محبت و الفت کا

رشتہ مزید پختہ ہو گیا۔

3۔ مختصر جواب لکھیں۔

واصحابہ وسلم کی تلاش شروع کر دی۔ ساتھ ہی اعلان بھی کر دیا کہ جو شخص آپ صلی اللہ علیہ وعلی آلہ واصحابہ وسلم اور ان کے ساتھی حضرت ابوبکر صدیق رضی اللہ تعالیٰ عنہ کو گرفتار کر کے لائے گا اسے سواوث انعام دیا جائے گا۔ انعام کے لالچ میں بہت سے لوگ آپ صلی اللہ علیہ وعلی آلہ واصحابہ وسلم کی تلاش میں نکل کھڑے ہوئے۔ چند لوگ آپ صلی اللہ علیہ وعلی آلہ واصحابہ وسلم کو تلاش کرتے کرتے غار ثور کے اوپر چڑھ آئے اور اس کے وہاں پر پہنچ گئے۔ حضرت ابوبکر صدیق رضی اللہ تعالیٰ عنہ نے اپنی بے چینی کا اظہار کیا۔ آپ صلی اللہ علیہ وعلی آلہ واصحابہ وسلم نے فرمایا:

”غم نہ کر اللہ تعالیٰ ہمارے ساتھ ہے۔“

غار ثور میں آپ صلی اللہ علیہ وعلی آلہ واصحابہ وسلم تین دن تک قیام فرمایا اس دوران حضرت اسماء بنت ابوبکر رضی اللہ تعالیٰ عنہا متواتر کھانا پہنچاتی رہیں اور حضرت ابوبکر صدیق کے بیٹے قریش کی نقل و حرکت کی خبریں دیتے رہے۔ اس طرح حضرت ابوبکر صدیق رضی اللہ تعالیٰ عنہ کا پورا گھرانہ ہجرت کرمثل میں مددگار رہا۔

ب۔ ہجرت مدینہ کے نتائج تحریر کریں۔

جواب: ہجرت مدینہ کے نتائج:

(i) مدینہ منورہ اور اس کے اطراف میں اسلام تیزی سے پھیلنے لگا۔

(ii) مدینہ منورہ ایک اسلامی ریاست کے طور پر ابھرا۔

(iii) اسلام کو تقویت ملی۔

(iv) مسلمانوں کے حوصلے بلند ہوئے۔

(v) مسلمانوں کو ایک مضبوط مرکز ملا۔

(vi) مدینہ منورہ سے اسلام کی تبلیغ و اشاعت کا نیا باب شروع ہوا۔

جاننے کی بات

دارالندوة قریش مکہ کی پارلیمنٹ تھی۔ جہاں وہ اکٹھے ہو کر اہم معاملات پر فیصلے کرتے تھے۔

مدینہ منورہ کا پرانا نام یثرب تھا۔

آپ صلی اللہ علیہ وعلی آلہ واصحابہ وسلم کے یثرب تشریف لانے کے بعد یثرب کا نام مدینہ المنیٰ پڑ گیا۔

☆☆☆☆

4۔ مواخات مدینہ

1۔ درست بیان پر (د) کا نشان لگائیں۔

نے ایک مہاجر کا ہاتھ ایک انصار کے ہاتھ میں دیا اور فرمایا کہ آج سے تم دونوں بھائی بھائی ہو۔ اس طرح یہ لوگ ایک دوسرے کے دکھ درد کے ساتھی بن گئے۔ انصار نے مہاجرین کا ہر طرح سے خیال رکھا۔

مہاجرین اتنے گئے گزرے نہ تھے کہ اپنے انصار بھائیوں پر بوجھ بنتے۔ مہاجرین نے کہا کہ ہمارا پیشہ تجارت ہے آپ ہمیں تجارت کی راہ دکھا دیں۔ حضرت سعد بن ربیع رضی اللہ تعالیٰ عنہ نے حضرت عبدالرحمن بن عوف رضی اللہ تعالیٰ عنہ سے کہا: میں انصار میں سب سے زیادہ امیر ہوں۔ آپ رضی اللہ تعالیٰ عنہ میرا مال دو حصوں میں تقسیم کر لیں اور آدھا حصہ آپ لے لیں۔ ضرورت مند ہونے کے باوجود حضرت عبدالرحمن بن عوف رضی اللہ تعالیٰ عنہ نے آدھا مال لینے سے انکار کر دیا۔ انہوں نے اپنے بھائی پر بوجھ بنتے کی بجائے خود محنت مزدوری کرنے کا فیصلہ کیا جس کے نتیجے میں وہ جلد ہی خوش حال ہو گئے۔

ب۔ مواخات مدینہ کی اہمیت اور اثرات بیان کریں۔

جواب: مواخات مدینہ کی اہمیت اور اثرات:

مواخات ایک عظیم رشتہ ہے۔ یہ رشتہ نبی کریم صلی اللہ علیہ وعلی آلہ واصحابہ وسلم کی زبردست حکمت و دانائی کو ظاہر کرتا ہے اس سے مندرجہ ذیل نتائج نکلتے:

- (i) مسلمانوں میں محبت و اخوت کا رشتہ قائم ہوا۔
- (ii) ان میں خیر خواہی اور ایثار کا جذبہ پیدا ہوا۔
- (iii) معاشرے میں استحکام پیدا ہوا۔
- (iv) مسلمانوں میں اصل رشتہ کلمے کا ہے۔

حضور نبی اکرم صلی اللہ علیہ وعلی آلہ واصحابہ وسلم کا فرمان ہے کہ مسلمان آپس میں ایک جسم کی مانند ہیں۔ جسم کا ایک عضو بیمار پڑ جائے تو سارا جسم بے چینی اور بخار میں مبتلا ہو جاتا ہے۔

(صحیح مسلم: کتاب البر والصلوٰۃ لاآداب)

اضافی سوالات

2- درج ذیل سوالات کے مختصر جواب دیں:

سوال (i) مواخات کے لفظی معنی کیا ہیں؟

جواب: مواخات کے لفظی معنی بھائی چارہ ہیں۔

سوال (ii) مہاجر اور انصار کسے کہا جاتا ہے؟

جواب: مدینہ میں موجود لوگوں کو انصار کہا جاتا ہے جنہوں نے

الف۔ مواخات مدینہ سے کیا مراد ہے؟

جواب: مواخات مدینہ سے مراد مہاجرین اور انصار کا آپس میں بھائی بھائی بن جانا ہے۔ حضور نبی اکرم صلی اللہ علیہ وعلی آلہ واصحابہ وسلم نے ایک مہاجر اور ایک انصار کو بھائی بھائی بنا دیا۔

ب۔ نبی اکرم صلی اللہ علیہ وعلی آلہ واصحابہ وسلم نے انصار اور مہاجرین کے درمیان مواخات کا رشتہ کیوں قائم کیا؟

جواب: نبی اکرم صلی اللہ علیہ وعلی آلہ واصحابہ وسلم نے انصار اور مہاجرین کے درمیان مواخات کا رشتہ قائم کیا کیونکہ مہاجرین اپنا سب کچھ چھوڑ کر مدینہ تشریف لے آئے تھے اور ان کے پاس کھانے پینے کے لیے کچھ نہ تھا۔

ج: حضرت سعد بن ربیع رضی اللہ تعالیٰ عنہ نے حضرت عبدالرحمن بن عوف رضی اللہ تعالیٰ عنہ سے کیا کہا؟

جواب: حضرت سعد بن ربیع رضی اللہ تعالیٰ عنہ نے حضرت عبدالرحمن بن عوف رضی اللہ تعالیٰ عنہ سے کہا کہ میں انصار میں سب سے زیادہ مال دار رہوں۔ آپ میرے مال کا آدھا حصہ لے لیں۔ لیکن حضرت عبدالرحمن نے کہا کہ میں کسی کو تکلیف نہیں دوں گا اور محنت مزدوری کرنے لگے۔ تھوڑے ہی عرصے میں حالات ٹھیک ہو گئے۔

د: اخوت کے کوئی سے دو فوائد تحریر کریں؟

جواب: اخوت:

(i) اخوت و محبت کا رشتہ پختہ ہوتا ہے۔

(ii) ایثار و خیر خواہی کا جذبہ پیدا ہوا۔

(iii) اسلامی معاشرہ امن و سکون کا گہوارہ بن گیا۔

4- تفصیلی جواب لکھیں۔

الف۔ انصار اور مہاجرین کے طرز عمل کو اپنے الفاظ میں بیان کریں۔

جواب: انصار اور مہاجرین کا طرز عمل:

ہجرت کے بعد مکہ کرمہ سے مدینہ منورہ پہنچنے والے مسلمان خالی ہاتھ تھے۔ روزی کمانے کا ان کے پاس کوئی ذریعہ نہ تھا۔ آنحضرت صلی اللہ علیہ وعلی آلہ واصحابہ وسلم نے مہاجرین کی ضروریات پوری کرنے کے لیے مہاجرین اور انصار کے درمیان بھائی چارہ قائم فرمایا۔ اس وقت مسلمانوں کی کل تعداد نوے تھی۔ آپ صلی اللہ علیہ وعلی آلہ واصحابہ وسلم

(vi) مسلمانوں کو کہاں جا کر امن نصیب ہوا۔
 1- مکہ مکرمہ 2- مدینہ منورہ ✓
 3- شام 4- طائف
 ہجرت مدینہ کے وقت مہاجرین کی مالی حالت کے

(vii) تھی؟
 1- بہتر 2- کمزور ✓
 3- اوسط 4- بہترین
 درج ذیل جملوں میں سے درست اور غلط جملوں کی نشان دہی کریں۔

(i) موافات کے معنی ہیں "ہمدردی و غم گساری"۔ (غلط)
 (ii) انصار کے معنی ہیں "مددگار"۔ (درست)
 (iii) مسلمان مکہ مکرمہ سے ہجرت کر کے مدینہ منورہ پہنچے۔ (درست)
 (iv) مہاجرین و انصار نے مل جل کر خوب اسلام کی تبلیغ کی۔ (درست)
 (v) انصار مدینہ زیادہ تر تجارت پیشہ تھے۔ (غلط)

☆ ☆ ☆

5- مسجد نبوی صلی اللہ علیہ وعلی آلہ واصحابہ وسلم

1- درست بیان پر (✓) کا نشان لگائیں۔
 الف- ہجرت مدینہ کے بعد نبی اکرم صلی اللہ علیہ وعلی آلہ واصحابہ وسلم نے کن کے مکان پر قیام فرمایا؟
 (الف) حضرت ثابت بن قیس رضی اللہ تعالیٰ عنہ
 (ب) حضرت ابوالیوب انصاری رضی اللہ تعالیٰ عنہ (✓)
 (ج) حضرت مہاد بن بشر رضی اللہ تعالیٰ عنہ
 (د) حضرت خذیفہ بن یمان رضی اللہ تعالیٰ عنہ
 ب- مسجد نبوی میں رہتے تھے:

(الف) اصحاب صفہ (✓) (ب) اصحاب الیمین
 (ج) اصحاب مکہ (د) اصحاب الکھیف
 ج- مسجد نبوی کے لیے جو جگہ منتخب کی گئی وہ ملکیت تھی:
 (الف) حضرت ابو بکر اور عمر رضی اللہ تعالیٰ عنہما کی
 (ب) حضرت سعد اور سعید رضی اللہ تعالیٰ عنہما کی
 (ج) حضرت معاذ اور معاذ رضی اللہ تعالیٰ عنہما کی
 (د) حضرت سہیل اور سہیل رضی اللہ تعالیٰ عنہما کی (✓)

مکہ سے ہجرت کرنے والے مسلمانوں کی ہر طرح سے مدد کی اور مکہ سے ہجرت کر کے مدینہ آنے والے مسلمانوں کو مہاجر کیا گیا ہے۔
 سوال (iii) مدینہ منورہ میں سب سے پہلے تعمیر ہونے والی مسجد کا کیا نام ہے؟

جواب: مدینہ منورہ میں سب سے پہلے تعمیر ہونے والی مسجد کا نام مسجد نباء ہے۔

سوال (iv) مہاجرین مکہ اور انصار مدینہ بالعموم کس کس پیشہ سے وابستہ تھے؟

جواب: مہاجرین مکہ تجارت پیشہ لوگ تھے اور انصار مدینہ میں اکثر لوگوں کا تعلق زراعت کے پیشے سے تھا۔

سوال (v) مسلمانوں نے ہجرت مدینہ کیوں کی؟

جواب: مکہ کے قریش نے مسلمانوں پر ظلم و ستم کی انتہا کر دی تو رسول اللہ ﷺ نے اللہ تعالیٰ کے قسم سے مسلمانوں کو مدینہ کی طرف ہجرت کرنے کی نصیحت کی۔

3- درج ذیل سوالات کا مناسب ترین جواب منتخب کریں۔

(i) مسلمانوں نے مکہ مکرمہ سے کس طرف ہجرت کی؟
 1- بغداد 2- دمشق
 3- کوفہ 4- مدینہ ✓

(ii) موافات مدینہ کس صحابی کے گھر سرانجام پائی؟
 1- حضرت انس بن مالک 2- حضرت ابوالیوب انصاری
 3- حضرت سعد بن زینع 4- حضرت قتبان

(iii) مہاجرین کس پیشے سے وابستہ تھے؟
 1- کھیتی باڑی 2- تجارت ✓
 3- صنعت 4- گلہ بانی

(iv) انصار مدینہ نے اپنے مہاجر بھائی کو اپنے گھر کا کتنا سامان پیش کیا؟
 1- ایک چوتھائی
 2- آدھا ✓
 3- تین چوتھائی
 4- پورا

(v) انصار کے پاس کس پھل کے باغات تھے؟
 1- کھجور
 2- انار
 3- زیتون
 4- انجیر

جواب: نبی اکرم صلی اللہ علیہ وعلی آلہ واصحابہ وسلم کا روضہ مبارک مسجد نبوی میں واقع ہے۔

و: ریاض الجنۃ سے کیا مراد ہے؟

جواب: مسجد نبوی میں روضہ مبارک حضور صلی اللہ علیہ وعلی آلہ واصحابہ وسلم اور آپ صلی اللہ علیہ وعلی آلہ واصحابہ وسلم کے منبر شریف کے درمیان جگہ کو ریاض الجنۃ کہتے ہیں۔

4- تفصیلی جواب لکھیں۔

الف۔ مسجد نبوی صلی اللہ علیہ وعلی آلہ واصحابہ وسلم کی فضیلت کے بارے میں آپ کیا جانتے ہیں؟

جواب: مسجد نبوی صلی اللہ علیہ وعلی آلہ واصحابہ وسلم کی فضیلت:

مسجد نبوی مقدس ترین مساجد میں سے ایک ہے۔ مسجد نبوی میں نماز پڑھنا بہت فضیلت والا عمل ہے۔ آپ صلی اللہ علیہ وعلی آلہ واصحابہ وسلم نے مسجد نبوی کی فضیلت اس طرح بیان فرمائی:

میری اس مسجد میں نماز مسجد الحرام کے سوا تمام مساجد میں نماز سے ایک ہزار درجہ زیادہ افضل ہے۔

(صحیح بخاری: کتاب فضل الصلوٰۃ فی مسجد مکہ والمدینہ)

حضرت محمد رسول اللہ خاتم النبیین صلی اللہ علیہ وعلی آلہ واصحابہ وسلم کا روضہ مبارک بھی مسجد نبوی میں ہے۔ حج کے لیے جانے والے لوگ مسجد نبوی اور روضہ رسول صلی اللہ علیہ وعلی آلہ واصحابہ وسلم کی زیارت بھی کرتے ہیں۔ مسجد نبوی میں ایک مقام ہے جسے ریاض الجنۃ کہتے ہیں۔

آپ صلی اللہ علیہ وعلی آلہ واصحابہ وسلم نے فرمایا:

میرے گھر اور میرے منبر کے درمیان کی زمین جنت کے باغوں میں سے ایک باغ ہے۔

(صحیح بخاری: کتاب فضل الصلوٰۃ فی مسجد مکہ والمدینہ)

ب۔ مسجد نبوی صلی اللہ علیہ وعلی آلہ واصحابہ وسلم کی معاشرتی اور تاریخی اہمیت بیان کریں؟

جواب: مسجد نبوی صلی اللہ علیہ وعلی آلہ واصحابہ وسلم کی تعلیمی معاشرتی اور تاریخی اہمیت:

اسلام کی پہلی درس گاہ "مصحف" بھی مسجد نبوی میں ہی قائم کی گئی۔ نبی اکرم صلی اللہ علیہ وعلی آلہ واصحابہ وسلم نے مسجد کے ساتھ غریب اور نادار مسلمانوں کے قیام اور تعلیم کے لیے ایک چبوترہ بنوایا جو صفحہ کے نام

د۔ نبی اکرم صلی اللہ علیہ وعلی آلہ واصحابہ وسلم نے مسجد سے متصل تعمیر فرمائے:

(الف) شفاخانے (ب) چبوترے

(ج) حجرے (د) مسافر خانے

و۔ اسلام کی پہلی درس گاہ ہے:

(الف) مسجد اقصیٰ (ب) مسجد نبوی (ج)

(د) مسجد ہلال

2- خالی جگہ پر کریں۔

الف۔ مسجد نبوی کی تعمیر میں آپ صلی اللہ علیہ وعلی آلہ واصحابہ وسلم شریک ہوئے۔

ب۔ نبی اکرم صلی اللہ علیہ وعلی آلہ واصحابہ وسلم نے زمین کی پوری قیمت ادا کی۔

ج۔ مسجد نبوی کی تعمیر میں صحابہ کرام رضی اللہ عنہم شریک ہوئے۔

د۔ مسجد نبوی میں نادار اور غریب مسلمانوں کے قیام اور تعلیم کے لیے چبوترہ تعمیر کیا گیا۔

و۔ خلفائے راشدین رضوان اللہ تعالیٰ علیہم اجمعین نے مختلف امداد میں مسجد نبوی کی توسیع کی۔

3- مختصر جواب لکھیں۔

الف۔ مسجد نبوی صلی اللہ علیہ وعلی آلہ واصحابہ وسلم کی فضیلت میں ایک حدیث کا ترجمہ لکھیں۔

جواب: حضور نبی اکرم صلی اللہ علیہ وعلی آلہ واصحابہ وسلم کا فرمان ہے "میری اس مسجد میں نماز مسجد الحرام کے سوا تمام مساجد میں نماز سے ایک ہزار درجہ سے زیادہ افضل ہے۔"

ب۔ اصحاب صفحہ کون تھے؟

جواب: اصحاب صفحہ وہ لوگ تھے جو ہر وقت حضور نبی اکرم صلی اللہ علیہ وعلی آلہ واصحابہ وسلم کی خدمت میں حاضر رہتے اور دین کی تعلیم حاصل کرتے۔

ج: نبی اکرم صلی اللہ علیہ وعلی آلہ واصحابہ وسلم کا روضہ مبارک کہاں ہے؟

درختوں کی دیوار بنائی گئی۔ مسجد کی دیواریں کچی اینٹوں اور گارے سے بنائی گئیں۔ کھجور کے درخت کے تنوں سے ستون بنا کر اور کھجور کے پتوں اور شاخوں کی چھت بنائی گئی۔ اس طرح مدینہ میں اسلام کی پہلی باقاعدہ مسجد تعمیر کی گئی۔ بعد میں بارش سے بچاؤ کے لیے مسجد کی چھت پر مٹی اور گارے سے لپائی کر دی گئی۔ تاکہ پانی مسجد کے اندر نہ ٹپکے۔ مسجد کا فرش پتھر کی کنگریوں سے بنایا گیا تھا۔ اس تعمیر میں صحابہ کے ساتھ ساتھ نبی کریم صلی اللہ علیہ وعلی آلہ و صحابہ وسلم نے خود بھی حصہ لیا تھا۔

سوال (iii) مسجد نبوی صلی اللہ علیہ وعلی آلہ و صحابہ وسلم کن مقاصد کے لئے استعمال ہوتی تھی؟

جواب: مسجد نبوی صلی اللہ علیہ وعلی آلہ و صحابہ وسلم نبی کریم صلی اللہ علیہ وعلی آلہ و صحابہ وسلم کے دور میں بھی مختلف مقاصد کے لیے استعمال ہوتی رہی ہے۔ جہاں مسجد نبوی ایک عبادت گاہ ایک درس گاہ اور ایک تربیت گاہ تھی۔ وہاں یہ جنگی تیاریوں اور غیر ملکی فوجوں سے ملاقات اور گفتگو کا مرکز بھی تھی۔ یہ مسجد آج بھی اقوام عالم کے لیے مسلمانوں کے درمیان امن و اخوت، رواداری، اتحاد، یکانگت اور اسلامی بھائی چارے کی عظیم مثال ہے۔ اس جگہ آپ صلی اللہ علیہ وعلی آلہ و صحابہ وسلم نے پہلی اسلامی فتاحی مملکت کی بنیاد رکھی۔

2- درج ذیل سوالات کے مختصر جواب دیں۔

سوال (i) مدینہ منورہ میں حضور اکرم صلی اللہ علیہ وعلی آلہ و صحابہ وسلم نے کس کے گھر قیام کیا؟

جواب: مدینہ منورہ میں حضور اکرم صلی اللہ علیہ وعلی آلہ و صحابہ وسلم نے ابویوب انصاری کے گھر قیام کیا۔

سوال (ii) مسجد نبوی کی تعمیر سے قبل حضور صلی اللہ علیہ وعلی آلہ و صحابہ وسلم کہاں نماز ادا فرماتے تھے؟

جواب: مسجد نبوی کی تعمیر سے پہلے جہاں بھی نماز کا وقت ہوتا آپ صلی اللہ علیہ وعلی آلہ و صحابہ وسلم وہیں نماز ادا فرماتے۔

سوال (iii) مسجد نبوی صلی اللہ علیہ وعلی آلہ و صحابہ وسلم کی تعمیر کی ضرورت کیوں محسوس کی گئی؟

جواب: مسلمانوں کو اکٹھا کر کے ایک مقام پر نماز پڑھنے کی ضرورت کے پیش نظر مسجد کے قیام کی ضرورت پڑی۔

سوال (iv) ابتداء میں مسجد نبوی صلی اللہ علیہ وعلی آلہ و صحابہ وسلم

سے مشہور ہوا۔ یہاں صحابہ کرام رضوان اللہ تعالیٰ علیہم اجمعین ہر وقت آپ صلی اللہ علیہ وعلی آلہ و صحابہ وسلم کی خدمت میں مامور رہتے اور دین کی تعلیم حاصل کرتے۔ یہ صحابہ صحابہ کرام تھے۔

مسجد نبوی اسلامی ریاست کا ایک اہم مرکز بنی۔ یہ مسلمانوں کے لیے عبادت گاہ کے ساتھ ساتھ ایک تربیت گاہ بھی تھی۔ یہاں مسلمانوں کو دین اسلام کی تعلیم دی جاتی۔ نبی اکرم صلی اللہ علیہ وعلی آلہ و صحابہ وسلم اہم معاملات پر صحابہ کرام رضوان اللہ تعالیٰ علیہم اجمعین سے مشاورت فرماتے۔ جہاد پر روانگی سے قبل مجاہدین یہاں جمع ہوتے اور حکمت عملی تیار کرتے۔ دوسرے ملکوں اور قبیلوں سے آنے والے فوجیوں کو مسجد نبوی میں ٹھہرایا جاتا۔ اور اہم معاملات پر ان سے گفتگو کی جاتی۔ اسی مرکز سے اسلام کی نشر و اشاعت کے لیے فوجیں روانہ کورواں کیا جاتا ہے۔ خلفائے راشدین رضوان اللہ تعالیٰ علیہم اجمعین نے مختلف ادوار میں مسجد نبوی میں توسیع کی۔

اضافی معروضی سوالات

سوال (i) مسجد نبوی صلی اللہ علیہ وعلی آلہ و صحابہ وسلم کے بارے میں آپ کیا جانتے ہیں؟ بیان کریں۔

جواب: روایات کے مطابق مسجد نبوی صلی اللہ علیہ وعلی آلہ و صحابہ وسلم کی تعمیر کا آغاز یکم ربیع الاول 622ء میں ہوا۔ ابتدا میں ستر ہاتھ لمبی اور ساٹھ ہاتھ چوڑی جگہ کی صفائی کر کے قبلہ رخ کھجور کے درختوں کی دیوار بنائی گئی۔ مسجد کی دیواریں کچی اینٹوں اور گارے سے بنائی گئیں۔ کھجور کے درخت کے تنوں سے ستون بنا کر اور کھجور کے پتوں اور شاخوں کی چھت بنائی گئی۔ اس طرح مدینہ میں اسلام کی پہلی باقاعدہ مسجد تعمیر کی گئی۔ بعد میں بارش سے بچاؤ کے لیے مسجد کی چھت پر مٹی اور گارے سے لپائی کر دی گئی۔ تاکہ پانی مسجد کے اندر نہ ٹپکے۔ مسجد کا فرش پتھر کی کنگریوں سے بنایا گیا تھا۔ اس تعمیر میں صحابہ کے ساتھ ساتھ نبی کریم صلی اللہ علیہ وعلی آلہ و صحابہ وسلم نے خود بھی حصہ لیا تھا۔

سوال (ii) مسجد نبوی صلی اللہ علیہ وعلی آلہ و صحابہ وسلم کی تعمیر پر ایک نوٹ لکھیں۔

جواب: روایات کے مطابق مسجد نبوی صلی اللہ علیہ وعلی آلہ و صحابہ وسلم کی تعمیر کا آغاز یکم ربیع الاول 622ء میں ہوا۔ ابتدا میں ستر ہاتھ لمبی اور ساٹھ ہاتھ چوڑی جگہ کی صفائی کر کے قبلہ رخ کھجور کے

کس قسم کی تعمیر کی گئی؟

جواب: ابتداء میں ستر ہاتھ لمبی اور ساٹھ ہاتھ چوڑی جگہ صاف کر کے قبلہ رو بھجور کے درختوں کی دیوار بنائی گئی۔

سوال (v) وقت گزرنے کے ساتھ ساتھ مسجد نبوی صلی اللہ علیہ وعلی آلہ و صحابہ وسلم میں توسیع کی ضرورت کیوں محسوس ہوئی؟

جواب: جوں جوں مسلمانوں کی تعداد میں اضافہ ہوتا گیا توں توں مسجد کی توسیع کا کام جاری رہا۔

3- درج ذیل سوالات کا مناسب ترین جواب منتخب کریں۔

(i) ہجرت مدینہ کے دوران رسول پاک صلی اللہ علیہ وعلی آلہ و صحابہ وسلم کس جانور پر سوار تھے؟

- 1- گھوڑا 2- اونٹنی ✓
3- گدھا 4- بچر

(ii) ہجرت مدینہ کے بعد رسول پاک صلی اللہ علیہ وعلی آلہ و صحابہ وسلم نے کس صحابی کے گھر قیام کیا؟

- 1- حضرت ابو ایوب انصاری 2- حضرت خارج بن زید
3- حضرت سعد بن رضیح 4- حضرت تہان

(iii) مسجد نبوی صلی اللہ علیہ وعلی آلہ و صحابہ وسلم کی تعمیر کا آغاز کس میں عیسوی میں ہوا؟

- 1- 571 2- 600
3- 622 ✓ 4- 650

(iv) ابتداء میں مسجد نبوی صلی اللہ علیہ وعلی آلہ و صحابہ وسلم کی دیواریں کس چیز سے بنائی گئیں؟

- 1- ✓ کچی اینٹوں سے 2- کچی اینٹوں سے
3- پتھر سے 4- لکڑی سے

(v) ابتداء میں مسجد نبوی صلی اللہ علیہ وعلی آلہ و صحابہ وسلم کی لمبائی کتنی تھی؟

- 1- 50 ہاتھ 2- 60 ہاتھ
3- 70 ہاتھ ✓ 4- 80 ہاتھ

(vi) شروع میں مسجد نبوی صلی اللہ علیہ وعلی آلہ و صحابہ وسلم کے کتنے چار تھے؟

- 1- ایک 2- دو 3- تین 4- کوئی نہیں ✓

(vii) ابتداء میں مسجد نبوی صلی اللہ علیہ وعلی آلہ و صحابہ وسلم کی چھت کس چیز سے بنائی گئی؟

- 1- اینٹوں سے 2- ✓ بچر کی شاخوں اور پتوں سے
3- لکڑی کے شہتروں سے 4- سریاے
4- درج ذیل فقرات میں خالی جگہوں کو مناسب الفاظ سے پُر کریں۔

(i) جس جگہ رسول پاک صلی اللہ علیہ وعلی آلہ و صحابہ وسلم کی اونٹنی بیٹھی تھی وہ جگہ آپ صلی اللہ علیہ وعلی آلہ و صحابہ وسلم کو مسجد کے لیے بہت پسند آئی۔

(ii) جس جگہ مسجد نبوی صلی اللہ علیہ وعلی آلہ و صحابہ وسلم تعمیر کی گئی وہ جگہ دو تہیم بچوں پہل اور سہیل کی ملکیت تھی۔

(iii) جو صحابی تہیم بچوں کی امانت کرتے تھے ان کا نام معاذ بن عفرہ تھا۔

(iv) مسجد نبوی صلی اللہ علیہ وعلی آلہ و صحابہ وسلم کی تعمیر کا آغاز یکم ربیع الاول بمطابق 622 عیسوی میں ہوا۔

(v) ابتدائی مسجد نبوی صلی اللہ علیہ وعلی آلہ و صحابہ وسلم کے ستون بھجور کے تنوں سے بنائے گئے تھے۔

☆ ☆ ☆ ☆ ☆

6- میثاق مدینہ

1- درست بیان پر (✓) کا نشان لگائیں۔

الف۔ میثاق زبان کا لفظ ہے:

- (الف) فارسی (ب) عربی (✓)
(ج) عبرانی (د) سریانی

ب۔ میثاق کے لفظی معنی ہیں:

- (الف) عہد و پیمانہ (✓) (ب) مذاکرات
(ج) بحث و مباحثہ (د) خطبہ

ج۔ مدینہ منورہ میں یہود کے قبائل آباد تھے:

- (الف) دو (ب) تین (✓)
(ج) چار (د) پانچ

د۔ میثاق مدینہ کے فریقین تھے:

- (الف) مشرکین اور مسلمان (ب) کفار اور یہود
(ج) مسلمان اور یہود (✓)

دوسرا حصہ یہودیوں کے لیے تھا۔

یثاق مدینہ کی اہم دفعات:

(i) مدینہ منورہ کے تمام قبائل امن و امان سے رہیں گے اور امن کے قیام کے لیے ایک دوسرے کا ساتھ دیں گے۔

(ii) مدینے میں آباد مسلمان اور یہودی اپنے اپنے مذہب پر عمل پیرا ہوں گے۔

(iii) مظلوم کی مدد کی جائے گی اور ظالم کی حمایت کسی بھی صورت میں نہیں کی جائے گی۔

(iv) مدینہ منورہ پر حملہ کرنے والوں کا مقابلہ مسلمان اور یہودی مل کر کریں گے۔

(v) جنگ کی صورت میں دونوں فریق مل کر اخراجات پورے کریں گے۔

(vi) کسی بھی جھگڑے یا اختلاف کا حتمی فیصلہ نبی کریم صلی اللہ علیہ وعلی آلہ و صحابہ وسلم کریں گے اور فریقین اس فیصلے کو تسلیم کریں گے۔

ب۔ یثاق مدینہ کے اثرات تحریر کریں۔

جواب: یثاق مدینہ کے اثرات:

(i) مدینہ منورہ میں ایک اسلامی ریاست قائم ہوئی جس کے سربراہ نبی کریم صلی اللہ علیہ وعلی آلہ و صحابہ وسلم تھے۔

(ii) مدینہ منورہ اور اس کے اردگرد کے علاقوں پر ایک حکومت قائم ہوئی۔

(iii) مدینہ منورہ کے تمام گروہوں کے درمیان رواداری کی فضا قائم ہوئی۔

(iv) مسلمانوں نے مدینہ منورہ کے یہودیوں کی حمایت حاصل کر لی جس سے مدینہ منورہ کا دفاع مضبوط ہو گیا۔

(v) یثاق مدینہ کے بعد اسلام کی اشاعت و تبلیغ کے لیے نئے راستے کھل گئے۔

(vi) مسلمان امت واحدہ اور ایک مضبوط طاقت بن گئے۔

(vii) یثاق مدینہ کو انسانی تاریخ میں مذہبی رواداری کی نہایت اعلیٰ اور عظیم مثال کہا جانے لگا۔ کیونکہ اس معاہدے کی رو سے دیگر اقوام کے مذہبی معاشرتی اور سیاسی حقوق کو تسلیم کیا گیا۔

(viii) آج بھی دنیا میں پانچ سو سے زائد ممالک کے لیے یثاق مدینہ مشعل راہ ہے۔

مزید جانے

یثاق عربی زبان کا لفظ ہے جس کے معنی ہیں معاہدہ اور عہد و پیمانے

(د) مہاجرین اور انصار

و۔ دنیا کا پہلا بین الاقوامی تحریری دستور ہے:

(الف) حلف الفضول (ب) بیعت رضوان

(ج) صلح حدیبیہ (د) یثاق مدینہ (و)

2۔ خالی جگہ پر کریں۔

الف۔ مواخات مدینہ کے بعد نبی اکرم صلی اللہ علیہ وعلی آلہ و صحابہ وسلم نے یہود کے ساتھ تعلقات مضبوط کیے۔

ب۔ مدینہ منورہ میں امن کے قیام کے لیے مدینہ کے یہود کے ساتھ معاہدہ کیا گیا۔

ج۔ مدینہ منورہ میں انصار کے دو قبائل اوس خزرج آباد تھے۔

د۔ یثاق مدینہ کے بعد اسلام کی اشاعت و تبلیغ کے لیے نئے راستے کھل گئے۔

و۔ یثاق مدینہ کے نتیجے میں امن کی فضا قائم ہوئی۔

3۔ مختصر جواب لکھیں۔

الف۔ یثاق مدینہ سے کیا مراد ہے؟

جواب: غیر مسلموں کے ساتھ اچھے تعلقات قائم کرنے کے لیے یہودیوں اور مسلمانوں کے درمیان ایک معاہدہ طے پایا جسے یثاق مدینہ کہتے ہیں۔ یثاق کے معانی معاہدہ کے ہیں۔

ب۔ یثاق مدینہ کا سبب لکھیں۔

جواب: حضور نبی اکرم صلی اللہ علیہ وعلی آلہ و صحابہ وسلم چاہتے تھے کہ غیر مسلموں کے ساتھ تعلقات بڑھائے جائیں تاکہ اسلام کے پھیلانے میں جو رکاوٹیں پیش آتی تھیں ان کو دور کیا جائے۔

ج۔ یثاق مدینہ کی بنیاد پر کون سی ریاست قائم ہوئی؟

جواب: یثاق مدینہ کی بنیاد پر مدینہ میں ایک اسلامی ریاست قائم ہوئی۔

د۔ یثاق مدینہ میں دیگر اقوام کے کون سے حقوق کو تسلیم کیا گیا؟

جواب: یثاق مدینہ میں دیگر اقوام کے مذاہب کو تسلیم کیا گیا اور انہیں آزادی دی گئی کہ وہ اپنے مذہب کے مطابق زندگی گزاریں۔

4۔ تفصیلی جواب لکھیں۔

الف۔ یثاق مدینہ کی چند اہم دفعات بیان کریں۔

جواب: یثاق مدینہ کے دو حصے تھے۔ ایک حصہ مسلمانوں کے لیے اور

جاننے کی بات

یثاق مدینہ کے دو حصے تھے ایک حصہ مسلمانوں کے لیے اور دوسرا حصہ یہودیوں کے لیے تھا۔

اضافی سوالات

2- درج ذیل سوالات کا مختصر جواب دیں۔

سوال (i) ہجرت مدینہ کے وقت وہاں پر کون سے دو مشہور یہودی قبائل آباد تھے؟

جواب: ہجرت مدینہ کے وقت مدینہ میں دو مشہور یہودی قبائل بنو نضیر اور بنو قینقاع آباد تھے۔

سوال (ii) قبل از اسلام مدینہ کے قبائل کی حالت کیسی تھی؟

جواب: قبل از اسلام مدینہ کے قبائل جہالت کے اندھیروں میں ڈوبے ہوئے تھے۔ ذرا ذرا سی بات پر تگواریں نکال پیتے تھے۔ اور خون ریزی کئی پشتوں تک جاری رہتی تھی۔

سوال (iii) رسول پاک صلی اللہ علیہ وعلی آلہ واصحابہ وسلم نے یثاق مدینہ کی ضرورت کیوں محسوس کی؟

جواب: نبی کریم صلی اللہ علیہ وعلی آلہ واصحابہ وسلم کی یہ خواہش تھی کہ مدینہ میں رہنے والے مسلم و یہودی سب امن و سلامتی اور خوشحالی والے معاشرے کا حصہ بن جائیں۔

سوال (iv) مدینہ منورہ میں مشرکین کے کون سے دو بڑے قبیلے آباد تھے؟

جواب: مدینہ منورہ میں مشرکین کے دو بڑے قبیلے اوس اور خزرج آباد تھے۔

سوال (v) یثاق مدینہ کے کوئی دو فائدے تحریر کریں۔

جواب: (1) یثاق مدینہ اسلامی ریاست کے قیام کا پیش خیمہ ثابت ہوا۔

(2) اس معاہدہ کی رو سے نبی کریم صلی اللہ علیہ وعلی آلہ واصحابہ وسلم کو فیصلہ کن اختیارات حاصل ہوئے۔

3- درج ذیل سوالات کا مناسب ترین جواب منتخب کریں۔

(i) قبائل اوس و خزرج کا مذہب کیا تھا؟

1- یہودیت 2- عیسائیت 3- مجوسیت 4- بت پرست

(ii) یثاق مدینہ کن لوگوں سے ہوا؟

1- یہودی اور مسلمان 2- عیسائی اور مسلمان

3- یہودی اور عیسائی 4- یہودی اور کفار مکہ

(iii) اسلام کی آمد سے پہلے مدینہ کے قبائل کیسے تھے؟

1- امن پسند 2- صلح جو

3- لڑاکا اور جنگجو 4- انصاف پسند

(iv) یثاق مدینہ کا سب سے زیادہ فائدہ کن کو ہوا؟

1- مسلمانوں کو 2- یہودیوں کو

3- عیسائیوں کو 4- کفار مکہ کو

(v) یثاق مدینہ کب ہوا؟

1- ہجرت سے پہلے 2- ہجرت کے بعد

3- فتح مکہ سے پہلے 4- فتح مکہ کے بعد

(vi) یثاق مدینہ میں مسلمانوں کے علاوہ دوسرا کون سا اہم گروہ شامل تھا؟

1- یہودی 2- عیسائی 3- کفار مکہ 4- مجوسی

4- درج ذیل جملوں میں سے درست اور غلط جملوں کی نشان دہی کریں۔

(i) ہجرت سے قبل مدینہ کے قبائل جہالت میں ڈوبے ہوئے تھے؟ (درست)

(ii) یثاق مدینہ مسلمانوں اور قریش مکہ کے درمیان طے پایا۔ (غلط)

(iii) یثاق مدینہ کے مطابق غیر مسلموں کو اسلام قبول کرنے پر مجبور نہیں کیا جائے گا۔ (درست)

(iv) یثاق مدینہ کے مطابق تمام جنگجوؤں میں رسول پاک صلی اللہ علیہ وعلی آلہ واصحابہ وسلم کو ثالث مقرر کیا گیا۔ (درست)

(v) یثاق مدینہ کے نتیجے میں مسلمانوں کو اسلام کی تبلیغ و اشاعت کا موقع ملا۔ (درست)

☆☆☆☆

7- غزوات نبوی صلی اللہ علیہ وعلی آلہ واصحابہ وسلم

1- درست بیان پر (✓) کا نشان لگائیں۔

الف۔ جس جنگ میں نبی اکرم صلی اللہ علیہ وعلی آلہ واصحابہ وسلم نے شرکت کی ہوا سے کہتے ہیں:

ب۔ غزوہ کا مفہوم بیان کریں۔

جواب: غزوہ اس لڑائی کو کہتے ہیں جس میں حضور نبی اکرم صلی اللہ علیہ وعلی آلہ واصحابہ وسلم خود شریک ہوئے ہوں۔

ج: غزوہ خندق کا کیا سبب تھا؟

جواب: قریش مکہ نے مسلمانوں پر حملے کی تیاری شروع کی۔ جس کی خبر حضور نبی اکرم صلی اللہ علیہ وعلی آلہ واصحابہ وسلم کو ہوئی۔ آپ صلی اللہ علیہ وعلی آلہ واصحابہ وسلم نے حضرت سلمان فارسی رضی اللہ اللہ تعالیٰ عنہ کے مشورے سے مدینہ منورہ کے گرد خندق کھودی۔

د: غزوات نبوی صلی اللہ علیہ وعلی آلہ واصحابہ وسلم میں ہمارے لیے کیا سبق ہے؟

جواب: غزوات نبوی صلی اللہ علیہ وعلی آلہ واصحابہ وسلم میں ہمارے لیے اہم سبق یہ ہے کہ فتح افرادی قوت اور ساز و سامان پر منحصر نہیں بلکہ ایمانی جذبہ پر ہے۔

ہ: سریہ کسے کہتے ہیں؟

جواب: سریہ اس لڑائی کو کہتے ہیں جس میں حضور نبی اکرم صلی اللہ علیہ وعلی آلہ واصحابہ وسلم نے خود شرکت نہ فرمائی ہو اور جنگ کے لیے لشکر بھیجا ہو۔

4۔ تفصیلی جواب لکھیں۔

الف۔ غزوات نبوی صلی اللہ علیہ وعلی آلہ واصحابہ وسلم کا تعارف لکھیں۔

جواب: غزوہ بدر:

غزوہ بدر حق و باطل کے درمیان ہونے والا پہلا معرکہ ہے۔ یہ غزوہ 17 رمضان المبارک 2 ہجری کو مسلمانوں اور کافروں کے درمیان ہوا۔ کفار مکہ کے لشکر کی قیادت ابو جہل کر رہا تھا جو فوجی ساز و سامان اور اسلحے سے ایسے ایک ہزار کا جنگی لشکر لے کر میدان بدر کی طرف روانہ ہوا۔ اسلامی لشکر تین سو تیرہ مجاہدین پر مشتمل تھا جو سوار یوں اور اسلحے کی شدید کمی کے باوجود جذبہ ایمانی سے سرشار تھا۔ اس غزوہ میں اللہ تعالیٰ نے مسلمانوں کو کامیابی عطا فرمائی۔ قرآن مجید میں غزوہ بدر کے دن کو یوم الفرقان کہا گیا ہے۔ غزوہ بدر میں اللہ تعالیٰ نے آسمان سے فرشتے بھیج کر مسلمانوں کی مدد فرمائی۔

غزوہ احد: غزوہ احد 3 ہجری کو احد پہاڑ کے قریب ہوا۔ اس غزوے

(الف) غزوہ (ب) سریہ

(ج) قتال (د) حرب

ب۔ خندق کی چوڑائی تھی:

(الف) 12 فٹ (ب) 13 فٹ

(ج) 14 فٹ (د) 15 فٹ (ب)

ج۔ غزوہ بدر میں اسلامی لشکر کی تعداد تھی:

(الف) تین سو بارہ (ب) تین سو تیرہ (ب)

(ج) تین سو چودہ (د) تین سو چودہ

د۔ نبی اکرم صلی اللہ علیہ وعلی آلہ واصحابہ وسلم نے درے پر مقرر فرمایا:

(الف) پچاس تیر اندازوں کو (ب)

(ب) ساٹھ تیر اندازوں کو

(ج) ستر تیر اندازوں کو (د) اسی تیر اندازوں کو

و۔ غزوہ خندق میں خندق کھودنے کا مشورہ دیا:

(الف) حضرت عمر فاروق رضی اللہ تعالیٰ عنہ نے

(ب) حضرت سلمان فارسی رضی اللہ تعالیٰ عنہ نے (ب)

(ج) حضرت مصعب بن عمیر رضی اللہ تعالیٰ عنہ نے

(د) حضرت عبدالرحمن بن عوف رضی اللہ تعالیٰ عنہ نے

2۔ خالی جگہ پر کریں۔

الف۔ حق و باطل کے درمیان ہونے والا پہلا معرکہ غزوہ بدر ہے۔

ب۔ غزوہ بدر میں اللہ تعالیٰ نے آسمان سے فرشتے بھیج کر مسلمانوں کی مدد فرمائی۔

ج۔ کافروں نے مدینہ منورہ کے گرد کئی دن تک محاصرہ جاری رکھا۔

د۔ اللہ تعالیٰ نے غزوہ خندق میں بغیر لڑنے ہی فتح سے نوازا۔

و۔ غزوات نبوی صلی اللہ علیہ وعلی آلہ واصحابہ وسلم کے بعد پورے

عرب پر مسلمانوں کا عرب و بدر پہ قائم ہو گیا۔

3۔ مختصر جواب لکھیں۔

الف۔ جہاد کا کیا مطلب ہے؟

جواب: جہاد کا مطلب ہے اللہ تعالیٰ کی رضا کے لیے اسلام کی سر بلندی

اور مسلمانوں کے دفاع کے لیے لڑنا۔

جدایت پر لانے کا سبب بھی بنی۔ پورے عرب پر مسلمانوں کا رعب و رعبہ قائم ہو گیا۔ مسلمانوں کے یقین اور ایمان میں اضافہ ہوا۔ مسلمانوں کو اسلام پھیلانے اور دعوتِ توحید کی تبلیغ کرنے کا بھرپور موقع میسر آیا۔

غزواتِ نبوی صلی اللہ علیہ وعلی آلہ و صحابہ وسلم میں ہمارے لیے ایک اہم سبق ہے کہ فتح و شکست کا انحصار تعداد پر نہیں بلکہ ایمانی جذبے پر ہے۔ اللہ تعالیٰ اخلاص کے ساتھ حق پر قائم رہنے والوں کی ہمیشہ مدد کرتا ہے انہیں کبھی تنہا نہیں چھوڑتا۔ ہمیں چاہیے کہ ہم اخلاص، استقامت اور ثابت قدمی اختیار کریں۔ تکالیف اور مصائب میں صبر کریں۔ صرف اللہ تعالیٰ پر بھروسہ کریں اور صرف اسی سے مدد مانگیں۔

جاننے کی بات

حضرت مصعب بن عمیر رضی اللہ تعالیٰ عنہ شکل و صورت میں نبی اکرم صلی اللہ علیہ وعلی آلہ و صحابہ وسلم سے بہت زیادہ مشابہ تھے۔ جب وہ شہید ہوئے تو افواہ پھیل گئی کہ نبی اکرم صلی اللہ علیہ وعلی آلہ و صحابہ وسلم شہید ہو گئے ہیں۔

اضافی سوالات

- 3- درج ذیل سوالات میں مناسب ترین جواب منتخب کریں۔
- (i) غزوہ بدر کس اسلامی مہینے میں پیش آیا؟
- 1- صفر 2- رجب
- 3- رمضان 4- ذی قعدہ
- (ii) بدر کا مقام مدینہ منورہ سے تقریباً کتنے کلومیٹر دور ہے؟
- 1- 95 2- 105
- 3- 130 4- 165
- (iii) ابو جہل کو کس نے قتل کیا؟
- 1- حضرت عبداللہ بن جحش 2- حضرت معاذ
- 3- حضرت عمرو بن العاص 4- حضرت امیر حمزہ
- (iv) غزوہ بدر میں مسلمانوں کے پاس کتنی تلواریں تھیں؟
- 1- سات 2- آٹھ 3- نو 4- دس
- (v) غزوہ بدر میں مشرکین مکہ کی قیادت کون کر رہا تھا؟
- 1- ابوسفیان 2- ابولہب 3- ابو جہل 4- عقبہ
- (vi) غزوہ بدر میں مسلمانوں کی کل تعداد کتنی تھی؟
- 1- 113 2- 2113 3- 313 4- 413

میں کافروں کا سردار ابوسفیان تھا۔ اس لشکر کی تعداد تین ہزار تھی۔ اسلامی لشکر میں سات سو مجاہدین شامل تھے۔ حضرت محمد رسول اللہ خاتم النبیین صلی اللہ علیہ وعلی آلہ و صحابہ وسلم کی قیادت میں اسلامی لشکر نے احد پہاڑ کے قریب پڑاؤ ڈالا۔ نبی اکرم صلی اللہ علیہ وعلی آلہ و صحابہ وسلم نے حضرت عبداللہ بن جبیر رضی اللہ تعالیٰ عنہ کو پچاس تیر اندازوں کے ساتھ در سے پر مقرر فرمایا اور انہیں در نہ چھوڑنے کی تلقین فرمائی۔ مسلمانوں نے نہایت بہادری سے کافروں کا مقابلہ کیا۔ کفار مکہ بے بس ہو کر جنگ سے فرار ہونے لگے۔ یہ دیکھ کر در سے پر موجود مجاہدین مال غنیمت اکٹھا کرنے کے لیے در سے سے نیچے آئے۔ کفار نے جب درہ خالی دیکھا تو پلٹ کر مسلمانوں پر حملہ کیا۔ اس نازک ترین وقت میں نبی اکرم صلی اللہ علیہ وعلی آلہ و صحابہ وسلم نے مسلمانوں کو پھر سے یکجا کیا اور کفار پر دوبارہ حملہ کیا۔ کفار مکہ اس حملے کا مقابلہ نہ کر سکے اور فتح و شکست کا فیصلہ کیے بغیر میدان جنگ چھوڑ کر بھاگ گئے۔

غزوہ خندق: غزوہ خندق 5 ہجری میں ہوا۔ قریش مکہ نے مسلمانوں پر حملہ کرنے کی تیاری شروع کی۔ اس خبر کی اطلاع ملتے ہی نبی اکرم صلی اللہ علیہ وعلی آلہ و صحابہ وسلم نے حضرت سلمان فارسی رضی اللہ تعالیٰ عنہ کے مشورے سے مدینہ منورہ کے گرد خندق کھودی۔ جب ابوسفیان نے دس ہزار کے لشکر کے ساتھ مدینہ منورہ پر حملہ کیا۔ تو وہ خندق دیکھ کر حیران اور پریشان رہ گیا۔ کافروں نے مدینہ منورہ کا محاصرہ کر لیا اور خندق عبور کرنے کی ہر ممکن کوشش کی لیکن ناکام رہے۔ مدینہ منورہ کے گرد محاصرے کو کئی دن گزر چکے تھے۔ اللہ تعالیٰ نے مسلمانوں کی فیسی مدد کی۔ ایک رات شدید طوفان آیا۔ جس نے دشمنوں کے خیموں کو اکھاڑ دیا۔ وہ راتوں رات میدان خالی کر کے بھاگ گئے۔ اس طرح اللہ تعالیٰ نے نبی اکرم صلی اللہ علیہ وعلی آلہ و صحابہ وسلم کو بغیر لڑے ہی فتح سے نوازا۔ غزوہ خندق کو غزوہ اتراب بھی کہا جاتا ہے۔ اس خندق کی لمبائی ساڑھے تین میل چوڑائی پندرہ فٹ اور گہرائی اکیس فٹ تھی۔

ب۔ غزواتِ نبوی صلی اللہ علیہ وعلی آلہ و صحابہ وسلم کے نتائج و فوائد تحریر کریں۔

جواب: غزواتِ نبوی صلی اللہ علیہ وعلی آلہ و صحابہ وسلم کے نتائج و فوائد: غزوات میں آپ صلی اللہ علیہ وعلی آلہ و صحابہ وسلم نے بہترین حکمت عملی اپنانے کے ساتھ ساتھ مساوات، رحم دلی اور عفو و درگزر کی ایسی مثال پیش کی جس سے نہ صرف دشمنوں کو شکست ہوئی بلکہ کئی لوگوں کو راہ

ابولہب -3 ابو سفیان -4

یاد رکھیں!

(i) گھنائی پر متعین تیر اندازوں کے دستے کے سردار کا نام

عبداللہ بن جبیر تھا۔ (درست)

(ii) حضرت معصب بن عمیر رسول پاک ﷺ کے ہم شکل تھے (درست)

(iii) غزوہ احد میں سو کے قریب مسلمان شہید ہوئے۔ (غلط)

(iv) غزوہ احد میں حضرت ابو طلحہ اور حضرت سعد بن ابی وقاص رسول

پاک ﷺ کے سامنے ڈھال بن کر کھڑے رہے۔ (درست)

(v) غزوہ احد کا واقعہ جمعہ کے دن پیش آیا۔ (غلط)

-3 درج ذیل سوالات میں مناسب ترین جواب منتخب کریں۔

(i) یہودی سردار ابن اخطب کس قبیلہ سے تعلق رکھتا تھا؟

-1 بنو اوس بنو خزرج

-3 بنو نضیر بنو قریظہ

(ii) یہودی سردار کعب بن اسد کس قبیلہ سے تعلق رکھتا تھا؟

-1 بنو نضیر بنو قریظہ

-3 بنو اوس بنو خزرج

(iii) غزوہ خندق میں کفار کی تعداد کیا تھی؟

-1 آٹھ ہزار دس ہزار

-3 بارہ ہزار پندرہ ہزار

(iv) حضرت سلمان فارسی کس ملک سے تعلق رکھتے تھے؟

-1 عراق -2 شام

-3 ایران -4 روم

(v) مسلمانوں نے کس کے مشورہ پر خندق کھودی؟

-1 حضرت عمر -2 حضرت سلمان فارسی

-3 حضرت علی -4 حضرت سعد بن ابی وقاص

(vi) غزوہ خندق میں مدینہ منورہ کی کس سمت میں خندق

کھودی گئی؟

-1 مشرق -2 مغرب -3 شمال -4 جنوب

(vii) خندق پار کرنے والے کافروں کو کس نے قتل کیا؟

-1 حضرت علی -2 حضرت ابو جہل

-3 حضرت سعد -4 حضرت عبدالرحمن بن عوف

(vii) غزوہ بدر میں کتنے کافر مارے گئے؟

-1 50 -2 60

-3 70 -4 80

(viii) غزوہ بدر میں کتنے مسلمان شہید ہوئے؟

-1 10 -2 12

-3 14 -4 16

یاد رکھیں!

(i) بدر کے مقام پر پانی کا ایک کنواں تھا۔

(ii) ملک شام سے تجارتی قافلہ ابو سفیان کی نگرانی میں آ رہا تھا۔

(iii) غزوہ بدر میں مسلمانوں کی طرف والا علاقہ ریگستانی تھا۔

(iv) غزوہ بدر میں اللہ تعالیٰ نے مسلمانوں کی مدد کے لیے فرشتے بھیجے۔

(v) ابو جہل کو قتل کرنے والے نختہ چاہدوں کے نام معاذ اور معوذ تھا۔

-3 درج ذیل سوالات میں مناسب ترین جواب منتخب کریں۔

(i) غزوہ احد میں مشرکین مکہ کی قیادت کس نے کی؟

-1 ابو جہل -2 ابو سفیان

-3 خالد بن ولید -4 ابولہب

(ii) غزوہ احد میں کفار کی تعداد تقریباً کتنی تھی؟

-1 2000 -2 2500

-3 3000 -4 3500

(iii) غزوہ احد کس بن بھری میں پیش آیا؟

-1 1 -2 2

-3 3 -4 4

(iv) غزوہ احد کس اسلامی مہینے میں پیش آیا؟

-1 رمضان -2 شوال

-3 ذی قعدہ -4 ذی الحج

(v) رسول پاک ﷺ نے پہاڑی درے پر کتنے تیر اندازوں کو مقرر

فرمایا؟

-1 25 -2 50

-3 75 -4 100

(vi) کفار مکہ نے کس کی قیادت میں گھائی کی طرف سے حملہ کیا؟

-1 خالد بن ولید -2 عمرہ بن العاص

(viii) غزوہ خندق کے دوران اسلام قبول کرنے والے صحابہ میں سے کس قبیلے سے تعلق رکھتے تھے؟

- 1- بنو اسد
- 2- بنو نضیر
- 3- بنو غطفان
- 4- بنو غطفان

(i) عربی زبان میں "حزب" گروہ یا قبیلہ کو کہتے ہیں۔
 (ii) جس پہاڑ کے قریب خندق کھودی گئی اس کا نام سلح ہے۔
 (iii) خندق کی چوڑائی تقریباً پندرہ فٹ تھی۔
 (iv) غزوہ خندق کے دوران رسول پاک ﷺ نے مسلمانوں کو فتح کی خوش خبری سنائی۔

(v) مدینہ منورہ میں موجود یہودی قبیلہ بنو قریظہ کفار کے ساتھ مل گیا۔

☆☆☆☆

باب چہارم

اخلاق و آداب

1- رواداری

1- درست بیان پر (ب) کا نشان لگائیں۔

الف- رواداری کے معنی ہیں:
 (الف) بیروی کرنا
 (ب) برداشت کرنا
 (ج) معاف کرنا
 (د) حق ادا کرنا
 ب- دوسروں کے مذہبی عقائد، جذبات اور رسم و رواج کا لحاظ رکھنا کہلاتا ہے:

(الف) صبر اور تحمل
 (ب) رواداری
 (ج) قناعت پسندی
 (د) رحم دلی
 ج- نبی اکرم صلی اللہ علیہ وعلی آلہ و صحابہ وسلم کی خدمت میں عیسائیوں کا ایک وفد آیا:

(الف) خائف سے
 (ب) یمن سے
 (ج) نجران سے
 (د) ثقیف سے
 د- نبی اکرم صلی اللہ علیہ وعلی آلہ و صحابہ وسلم نے نجران کے عیسائیوں کے وفد کو ٹھہرایا:
 (الف) مسجد نبوی میں (ب) صحن کعبہ میں

(ج) مسجد قبا میں (د) بیت المقدس میں
 ۵- برصغیر پاک و ہند میں مسلمانوں نے کتنے سال حکومت کی؟

(الف) پانچ سو (ب) ایک ہزار (ب)
 (ج) پندرہ سو (د) دو ہزار
 2- خالی جگہ پر کریں۔
 الف- دین میں کوئی جبر نہیں۔
 ب- اسلام غیر مسلموں کو بہت سے حقوق دیتا ہے۔
 ج- ہمارے ملک میں مختلف مذاہب کے لوگ رہتے ہیں۔
 د- دوسروں کے مذہبی عقائد اور معاشرتی رسم و رواج کا لحاظ رکھنا چاہیے۔

۵- رواداری سے معاشرے میں امن ہوتا ہے۔
 3- مختصر جواب لکھیں۔

الف- رواداری سے کیا مراد ہے؟
 جواب: دین اسلام میں دوسروں کے مذہبی عقائد اور معاشرتی رسم و رواج کا لحاظ رکھنا رواداری کہلاتا ہے۔

ب- رواداری کے کوئی سے دو عقائد تحریر کریں۔
 جواب:

(i) رواداری سے معاشرے میں امن قائم ہوتا ہے۔
 (ii) ایک دوسرے کی رائے اور جذبات کے احترام کا سبق ملتا ہے۔
 ج: نبی اکرم صلی اللہ علیہ وعلی آلہ و صحابہ وسلم نے نجران کے عیسائی وفد سے کیسا سلوک فرمایا؟

جواب: نبی اکرم صلی اللہ علیہ وعلی آلہ و صحابہ وسلم نے نجران کے عیسائی وفد کو مسجد نبوی صلی اللہ علیہ وعلی آلہ و صحابہ وسلم میں ٹھہرایا۔ آپ صلی اللہ علیہ وعلی آلہ و صحابہ وسلم نے انہیں اسلام کی دعوت دی۔ انہوں نے اسلام قبول نہ کیا۔ جب ان کی عبادت کا وقت آیا تو آپ صلی اللہ علیہ وعلی آلہ و صحابہ وسلم نے انہیں مسجد نبوی کے ایک کونے میں عبادت کی اجازت دی۔

د: خلفائے راشدین رضی اللہ تعالیٰ عنہم نے دوسرے مذاہب کی عبادت گاہوں کی حفاظت کا درس کیسے دیا؟

جواب: خلفائے راشدین رضی اللہ تعالیٰ عنہم نے دوسرے مذاہب کی

عبادت گاہوں کی سرت سرکاری خزانے سے کی۔

4- تفصیلی جواب لکھیں۔

الف۔ قرآن وحدیث کی روشنی میں رواداری کی اہمیت تحریر کریں۔

جواب: رواداری کے معنی ہیں برداشت کرنا اور دوسروں کا لحاظ کرنا۔

دین اسلام میں دوسروں کے مذہبی عقائد جذبات اور رسم و رواج کا لحاظ رکھنا اور ان کو برداشت کرنا رواداری کہلاتا ہے۔

دنیا میں مختلف عقیدے کے لوگ ہیں۔ ہمارا پیارا دین یہ سکھاتا ہے کہ دوسرے کو اپنے عقیدے پر قائم رہنے کا حق دیا جائے۔ دوسرے مذہب کے لوگوں کے ساتھ رواداری سے پیش آیا جائے۔ اللہ تعالیٰ کا ارشاد ہے:

لَا إِكْرَاهَ فِي الدِّينِ (سورۃ البقرۃ آیت: 256)
ترجمہ: "دین میں کوئی جبر نہیں۔"

نبی اکرم صلی اللہ علیہ وعلی آلہ واسحبابہ وسلم کی سیرت میں رواداری کے بے شمار واقعات ملتے ہیں۔ نجران سے مسیحیوں کا ایک وفد آیا ان سب کو مسجد نبوی میں ٹھہرایا گیا اور ان کا ہر طرح سے خیال رکھا گیا۔

نبی اکرم صلی اللہ علیہ وعلی آلہ واسحبابہ وسلم نے انہیں اسلام کی دعوت پیش کی لیکن انہوں نے اسے قبول کرنے سے انکار کر دیا اور جب ان کی عبادت کا وقت آیا تو آپ صلی اللہ علیہ وعلی آلہ واسحبابہ وسلم نے انہیں مسجد نبوی کے ایک گوشے میں اپنے طریقے سے عبادت کرنے کی اجازت دے دی۔ یہ رواداری کی بہت بڑی مثال ہے۔

اسلامی ریاست میں غیر مسلموں کی عبادت گاہوں کی حفاظت کا درس دیا۔ عہد خلافت راشدہ میں بھی غیر مسلموں کی عبادت گاہوں کا احترام برقرار رکھا گیا۔ خلفائے راشدین رضی اللہ تعالیٰ عنہم نے کبھی بھی مذہب کے معاملے میں جبر کا رویہ اختیار نہیں کیا۔

فرمان نبوی صلی اللہ علیہ وعلی آلہ واسحبابہ وسلم جس نے کسی ذی معاہدہ (غیر مسلم شہری) کو بلاک کیا وہ جنت کی خوشبو بھی نہ سونگے سکے گا۔ (ابن ماجہ کتاب الدیات)

ارشاد بانی ہے:

وَلَا تَسُبُّوا الدِّينَ يَدْعُونَ مِنْ دُونِ اللَّهِ فَيَسُبُّوا اللَّهَ عَدْوًا بِغَيْرِ عِلْمٍ

(سورۃ الانعام آیت: 108)

اور شاعر بانی ہے:

وَلَا تَسُبُّوا الدِّينَ يَدْعُونَ مِنْ دُونِ اللَّهِ فَيَسُبُّوا اللَّهَ عَدْوًا بِغَيْرِ عِلْمٍ

(سورۃ الانعام آیت: 108)

ترجمہ: اور جن کو یہ مشرک خدا کے سوا پکارتے ہیں ان کو برا نہ کہنا کہ یہ بھی کہیں خدا کو بے ادبیت سے مانگتے ہیں برا (ن) کہہ نہ سکیں۔

کسی کو خوش کرنے کے لیے عقیدہ یا نظریہ بدلنا رواداری نہیں کہلاتا۔ رواداری کا مطلب ہرگز یہ نہیں کہ غیر مسلموں کو خوش کرنے کے لیے ہم دین اسلام کی تعلیمات پر عمل کرنا چھوڑ دیں۔ بلاشبہ اسلام غیر مسلموں کو بہت سے حقوق دیتا ہے۔

ب۔ پاکستانی معاشرے میں امن و ترقی قائم کرنے کے لیے رواداری کا کردار بیان کریں۔

جواب: ہمارے ملک میں مختلف مذاہب اور مذہب کے لوگ رہتے ہیں۔ اس لیے ہمیں ایک دوسرے کے مذہبی عقائد اور معاشرتی رسم و رواج کا لحاظ رکھنا چاہیے۔ کسی کو اس کے مذہب ملانے رنگ یا نسل کی وجہ سے تنگ نہ کیا جائے۔ ہر انسان کے بنیادی اور فطری حقوق برابر ہی کی بنیاد پر ادا کیے جائیں۔ ایسا معاشرہ ہی سماجی ہم آہنگی اور رواداری کی جتنی جاتی مثال بن سکتا ہے۔

برصغیر پاک و ہند میں مسلمانوں نے تقریباً ایک ہزار سال تک شان دار حکومت کی۔ اس پورے دور میں انہوں نے غیر مسلموں کے ساتھ رواداری کا برتاؤ کیا۔

ج۔ رواداری کے فوائد بتائیں:

جواب: رواداری کے فوائد:

(i) جس معاشرے میں رواداری ہو اس معاشرے میں ہر طرف امن ہوتا ہے۔

(ii) ایک دوسرے کی رائے اور جذبات کے احترام کا سبق ملتا ہے۔

(iii) رواداری انسان میں صبر و تحمل اور عفو و درگزر جیسی اعلیٰ صفات پیدا کرنے کا سبب بنتی ہے۔

ہمیں چاہیے کہ بحیثیت مسلمان نبی اکرم صلی اللہ علیہ وعلی آلہ واسحبابہ وسلم کے اسوۂ حسنہ پر عمل کرتے ہوئے معاشرے میں رواداری کی فضا قائم کریں۔

اضافی سوالات

3- درج ذیل سوالات میں مناسب ترین جواب منتخب کریں۔

(i) رواداری کا مطلب ہے۔

ب۔ مسترد کرنا

ب۔ مسترد کرنا

2- غنوو درگزر اور رحم ولی

1- درست بیان پر (۷) کا نشان لگائیں۔

الف۔ حضرت حمزہ رضی اللہ تعالیٰ عنہ شہید ہوئے:

(الف) غزوہ بدر میں (ب) غزوہ احد میں (۷)

(ج) غزوہ خندق میں (د) غزوہ خیبر میں

ب۔ نبی اکرم صلی اللہ علیہ وعلی آلہ واصحابہ وسلم نے کس موقع پر

عام معافی کا اعلان کیا؟

(الف) یثاق مدینہ (ب) صلح حدیبیہ

(ج) فتح مکہ (۷) (د) حلف الفضول

ج۔ نبی اکرم صلی اللہ علیہ وعلی آلہ واصحابہ وسلم کا خاص لقب ہے:

(الف) رحمہ للعالمین (۷) (ب) ذبح اللہ

(ج) روح اللہ (د) کلیم اللہ

د۔ حضرت حمزہ رضی اللہ تعالیٰ عنہ کو غلام نے شہید کیا:

(الف) تپنے (ب) ولید نے

(ج) وحشی نے (۷) (د) شیبہ نے

و۔ جس شخص میں نرمی نہیں وہ محروم رہتا ہے:

(الف) بھلائی سے (۷) (ب) مال دولت سے

(ج) رتبے سے (د) شہرت سے

2- خالی جگہ پر کریں۔

الف۔ درگزر کا مطلب معاف کرنا ہے۔

ب۔ مشرکین مکہ کی وجہ سے نبی اکرم صلی اللہ علیہ وعلی آلہ واصحابہ وسلم

کو اپنا شہر مکہ معظمہ چھوڑنا پڑا۔

ج۔ غنوو درگزر اور رحم ولی دونوں اللہ تعالیٰ کی صفات میں سے ہیں۔

د۔ اللہ تعالیٰ ایسے بندوں کو بے حد پسند کرتا ہے جو اپنے

جذبات پر قابو رکھتے ہیں۔

و۔ ہمارے پیارے نبی صلی اللہ علیہ وعلی آلہ واصحابہ وسلم دوسروں کی

ناطیوں کو درگزر کر دیتے تھے۔

3- مختصر جواب لکھیں۔

الف۔ غنوو درگزر سے کیا مراد ہے؟

جواب: غنوو درگزر سے مراد کسی کی غلطی کو تباہی کو معاف کرنا ہے۔

ن۔ چھوڑ دینا و۔ پکڑ لینا

(ii) "دین میں کوئی جہر نہیں"۔

ب۔ قرآنی آیت ب۔ حدیث ہے

ج۔ کسی صحابی کا قول ہے

د۔ کسی ولی کا قول ہے

(iii) دیگر مذاہب اور عقیدے والوں کو اسلام کی دعوت

دینے وقت کون سا اصول اپنانا چاہیے۔

ب۔ غنوو درگزر کا ب۔ مساوات کا

ج۔ رواداری کا د۔ رحمہ لی کا

(iv) حضرت خالد بن ولید نے کس ملک کے فتح ہونے پر

اعلان کیا کہ یہاں تک کہ مکمل مذہبی آزادی حاصل ہوگی؟

ب۔ روم ج۔ شام د۔ عراق

(v) کس خلیفہ نے ایک غیر مسلم بوڑھے سے بھکاری کو بھیک

مانگتے ہوئے دیکھ کر اس کا جزیہ معاف کر دیا اور اس کا وظیفہ مقرر کر دیا؟

ب۔ حضرت ابو بکر ج۔ حضرت عمر

ج۔ حضرت علی د۔ حضرت عثمان

(vi) مسلمانوں نے غیر مسلموں کے علاقے فتح کرنے پر

ان کی عبادت گاہوں کے ساتھ کیا سلوک کیا؟

ب۔ گرا دیں

ج۔ مسجد میں بدل دیا د۔ میوزیم میں بدل دیا۔

یا درکھیں!

(i) لوگوں کی رائے کا احترام نہ کرنا رواداری ہے۔ (غلط)

(ii) اسلام دوسرے مذاہب کے ماننے والوں کو زبردستی اسلام میں داخل

کرنے کی اجازت نہیں دیتا۔ (درست)

(iii) نجران کے یہودیوں کا وفد رسول پاک ﷺ کی خدمت میں حاضر

ہوا۔ (درست)

(iv) ملک شام فتح ہونے کے بعد یہاں تک کہ مذہبی آزادی ختم کر دی

گئی۔ (غلط)

(v) ہمارے وطن میں مختلف مذاہب کی عبادت گاہیں موجود ہیں۔

یہ رواداری کی مثال ہے۔ (درست)

تم اہل زمین پر رحم کرو آسمان والاتم پر رحم کرے گا۔

(سنن ابی داؤد: کتاب الادب)

بیارے نبی صلی اللہ علیہ وعلی آلہ واصحابہ وسلم نے کبھی کسی سے

اپنی ذات کے لیے انتقام نہیں لیا۔

نبی اکرم صلی اللہ علیہ وعلی آلہ واصحابہ وسلم کی حیات مبارکہ غنودہ

درگزر اور رحم دلی کی سب سے بہترین مثال ہے۔ ایک مرتبہ آپ صلی اللہ

علیہ وعلی آلہ واصحابہ وسلم نے دیکھا کہ ایک غلام آنا نہیں رہا ہے اور ساتھ

ہی درد سے کراہ رہا ہے۔ آپ صلی اللہ علیہ وعلی آلہ واصحابہ وسلم اس کے

قریب گئے تو معلوم ہوا کہ وہ بیمار ہے۔ لیکن اس کا آقا اس کو چھٹی نہیں

دیتا۔ آپ صلی اللہ علیہ وعلی آلہ واصحابہ وسلم نے اس کو آرام سے لٹا دیا اور

سارا آٹا خود پیس دیا۔ پھر فرمایا: "جب تمہیں آنا پینا ہو مجھے بلا لیا کرو۔"

غزوہ احد میں آپ صلی اللہ علیہ وعلی آلہ واصحابہ وسلم کے چچا

حضرت حمزہ رضی اللہ تعالیٰ عنہ جنگ احد میں بہادری سے لڑ رہے تھے

ایک غلام وحشی نے پیچھے سے چھپ کر حملہ کیا اور آپ رضی اللہ تعالیٰ عنہ کو

شہید کر دیا۔

یہی غلام وحشی جب معافی کے لیے آپ صلی اللہ علیہ وعلی آلہ

واصحابہ وسلم کی خدمت میں حاضر ہوا تو آپ صلی اللہ علیہ وعلی آلہ واصحابہ

وسلم نے اسے معاف فرما دیا۔ وہ بہت متاثر ہوا اور اور مسلمان ہو گیا۔

شکرین مکہ کے مظالم کی وجہ سے نبی اکرم صلی اللہ علیہ وعلی آلہ واصحابہ وسلم

کو اپنا شہر مکہ مکرمہ چھوڑنا پڑا۔ فتح مکہ کے بعد شکرین خوف سے لرز رہے

تھے کہ جانے ان کے ساتھ کیسا سلوک کیا جائے۔ اس کے باوجود نبی اکرم

صلی اللہ علیہ وعلی آلہ واصحابہ وسلم نے فتح مکہ کے موقع پر عام معافی کا

اعلان کیا۔

فرمان نبوی صلی اللہ علیہ وعلی آلہ واصحابہ وسلم

جو شخص نرم عادت سے محروم رہا وہ بھلائی سے محروم رہا۔

(صحیح مسلم: کتاب البر والصلۃ)

ب۔ عملی زندگی میں غنودہ درگزر اور رحم دلی اپنانے سے کیا فوائد

حاصل ہوتے ہیں؟

جواب: غنودہ درگزر اور رحم دلی کے فوائد:

غنودہ درگزر اور رحم دلی کا رویہ اپنانے سے:

☆ آپس میں محبت بڑھتی ہے اور دل صاف رہتے ہیں۔

☆ ایک دوسرے کے لیے عزت اور احترام کا جذبہ پیدا ہوتا ہے۔

ب۔ رحم دلی کا مطلب کیا ہے؟

جواب: رحم دلی کا مطلب ہے اللہ تعالیٰ کی مخلوق سے نرمی۔

ج: رحم دلی کے متعلق ایک حدیث کا ترجمہ لکھیں۔

جواب: جو شخص نرم عادت سے محروم رہا وہ بھلائی سے محروم رہا۔

د: نبی اکرم صلی اللہ علیہ وعلی آلہ واصحابہ وسلم نے دشمنوں سے

کیسا طرز عمل اختیار کیا؟

جواب: نبی اکرم صلی اللہ علیہ وعلی آلہ واصحابہ وسلم اپنے دشمنوں کو بھی

معاف فرمادیتے تھے۔

4۔ تفصیلی جواب لکھیں۔

الف۔ قرآن و سنت کی روشنی میں غنودہ درگزر اور رحم دلی کی اہمیت

واضح کریں۔

جواب: غنودہ درگزر: غنودہ درگزر سے مراد کسی کی غلطی اور کوتاہی کو معاف

کر دینا اور اس سے بدلہ نہ لینا ہے۔

رحم دلی: رحم دلی کا مطلب ہے اللہ تعالیٰ کی مخلوق کے ساتھ نرمی اور

شفقت سے پیش آنا۔ غنودہ درگزر اور رحم دلی دونوں اللہ تعالیٰ کی صفات

میں سے ہیں۔ اللہ تعالیٰ پسند کرتا ہے کہ اس کے بندے بھی ان صفات کو

اپنائیں۔ اللہ تعالیٰ کا ارشاد ہے:

ترجمہ: اور (لوگوں) کو چاہیے کہ (ایک دوسرے کو) معاف کریں اور

درگزر کیا کریں۔ کیا تم نہیں چاہتے کہ اللہ تعالیٰ تمہیں بخش دے گا اور اللہ

تعالیٰ بہت بخشنے والا اور رحم فرمانے والا ہے۔

(سورۃ النور آیت: 22)

اللہ تعالیٰ ایسے بندوں کو بے حد پسند کرتا ہے جو اپنے غصے پر قابو

رکھتے ہیں اور دوسروں کو معاف کر دیتے ہیں۔

نبی اکرم صلی اللہ علیہ وعلی آلہ واصحابہ وسلم نے فرمایا:

معاف کرنے سے اللہ تعالیٰ بندے کی عزت بڑھاتا ہے۔

(صحیح مسلم: کتاب البر والصلۃ والادب)

بیارے نبی صلی اللہ علیہ وعلی آلہ واصحابہ وسلم خود بھی سراپا رحمت

تھے اور آپ صلی اللہ علیہ وعلی آلہ واصحابہ وسلم نے اہل ایمان کو ایک

دوسرے پر رحم کرنے کی تاکید فرمائی ہے۔ آپ صلی اللہ علیہ وعلی آلہ

واصحابہ وسلم کا خاص لقب رحمۃ للعالمین ہے۔ آپ صلی اللہ علیہ وعلی آلہ

واصحابہ وسلم نے فرمایا:

☆ معاشرے میں امن کی فضا قائم ہوتی ہے۔

☆ دنیا اور آخرت میں اللہ تعالیٰ کی رضا حاصل ہوتی ہے۔

اضافی سوالات

3- درج ذیل سوالات میں مناسب ترین جواب منتخب کریں۔

(i) غصے سے کیا مراد ہے؟

ا۔ بدلہ لینا ب۔ معاف کرنا ✓

ج۔ سزا دینا د۔ جرم کرنا

(ii) اللہ تعالیٰ کن لوگوں کو پسند کرتا ہے؟

ا۔ غصہ کرنے والوں کو ب۔ غلطیاں کرنے والے کو

ج۔ غصہ پر قابو پانے والوں کو ✓ د۔ بدلہ لینے والوں کو

(iii) حضور اکرم ﷺ نے اس شخص کو پہلوان قرار دیا جو

..... کے وقت اپنے آپ کو قابو میں رکھے۔

ا۔ بھوک ب۔ معاف کر دیا

✓ ج۔ غصہ د۔ خوشی

(iv) فتح مکہ کے موقع پر رسول پاک ﷺ نے کفار مکہ کے ساتھ کیا

سلوک کیا؟

ا۔ بدلہ لیا ب۔ معاف کر دیا ✓

ج۔ غلام بنالیا د۔ قید کر دیا

(v) رسول پاک ﷺ کے ارشاد پاک کی روشنی میں پہلوان کون ہے؟

ا۔ جو زیادہ طاقت رکھتا ہو ب۔ جو زیادہ ذلیل ڈول رکھتا ہو

ج۔ جو دوسروں کو پچھاڑ دے ✓ د۔ جو غصے کو قابو میں رکھے

یاد رکھیں!

(i) اللہ تعالیٰ کی ذات خود عفو و درگزر سے کام لیتی ہے۔

(ii) فتح مکہ کے موقع پر رسول پاک ﷺ نے تمام کافروں کو

معاف کر دیا۔

(iii) شیطان آگ سے پیدا کیا گیا ہے۔ اور غصہ کرنے والے شیطان

کے بھائی ہیں۔

(iv) رسول پاک ﷺ کے دانت مبارک غزوہ احد میں شہید ہوئے۔

(v) پہلوان وہ نہیں جو مخالف کو شکست دے بلکہ پہلوان وہ ہے جو

غصے کے وقت اپنے آپ کو قابو میں رکھے۔

مرگرمیاں

☆ اگر آپ سے کوئی غلطی سرزد ہو جائے تو کیا آپ اپنے دوست یا بہن بھائی سے معذرت کرتے ہیں؟ اس سے متعلق ایک خاکہ مرتب کریں۔

☆ کیا آپ پسند کرتے ہیں کہ دوسرے لوگ آپ کی غلطی کو معاف کر دیں اور کیوں؟

3- کفایت شعاری

1- درست بیان پر (✓) کا نشان لگائیں۔

الف۔ غیر ضروری اخراجات سے پرہیز کرنا کہلاتا ہے:

(الف) دیانت داری (ب) امانت داری

(ج) وفا شعاری (د) کفایت شعاری (✓)

ب۔ میاندروی اختیار کرنے والا شخص کبھی نہیں ہوتا:

(الف) خوشحال (ب) تنگ دست (✓)

(ج) مطمئن (د) رئیس

ج۔ فضول خرچی انسان کو کساتی ہے:

(الف) خود احتسابی پر (ب) ہٹ دھرمی پر

(ج) حرام کمانی پر (✓) (د) غلامی پر

د۔ کنجوسی کرنے والا شخص کہلاتا ہے:

(الف) کفایت شعار (ب) بخیل (✓)

(ج) اعتدال پسند (د) سخی

ہ۔ قرآن مجید میں فضول خرچ کو بھائی قرار دیا ہے:

(الف) شیطان کا (✓) (ب) کافر کا

(ج) منافق کا (د) فاسق کا

2- خالی جگہ پر کریں۔

الف۔ نبی اکرم صلی اللہ علیہ وسلم آگے داسجاہ وسلم سادہ لباس استعمال کرتے تھے۔

ب۔ انسان کی عزت اور وقار اس کے عمدہ اخلاق و کردار کی وجہ سے ہے۔

ج۔ اسلام نے خرچ کرنے کے حوالے سے کچھ حدیں مقرر کی ہیں۔

د۔ فضول خرچی انسان کو دوسروں کا محتاج بناتی ہے۔

و۔ کفایت شعاری انسان کی زندگی کو آسان بناتی ہے۔

3- مختصر جواب لکھیں۔

الف۔ کفایت شعاری سے کیا مراد ہے؟

جواب: اپنے مال و دولت کو ضروریات مطابق خرچ کرنا، اعتدال، توازن اور میانہ روی کا راستہ اختیار کرنا اور غیر ضروری اخراجات سے بچنا کفایت شعاری کہلاتا ہے۔

ب۔ اسراف کیا ہے؟

جواب: ضرورت سے زیادہ خرچ کرنا اسراف کہلاتا ہے۔

ج: بخل کسے کہتے ہیں؟

جواب: خرچ کرنے کے موقع پر خرچ نہ کرنا بخل کہلاتا ہے۔

و: فضول خرچی کے بارے میں قرآن مجید میں کیا حکم آیا ہے؟

جواب: فضول خرچی کے بارے میں ارشاد ربانی ہے: "بے جا خرچ کرنے والے شیطان کے بھائی ہیں اور شیطان اپنے رب کا بڑا شکر ہے۔"

4- تفصیلی جواب لکھیں۔

الف۔ قرآن و سنت کی روشنی میں کفایت شعاری کی اہمیت بتائیں؟

جواب: کفایت شعاری، کفایت شعاری سے مراد اپنے مال و دولت کو ضروریات کے مطابق خرچ کرنا، اعتدال، توازن اور میانہ روی کا راستہ اختیار کرنا اور غیر ضروری اخراجات سے پرہیز کرنا ہے۔ اسلام نے خرچ کرنے کے حوالے سے کچھ حدود و قیود مقرر کی ہیں۔ ان کے اندر رہتے ہوئے خرچ کرنا چاہیے۔ قرآن مجید میں ہے:

ترجمہ: "کھاؤ پیو اور حد سے مت نکلو۔ بے شک اللہ تعالیٰ حد سے نکلنے والوں کو پسند نہیں کرتا۔"

(سورۃ الاعراف آیت: 31)

مزید جانیے!

بخل کرنے والے شخص کو "بخیل" کہتے ہیں۔

ضرورت سے زیادہ خرچ کرنا اسراف کہلاتا ہے۔ ہمیں خرچ کرتے ہوئے کفایت شعاری سے بھی کام لینا چاہیے اور اسراف سے بھی بچنا چاہیے۔ قرآن مجید میں ہے:

ترجمہ: "بے جا خرچ کرنے والے شیطان کے بھائی ہیں اور شیطان اپنے رب کا بڑا شکر ہے۔"

(سورۃ بنی اسرائیل آیت: 37)

نبی اکرم صلی اللہ علیہ وعلیٰ آلہ و اصحابہ وسلم نے بھی فضول خرچی سے منع فرمایا ہے:

کھاؤ پیو پہنوا اور صدقہ کرو اس میں فضول کرچی ہو نہ تکبر۔

(سنن ابن ماجہ: کتاب اللباس)

پیارے نبی صلی اللہ علیہ وعلیٰ آلہ و اصحابہ وسلم تمام کاموں میں میانہ روی سے کام لیتے تھے۔ آپ صلی اللہ علیہ وعلیٰ آلہ و اصحابہ وسلم نے فرمایا:

جس نے خرچ کرنے میں اعتدال سے کام لیا وہ کبھی محتاج نہیں ہوگا۔ (مسند احمد: 4269)

آپ صلی اللہ علیہ وعلیٰ آلہ و اصحابہ وسلم نے صحابہ کرام رضوان اللہ تعالیٰ علیہم اجمعین کو وضو میں بھی زیادہ پانی استعمال کرنے سے منع فرمایا۔ اسی طرح ایک مرتبہ حج کے موقع پر آپ صلی اللہ علیہ وعلیٰ آلہ و اصحابہ وسلم نے جو چادر اوڑھ رکھی تھی اس کی قیمت چار روپے سے زیادہ نہ تھی جو نہایت معمولی قیمت تھی۔ آپ صلی اللہ علیہ وعلیٰ آلہ و اصحابہ وسلم سادہ غذا اور سادہ لباس استعمال کرتے تھے۔ آپ صلی اللہ علیہ وعلیٰ آلہ و اصحابہ وسلم کی ساری زندگی کفایت شعاری اور سادگی کا بہترین نمونہ ہے۔

ب۔ اسراف کے نقصانات اور دو صورتیں بتائیں۔

جواب: اسراف کے نقصانات

☆ فضول خرچی انسان کو دوسروں کا محتاج بناتی ہے۔

☆ فضول خرچ شخص اپنی ضروریات پوری کرنے کے لیے ناجائز طریقے اختیار کرتا ہے۔

☆ فضول خرچی انسان کو حرام کمائی پر اکساتی ہے۔

انسان کی عزت اور وقار عمدہ اور مہنگا لباس پہننے کی وجہ سے نہیں بلکہ اس کے عمدہ اخلاق و کردار کی وجہ سے ہے۔

(ج) کفایت شعاری کے فوائد بیان کریں

جواب: کفایت شعاری اپنانے کے فوائد

☆ کفایت شعاری زندگی کو آسان بناتی ہے۔

☆ کفایت شعاری کرنے والا کبھی تنگ دست نہیں ہوتا۔

☆ کفایت شعاری اختیار کرنے سے دوسروں کے سامنے ہاتھ پھیلانے کی ضرورت نہیں پڑتی۔

☆ ضرورت کے وقت اسے دوسروں کی مدد کرنا آسان ہوتا ہے۔
 ☆ اللہ تعالیٰ خوش ہوتا ہے اور رزق میں برکت ہوتی ہے۔
 ہمیں چاہیے کہ ہم خرچ کرنے میں ہمیشہ کفایت شعاری اختیار کریں یعنی نہ تو فضول خرچی کریں اور نہ ہی کجیوی سے کام لیں۔ اپنی ضروریات کو اپنی حدود میں رہتے ہوئے پورا کریں تاکہ اللہ تعالیٰ کی خوشنودی حاصل کر سکیں اور دنیا اور آخرت میں کامیاب زندگی گزار سکیں۔

اضافی سوالات

- 3- درج ذیل سوالات میں مناسب ترین جواب منتخب کریں۔
 - (i) کفایت کے معنی ہیں۔
 (ا) کافی ہونا (ب) ناکافی ہونا (ج) زیادہ ہونا (د) کم ہونا
 - (ii) شعار کے معنی ہیں۔
 (ا) قول (ب) عمل (ج) کام (د) طور طریقہ
 - (iii) ”کھاؤ پیو اور فضول خرچی نہ کرو“ کس سورۃ کی آیت ہے؟
 (ا) سورۃ البقرہ (ب) سورۃ آل عمران (ج) سورۃ الاعراف (د) سورۃ التوبہ
 - (iv) شیطان کا بھائی کون ہے؟
 (ا) کجیوی (ب) میانہ روی (ج) فضول خرچ (د) کوئی نہیں
 - (v) کس عمل سے بہت سے ملکی اور قومی وسائل بچ سکتے ہیں؟
 (ا) اسراف (ب) بخل (ج) میانہ روی (د) انتہا پسندی
 - (vi) وہ کام اچھے ہیں جن میں میانہ روی ہو۔
 (ا) ایک عربی متولہ ہے (ب) ایک قرآنی آیت ہے (ج) کسی عالم کا قول ہے (د) کسی دانش ور کا کہنا ہے
- 4- درج ذیل جملوں میں سے درست اور غلط جملوں کی نشان دہی کریں۔
 - (i) کفایت کے معنی ہیں ناکافی ہونا۔ (غلط)
 - (ii) اسلام میانہ روی کا سبق دیتا ہے۔ (درست)
 - (iii) میانہ روی اختیار کرنے والے لوگ معاشرے کے ناپسندیدہ ہوتے ہیں۔ (غلط)
 - (iv) کفایت شعار انسان کے دل میں اللہ کی نعمتوں کی قدر ہوتی ہے۔

(درست)

(۷) کجیوی شخص کو شیطان کا بھائی قرار دیا گیا ہے۔ (غلط)
 باب پنجم

حسن معاملات و معاشرت

1- ایفائے عہد

- 1- درست بیان پر (ب) کا نشان لگائیں۔
 الف - ایفاء کے معنی ہیں:
 (الف) بدل دینا (ب) پورا کرنا (ج) نیت کرنا (د) ارادہ کرنا
 ب - عہد کے معنی ہیں:
 (الف) صبر (ب) درگزر (ج) تحمل (د) وعدہ
- ج - حدیث کے مطابق منافق کی ایک نشانی ہے:
 (الف) وعدہ خلافی (ب) چغل خوری (ج) فضول خرچی (د) فضول گوئی
 د - حضرت ابو جندل رضی اللہ تعالیٰ عنہ کو کس معاہدے کی وجہ سے مکہ مکرمہ واپس بھیج دیا گیا؟
 (الف) حلف الفضول (ب) مقابلہ شعب ابی طالب (ج) صلح حدیبیہ (د) بیثاق مدینہ
- و - ایفائے عہد سے آپس میں بڑھتا ہے:
 (الف) اختلاف (ب) اعتماد (ج) نفاق (د) بغض
- 2- خالی جگہ پر کریں۔
 الف - وعدے کے بارے میں قیامت کے دن پوچھا جائے گا۔
 ب - ہماری ذمہ داریاں بھی ایک وعدہ ہیں۔
 ج - نبی اکرم صلی اللہ علیہ وسلم ہر حال میں وعدے کی پابندی کرتے تھے۔
 د - وعدہ خلافی بے حد ناپسندیدہ عمل ہے۔
 و - وعدہ خلافی دنیا میں ذلت و رسوائی کا سبب بنتی ہے۔
 3- مختصر جواب لکھیں۔

میں آپ صلی اللہ علیہ وعلی آلہ واصحابہ وسلم کا ساتھ نہیں دیں گے، لیکن یہ مجبوری کا عہد تھا۔ ہم کافروں کے خلاف ضرور لڑیں گے۔ آپ صلی اللہ علیہ وعلی آلہ واصحابہ وسلم نے انہیں جنگ میں حصہ لینے سے روک دیا اور عہد کی پاس داری کا حکم دیا۔

وعدہ خلافی بے حد ناپسندیدہ عمل ہے۔ جو شخص وعدہ پورا نہیں کرتا، لوگ اسے جھوٹا سمجھتے ہیں۔ وعدہ خلافی اللہ تعالیٰ کی ناراضی اور دنیا میں ذلت و رسوائی کا سبب بنتی ہے۔

ب۔ ایفاء عہد کی عملی زندگی میں اہمیت بیان کریں۔

جواب: وعدے کی مختلف صورتیں ہیں۔ جن میں مقررہ وقت اور مقام پر پہنچنا، کسی خاص وقت پر کام کرنا اور مخصوص مدت میں رقم کی ادائیگی وغیرہ شامل ہیں۔ اس کے علاوہ ہماری ذمہ داریاں بھی ایک وعدہ ہیں۔ ڈاکٹر انجینئر، پولیس، فوجی، صحافی، سیاست دان، علماء، آفیسر، استاذ، منج اور حکمران جب کوئی ذمہ داری لے لیتے ہیں تو گویا اپنی قوم سے وعدہ کر رہے ہوتے ہیں کہ ہم اپنے فرائض نہایت دیانت داری سے ادا کریں گے۔

ج: ایفاء عہد کے فوائد تحریر کریں۔

جواب: ایفاء عہد کے فوائد

☆ وعدہ پورا کرنے سے اللہ تعالیٰ خوش ہوتا ہے۔

☆ ایفاء عہد کرنے والے کے لیے آخرت میں بڑے اجر کا وعدہ ہے۔

☆ وعدہ پورا کرنے سے آپس میں یقین اور اعتماد بڑھتا ہے۔

☆ معاشرے میں عزت بڑھتی ہے۔

☆ وعدہ پورا کرنا زندگی میں کامیابی کی ضمانت ہے۔

فرمان نبوی صلی اللہ علیہ وعلی آلہ واصحابہ وسلم

منافق کی تین نشانیاں ہیں۔ جب بات کرتا ہے تو جھوٹ بولتا

ہے، جب وعدہ کرتا ہے تو وعدہ خلافی کرتا ہے اور جب اس کے پاس

امانت رکھی جائے تو اس میں خیانت کرتا ہے۔

(صحیح بخاری: کتاب الوصایا)

بحیثیت طالب علم ہمارا فرض ہے کہ ہم ہمیشہ وعدے کی پابندی

کریں۔ دل لگا کر پڑھیں۔ وقت کا صحیح استعمال کریں۔

و: قرآن و سنت کی روشنی میں ایفاء عہد کی اہمیت واضح کریں۔

جواب: ایفاء عہد:

ایفاء عہد دو لفظوں سے مل کر بنا ہے۔ ایفاء کے معنی پورا کرنا

الف۔ ایفاء عہد سے کیا مراد ہے؟

جواب: وعدہ پورا کرنے کو ایفاء عہد کہتے ہیں۔

ب۔ ایفاء عہد کے متعلق ایک آیت کا ترجمہ لکھیں۔

جواب: "اور وعدے پورے کیا کر دے، شک قیامت کے دن وعدوں

کے متعلق پوچھا جائے گا۔"

ج: وعدے کی پابندی کے متعلق نبی اکرم صلی اللہ علیہ وعلی آلہ

واصحابہ وسلم کا ایک فرمان تحریر کریں۔

جواب: "اور جو شخص وعدے کی پابندی نہیں کرتا اس کا دین نہیں"

و: عہد شکنی کا کیا نقصان ہوتا ہے؟

جواب: جو شخص عہد شکنی کرتا ہے لوگ اسے جھوٹا سمجھتے ہیں اور اس کا اعتماد

جا تا رہتا ہے۔ عہد شکنی اللہ تعالیٰ کی ناراضی اور دنیا میں ذلت و رسوائی کا

سبب بنتی ہے۔

4۔ تفصیلی جواب لکھیں۔

الف۔ نبی اکرم صلی اللہ علیہ وعلی آلہ واصحابہ وسلم کی سیرت سے

ایفاء عہد کا ایک واقعہ تحریر کریں۔

جواب: نبی اکرم صلی اللہ علیہ وعلی آلہ واصحابہ وسلم ہر حال میں وعدے کی

پابندی کرتے تھے۔ صلح حدیبیہ میں کافروں کے ساتھ جو معاہدہ ہوا تھا۔

اس کی ایک شرط یہ تھی کہ صلح کے بعد جو شخص مکہ مکرمہ سے مسلمان ہو کر

مدینہ منورہ پہنچے گا اسے واپس کر دیا جائے گا۔ یہ معاہدہ ابھی لکھا جا رہا تھا

کہ مکہ مکرمہ سے حضرت ابو جندل رضی اللہ تعالیٰ عنہ زنجیروں میں جکڑے

ہوئے زخمی حالت میں نبی اکرم صلی اللہ علیہ وعلی آلہ واصحابہ وسلم کے پاس

آ گئے۔ مسلمان ان کو اس حال میں دیکھ کر بے چین ہو گئے لیکن نبی اکرم

صلی اللہ علیہ وعلی آلہ واصحابہ وسلم نے معاہدے کی وجہ سے انہیں واپس

کفار کے حوالے کر دیا۔

آپ صلی اللہ علیہ وعلی آلہ واصحابہ وسلم صحابہ کرام رضی اللہ تعالیٰ

عنہم کو بھی تاکید فرماتے کہ اپنا وعدہ ہر حال میں پورا کریں۔ غزوہ بدر کے

موقع پر مسلمانوں کی تعداد کم ہونے کی بنا پر مجاہدین کی سخت ضرورت تھی۔

لڑائی سے پہلے دو صحابہ کرام رضی اللہ تعالیٰ عنہما آپ صلی اللہ علیہ وعلی آلہ

واصحابہ وسلم کی خدمت میں حاضر ہوئے اور عرض کیا: اے اللہ تعالیٰ کے

رسول صلی اللہ علیہ وعلی آلہ واصحابہ وسلم مکہ مکرمہ سے واپس آ رہے تھے کہ

راستے میں کافروں نے ہمیں پکڑ لیا اور پھر اس شرط پر رہا کیا کہ ہم لڑائی

اور عہد کے معنی وعدہ کے ہیں۔ وعدہ پورا کرنے کو ایٹھے عہد کہتے ہیں۔
اسلام میں وعدے کا مفہوم بے حد وسیع ہے۔ ایک مسلمان جب کل طیبہ کا اقرار کرتا ہے۔ تو وہ اللہ تعالیٰ اور اس کے رسول صلی اللہ علیہ وعلیٰ آلہ واصحابہ وسلم کے ساتھ عہد کرتا ہے کہ وہ اپنی زندگی اللہ تعالیٰ کے احکامات کی روشنی میں سنت نبوی کی پیروی میں گزارے گا۔ قرآن مجید میں وعدے کی پابندی پر بہت زور دیا گیا ہے۔ اللہ تعالیٰ کا ارشاد ہے:

وَأَوْفُوا بِالْعَهْدِ إِنَّ الْعَهْدَ كَانَ مَسْئُولًا

(سورۃ بنی اسرائیل آیت: 34)

ترجمہ: "اور وعدے پورے کیا کرو۔ بے شک وعدے کے بارے میں (قیامت) کے دن پوچھا جائے گا۔"
فرمان الہی! اور اللہ تعالیٰ سے زیادہ وعدہ پورا کرنے والا کون ہے۔

(سورۃ التوبہ آیت: 111)

عہد پورا کرنا ایمان والوں کی اہم صفت ہے۔ اور وعدہ خلافی کو منافق کی نشانی قرار دیا گیا ہے۔ جو شخص اپنے وعدوں کا خیال نہیں رکھتا نبی اکرم صلی اللہ علیہ وعلیٰ آلہ واصحابہ وسلم کے فرمان کے مطابق وہ دین سے محروم ہو جاتا ہے۔

اور جو شخص وعدے کی پابندی نہیں کرتا اس کا کوئی دین نہیں۔

(مسند احمد: 12383)

2- اسلامی اخوت

1- درست بیان پر (۷) کا نشان لگائیں۔

الف۔ اخوت کا مطلب ہے:

(الف) عفو و درگزر (ب) دیانت داری

(ج) بھائی چارہ (د) رحم دلی

ب۔ اخوت کی بنیاد ہے:

(الف) ایمان اور اسلام (ب) طہارت و پاکیزگی

(ج) عبادت و زہد (د) تقویٰ و پرہیزگاری

ج۔ اللہ تعالیٰ نے ایمان والوں کو ایک دوسرے کا قرار دیا ہے:

(الف) دوست (ب) رشتے دار

(ج) پڑوسی (د) بھائی (۷)

د۔ حدیث کے مطابق ایک جسم کی مانند ہیں:

(الف) کفار (ب) امت مسلمہ (۷)

(ج) یہود (د) نصاریٰ

۱- نبی اکرم صلی اللہ علیہ وعلیٰ آلہ واصحابہ وسلم نے اخوت کا رشتہ قائم فرمایا:

(الف) انصار اور مہاجرین کے درمیان (۷)

(ب) یہود و نصاریٰ کے درمیان

(ج) یہود اور مسلمانوں کے درمیان

(د) کفار اور مشرکین کے درمیان

2- خالی جگہ پر کریں۔

الف۔ انصار اور مہاجرین کے درمیان اخوت (بھائی چارے) کا رشتہ تھا۔

ب۔ اسلام نے رنگ، نسل، ملک، قوم اور زبان کے فرق کو مٹا دیا۔

ج۔ اسلامی عبادات رشتہ اخوت کو مضبوط کرتی ہیں۔

د۔ اخوت مسلمانوں کے اتحاد کی علامت ہے۔

۱- اخوت سے معاشرے میں عزت و تکریم کا ماحول پیدا ہوتا ہے۔

3- مختصر جواب لکھیں۔

الف۔ اخوت کا مفہوم واضح کریں۔

جواب: مسلمان آپس میں بھائی بھائی ہیں۔

ب۔ اخوت کے متعلق ایک آیت کا ترجمہ لکھیں۔

جواب: "بے شک مومن تو آپس میں بھائی ہیں۔"

ج۔ اسلامی اخوت کا کیا تقاضا ہے؟

جواب: اسلامی اخوت کا تقاضا ہے کہ ایک مسلمان دوسرے مسلمان کی

جان و مال، عزت و آبرو کی حفاظت کرے اور اپنے بھائی کی ضرورت کا

خیال رکھے۔

۱- اسلامی معاشرے پر اخوت کے دو اثرات بیان کریں۔

جواب:

(i) نماز باجماعت کی ادائیگی کے لیے مسجد میں اکٹھے ہوتے ہیں

سب بھائی ایک ہی صف میں کھڑے ہوتے ہیں۔

(ii) حج کے موقع پر پوری دنیا کے مسلمان رنگ و نسل کی تفریق سے

بے نیاز ہو کر خانہ کعبہ میں اکٹھے نماز پڑھتے ہیں۔

4- تفصیلی جواب لکھیں۔

الف۔ قرآن و حدیث کی روشنی میں اخوت و بھائی چارے کی

اہمیت و فضیلت بیان کریں۔

جواب: اخوت کا مطلب ہے بھائی چارہ۔ اسلامی اخوت سے مراد ہے کہ سب مسلمان آپس میں بھائی بھائی ہیں۔ قرآن مجید نے ایمان والوں کو ایک دوسرے کا بھائی قرار دیا ہے ارشاد باری ہے:

انما المؤمنون اخوة (سورۃ الحجرات آیت: 10)
ترجمہ: "بے شک مومن تو آپس میں بھائی بھائی ہیں۔"

اخوت کی اہمیت و فضیلت:

جو شخص بھی کلمہ طیبہ کا اقرار کر لیتا ہے وہ امت مسلمہ کا حصہ بن جاتا ہے۔ اس کلمے کی بنیاد پر دنیا بھر کے مسلمان خواہ وہ دنیا کے کسی بھی حصے میں ہوں کسی بھی رنگ اور نسل سے تعلق رکھتے ہوں کوئی بھی زبان بولتے ہوں وہ آپس میں بھائی بھائی ہیں۔ نبی اکرم صلی اللہ علیہ وعلی آلہ و صحابہ وسلم نے اخوت کے بارے میں ارشاد فرمایا:

ترجمہ: مسلمان دوسرے مسلمان کا بھائی ہے۔
(صحیح مسلم، کتاب البر والصلۃ)

اسلام کی آمد سے پہلے عرب ایک غیر مہذب قوم تھے۔ وہ قبائل میں بٹے ہوئے تھے۔ چھوٹی چھوٹی باتوں پر ایک دوسرے سے لڑتے تھے۔ جب مہاجرین مدینہ منورہ پہنچے تو نبی اکرم صلی اللہ علیہ وعلی آلہ و صحابہ وسلم نے انصار کو ان کا بھائی بنا دیا۔ یہ بھائی چارے کا ایسا شان دار نمونہ ہے جس کی پوری دنیا قیامت مثال پیش نہیں کر سکتی۔ دراصل انصار اور مہاجرین کے درمیان یہ کلمے کا ہی رشتہ تھا جس کے باعث یہ سب کچھ ممکن ہوا۔ نبی اکرم صلی اللہ علیہ وعلی آلہ و صحابہ وسلم نے مسلمانوں کو اس موقع پر اخوت کے ایک ایسے رشتے سے باہم دیا کہ مسلمان ہمیشہ کے لیے ایک دوسرے کے بھائی بن گئے۔

فرمان نبوی صلی اللہ علیہ وعلی آلہ و صحابہ وسلم

مسلمان وہ ہے جس کی زبان اور ہاتھ سے دوسرے مسلمان محفوظ رہیں۔ (صحیح مسلم، کتاب الایمان)

اخوت کی بنیاد ایمان اور اسلام ہے۔ یعنی سب کا ایک رب، ایک رسول، ایک کتاب، ایک قبلہ اور ایک دین ہے۔ اسلام نے رنگ و نسل، ملک و قوم اور زبان کے فرق کو مٹا دیا۔ نلام آزا ہو گئے اور انہیں وہ مقام اور مرتبہ ملا کہ حضرت بلال رضی اللہ تعالیٰ عنہ کو میرے آقا میرا سردار کہا گیا۔

فرمان نبوی صلی اللہ علیہ وعلی آلہ و صحابہ وسلم

مومن آپس میں عبادت کی مانند ہیں اس کا ایک حصہ دوسرے حصے کو طاقت دیتا ہے۔ (صحیح بخاری، کتاب النکاح)

اسلامی اخوت کا تقاضا ہے کہ ایک مسلمان دوسرے مسلمان کی جان و مال اور عزت و آبرو کی حفاظت کرے اپنے بھائی کی ضرورت کا خیال رکھے۔ ہر ممکن طریقے سے اس کی مدد کرے۔

اسلامی عبادات بھی رشتہ اخوت کو مزید مضبوط کرتی ہیں۔ نماز، جمعہ، حج اور روز مسلمان پانچ مرتبہ مسجد میں جمع ہوتے ہیں۔ حج کے موقع پر پوری دنیا کے مسلمان رنگ و نسل کی تفریق سے بے نیاز ہو کر خانہ کعبہ میں اکٹھے ہو کر ایک ہی لباس پہن کر ایک ہی طریقے پر مناسک حج ادا کرتے ہیں۔

یاد رکھیں!

جو مسلمان اپنے بھائی کی ضرورت کو پورا کرنے میں لگا رہتا ہے تو اللہ تعالیٰ اس کی ضرورت پوری کر دیتا ہے۔

(صحیح مسلم، کتاب الذکر)

ب۔ اخوت کے فوائد بیان کریں۔

جواب: اخوت کے فوائد:

ہذا اخوت مسلمانوں کے اتحاد کی علامت ہے۔

ہذا اخوت کی وجہ سے واحد اور مضبوط امت کا تصور پیدا ہوتا ہے۔

ہذا ایک دوسرے کی مدد خیر خواہی، ایثار اور قربانی کا جذبہ پیدا ہوتا ہے۔

ہذا اخوت سے مسلمان کے درمیان عزت و تکریم کا تعلق پیدا ہوتا ہے۔

اخوت کے تعلق کی بنا پر سب ایک دوسرے کا فائدہ سوچتے ہیں، دکھ سکھ میں شریک ہوتے ہیں، مشکل میں ایک دوسرے کے کام آتے ہیں۔ ہمیں چاہیے کہ اس رشتے کی قدر کریں۔ اپنے مسلمان بھائی کی جان و مال اور عزت و آبرو کا خیال کریں۔ ایک دوسرے کی خیر خواہی بھلائی اور محبت کے جذبے کو قائم رکھیں۔ تاکہ یہ رشتہ ہمیشہ مضبوط رہے۔

اضافی سوالات

3۔ درج ذیل سوالات میں مناسب ترین جواب منتخب کریں۔

(i) اسلامی اخوت کی بنیاد کیا ہے؟

ا۔ رنگ ب۔ نسل

ب۔ دین ج۔ قوم

- (ج) خوش حالی کا (د) امن کا
و۔ چغل خور کو آخرت کے دن سامنا کرنا پڑے گا:
(الف) خوشی کا (ب) ندامت کا (ج)
(ن) راحت کا (و) خوش حالی کا
ہ۔ کس سورۃ میں چغل خوری کی مذمت کی گئی ہے؟
(الف) سورۃ الحجر (ب) (پ) سورۃ النیل
(ج) سورۃ الملق (د) سورۃ النیل
2- خالی جگہ پر کریں۔

- الف۔ نبی اکرم صلی اللہ علیہ وعلی آلہ واصحابہ وسلم نے چغل خور کو
بدترین شخص قرار دیا ہے۔
ب۔ چغلی کھانے سے اون میں نفرت پیدا ہوتی ہے۔
ج۔ چغل خوری سے معاشرے میں اعتماد و اتحاد کو نہیں پہنچتی ہے۔
د۔ چغل خور اللہ تعالیٰ کی کچڑ کا شکار ہو جاتا ہے۔
و۔ ایک مسلمان ہمیشہ دوسرے مسلمان کا خیر خواہ ہوتا ہے۔
3- مختصر جواب لکھیں۔

- الف۔ چغل خوری سے کیا مراد ہے؟
جواب۔ دو افراد کو ایک دوسرے کی باتیں بتا کر ان کے درمیان اختلاف
پیدا کرنا اور جھگڑا کروانا چغل خوری ہے۔
ب۔ چغل خوری کی مذمت کے بارے میں ایک آیت کا ترجمہ
لکھیں۔

جواب: "تباہی اور بربادی ہے ہر طعنہ زن اور چغل خور کے لیے"
ج: نبی اکرم صلی اللہ علیہ وعلی آلہ واصحابہ وسلم نے چغل خور کے
بارے میں کیا فرمایا ہے؟

جواب: نبی کریم صلی اللہ علیہ وعلی آلہ واصحابہ وسلم نے چغل خور کے
بارے میں فرمایا کہ چغل خور جنت میں داخل نہیں ہوگا۔
و: چغل کرنا کیوں بری عادت ہے؟

جواب: چغلی کرنے سے باہمی تعلقات خراب ہوتے ہیں اور لوگوں
کے درمیان نفرتیں اور دشمنیں بڑھتی ہیں۔
4- تفصیلی جواب لکھیں۔

الف۔ اسلام میں چغل خوری کی مذمت کس طرح کی گئی ہے؟
جواب: چغل خوری:

- (ii) اخوت کا مطلب ہے۔
و۔ بھائی چارا ب۔ میانہ روی
ج۔ رحم دلی و۔ ہمدردی
(iii) "مومن تو آپس میں بھائی بھائی ہیں"۔ کس سورۃ کی آیت ہے؟
و۔ سورۃ الفاتحہ ب۔ سورۃ الحجرات و
ج۔ سورۃ التدر و۔ سورۃ القارہ
(iv) ساری دنیا کے مسلمانوں کے دل آپس میں کس وجہ سے جڑے
ہوئے ہیں؟
و۔ اخوت ب۔ ہمسائیگی
ج۔ رنگ و۔ نسل
(v) امت مسلمہ کی مثال کس کی مانند ہے؟
و۔ ایک جسم ب۔ ایک دل
ج۔ ایک روح و۔ ایک دماغ
یاور لکھیں

- (i) تمام دنیا کے کلمہ گو اسلام کی وجہ سے ایک دوسرے کے بھائی بن
جاتے ہیں۔
(ii) تمام دنیا کے مسلمان ایک جسم کی مانند ہیں۔
(iii) اخوت اسلامی کی وجہ سے ایک مسلمان دوسرے مسلمان کی
بھلائی چاہتا ہے۔
(iv) اگر جسم کے ایک حصے میں تکلیف ہو تو پورا جسم اس کے
ساتھ درد میں شریک ہو جاتا ہے۔

3- چغل خوری

- 1- درست بیان پر (و) کا نشان لگائیں۔
الف۔ چغل خوری گناہوں میں سے ایک بڑا گناہ ہے:
(الف) آنکھ کے (ب) ناک کے
(ج) ہاتھ کے (د) زبان کے (و)
ب۔ حدیث کے مطابق چغل خور داخل جنت نہیں ہو سکتا:
(الف) جنت میں (و) (ب) مسجد میں
(ج) عید گاہ میں (د) مکتب میں
ج۔ چغل خوری معاشرے میں سبب بنتی ہے:
(الف) فساد کا (و) (ب) دوستی کا

باب ششم

ہدایت کے سرچشمے اور مشاہیر اسلام

1- حضرت داؤد علیہ السلام

1- درست بیان پر (۷) کا نشان لگائیں۔

الف۔ حضرت داؤد علیہ السلام کے جد امجد ہیں:

(الف) حضرت صالح علیہ السلام

(ب) حضرت ہود علیہ السلام

(ج) حضرت لوط علیہ السلام

(د) حضرت یعقوب علیہ السلام (۷)

ب۔ حضرت داؤد علیہ السلام نے حکومت کی:

(الف) 50 سال (ب) 60 سال

(ج) 70 سال (د) 80 سال

ج۔ حضرت داؤد علیہ السلام نے عمر پائی:

(الف) 90 سال (ب) 100 سال (۷)

(ج) 110 سال (د) 120 سال

د۔ حضرت داؤد علیہ السلام پر نازل ہونے والی الہامی کتاب ہے:

(الف) تورات مقدس (ب) زبور مقدس (۷)

(ج) انجیل مقدس (د) قرآن مجید

ہ۔ حضرت داؤد علیہ السلام کے ہاتھ میں موسم کی طرح نرم ہو جاتا تھا:

(الف) لکڑی (ب) لوہا (۷)

(ج) سونا (د) پتھر

2- خالی جگہ پر کریں۔

الف۔ اللہ تعالیٰ نے حضرت داؤد علیہ السلام کو نبوت کے ساتھ

حکومت بھی عطا فرمائی۔

ب۔ حضرت داؤد علیہ السلام کثرت عبادت اور نیکی کے کاموں

میں اپنی مثال آپ تھے۔

ج۔ اللہ تعالیٰ نے حضرت داؤد علیہ السلام کو خوب صورت آواز

عطا فرمائی تھی۔

د۔ حضرت داؤد علیہ السلام نرم لوہے سے زر ہیں بنا لیتے تھے۔

ہ۔ رزق حلال کمانے کے لیے جائز پیش اختیار کرتا انجیل علیہم السلام کا

چغلی خوری سے مراد دو افراد کو ایک دوسرے کی باتیں بتا کر ان کے درمیان اختلاف پیدا کرنا اور جھگڑا کروانا ہے۔ چغلی خوری زبان کے گناہوں میں سے ایک بڑا گناہ ہے۔

اللہ تعالیٰ کا فرمان ہے:

اور کسی بھی ایسے شخص کی باتوں میں نہ آ جانا جو بہت قسمیں کھانے والا ہے وقعت شخص ہے۔ طعنے دینے کا عادی ہے چغلیاں لگاتا پھرتا ہے۔ (سورۃ القلم آیت: 10-11)

چغلی خور اللہ تعالیٰ کی ناراضی اور عذاب کا شکار ہو جاتا ہے۔ نبی اکرم صلی اللہ علیہ وعلی آلہ واصحابہ وسلم نے بھی چغلی خوری کو سخت ناپسند کیا ہے اور چغلی خور کو بدترین شخص فرمایا ہے۔ آپ صلی اللہ علیہ وعلی آلہ واصحابہ وسلم نے ایک حدیث میں چغلی خور کو سخت وعید سنائی ہے۔

چغلی خور جنت میں داخل نہیں ہوگا۔

(صحیح مسلم: کتاب الایمان)

آپ صلی اللہ علیہ وعلی آلہ واصحابہ وسلم نے فرمایا: "کیا تم کو یہ نہ بتاؤں کہ کیا چیز سخت حرام ہے؟" پھر فرمایا: "یہ چغلی ہے جو لوگوں کے درمیان بھیل جاتی ہے۔" (صحیح مسلم: کتاب الہر والصلۃ)

اس حدیث مبارکہ سے اس بات کا اندازہ بخوبی لگایا جاسکتا ہے کہ چغلی خوری معمولی گناہ نہیں ہے۔ یہ ہماری نیکیوں کو کھا جاتی ہے اور ہمیں اللہ تعالیٰ کے نافرمانوں میں شامل کر دیتی ہے۔ اسلام چغلی خوری کو حرام قرار دیتا ہے۔ اسی لیے کہا گیا ہے کہ اگر کوئی شخص آپ سے کسی کی چغلی کھاتا ہے تو اس کی بات مان کر اس کی باتیدست کریں۔ وہ شخص جھوٹا ہے۔

ب۔ چغلی کرنے کے نقصانات تحریر کریں۔

جواب: چغلی خوری کے نقصانات

☆ اس سے معاشرے میں اتحاد اور اعتماد کی انضا کو نہیں پہنچتی ہے۔

☆ لوگوں کے درمیان نفرت، بغض اور دشمنی پیدا ہوتی ہے۔

☆ لوگوں کے باہمی تعلقات متاثر ہوتے ہیں۔

☆ چغلی کھانے والے کی ذات سے صرف دوسروں ہی کو نقصان

نہیں پہنچتا اور خود بھی نقصان اٹھاتا ہے۔

فرمان الہی: تنہا ہی اور بربادی ہے ہر طعنہ زن اور چغلی خور کے لیے

(سورۃ الصمۃ آیت: 1)

☆☆☆☆

طریقہ ہے۔

3- مختصر جواب لکھیں۔

الف- حضرت داؤد علیہ السلام کا تعارف لکھیں۔

جواب: حضرت داؤد علیہ السلام حضرت یعقوب علیہ السلام کی اولاد سے ہیں۔ آپ علیہ السلام پر زبور نازل ہوئی۔ آپ علیہ السلام کو نبوت کے ساتھ بادشاہت عطا ہوئی تھی۔ آپ علیہ السلام بڑے خوش الحان تھے۔ لوہے کی زرہیں بنا کر روزی کاتے تھے۔

ب- حضرت داؤد علیہ السلام کی کوئی سی دو خوبیاں لکھیں۔

جواب:

(i) آپ علیہ السلام پرندوں کی بولیاں سمجھ لیتے تھے۔

(ii) آپ علیہ السلام کے ہاتھ میں لوہا اور نولادرم ہو جاتا تھا۔

ج: حضرت داؤد علیہ السلام کے ساتھ تسبیح میں کون کون سی مخلوق شامل ہوتی تھی؟

جواب: انسان پرندے اور پہاڑ بھی حضرت داؤد علیہ السلام کے ساتھ تسبیح خواں ہو جاتے تھے۔

4- تفصیلی جواب لکھیں۔

الف- حضرت داؤد علیہ السلام کے معجزات لکھیں۔

جواب: معجزات

اللہ تعالیٰ نے حضرت داؤد علیہ السلام کو بہت سے معجزات عطا فرمائے: حضرت داؤد علیہ السلام پرندوں کی گفتگو سمجھ لیتے تھے۔ حضرت داؤد علیہ السلام کے ہاتھ میں لوہا اور نولادرم کی طرح نرم ہو جاتا تھا۔ سخت مشقت اور آلات کے بغیر آپ علیہ السلام اس نرم لوہے سے زرہیں بنا لیتے تھے۔ اللہ تعالیٰ نے حضرت داؤد علیہ السلام کو نہایت خوب صورت اور معزز آواز عطا فرمائی تھی۔ جب آپ علیہ السلام زبور مقدس کی تلاوت کرتے یا اللہ تعالیٰ کی حمد و تسبیح بیان فرماتے تو انسان پرندے اور پہاڑ بھی آپ علیہ السلام کے ساتھ حمد و ثنا میں شریک ہو جاتے۔

ارشاد باری تعالیٰ ہے:

ہم نے پہاڑوں کو ان کے زیر فرمان کر دیا تھا کہ صبح و شام ان کے ساتھ (خداے) پاک (کا) ذکر کرتے تھے۔

(سورۃ ص: آیت: 18)

ب- حضرت داؤد علیہ السلام کی زندگی میں ہمارے لیے کیا سبق

ہے؟

جواب: حضرت داؤد علیہ السلام نے ستر (70) سال حکومت کی۔ آپ علیہ السلام نے سو سال عمر پائی۔

حضرت داؤد علیہ السلام کی زندگی سے ہمیں سبق ملتا ہے کہ رزق حلال کمانے کے لیے کوئی جائز پیشہ اختیار کرنا انبیا علیہم السلام و صالحین کا مقدس طریقہ ہے۔ محنت، صبر، انصاف اور توکل علی اللہ اپنا کر انسان دنیا اور آخرت میں کامیابی حاصل کرتا ہے۔

ج- حضرت داؤد علیہ السلام کا مختصر تعارف لکھیں۔

جواب: حضرت داؤد علیہ السلام:

حضرت داؤد علیہ السلام اللہ تعالیٰ کے برگزیدہ نبی ہیں۔ آپ علیہ السلام حضرت یعقوب علیہ السلام کی اولاد میں سے ہیں۔ اللہ تعالیٰ نے حضرت داؤد علیہ السلام کو الہامی کتاب زبور مقدس عطا فرمائی۔ قرآن مجید میں آپ علیہ السلام کو خلیفۃ الارض کیا گیا ہے۔

اللہ تعالیٰ نے حضرت داؤد علیہ السلام کو نبوت کے ساتھ بادشاہت بھی عطا فرمائی۔ آپ علیہ السلام نے ایک زبردست اور وسیع سلطنت قائم کی۔ آپ علیہ السلام نہایت معاملہ فہمی اور عدل و انصاف سے کام لیتے تھے۔ معاملہ فہمی:

آپ علیہ السلام کے معاملہ فہمی کے وصف کا ذکر قرآن مجید میں یوں ہے:

وَشَدَدًا نَّا مُلْكُهُ وَاتِّينَهُ الْحِكْمَةُ وَقَضَلَ الْخِطَابِ

(سورۃ ص: آیت: 20)

ترجمہ: اور ہم نے اس (داؤد علیہ السلام) کی سلطنت کو مضبوط کر دیا تھا اور اسے حکمت دی تھی اور بات کا فیصلہ کرنا (سکھایا تھا)۔

نیکی اور عبادت:

حضرت داؤد علیہ السلام کثرت عبادت اور نیکی کے کاموں میں اپنی مثال آپ تھے۔ بادشاہ ہونے کے باوجود آپ علیہ السلام نہایت سادہ مزاج انسان تھے۔ آپ علیہ السلام اپنے ہاتھ سے محنت کرتے اور حلال روزی کاتے تھے۔

نبی اکرم صلی اللہ علیہ وعلی آلہ و صحابہ وسلم نے فرمایا:

ہاتھ کی محنت سے روزی کماتا:

کسی انسان کا بہترین رزق اس کے ہاتھ کی محنت سے کمایا ہوا رزق ہے اور بلاشبہ اللہ تعالیٰ کے نبی داؤد علیہ السلام اپنے ہاتھ کی محنت

ج۔ دین کی خاطر سختیاں برداشت کرنے والوں کو آخرت میں کامیابی ملے گی۔

د۔ اللہ تعالیٰ نے آپ علیہ السلام کو زمرہ آسمانوں پر اٹھالیا۔
 ہ۔ آپ علیہ السلام نے اپنی والدہ کی گود میں لوگوں سے کلام کیا۔
 3۔ مختصر جواب لکھیں۔

الف۔ حضرت عیسیٰ علیہ السلام کی والدہ کے تعارف میں دو جملے لکھیں۔

جواب: حضرت عیسیٰ علیہ السلام کی والدہ عبادت گزار اور نیک خاتون تھیں۔ اللہ تعالیٰ نے آپ علیہم السلام کو بڑی فضیلت عطا فرمائی۔

ب۔ حضرت عیسیٰ علیہ السلام کی دنیا میں دوبارہ تشریف آوری کے بارے میں لکھیں۔

جواب: حضرت عیسیٰ علیہ السلام قیامت کے قریب دنیا میں دوبارہ تشریف لائیں گے۔ زمین پر حضرت محمد رسول اللہ صلی اللہ علیہ وعلی آلہ واصحابہ وسلم کی شریعت کے مطابق زندگی گزاریں گے۔

ج۔ بنی اسرائیل نے حضرت عیسیٰ علیہ السلام کی مخالفت کیوں کی؟

جواب: حضرت عیسیٰ علیہ السلام کی دعوت پر آپ علیہ السلام کے پیرو کاروں میں اضافہ ہونے لگا جس پر بنی اسرائیل آپ کے مخالف ہو گئے۔

د۔ حضرت عیسیٰ علیہ السلام کی زندگی میں ہمارے لیے کیا نصیحت ہے؟

جواب: ہمیں دین کا کام اخلاص سے کرنا چاہیے۔ مشکلات اور پریشانیوں سے گھبرانا نہیں چاہیے کیونکہ اللہ تعالیٰ اپنے نیک بندوں کی مدد فرماتا ہے اور آخرت میں انہیں کامیابی ملتی ہے۔

4۔ تفصیلی جواب لکھیں۔
 الف۔ حضرت عیسیٰ علیہ السلام نے والدہ کی گود میں لوگوں سے کیا بات کی؟

جواب: حضرت عیسیٰ علیہ السلام نے بچپن میں اپنی والدہ کی گود میں لوگوں سے باتیں کیں۔ جیسا کہ قرآن مجید میں اس کا ذکر ہے۔

ارشاد ربانی ہے:

ترجمہ: اس نے کہا کہ میں اللہ تعالیٰ کا بندہ ہوں۔ اس نے مجھے کتاب دلی

(صحیح بخاری: کتاب البیوع)

فرمان نبوی صلی اللہ علیہ وعلی آلہ واصحابہ وسلم

حضرت داؤد علیہ السلام پر زبور کی قرأت بہت آسان کر دی گئی تھی۔ جب حضرت داؤد علیہ السلام اپنی سواری پر زین کسے کا کلمہ دیتے اور زین کسے جانے سے پہلے ہی پوری زبور پڑھ لیتے۔

(صحیح بخاری: کتاب احادیث الانبیاء)

2- حضرت عیسیٰ علیہ السلام

1- درست بیان پر (✓) کا نشان لگائیں۔

الف۔ نبی اکرم صلی اللہ علیہ وعلی آلہ واصحابہ وسلم کی آمد سے پہلے حضرت عیسیٰ ابن مریم علیہ السلام پیدا ہوئے:

(الف) تقریباً 573 سال (ب) تقریباً 574 سال (✓)

(ج) تقریباً 576 سال (د) تقریباً 577 سال

ب۔ حضرت عیسیٰ علیہ السلام پیدا ہوئے:

(الف) ایران میں (ب) فلسطین میں (✓)

(ج) عراق میں (د) ترکی میں

ج۔ حضرت عیسیٰ علیہ السلام نے اپنی دعوت کا آغاز کیا:

(الف) پندرہ سال کی عمر میں (ب) بیس سال کی عمر میں

(ج) پچیس سال کی عمر میں (د) تیس سال کی عمر میں (✓)

د۔ قرآن مجید میں حضرت عیسیٰ علیہ السلام کے ساتھیوں کو کہا گیا ہے:

(الف) مہاجر (ب) حواری (✓)

(ج) انصار (د) صحابی

ہ۔ حضرت عیسیٰ علیہ السلام کا لقب ہے:

(الف) روح اللہ (✓) (ب) کلیم اللہ

(ج) ظلیل اللہ (د) ذبح اللہ

2- خالی جگہ پر کریں۔

الف۔ حضرت عیسیٰ علیہ السلام کی والدہ کا نام حضرت مریم علیہ السلام تھا۔

ب۔ اللہ تعالیٰ نے آپ علیہ السلام کو الہامی کتاب انجیل عطا کی۔

ج۔ حضرت عیسیٰ علیہ السلام کے معجزات لکھیں۔

جواب: معجزات

(i) آپ علیہ السلام مٹی کا پرندہ بنا کر اس میں پھونک مارتے تو وہ اللہ تعالیٰ کے حکم سے اڑنا شروع کر دیتا۔

(ii) آپ علیہ السلام پیدائشی اندھے اور کوزھ کے مریض کو اللہ تعالیٰ کے حکم سے شفا یاب کر دیتے۔

(iii) اللہ تعالیٰ کے حکم سے آپ علیہ السلام مردوں کو زندہ کر دیتے۔

(iv) آپ علیہ السلام اللہ تعالیٰ کے حکم سے لوگوں کو بتا دیتے تھے کہ وہ کیا کھا کر آئے ہیں اور ان کے گمروں میں کیا کچھ موجود ہے۔

اضافی سوالات

3۔ مناسب ترین جواب منتخب کریں۔

(i) حضرت یعقوب علیہ السلام کی نسل کو کیا کہتے ہیں؟

ا۔ بنی اسرائیل ب۔ عیسائی

ج۔ یہودی د۔ مسلمان

(ii) حضرت عیسیٰ علیہ السلام کس نبی کی اولاد میں سے تھے؟

ا۔ حضرت عیسیٰ علیہ السلام ب۔ حضرت یعقوب علیہ السلام

ج۔ حضرت اسماعیل علیہ السلام د۔ حضرت محمد صلی اللہ علیہ وسلم

(iii) حضرت مریم علیہ السلام کے والد کا نام تھا؟

ا۔ حضرت یعقوب علیہ السلام ب۔ حضرت ابراہیم علیہ السلام

ج۔ عمران د۔ حضرت اسحاق علیہ السلام

(iv) حضرت عیسیٰ علیہ السلام نے اپنے نبی ہونے کا اعلان کب کیا؟

ا۔ پیدائش کے چند دن بعد

ب۔ دس سال کی عمر میں

ج۔ چالیس سال کی عمر میں

د۔ اپنے آسمان کی طرف اٹھا کے جاتے وقت

(v) درج ذیل میں سے کون سا معجزہ حضرت عیسیٰ علیہ السلام کا نہیں ہے۔

ا۔ مردوں کو زندہ کرنا ب۔ بیماروں کو شفا دینا

ج۔ روشنی والا ہاتھ د۔ جینا کو روشنی دینا

(vi) حضرت عیسیٰ علیہ السلام پر کونسی آسمانی کتاب نازل ہوئی؟

ا۔ تورات ب۔ زبور

ج۔ انجیل د۔ قرآن مجید

ہے اور نبی بنایا ہے۔ اور میں جہاں ہوں (اور جس حال میں ہوں) مجھے صاحب برکت کیا ہے اور جب تک میں زندہ ہوں مجھ کو نماز اور زکوٰۃ کا ارشاد فرمایا ہے۔ مجھے اپنی والدہ کے ساتھ نیک سلوک کرنے والا (بنایا ہے) اور سرکش و بد بخت نہیں بنایا۔ اور جس دن میں پیدا ہوا اور جس دن مروں گا اور جس دن زندہ کر کے اٹھایا جاؤں گا مجھ پر سلام (ورحمۃ) ہے۔

(سورۃ مریم: آیت: 30-33)

حضرت عیسیٰ علیہ السلام کا لقب ”کلمۃ اللہ“ اور ”روح اللہ“ ہے۔

ب۔ حضرت عیسیٰ علیہ السلام کی تبلیغ کے بارے میں لکھیں۔

جواب: حضرت عیسیٰ علیہ السلام نے اپنی دعوت کا آغاز تیس سال کی عمر میں کیا۔ حضرت عیسیٰ علیہ السلام نے اپنی قوم کو ایک اللہ تعالیٰ کی عبادت کرنے کی تلقین کی۔ آپ علیہ السلام نے اپنی قوم کو جھوٹ فریب حسد اور بغض جیسے برے اخلاق ترک کرنے کی تاکید کی۔ آپ علیہ السلام نے اپنی قوم کو طہال و حرام کے بارے میں بھی بتایا۔ حضرت عیسیٰ علیہ السلام جہاں بھی جاتے لوگوں کو اخلاص کے ساتھ اللہ تعالیٰ کا پیغام سناتے رہے۔ اس طرح آپ علیہ السلام کے پیروکاروں میں اضافہ ہونے لگا۔ یہ بات آپ علیہ السلام کے مخالفین کے لیے ناقابل برداشت تھی۔ انہوں نے حکومت وقت کے ساتھ مل کر آپ علیہ السلام کی جان لینے کی کوشش کی۔

اللہ تعالیٰ نے ان کی سازش کو ناکام بنا دیا۔ اللہ تعالیٰ نے حضرت عیسیٰ علیہ السلام کو اپنی قدرت سے زندہ آسمانوں پر اٹھالیا۔ قرآن مجید میں ہے:

بَلْ رَفَعَهُ اللَّهُ إِلَيْهِ وَكَانَ اللَّهُ عَزِيزًا حَكِيمًا

(سورۃ النساء: آیت: 158)

ترجمہ: ”بلکہ اللہ تعالیٰ نے ان کو اپنی طرف اٹھالیا ہے اور اللہ تعالیٰ غالب اور حکمت والا ہے۔“

حضرت عیسیٰ علیہ السلام آسمانوں پر زندہ ہیں۔ وہ قیامت کے

نزدیک دنیا میں دوبارہ تشریف لائیں گے۔ زمین پر شریعت محمدی صلی اللہ

علیہ وسلم کے مطابق زندگی بسر کریں گے۔ آپ علیہ السلام

زمین پر اللہ تعالیٰ کا نظام نافذ کریں گے۔ دجال اور اس کے ساتھیوں کا

خاتمہ کریں گے۔

یاد رکھیں!

جو لوگ حضرت عیسیٰ علیہ السلام پر ایمان لائے قرآن

مجید میں ان کے لیے لفظ ”حواری“ استعمال ہوا ہے۔

- (vii) بادشاہ وقت حضرت عیسیٰ علیہ السلام کو قتل کروانا چاہتا تھا کیونکہ
- 1- وہ آپ کے خاندان سے نہ تھا
 - 2- وہ آپ کی شہرت اور طاقت سے ڈرتا تھا
 - 3- بنی اسرائیل کے لوگ بادشاہ کو اپنا امام بنانا چاہتے تھے
 - 4- آپ بنی اسرائیل کو بت پرستی سے روکتے تھے
 - 5- خالی جگہ مناسب الفاظ سے پر کریں۔
- (i) حضرت عیسیٰ علیہ السلام کی ولادت کا ذکر سورۃ آل عمران میں آیا ہے۔

- (ii) عمران اور حند نے اپنی بیٹی کا نام مریم رکھا۔
- (iii) نصاریٰ حضرت عیسیٰ علیہ السلام کو اللہ تعالیٰ کا بیٹا کہتے ہیں۔
- (iv) انجیل حضرت عیسیٰ علیہ السلام پر نازل ہوئی۔
- (v) حضرت عیسیٰ علیہ السلام بیماروں کو صحت مند کر رہے تھے۔

3- حضرت علی المرتضیٰ رضی اللہ تعالیٰ عنہ

- 1- درست بیان پر (v) کا نشان لگائیں۔
- الف- حضرت علی رضی اللہ تعالیٰ عنہ کا تعلق تھا:
 - (الف) بنو اسد سے (ب) بنو خزوم سے
 - (ج) بنو ہاشم سے (د) بنو تیم سے
- ب- حضرت علی رضی اللہ تعالیٰ عنہ نے یہودیوں کے مضبوط قلعے کو فتح کیا:
 - (الف) نام (v)
 - (ب) قوس
 - (ج) صعب
 - (د) السلام
- ج- حضرت علی المرتضیٰ رضی اللہ تعالیٰ عنہ کا دور خلافت ہے:
 - (الف) تقریباً چار سال نو ماہ (v)
 - (ب) تقریباً پانچ سال نو ماہ
 - (ج) تقریباً سات سال نو ماہ
 - (د) تقریباً نو سال نو ماہ

- د- حضرت علی المرتضیٰ رضی اللہ تعالیٰ عنہ نے ایک علی تعمیر کروایا:
- (الف) دریائے فرات پر (v)
 - (ب) دریائے نیل پر
 - (ج) دریائے دجلہ پر
 - (د) دریائے جیحون پر
 - ہ- حضرت علی المرتضیٰ رضی اللہ تعالیٰ عنہ شہید ہوئے:

- (الف) 21 محرم الحرام کو (ب) 21 جمادی الاول کو
- (ج) 21 رمضان المبارک کو (د) 21 ذی القعدہ کو
- 2- خالی جگہ پر کریں۔

- الف- حضرت علی المرتضیٰ رضی اللہ تعالیٰ عنہ مسلمانوں کے چوتھے خلیفہ تھے۔
- ب- آپ رضی اللہ تعالیٰ عنہ کا شمار السابقون الاولون میں ہوتا ہے۔
- ج- آپ رضی اللہ تعالیٰ عنہ کے بیٹوں کے نام حضرت امام حسن و حسین علیہم السلام ہیں۔
- د- قبول اسلام کے وقت آپ رضی اللہ تعالیٰ عنہ کی عمر دس برس تھی۔
- و- آپ رضی اللہ تعالیٰ عنہ کی آخری آرام گاہ عراق کے شہر نجف میں ہے۔

3- مختصر جواب لکھیں۔

- الف- حضرت علی المرتضیٰ رضی اللہ تعالیٰ عنہ کی علمی فضیلت لکھیں۔
- جواب: حضرت علی المرتضیٰ رضی اللہ تعالیٰ عنہ کا تب وحی اور حافظ قرآن تھے۔ آپ رضی اللہ تعالیٰ عنہ ہر آیت کے شان نزول کے بارے میں جانتے تھے۔ علم فقہ میں آپ رضی اللہ تعالیٰ عنہ کو اعلیٰ مقام حاصل تھا۔
- ب- حضرت علی المرتضیٰ رضی اللہ تعالیٰ عنہ نے کون سا معاہدہ اپنے دست مبارک سے تحریر کیا؟

- جواب: حضرت علی المرتضیٰ رضی اللہ تعالیٰ عنہ نے صلح حدیبیہ کا معاہدہ اپنے دست مبارک سے تحریر کیا۔

- ج: حضرت علی المرتضیٰ رضی اللہ تعالیٰ عنہ کے القابات تحریر کریں۔

- جواب: فاتح خیبر اور اسد اللہ
- د: مباہلے میں نبی اکرم صلی اللہ علیہ وعلی آلہ واصحابہ وسلم کے ساتھ کون تھے؟

- جواب: مباہلے میں نبی اکرم صلی اللہ علیہ وعلی آلہ واصحابہ وسلم کے ساتھ اہل بیت تھے۔

4- تفصیلی جواب لکھیں۔

- الف- حضرت علی المرتضیٰ رضی اللہ تعالیٰ عنہ نے غزوہ خیبر میں کیا کردار ادا کیا؟

- جواب: شجاعت اور بہادری حضرت علی رضی اللہ تعالیٰ عنہ کی ذات کی سب سے نمایاں خوبی تھی۔ حضرت علی المرتضیٰ رضی اللہ تعالیٰ عنہ نے تمام

غزوات میں بہادری کے جوہر دکھائے جن میں آپ رضی اللہ تعالیٰ عنہ نے کفار مکہ کے نامی گرامی سرداروں کو جہنم داخل کیا۔ (صحیح بخاری: 4/177)

غزوہ خیبر میں آپ رضی اللہ تعالیٰ عنہ نے بہادری کے بڑے جوہر دکھائے اور مشہور سردار "مرحب" کو پہلے ہی وار میں قتل کیا جس کی وجہ سے یہودیوں کا مضبوط قلعہ "ناعم" فتح ہوا۔ اسی وجہ سے آپ رضی اللہ تعالیٰ عنہ "قناح خیبر" اور "اسد اللہ" کے القاب سے مشہور ہیں۔

ب۔ حضرت علی المرتضیٰ رضی اللہ تعالیٰ عنہ کی خدمات بیان کریں۔

جواب: حضرت علی المرتضیٰ رضی اللہ تعالیٰ عنہ کی خدمات:

حضرت علی المرتضیٰ رضی اللہ تعالیٰ عنہ اپنے پونے پانچ سالہ دور حکومت میں دوراندیشی اور حکمت عملی سے مدینہ منورہ میں امن قائم کیا۔ آپ رضی اللہ تعالیٰ عنہ نے ملک کی حفاظت کے لیے کئی بڑی اور چھوٹی چھاؤنیاں قائم کیں۔ دریائے فرات پر ایک پل تعمیر کروایا۔ قلعے اور مساجد تعمیر کروائیں۔ آپ رضی اللہ تعالیٰ عنہ نے بیت المال کی حفاظت کا اہتمام کیا۔ قاضیوں کو دین حق کے مطابق فیصلے کرنا کا حکم دیا۔ آپ رضی اللہ تعالیٰ عنہ کے عدل و انصاف سے متاثر ہو کر کئی لوگوں نے اسلام قبول کیا۔ آپ رضی اللہ تعالیٰ عنہ نے بہت سے علاقے فتح کیے اور اسلامی ریاست کو وسعت دی۔

ج۔ حضرت علی المرتضیٰ رضی اللہ تعالیٰ عنہ کے فضائل بیان کریں۔

جواب: فضائل:

حضرت علی المرتضیٰ رضی اللہ تعالیٰ عنہ بچپن ہی سے لکھنا پڑھنا جانتے تھے۔ آپ رضی اللہ تعالیٰ عنہ کا تب وحی اور حافظ قرآن تھے۔ آپ رضی اللہ تعالیٰ عنہ قرآن مجید کی ہر آیت کے شان نزول کے بارے میں جانتے تھے۔ علم فقہ میں آپ رضی اللہ تعالیٰ عنہ کو نمایاں مقام حاصل تھا۔ صلح حدیبیہ کا معاہدہ بھی آپ رضی اللہ تعالیٰ عنہ نے اپنے دست مبارک سے تحریر کیا۔ صحابہ کرام رضی اللہ تعالیٰ عنہم میں آپ رضی اللہ تعالیٰ عنہ کی رائے کو بہت اہمیت دی جاتی تھی۔ تینوں خلفائے راشدین کے دور میں آپ رضی اللہ تعالیٰ عنہ تاضی القضاة (چیف جسٹس) اور مجلس شوریٰ کے ممتاز رکن رہے۔ حضرت علی المرتضیٰ رضی اللہ تعالیٰ عنہ کا شمار السابقون الاولون اور بیعت رضوان کرنے والے صحابہ میں بھی ہوتا ہے۔

9 ہجری میں نجران سے مسلمانوں کا ایک وفد مدینہ منورہ آیا۔ آپ صلی اللہ علیہ وعلیٰ آلہ واصحابہ وسلم نے انہیں اسلام کی دعوت دی۔ دعوت قبول کرنے کی بجائے وہ نبی اکرم صلی اللہ علیہ وعلیٰ آلہ واصحابہ وسلم سے بحث کرنے لگے۔ نبی اکرم صلی اللہ علیہ وعلیٰ آلہ واصحابہ وسلم نے انہیں کہا کہ اگر تمہیں میری باتوں میں کوئی شک ہے تو آؤ مل کر اللہ تعالیٰ سے دعا کرتے ہیں کہ جھوٹے پر اللہ تعالیٰ کی لعنت ہو۔ قرآن مجید میں اس واقعے کا ذکر آیت مہابہ میں یوں کیا گیا ہے۔

تو کہہ دیجئے! آؤ ہم اپنے بیٹوں اور عورتوں کو بلائیں تم اپنے بیٹوں اور عورتوں کو بلاؤ اور ہم خود آئیں اور تم خود آؤ پھر سب اللہ تعالیٰ سے دعا اور التجا کریں اور جھوٹوں پر اللہ تعالیٰ کی لعنت بھیجیں۔ (سورۃ آل عمران: آیت: 61)

اگلی صبح نبی اکرم صلی اللہ علیہ وعلیٰ آلہ واصحابہ وسلم اپنے اہل بیت کے ساتھ مہابہ کے لیے میدان میں پہنچے۔ جیسا یوں کہ آپ صلی اللہ علیہ وعلیٰ آلہ واصحابہ وسلم سے مہابہ کی جرات نہ ہوئی اور انہوں نے آپ صلی اللہ علیہ وعلیٰ آلہ واصحابہ وسلم سے صلح کی درخواست کی جسے آپ صلی اللہ علیہ وعلیٰ آلہ واصحابہ وسلم نے قبول فرمایا۔

حضرت محمد رسول اللہ خاتم النبیین صلی اللہ علیہ وعلیٰ آلہ واصحابہ وسلم نے حضرت علی رضی اللہ تعالیٰ عنہ سیدہ فاطمہ رضی اللہ تعالیٰ عنہما اور حضرت حسن اور حسین رضی اللہ تعالیٰ عنہما کو بلا یا اور فرمایا: اے اللہ تعالیٰ! یہ میرے اہل بیت ہیں۔

(صحیح مسلم: کتاب فضائل صحابہ)

فرمان نبوی صلی اللہ علیہ وعلیٰ آلہ واصحابہ وسلم
 علی (رضی اللہ تعالیٰ عنہ) مجھ سے ہیں اور میں علی (رضی اللہ تعالیٰ عنہ) سے ہوں۔ (ابن ماجہ: باب فی فضائل اصحاب)
 کیا آپ جانتے ہیں کہ

غزوہ تبوک کے موقع پر نبی اکرم صلی اللہ علیہ وعلیٰ آلہ واصحابہ وسلم نے فرمایا: اے علی (رضی اللہ تعالیٰ عنہ) تمہاری میرے ساتھ نسبت ایسی ہے جیسی موسیٰ علیہ السلام کے ساتھ ہارون علیہ السلام کی۔ البتہ میرے بعد کوئی نبی نہیں ہوگا۔ (صحیح بخاری: کتاب المغازی)

4- صوفیائے کرام رحمۃ اللہ علیہم

1- درست بیان پر (✓) کا نشان لگائیں۔

کن علاقوں کا سفر کیا؟

جواب: سید محمد راشد روضہ دہنی رحمۃ اللہ علیہ نے تبلیغ دین کے لیے سندھ کے علاوہ شمالی پنجاب، بلوچستان، رن کچھ اور راجستھان کے علاقوں کا سفر کیا۔

ج: حضرت جلال الدین رومی رحمۃ اللہ علیہ کی وجہ شہرت لکھیں۔

جواب: حضرت جلال الدین رومی رحمۃ اللہ علیہ کی وجہ شہرت آپ کی کتاب "مشنوی معنوی" ہے۔

و: شیخ عبدالقادر جیلانی رحمۃ اللہ علیہ نے لوگوں کو کیا تعلیم دی؟

جواب: شیخ عبدالقادر جیلانی رحمۃ اللہ علیہ نے لوگوں کو اپنے رب کی اطاعت کی تعلیم دی۔

4- تفصیلی جواب لکھیں۔

الف- کوئی سے دو صوفیائے کرام رحمۃ اللہ علیہم کے عظمت و کردار کے بارے میں تحریر کریں۔

جواب: حضرت جلال الدین رومی رحمۃ اللہ علیہ:

حضرت جلال الدین رومی رحمۃ اللہ علیہ اپنے دور کے اکابرین میں سے تھے۔ آپ رحمۃ اللہ علیہ کو فقہ اور تصوف میں بڑی دسترس حاصل تھی۔ آپ رحمۃ اللہ علیہ ایک صوفی شاعر کے طور پر مشہور ہوئے۔ آپ 604 ہجری میں خراسان کے شہر بلخ میں پیدا ہوئے۔ آپ رحمۃ اللہ علیہ کی مایہ ناز کتاب "مشنوی معنوی" ہے۔

حضرت داتا گنج بخش جھویری رحمۃ اللہ علیہ:

حضرت داتا گنج بخش رحمۃ اللہ علیہ کا نام علی اور کنیت ابوالحسن ہے۔ آپ رحمۃ اللہ علیہ ایک باعمل انسان تھے۔ آپ رحمۃ اللہ علیہ نے بہت سی کتابیں لکھیں جن میں لوگوں کو عملی روحانی اور مذہبی تعلیمات دیں۔ آپ رحمۃ اللہ علیہ کی مشہور کتاب "کشف المحجوب" اور "کشف الاسرار" ہیں۔

آپ رحمۃ اللہ علیہ نے لوگوں کو باعمل زندگی گزارنے کی تعلیم دی۔

سید محمد راشد روضہ دہنی رحمۃ اللہ علیہ:

آپ رضی اللہ تعالیٰ عنہ نے اپنی زندگی کا زیادہ تر حصہ خدمتِ خلق میں بسر کیا۔ آپ رحمۃ اللہ علیہ نے لوگوں کی روحانی اصلاح کی۔ شریعت اور سنت کی تبلیغ کے لیے سندھ کے علاوہ شمالی پنجاب، بلوچستان، رن کچھ اور

الف- حضرت عبدالقادر جیلانی رحمۃ اللہ علیہ کا سن پیدائش ہے:

(الف) 470 ہجری (ب) 471 ہجری (ج) 472 ہجری (د) 473 ہجری

ب- شیخ عبدالقادر جیلانی رحمۃ اللہ علیہ نے لوگوں کی اصلاح کا کام سرانجام دیا:

(الف) 20 سال تک (ب) 30 سال تک (ج) 40 سال تک (د) 50 سال تک

ج- مولانا رومی رحمۃ اللہ علیہ کا مزار واقع ہے:

(الف) قونیہ میں (ب) بلخ میں (ج) بغداد میں (د) دمشق میں

و- حضرت داتا گنج بخش جھویری رحمۃ اللہ علیہ کی کنیت ہے:

(الف) ابوالحسن (ب) ابوحنیفہ (ج) ابو محمد (د) ابو حمزہ

ہ- سید محمد راشد روضہ دہنی رحمۃ اللہ علیہ پیدا ہوئے:

(الف) 1169 ہجری میں (ب) 1170 ہجری میں (ج) 1171 ہجری میں (د) 1172 ہجری میں

2- خالی جگہ پر کریں۔

الف- صوفیائے کرام رحمۃ اللہ علیہم نے دنیا کے دور دراز علاقوں تک اسلام پہنچانے میں اہم کردار ادا کیا۔

ب- شیخ عبدالقادر جیلانی رحمۃ اللہ علیہ اپنے دور کے عظیم فقیہ تھے۔

ج- مولانا رومی رحمۃ اللہ علیہ نے لوگوں کو میانہ روی اختیار کرنے کا درس دیا۔

و- حضرت داتا گنج بخش جھویری رحمۃ اللہ علیہ نے لوگوں کو باعمل زندگی گزارنے کی ترغیب دی۔

ہ- سید محمد راشد روضہ دہنی رحمۃ اللہ علیہ نے اپنی زندگی کا زیادہ تر حصہ خدمتِ خلق میں بسر کیا۔

راجستھان تک کا سفر کیا۔

شیخ عبدالقادر جیلانی رحمۃ اللہ علیہ:

حضرت عبدالقادر جیلانی رحمۃ اللہ علیہ کا شمار عظیم صوفیاء میں ہوتا ہے۔ آپ رحمۃ اللہ علیہ 470 ہجری میں ایران کے صوبے جیلان میں پیدا ہوئے۔ آپ رحمۃ اللہ علیہ کا نام عبدالقادر کنیت ابو محمد اور لقب محی الدین شیخ الاسلام اور تاج العارفین ہے۔

شیخ عبدالقادر جیلانی رحمۃ اللہ علیہ نے قرآن مجید حفظ کیا اور پھر دیگر اسلامی علوم حاصل کیے۔ آپ رحمۃ اللہ علیہ اپنے دور کے عظیم فقیہ تھے۔ آپ رحمۃ اللہ علیہ کی چند مشہور تصانیف مفاہیح الغیب اور غنیۃ الطالبین ہیں۔ آپ رحمۃ اللہ علیہ نے چالیس برس تک لوگوں کی اصلاح کا کام سرانجام دیا۔ آپ رحمۃ اللہ علیہ نے لوگوں کو تعلیم دی کہ خود کو اپنے رب کی اطاعت سے آراستہ کریں۔ آپ رحمۃ اللہ علیہ نے 561 ہجری میں وفات پائی۔ آپ رحمۃ اللہ علیہ کا مزار بغداد میں ہے۔

یاد رکھیں! شیخ عبدالقادر جیلانی رحمۃ اللہ علیہ نے فرمایا!

تھوڑی چیز پر خوش رہو اور اس پر قناعت کرو۔

ب۔ صوفیائے کرام رحمۃ اللہ علیہم کی تعلیمات سے ہمیں کیا سبق ملتا ہے؟

جواب: صوفیائے کرام رحمۃ اللہ علیہم کی تعلیمات:

صوفیائے کرام رحمۃ اللہ علیہم اللہ تعالیٰ کے برگزیدہ بندے ہیں جو اللہ تعالیٰ کی رضا اور اس کے احکام کی مکمل پابندی کرتے ہیں اور دوروں کو بھی اس کی تعلیم دیتے ہیں۔ صوفیائے کرام رحمۃ اللہ علیہم کی زندگی کا اصل مقصد اللہ تعالیٰ کے دین کی اشاعت و تبلیغ ہے۔ اس مقصد کی تکمیل کے لیے انہوں نے دنیا کے وہ دراز علاقوں تک اسلام پہنچانے میں اہم کردار ادا کیا۔ صوفیائے کرام رحمۃ اللہ علیہم کے حسن اخلاق، حسن عمل اور تبلیغ دین کے نتیجے میں بے شمار پھلکے ہوئے لوگ راہ راست پر آئے اور کئی لوگوں نے اسلام قبول کیا۔

ہمیں چاہیے کہ ہم صوفیائے کرام رحمۃ اللہ علیہم کی تعلیمات پر عمل کریں اور اپنی زندگی اسلامی سانچے میں ڈھالیں۔

باب ہفتم

اسلامی تعلیمات اور عصر حاضر کے تقاضے

1- حادثات سے بچنے کی تدابیر

1- درست بیان پر (۷) کا نشان لگائیں۔

الف۔ زندگی کی حفاظت کرنا ہے:

(الف) سنت (ب) مستحب

(ج) فرض (۷) (د) واجب

ب۔ نشا آور چیزیں انسانی صحت کے لیے ہیں:

(الف) مفید (ب) خطرناک (۷)

(ج) علاج (د) خوراک

ج۔ جو شخص اپنی جان کی حفاظت کرتے ہوئے مارا جائے وہ

ہے:

(الف) بہادر (ب) شہید (۷)

(ج) بزدل (د) کافر

د۔ تیمم کی اجازت ہے:

(الف) بیماری میں (۷) (ب) صحت میں

(ج) سفر میں (د) مصروفیت میں

ہ۔ حادثے کی صورت میں رجوع کیا جائے:

(الف) ڈاکٹر سے (۷) (ب) دیکل سے

(ج) بیچ سے (د) استاد سے

2- خالی جگہ پر کریں۔

الف۔ اسلام حکیم انسانیت کا دین ہے۔

ب۔ زندگی اللہ تعالیٰ کی نعمت ہے۔

ج۔ دین اسلام ناگہانی آفات کی صورت میں انسانی جان کے

بچانے کی ترغیب دیتا ہے۔

د۔ بارش کے دنوں میں بجلی کے کھمبوں اور برقی آلات سے دور رہیں۔

۱۔ ناگہانی آفات کے موقع پر نافذ قانون پر عمل ہونا چاہیے۔

3- مختصر جواب لکھیں۔

الف۔ اسلام میں کن چیزوں سے بچنے کا حکم دیا گیا ہے؟

جواب: اسلام میں نشا آور چیزوں سے بچنے کا حکم دیا گیا ہے۔

ب۔ نشا آور چیزوں کے بارے میں اسلام نے کیا حکم دیا ہے؟

رفتاری سے اجتناب کیا جائے۔

- (iv) حادثے کی صورت میں ڈاکٹر سے رجوع کیا جائے۔
 (v) راستوں اور سڑک پر تعمیرات کر کے ٹھگ نہ کیا جائے۔
 (vi) زلزلے اور سیلاب کے موقع پر ضروری حفاظتی تدابیر اختیار کی جائیں۔

جائیں۔

- (vii) وبا کی صورت میں ڈاکٹروں کی ہدایات پر عمل کیا جائے۔
 (viii) بارش کے دنوں میں بجلی کے کھمبوں اور برقی آلات سے دور رہیں۔

(ix) بجلی کی گری ہوئی تاروں کے قریب نہ جائیں۔

(x) سخت سردی اور گرمی کی صورت میں احتیاط کریں۔

(xi) گیس کے بیئر اور چولہے غیر ضروری طور پر کھلے نہ چھوڑیں۔

حادثات کے مواقع پر حکومت کے سب ادارے لوگوں کی جان و مال بچانے اور مصیبت زدہ لوگوں کو ہر طرح کی مدد پہنچانے میں مصروف ہو جاتے ہیں۔ اس موقع پر جو قانون یا ضابطے نافذ ہوں ان پر عمل کریں۔ صبر کا دامن ہاتھ سے نہ چھوڑیں اور پرسکون رہنے کی کوشش کریں۔ متاثرین کو فوراً ابتدائی طبی امداد فراہم کریں۔ محفوظ مقامات تک پہنچانے کھانے پینے کی اشیاء کی فراہمی اور عارضی رہائش مہیا کرنے کے انتظامات کریں۔

فرمان نبوی صلی اللہ علیہ وعلی آلہ و صحابہ وسلم

کسی کو نقصان پہنچانا جائز نہیں نہ ابتداء نہ بدلے کے طور پر۔
 (سنن ابن ماجہ: کتاب الاحکام)

2- پودوں اور درختوں کی اہمیت

1- درست بیان پر (ب) کا نشان لگائیں۔

الف- شجرکاری کا مطلب ہے:

(الف) درخت لگانا (ب) صفائی کرنا

(ج) پانی پلانا (د) پانی بچانا

ب- درخت اور پودے کی لاتے ہیں:

(الف) آکسیجن میں (ب) معدنیات میں

(ج) درج حرارت میں (د) آبی بخارات میں

ج- شجرکاری سے زمین میں کمی واقع ہوتی ہے:

(الف) سیم و تھور میں (ب) زرخیزی میں

جواب: نشا اور چیزوں کو اسلام نے حرام قرار دیا ہے۔

ج: اپنی جان کو ہلاکت میں ڈالنے کے بارے میں قرآن مجید کی آیت کا ترجمہ لکھیں۔

جواب: ”اور اپنے آپ کو ہلاکت میں نہ ڈالو۔“

د: زندگی کی حفاظت کے لیے نبی اکرم صلی اللہ علیہ وعلی آلہ و صحابہ وسلم نے کیا اصول مقرر کیا ہے؟

جواب: زندگی کی حفاظت کے لیے نبی اکرم صلی اللہ علیہ وعلی آلہ و صحابہ وسلم کا فرمان ہے ”جو شخص اپنی جان، مال اور عزت کی حفاظت کرتے ہوئے مارا جائے وہ شہید ہے۔“

4- تفصیلی جواب لکھیں۔

الف- انسانی جان و مال اور عزت کی حفاظت کی ضرورت و اہمیت بیان کریں۔

جواب: بیماری یا شدید سردی کے موسم میں آپ صلی اللہ علیہ وعلی آلہ و صحابہ وسلم نے وضو کی بجائے تیمم کی اجازت دی ہے۔

دین اسلام ناگہانی آفات کی صورت میں انسانی جان کے تحفظ کی ترغیب دیتا ہے۔ ناگہانی آفات میں سیلاب، زلزلہ، آندھی، طوفان اور وبا وغیرہ شامل ہیں۔ وبا پھیلنے کی صورت میں اہل علاقہ نہ تو وہاں سے ہجرت کریں اور نہ ہی کوئی اس علاقے میں داخل ہو۔

نبی اکرم صلی اللہ علیہ وعلی آلہ و صحابہ وسلم نے فرمایا:

جب تم کسی علاقے میں وبا (طاعون) کے بارے میں سنو تو اس میں نہ جاؤ اور اگر کسی علاقے میں طاعون پھیل جائے اور تم اس میں ہو تو اس سے نہ نکلو۔ (صحیح بخاری: کتاب احادیث الانبیاء)

ایک مسلمان کی حیثیت سے زندگی گزارنے کے لیے ضروری ہے کہ ہم اپنی زندگی کی بھی حفاظت کریں اور دوسروں کو بھی نقصان نہ پہنچائیں۔

ب- اسلامی تعلیمات کی روشنی میں ناگہانی آفات سے بچاؤ کی تدابیر تحریر کریں۔

جواب: اپنے آپ کو حادثات سے بچانے کے لیے درج ذیل تدابیر پر عمل کرنا ضروری ہے۔

(i) جو چیزیں صحت کے لیے نقصان دہ ہیں ان سے اجتناب کریں۔

(ii) سڑک پار کرتے ہوئے جلد بازی نہ کی جائے۔

(iii) ٹریفک کے اصولوں کی پابندی کریں اور دوران ڈرامیٹک تیز

چائیکس اور زیادہ سے زیادہ فصلیں لگانی چاہئیں۔
4- تفصیلی جواب لکھیں۔

الف۔ قرآن و سنت کی روشنی میں شجرکاری کی اہمیت تحریر کریں۔

جواب: شجرکاری کی اہمیت:

پودے اور درخت انسانی زندگی کے لیے بہت ضروری ہیں۔ قرآن مجید میں ارشاد ہے:

ترجمہ: "پھر (اس سے) اس میں ہر قسم کی نفس چیزیں لگائیں"

درخت اور پودے اللہ تعالیٰ کے انعامات ہیں۔ اللہ تعالیٰ نے درختوں اور پودوں کو زمین کا حسن اور اپنی رحمت قرار دیا ہے۔ ارشاد باری ہے:

ترجمہ: "وہی (اللہ تعالیٰ) تو ہے جس نے آسمان سے پانی برسایا جسے تم پیتے بھی ہو اور اس سے درخت بھی (شاواہب ہوتے ہیں) جن میں تم اپنے جانوروں کو چراتے ہو۔" (سورۃ النحل)

قرآن مجید میں اللہ تعالیٰ نے پودوں اور درختوں کی بہت سی اقسام کا ذکر کیا ہے اور انسانوں کے لیے ان کے فائدے بھی بیان کیے ہیں۔ درخت اور پودے فضا میں آلودگی کو جذب کر کے اسے صاف بناتے ہیں اور درجہ حرارت میں کمی لاتے ہیں۔ یہ ماحول کو خوش گووار بناتے ہیں۔ نباتات سے انسان اور حیوان اپنی غذائی ضروریات پوری کرتے ہیں۔ درختوں پر چرند پرند اپنے مسکن بناتے ہیں۔

ب۔ شجرکاری کے بارے میں اسوۂ حسنہ سے مثالیں لکھیں۔

جواب: حضور نبی اکرم صلی اللہ علیہ وعلی آلہ واصحابہ وسلم کا فرمان ہے:

"جو مسلمان درخت لگائے یا فصل بوئے پھر اس میں سے چرند پرند یا انسان کھائے تو وہ اس کی طرف سے صدقہ ہوگا۔"

درخت اور پودے لگانا سنت نبوی صلی اللہ علیہ وعلی آلہ واصحابہ وسلم ہے۔ آپ صلی اللہ علیہ وعلی آلہ واصحابہ وسلم نے اپنے دست مبارک سے کھجور کے درخت لگائے۔ آپ صلی اللہ علیہ وعلی آلہ واصحابہ وسلم کا ارشاد ہے: "جس کے پاس زمین ہو اسے اس میں کاشت کاری کرنی چاہیے اگر وہ خود کاشت نہ کر سکتا ہو تو اپنے کسی مسلمان بھائی کو دے تاکہ وہ کاشت کرے۔"

☆☆☆☆

(ج) کٹاؤ میں (ب) (د) معدنیات میں
نبی اکرم صلی اللہ علیہ وعلی آلہ واصحابہ وسلم نے اپنے ہاتھ سے درخت لگائے:

(الف) زیتون کے (ب) کھجور کے (ب)

(ج) ناریل کے (د) انجیر کے

۱- دین اسلام نے شجرکاری کو قرار دیا ہے:

(الف) بہترین تجارت (ب) بہترین مال

(ج) بہترین فریضہ (د) بہترین صدقہ

2- خالی جگہ پر کریں۔

الف۔ درخت اور پودے اللہ تعالیٰ کے انعامات میں سے ایک ہیں۔

ب۔ درختوں پر چرند پرند اور کئی حیوانات اپنے مسکن بناتے ہیں۔

ج۔ نبی اکرم صلی اللہ علیہ وعلی آلہ واصحابہ وسلم نے درختوں اور پودوں کی حفاظت کی تلقین فرمائی ہے۔

د۔ درخت اور پودے ہوا میں موجود آلودگی کو اپنے اندر جذب کر کے صاف بناتے ہیں۔

۱- حدیث میں درختوں کو بلاوجہ کاٹنے کی ممانعت بیان فرمائی گئی ہے۔

3- مختصر جواب لکھیں۔

الف۔ شجرکاری کے بارے میں ایک حدیث کا ترجمہ لکھیں۔

جواب: "جو مسلمان درخت لگائے یا فصل بوئے پھر اس میں سے جو چرند پرند انسان کھائے تو وہ اس کی طرف سے صدقہ شمار ہوگا"

ب۔ حیوانات اور چرند پرند کے لیے درخت کیا اہمیت رکھتے ہیں؟

جواب: حیوانات اور چرند پرند درختوں میں اپنا مسکن بناتے ہیں۔

ج: شجرکاری کے تین فائدے لکھیں۔

جواب: شجرکاری کے فائدے:

(i) درخت فضا میں آلودگی کم کرتے ہیں۔

(ii) شجرکاری زمین کے کٹاؤ کو روکتی ہے۔

(iii) درختوں کی لکڑی جلانے اور عمارتی سامان بنانے کے کام آتی ہے۔

د: عالمی حرارت کے مسئلے سے بچنے کے لیے ہمیں کیا کرنا چاہیے؟

جواب: عالمی حرارت کے مسئلے سے بچنے کے لیے ہمیں درخت لگانے

اُردو

فہرست

صفحہ نمبر	مضمون	نمبر شمار	صفحہ نمبر	مضمون	نمبر شمار
98	ہم پھول اک چمن کے	13	57	حمد	1
102	آؤ بچو! سنو کہانی	14	60	نعت	2
105	آئیں! مدد کریں	15	64	رحمت عالم صلی اللہ علیہ وعلی آلہ واسبابہ وسلم	3
108	رکھیں میرا خیال	16	68	اے وطن! تو سلامت رہے	4
110	نیک بنو، نیک پھیلاؤ	17	73	جو وعدہ کرو سو پورا کرو	5
112	ایک قدیم شہر	18	76	قومی تہوار	6
116	حسن سلوک	19	77	ہوا چلی	7
122	کہا اقبال رحمت اللہ علیہ نے	20	81	میری پہچان ہے تو	8
126	بے مثل ہے نظام تیرا	21	85	ہمارے پیٹھے	9
128	اقوال زریں	22	89	ایک گائے اور بکری	10
129	ٹوٹ ٹوٹ کے مرغے	23	92	حضرت عثمان غنی رضی اللہ تعالیٰ عنہ	11
134	اُردو قواعد	24	96	دنیا آپ کی مٹھی میں	12

خدا کی ہر اک سمت	جلوہ گری ہے
ہر اک دشت شاداب	کھیتی ہری ہے
زمیں کا ہر اک ذرہ	چمکا ہوا ہے
خدا سب کا خالق	ہے کون و مکان میں

4- لہجہ کے مطابق درست الفاظ لکھ کر مصرعے مکمل کریں۔

☆ پہاڑوں سے گرتے ہیں پانی کے دھارے

☆ یہ سب میرے مالک کی کاری گری ہے

☆ کہ نوری فضاؤں سے دنیا بھری ہے

☆ جدھر دیکھیے نور پھیلا ہوا ہے

☆ وہ دیکھو کہ سورج بھی نکلا ہوا ہے

☆ کہ شبنم نے پھولوں کے چہرے نکھارے

5- دیے ہوئے سوالوں کے جواب لکھیں۔

(الف) پہلے بند میں شاعر نے کن دل کش نظاروں کا ذکر کیا ہے؟

جواب: پہلے بند میں شاعر نے دنیا و دنیا میں رونقیں آسمان چاند سورج ستاروں پہاڑوں اور دریاؤں کا ذکر کیا ہے۔

(ب) شاعر نے اللہ تعالیٰ کی کاری گری کے حوالے سے کن چیزوں کا ذکر کیا ہے؟

جواب: دنیا میں یعنی بھی چیزیں سورج چاند ستارے درخت تل بوٹے چرند پرند انسان حیوان پہاڑ دریا سمندر روشنی تاریکی اور دن رات موسموں کا تغیر تبدل اور دھوپ چھاؤں سب اللہ تعالیٰ کی کاری گری سے ہے۔

(ج) ”ہر اک دشت شاداب کھیتی ہری ہے“ سے کیا مراد ہے اور یہ کس وجہ سے ہے؟

جواب: جنگلوں اور بیابانوں میں سبزہ اور فصلوں کی ہریالی اللہ تعالیٰ ہی نے بنائی ہے۔

(د) ”خدا ساری دنیا پہ چھایا ہوا ہے“ کا مفہوم لکھیں۔

جواب: دنیا میں جتنی بھی چیزیں ہیں سب اللہ تعالیٰ ہی کی مہربانی سے ہیں۔

(ه) حمد میں بیان کی گئی نعمتوں کے علاوہ کوئی سی پانچ نعمتوں کے نام اور ان سے متعلق ایک ایک جملہ لکھیں۔

جواب: بادل پھول پودے بارش جانور

اردو

برائے جماعت پنجم

ایک قوم۔ ایک نصاب

1- حمد

1- درست تلفظ:

شبنم، قدر، گل کاریاں، خالق، دشت، کون و مکان، جلوہ گری، فلک،

مشکل الفاظ کے معانی

الفاظ	معانی	الفاظ	معانی
پانی کے دھارے	آبشاریں	خالق	پیدا کرنے والا
دشت	جنگل غیر آباد علاقہ	گل کاری کرنا	پھول بوٹے بنانا
فلک	آسمان	جلوہ گری	روشن
دل کش	خوب صورت	سمت	طرف
شاداب	سبز	کون و مکان	دنیا جہاں
ذرہ	کسی چیز کا نہایت چھوٹا ٹکڑا		

آپ نے کیا سمجھا

3- کالم (الف) کو کالم (ب) سے ملا کر مصرعے مکمل کریں۔

کالم (الف)	کالم (ب)
فلک چاند سورج	کھیتی ہری ہے
خدا کی ہر اک سمت	ہے کون و مکان میں
ہر اک دشت شاداب	چمکا ہوا ہے
زمیں کا ہر اک ذرہ	یہ روشن ستارے
خدا سب کا خالق	جلوہ گری ہے

جواب: مکمل مصرعے

کالم (الف)	کالم (ب)
فلک چاند سورج	یہ روشن ستارے

اور دیے ہوئے جملوں کے آخر میں ختمہ (-) لگایا گیا ہے۔
عبارت / جملے میں جب بات مکمل ہو جائے اور ٹھہراؤ ہو تو وہاں "ختمہ" کی علامت لگائی جاتی ہے۔

8- دی ہوئی عبارت غور سے پڑھیں اور مناسب جگہ پر ختمہ (-) لگائیں۔

ایک نیک آدمی کے پاس بہت دولت تھی وہ اپنی دولت بھلائی کے کاموں میں خرچ کرتا تھا وہ بہت سادہ کپڑے پہنتا اور سادہ غذا کھاتا تھا وہ ایک صاف مگر بہت چھوٹے سے گھر میں رہتا تھا۔

جواب: ایک نیک آدمی کے پاس بہت دولت تھی۔ وہ اپنی دولت بھلائی کے کاموں میں خرچ کرتا تھا۔ وہ بہت سادہ کپڑے پہنتا اور سادہ غذا کھاتا تھا۔ وہ ایک صاف مگر چھوٹے گھر میں رہتا تھا۔

دے ہوئے جملے غور سے پڑھیں۔

نیک آدمی غریبوں محتاجوں، مفلسوں اور مسکینوں کی مدد کرتا تھا۔

اس کے علاقے کے بچے جوان اور بوڑھے سب اس کی عزت کرتے تھے۔

اور دیے ہوئے جملوں میں سکتہ ('') کی علامت لگائی گئی ہے۔
جب کسی جملے میں دو یا دو سے زیادہ ایک طرح کے الفاظ ساتھ ساتھ آجائیں تو انہیں ایک دوسرے سے الگ کرنا ضروری ہو جاتا ہے۔ تین یا تین سے زیادہ الفاظ کی صورت میں آخری لفظ کے ساتھ "سکتہ" کے بجائے لفظ "اور" آئے گا۔

9- دیے ہوئے جملوں میں مناسب جگہوں پر سکتہ ('') کا استعمال کرتے ہوئے سامنے دی ہوئی جگہ میں جملے دوبارہ لکھیں۔

☆ ابا جان بازار سے کیلے انگور امرود مانگے اور سب لائے۔

☆ حنا رابعہ شازبیا اور اسامہ پانچویں جماعت میں پڑھتی ہیں۔

☆ میرے بستے میں کاپی قلم کتاب اور ڈائری موجود ہے۔

☆ باغ میں گلاب موٹے سورج مکھی اور زنگس کے پھول کھلے ہیں۔

درست استعمال:

☆ ابا جان بازار سے کیلے انگور امرود مانگے اور سب لائے۔

☆ حنا رابعہ شازبیا اور اسامہ پانچویں جماعت میں پڑھتی ہیں۔

☆ میرے بستے میں کاپی قلم کتاب اور ڈائری موجود ہے۔

☆ باغ میں گلاب موٹی سے سورج مکھی اور زنگس کے پھول کھلے ہیں۔

بادل	آسمان پر بادل چھا گیا ہے۔
پھول	باغ میں پھول کھلے ہیں۔
پودے	ہم نے پودے لگائے۔
بارش	بارش برس رہی ہے۔
جانور	جانور چر رہے ہیں۔

مل کر کریں بات

6- حمد میں سے اپنا پسندیدہ شعر سنائیں اور پسندیدگی کی وجہ بھی بتائیں؟

جواب:

خدا سب کا خالق ہے کون و مکان میں
یہ گل کاریاں جس قدر ہیں جہاں میں
اللہ نے اپنی قدرت سے اس جہاں کو بسایا ہے۔

لفظوں کا کھیل:

7- دیے ہوئے الفاظ کے حروف الگ الگ کر کے لکھیں اور آخری حرف سے اللہ تعالیٰ کی بنائی ہوئی کوئی سی دو چیزوں کے نام لکھیں۔

الفاظ	حروف		
فلک	ف	ل	ک
حمد	ح	م	د
ست	س	م	ت
شجر	ش	ج	ر
شبنم	ش	ب	ن

چیزوں کے نام

کیاریاں	کیوتر
دنیا	دکھ
تیر	تربوز
روٹی	روٹی
مانا	موٹی

قواعد یکھیں ختمہ (-) دیے ہوئے جملے غور سے پڑھیں۔

اللہ تعالیٰ ہمارا خالق ہے۔ ہم اس کی مخلوق ہیں۔

رکتے ہیں۔ ہماری صحت پر پوری توجہ دیتے ہیں۔ گرمی سردی سے بچاتے ہیں۔ ہمارے ماحول کو صاف ستھرا رکھتے ہیں اور ہمارے رہنے کے لیے اچھا مکان بناتے ہیں۔ ہمیں ذرا سی کوئی تکلیف ہو یا بیماری ہو تو ان کی جان پر ہن آتی ہے۔ ہمارے علاج میں کوئی کسر اٹھا نہیں رکھتے۔ اچھی سے اچھی دوائی مہیا کرتے ہیں۔ ہمارا بھی فرض بنتا ہے کہ ہم ان کا کہا مانیں ان کی نصیحتوں پر عمل کریں دل لگا کر پڑھیں اور ان کی خدمت کریں۔

دنیا میں نام پائے عقیلی میں سرخرو ہو
افضل ترین عبادت ماں باپ کی ہے خدمت

اشعار کا مطلب: بندہ نمبر 1:

دنیا میں آسمان چاند سورج ستارے پہاڑ دریا پہاڑوں سے
گرتی ہوئی پانی کی آبخاریں اور پھولوں کے چروں پر نکھار لانے والی شبنم

یہ سب اللہ تعالیٰ کی بنائی ہوئی چیزیں ہیں۔ وہی ان سب کا مالک ہے۔
بندہ نمبر 2: دنیا میں ہر طرف جو چیز بھی نظر آتی ہے خواہ وہ انسان ہوں چرند
پرند ہوں۔ سب اللہ تعالیٰ ہی نے بنائے ہیں۔ اس دنیا میں جنگوں اور
پہاڑوں پر رونق اس کی بنائی ہوئی چیزوں سے ہے۔

بندہ نمبر 3: اللہ تعالیٰ نے سورج پیدا کیا پھر اس کی روشنی سے ساری دنیا کو
چمکا دیا۔ یہ سب اللہ تعالیٰ ہی کی مہربانی سے ہوا ہے۔ دنیا کی ہر چیز میں اسی
کا پر تو ہے۔

ہم نے سیکھا

اللہ تعالیٰ نے اس کائنات کو انتہائی خوبصورت بنایا ہے۔ دنیا کی
ہر شے سے اللہ تعالیٰ کی قدرت جھلکتی ہے۔

آؤ کریں کام

12- اللہ تعالیٰ کی بنائی ہوئی کوئی سے دس چیزوں کی تصویروں پر
مشتمل ایک کتابچہ تیار کریں اور جماعت میں ساتھیوں کو دکھائیں۔
سوچیں اور بتائیں

(i) اللہ تعالیٰ نے یہ خوب صورت دنیا کس کے لیے تخلیق کی ہے؟

جواب: اللہ تعالیٰ نے یہ خوب صورت دنیا انسان کے لیے بنائی ہے۔

(ii) کن کن چیزوں کی وجہ سے یہ دنیا خوب صورت نظر آتی ہے؟

جواب: اللہ تعالیٰ نے دنیا میں جتنی بھی چیزیں بنائی ہیں وہ سب بے کار
نہیں بنائیں۔ ان سب کی وجہ سے ہی یہ دنیا خوب صورت نظر آتی ہے۔

کیا آپ جانتے ہیں؟

پڑھیں

10- دی ہوئی عبارت درست تلفظ اور روانی سے پڑھیں اور نیچے
دیے گئے سوالات کے جواب لکھیں۔

اللہ تعالیٰ نے انسان کو اپنی مخلوق میں سب سے افضل درجہ دیا۔
اس نے ہماری ہدایت کے لیے انبیاء کرام علیہم السلام بھیجے جنہوں نے
ہمیں ایک اللہ تعالیٰ کی عبادت کرنے کا حکم دیا۔ اس نے الہامی کتابیں
بازل کیں تاکہ ہم ان سے رہنمائی حاصل کریں۔ اللہ تعالیٰ اس کائنات کا
واحد خالق و مالک ہے۔ وہ ہر شے پر قادر ہے۔ اس کی نظر میں ہمارے
سب کام ہیں۔ وہ روز جزا کا مالک ہے۔ اسے اپنے بندوں سے بے حد
محبت ہے۔ ہمیں ایک اللہ تعالیٰ کی عبادت کرنی چاہیے اور صرف اسی سے
مدد مانگنی چاہیے۔

سوالات:

(i) اللہ تعالیٰ نے اپنی مخلوق میں سے کس کو بڑا تہ دیا ہے؟

ج: اللہ تعالیٰ نے اپنی مخلوق میں سے انسان کو سب سے بڑا تہ دیا ہے۔

(ii) اللہ تعالیٰ نے ہماری ہدایت کا کیا انتظام فرمایا؟

ج: اللہ تعالیٰ نے ہماری ہدایت کے لیے انبیاء کرام علیہم السلام بھیجے۔

(iii) اللہ تعالیٰ نے ہمیں کیا کرنے کا حکم دیا؟

ج: اللہ تعالیٰ نے ہمیں اپنی عبادت کرنے کا حکم دیا ہے۔

(iv) روز جزا کا مالک کون ہے؟

ج: روز جزا کا مالک اللہ تعالیٰ ہے۔

(v) ہمیں کس سے مدد مانگنی چاہیے؟

ج: اللہ تعالیٰ سے مدد مانگنی چاہیے۔

کچھ نیا لکھیں

11- ہمارے لیے اللہ تعالیٰ کی سب سے بڑی نعمت ہمارے والدین
ہیں۔ اس موضوع پر ایک پیرا گراف لکھیں۔

جواب: والدین

والدین ہمارا بڑا اثاثہ ہیں۔ خدا ان کا سایہ ہمیشہ ہمارے سروں
پر قائم رکھے اور انہیں تندرستی اور صحت عطا فرمائے۔ ان کے کاموں میں
اللہ تعالیٰ خیر و برکت فرمائے۔ ہماری زندگی میں رونق ان ہی کے دم سے
ہے۔ وہ صبح سویرے اٹھ کر اللہ تعالیٰ کی عبادت سے فارغ ہو کر ہمیں تیار
کرتے ہیں۔ سکول چھوڑ کر آتے ہیں اور ہمیں سکول سے واپس لاتے
ہیں۔ وہ ہمارے کھانے پینے لباس کتابوں اور دیگر ضروریات کا خیال

- (viii) کہ نوری فضاؤں سے دنیا _____ ہے
 (الف) بھری ہے (ب) معمور ہے
 (ج) روشن ہے (د) معطر ہے
- (ix) جدھر دیکھے _____ پھیلا ہوا ہے۔
 (الف) آباد (ب) شاد
 (ج) نور (د) آفتاب
- (x) خدا کی ہرمت _____ ہے۔
 (الف) حکمت (ب) پاکی
 (ج) ضیا (د) جلوہ گری

جواب:

(د)	(iv)	(ج)	(iii)	(د)	(ii)	(ب)	(i)
(الف)	(viii)	(د)	(vii)	(ج)	(vi)	(د)	(v)
				(د)	(x)	(ج)	(ix)

مختصر جوابات

- (i) اس دنیا میں ہر چیز کا مالک کون ہے؟
 جواب: اس دنیا میں ہر چیز کا مالک اللہ تعالیٰ ہے۔
- (ii) پہاڑ دریا و گش نظارے اور پہاڑوں سے گرتا ہوا پانی اللہ تعالیٰ کی کس صفت کو ظاہر کرتے ہیں؟
 جواب: یہ سب چیزیں اللہ تعالیٰ کی کاریگری کو ظاہر کرتے ہیں۔
- (iii) نوری فضاؤں سے کیا چیز بھری ہوئی ہے؟
 جواب: نوری فضاؤں سے دنیا بھری ہوئی ہے۔
- (iv) زمین کا ہر ذرہ کس چیز سے چمکا ہوا ہے؟
 جواب: زمین کا ہر ذرہ سورج کی کرنوں سے چمکا ہوا ہے۔
- (v) ہر طرف کیا پھیلا ہوا ہے؟
 جواب: ہر طرف نور پھیلا ہوا ہے۔

☆☆☆☆

2- نعت

1- درست تلفظ:

رَحْمَتٌ. كَرِيْمَةٌ. قُدْرَتٌ. اُجْيَارًا. مُزْدَدَةٌ. مُسْلِمٌ.
 مَنظُورٌ. سَبَقٌ.

- (i) دنیا کا سب سے بڑا صحرا "صحارا" ہے جو شمالی افریقہ میں واقع ہے۔
 (ii) یہ صحرا "صحارا" امریکہ کے کل رقبے کے برابر ہے۔
 (iii) دنیا کی بلند ترین آبنائے "آئسٹیل آبنائے" ہے جو کہ وینزویلا میں واقع ہے۔
 ٹھہریں اور بتائیں
 اللہ تعالیٰ کی قدرت کی چند مثالیں بتائیں
 آسمان زمین آسمانوں کا بغیر ستاروں کے ہونا۔ سورج چاند ستارے
 زمین کا ہر ذرہ کس وجہ سے چمکا ہے یا زمین کا ہر ذرہ سورج کی روشنی سے
 چمکا ہوا ہے

اضافی معروضی سوالات

درست جواب کے گرد دائرہ لگائیں۔

- (i) خدا سب کا _____ ہے کون و مکان میں
 (الف) پروردگار (ب) خالق
 (ج) رازق (د) مالک
- (ii) کس جملے میں بات ختم ہونے پر آخر میں لگتا ہے۔
 (الف) وقفہ (ب) سکتہ
 (ج) ندایہ نشان (د) ختمہ
- (iii) دنیا کی ہر شے سے اللہ تعالیٰ _____ جھلکتی ہے۔
 (الف) کاریگری (ب) حکمت
 (ج) قدرت (د) نگہبانی
- (iv) اسم معرفہ ہے۔
 (الف) کتاب (ب) میز
 (ج) شہر (د) پشاور
- (v) اسم مکرمہ ہے۔
 (الف) راوی (ب) کابل
 (ج) چناب (د) دریا
- (vi) خدا سب کا خالق ہے کون و _____ میں۔
 (الف) جہاں (ب) دنیا
 (ج) مکاں (د) خاں
- (vii) پہاڑوں سے گرتے ہیں پانی کے _____۔
 (الف) آبنائیں (ب) چشمے
 (ج) نالے (د) دھارے

الفاظ	معانی	الفاظ	معانی
آفت	مصیبت	اجیارا	روشن
بدیاں	برائیاں	کرشمہ	انوکھی بات
عار	شرم	مژدہ	خوش خبری
ذہادی	گراوی	طور	طریقہ
ماہ عرب	عرب کا چاند مراد نبی کریم ﷺ	بے چارہ	غریب
فدا	قربان		

3- اشعار کا مطلب

جواب: بند نمبر 1: اللہ تعالیٰ نے عرب کی سرزمین پر اپنے فضل سے حضور اکرم صلی اللہ علیہ وعلی آلہ واصحابہ وسلم کو پیدا فرمایا۔ اللہ تعالیٰ نے حضور نبی اکرم صلی اللہ علیہ وعلی آلہ واصحابہ وسلم کو پیدا فرما کر اپنی قدرت کا ایک انوکھا کام دکھایا۔ عرب میں چمکنے والے اس چاند کا نام محمد صلی اللہ علیہ وعلی آلہ واصحابہ وسلم ہے۔ ساری دنیا اس نام سے روشن ہے۔ بند نمبر 2: حضور نبی اکرم صلی اللہ علیہ وعلی آلہ واصحابہ وسلم نے دنیا کو اللہ تعالیٰ کا یہ پیغام سنایا کہ ہمیں دنیا میں کس طرح زندگی گزارنی چاہیے اور لوگوں کو خدا کی ہدایات کے مطابق زندگی گزار کر دکھانی۔ آپ صلی اللہ علیہ وعلی آلہ واصحابہ وسلم نے دنیا کو نیکی کرنے کا راستہ دکھایا۔ آپ صلی اللہ علیہ وعلی آلہ واصحابہ وسلم نے دنیا سے ساری برائیوں کو ختم کر دیا۔

بند نمبر 3: حضور نبی اکرم صلی اللہ علیہ وعلی آلہ واصحابہ وسلم نے ہمارا نام مسلمان رکھا اور ہمیں دین اسلام سے نوازا۔ ہمیں ایمان کی دولت سے سرفراز فرمایا اور ہمیں اللہ تعالیٰ کا حکم سنایا کہ مسلمان سب بھائی بھائی ہوتے ہیں لہذا سب مل جل کر رہو آپس میں دشمنیاں نہ رکھو۔ اتفاق میں بنا بھلائی ہے۔

بند نمبر 4: آنحضرت صلی اللہ علیہ وعلی آلہ واصحابہ وسلم نے ہمیں یہ تاکید فرمائی کہ ضرورت مندوں، بیماروں اور فقیروں کی ضرورتیں پوری کرو۔ ان کے دکھ درد میں شریک رہو۔ شاعر کہتا ہے کہ میرا تو اس دنیا میں حضور صلی اللہ علیہ وعلی آلہ واصحابہ وسلم ہی آسرا ہیں۔ آپ صلی اللہ علیہ وعلی آلہ واصحابہ وسلم کا نام مبارک اتنا پیارا ہے کہ دل چاہتا ہے کہ اس نام پر اپنی جان قربان کر دوں۔
ظہر کی اور بتائیں

سوال: حضرت محمد رسول اللہ صلی اللہ علیہ وعلی آلہ واصحابہ وسلم نے اللہ تعالیٰ کی طرف سے کون سی خوش خبری سنائی۔

جواب: حضرت محمد رسول اللہ صلی اللہ علیہ وعلی آلہ واصحابہ وسلم نے لوگوں کو اللہ تعالیٰ کی طرف سے رحمت کی خوش خبری سنائی۔

آپ نے کیا سمجھا؟

4- کالم (الف) کو کالم (ب) سے ملا کر مصرعے مکمل کریں۔

کالم (الف)	کالم (ب)
کیا خوب کرشمہ قدرت کا	مژدہ وہ سنانے آئے تھے
اس نام سے ہے دنیا روشن	ذہادی دیوار بھائی کی
دنیا کو خدا کی رحمت کا	آپس میں بھائی بھائی ہو
جڑ کاٹی ساری بدیوں کی	دنیا والوں کو دکھلایا
فرمایا تم مسلم سارے	اس نام سے ہے جگ اجیارا

5- حروف ترتیب درست کر کے الفاظ بنا لیں اور خالی جگہ پُر کریں۔

☆ اللہ نے اپنی رحمت سے (ت۔ ر۔ م۔ ح)

☆ اور دین ہمیں اسلام دیا (س۔ ل۔ ا۔ م۔ ا)

☆ ہو جائیں فدا اس نام پہ ہم (ا۔ ف۔ و)

☆ ایمان کی بھی دولت بخشی (و۔ ل۔ ت۔ د)

☆ اللہ کا بھی پیغام دیا (ے۔ غ۔ پ۔ ا۔ م)

6- دیے ہوئے سوالوں کے جواب لکھیں۔

(الف) عرب کا چاند سے مراد کون سی مبارک ہستی ہیں اور انہیں چاند کیوں کہا گیا ہے؟

جواب: عرب کا چاند سے مراد محمد صلی اللہ علیہ وعلی آلہ واصحابہ وسلم کی ہستی ہیں چونکہ آپ صلی اللہ علیہ وعلی آلہ واصحابہ وسلم خوب صورت تھے اس لیے انہیں چاند کہا گیا ہے۔

(ب) حضرت محمد رسول اللہ خاتم النبیین صلی اللہ علیہ وعلی آلہ واصحابہ وسلم نے اللہ تعالیٰ کا پیغام ہمیں کس صورت میں دیا؟

جواب: حضرت محمد رسول اللہ صلی اللہ علیہ وعلی آلہ واصحابہ وسلم نے اللہ تعالیٰ کا پیغام قرآن مجید کی صورت میں دیا ہے۔

(ج) نبی کریم صلی اللہ علیہ وعلی آلہ واصحابہ وسلم نے کس کی تکلیفیں دور کرنے کا حکم دیا؟

ج: اللہ تعالیٰ نے غریبوں، مسکینوں کی تکلیفیں دور کرنے کا حکم دیا ہے۔

(د) نبی کریم صلی اللہ علیہ وعلی آلہ واصحابہ وسلم نے ہمیں دنیا میں رہنے کا کیا سبق سکھایا؟
جواب: نبی کریم صلی اللہ علیہ وعلی آلہ واصحابہ وسلم نے دنیا میں نیک کام کرنے کا سبق دیا ہے۔

(ه) اس نعت کا دوسرا بند کاپی میں خوش خط لکھ کر اس کی نثر بنائیں۔
جواب: وہ بندوں کو خدا کی رحمت کا مشرہ سنائے آئے۔ (وہ) خود رہ کے بتانے آئے کہ ہم دنیا میں کس طور سے رہیں ہم کو نیکی کا سبق پڑھایا (اور) بھلائی کی راہ دکھلائی۔ (انہوں نے) بدیوں کی جڑ کاٹی (اور) برائی کی دیوار ڈھادی۔

مل کر کریں بات

7- نعت میں سے اپنی پسند کے بند کا مفہوم سنا لیں اور پسند کی وجہ بتائیں۔

جواب: مجھے نعت کا آخری بند پسند ہے جس کا مفہوم ہے: حضور نبی اکرم صلی اللہ علیہ وعلی آلہ واصحابہ وسلم نے مصیبت زدوں، معذوروں، بیماروں اور غریبوں کی تکلیفیں دور کر دینا حکم فرمایا ہے۔ شاعر کہتا ہے کہ اس دنیا میں حضور نبی اکرم صلی اللہ علیہ وعلی آلہ واصحابہ وسلم ہی ہمارا سہارا ہی۔ آپ صلی اللہ علیہ وعلی آلہ واصحابہ وسلم کا نام اتنا پیارا ہے کہ میں نام پر قربان ہو جاؤں۔

اس بند میں غریبوں کی مدد کا حکم ہے اور حضور نبی اکرم صلی اللہ علیہ وعلی آلہ واصحابہ وسلم کے نام پر جان قربان کرنا ہے جس کی وجہ سے مجھے یہ بند پسند ہے۔

8- حضرت محمد رسول اللہ صلی اللہ علیہ وعلی آلہ واصحابہ وسلم کی ذات مبارک ہم سب کے لیے باعث رحمت ہے۔ اپنے الفاظ میں بتائیں۔

جواب: حضور نبی اکرم صلی اللہ علیہ وعلی آلہ واصحابہ وسلم کی ذات گرامی تمام جہانوں کے لیے رحمت بن کر اس دنیا میں تشریف لائے۔ طائف کے غنڈوں نے آپ صلی اللہ علیہ وعلی آلہ واصحابہ وسلم کو زخمی کیا لیکن آپ صلی اللہ علیہ وعلی آلہ واصحابہ وسلم نے ان کے لیے دعا فرمائی کہ انہیں ہدایت دے دے۔

کفار مکہ نے آپ صلی اللہ علیہ وعلی آلہ واصحابہ وسلم کو بہت تکلیفیں دیں۔ فتح مکہ کے موقع پر آپ صلی اللہ علیہ وعلی آلہ واصحابہ وسلم ان سے بدلہ لے سکتے تھے مگر آپ صلی اللہ علیہ وعلی آلہ واصحابہ وسلم نے ان سب کو معاف فرما دیا یہاں تک اپنے چچا حضرت حمزہ رضی اللہ تعالیٰ عنہ کے قاتلوں کو بھی معاف کر دیا۔ یہی آپ صلی اللہ علیہ وعلی آلہ واصحابہ وسلم کی

رحمت۔
لفظوں کا کھیل:

9- مثال کے مطابق نعت میں سے ہم آواز الفاظ کی جوڑیاں بنا کر لکھیں۔

دکھلایا	بھلائی	چمکایا	بھلائی
بے چاروں	برائی	ماروں	بھلائی
پیارا	اجیارا	سارا	پیارا

قواعد یکھیں

10- دیے ہوئے الفاظ کو الف بائی ترتیب سے لکھیں۔

رحمت کرشمہ مشرہ فدا ناداروں پیاروں

عرب سبق دولت جہاں

پیاروں جہاں دولت رحمت سبق

عرب فدا کرشمہ مشرہ ناداروں

11- مثال کے مطابق نعت میں سے پانچ اسم نکرہ اور پانچ اسم معرفہ چن کر لکھیں۔

اسم معرفہ	اسم نکرہ
چاند محمد عرب دنیا مسلم اللہ	دیوار سبق دولت معذوروں

12- دیے ہوئے جملوں میں موجود اسم نکرہ کے گرد (O) اور اسم معرفہ کے گرد (O) بتائیں۔

- ☆ یہ میری اردو کی کتاب ہے۔
- ☆ مجھے پاکستان کا ہر شہر پسند ہے۔
- ☆ عائشہ نے پھل خریدے ہیں۔
- ☆ جنگل میں چیز کے درخت تھے۔
- ☆ سمندر میں ڈبل مچھلی تھی۔
- ☆ سونا ایک قیمتی دھات ہے۔

جواب:

اسم معرفہ: پاکستان، عائشہ، سونا، اردو، چیز، ڈبل، مچھلی

اسم نکرہ: کتاب، جنگل، شہر، سمندر، پھل، دھات

13- دی ہوئی عبارت غور سے پڑھیں اور پوچھے ہوئے سوالات کے زبانی جواب دیں۔

حضرت محمد رسول اللہ خاتم النبیین صلی اللہ علیہ وعلی آلہ واصحابہ وسلم اللہ تعالیٰ کے پیغمبر اور دونوں جہانوں کے سردار ہیں۔ آپ صلی اللہ علیہ وعلی آلہ واصحابہ وسلم کے صحابہ کرام رضی اللہ تعالیٰ عنہم آپ صلی اللہ علیہ وعلی آلہ واصحابہ وسلم سے بہت محبت کرتے تھے۔ ان کے نزدیک آپ صلی اللہ علیہ وعلی آلہ واصحابہ وسلم کا درجہ ایک بادشاہ اور حاکم سے کہیں بڑھ کر تھا لیکن آپ صلی اللہ علیہ وعلی آلہ واصحابہ وسلم صحابہ کرام رضی اللہ تعالیٰ عنہم

ثواب ہے۔ دوسرے ملکوں کے جو فوڈ آتے تھے وہ مسجد نبوی میں ہی ٹھہرائے جاتے تھے۔

سوچیں اور بتائیں

(i) اللہ تعالیٰ کے پہلے نبی اور آخری نبی کا نام بتائیں؟

جواب: اللہ تعالیٰ کے پہلے نبی حضرت آدم علیہ السلام اور آخری نبی حضرت محمد صلی اللہ علیہ وعلی آلہ واصحابہ وسلم ہیں۔

(ii) حضرت محمد رسول اللہ صلی اللہ علیہ وعلی آلہ واصحابہ وسلم کے دو صفاتی نام بتائیں؟

جواب: حضرت محمد رسول اللہ صلی اللہ علیہ وعلی آلہ واصحابہ وسلم کے صادق اور امین دو صفاتی نام ہیں۔

(iii) حضرت محمد رسول اللہ صلی اللہ علیہ وعلی آلہ واصحابہ وسلم عرب کے کس شہر میں پیدا ہوئے؟

جواب: آپ صلی اللہ علیہ وعلی آلہ واصحابہ وسلم عرب کے مشہور شہر مکہ مکرمہ میں پیدا ہوئے۔

کیا آپ جانتے ہیں

حضرت محمد رسول اللہ صلی اللہ علیہ وعلی آلہ واصحابہ وسلم کے دادا حضرت عبدالمطلب نے آپ صلی اللہ علیہ وعلی آلہ واصحابہ وسلم کا نام ”محمد صلی اللہ علیہ وعلی آلہ واصحابہ وسلم رکھا محمد صلی اللہ علیہ وعلی آلہ واصحابہ وسلم کا معنی ہیں ”تعریف کیا گیا“۔

ہم نے سیکھا

(i) حضرت محمد رسول اللہ صلی اللہ علیہ وعلی آلہ واصحابہ وسلم نے ہمیں ہدایت کا رستہ دکھایا۔

(ii) آپ صلی اللہ علیہ وعلی آلہ واصحابہ وسلم نے مصیبت زدہ لوگوں کی مدد کرنے کی تعلیم دی۔

(iii) آپ صلی اللہ علیہ وعلی آلہ واصحابہ وسلم نے مسلمانوں کو بھائی چارے کا درس دیا۔

اضافی معروضی سوالات

سوال: مندرجہ ذیل سوالات کے مختصر جواب دیں۔

(i) عرب میں چاند چمکایا سے کیا مراد ہے؟

جواب: اللہ تعالیٰ نے عرب میں حضرت محمد صلی اللہ علیہ وعلی آلہ واصحابہ وسلم کو پیدا فرمایا۔

(ii) ”اس نام سے ہے جگ اجیارا“ کا کیا مطلب ہے؟

کے ساتھ مل جل کر رہتے اور کسی کام میں اپنے لیے امتیاز پسند نہ کرتے تھے۔ آپ صلی اللہ علیہ وعلی آلہ واصحابہ وسلم دیگر صحابہ کرام رضی اللہ تعالیٰ عنہم کی طرح ہر کام اپنے ہاتھ سے کرتے اور اس کو عار نہ سمجھتے تھے۔ بازار سے سودا سلف لاتے اپنے کپڑوں کو پیوند لگاتے یہاں تک کہ بعض اوقات دوسروں کا کام بھی خود کر دیتے۔

سوالات

(i) صحابہ کرام رضی اللہ تعالیٰ عنہم کے نزدیک آپ صلی اللہ علیہ وعلی آلہ واصحابہ وسلم کا درجہ کس سے بڑھ کر تھا؟

جواب: صحابہ کرام رضی اللہ تعالیٰ عنہم کے نزدیک آپ صلی اللہ علیہ وعلی آلہ واصحابہ وسلم کا درجہ بادشاہ اور حاکم سے بھی بڑھ کر تھا۔

(ii) آپ صلی اللہ علیہ وعلی آلہ واصحابہ وسلم کس بات کو عار نہ سمجھتے تھے؟

جواب: آپ صلی اللہ علیہ وعلی آلہ واصحابہ وسلم اپنے ہاتھ سے کام کرنے کو عار نہ سمجھتے تھے۔

(iii) نبی کریم صلی اللہ علیہ وعلی آلہ واصحابہ وسلم اپنے کون سے کام خود کر لیتے تھے؟

جواب: نبی کریم صلی اللہ علیہ وعلی آلہ واصحابہ وسلم بازار سے سودا سلف لاتے اپنے کپڑوں کو پیوند لگاتے اور دوسرے لوگوں کے کام بھی خود ہی کر دیتے تھے۔

کچھ نیا لکھیں۔

14- لائبریری / استاد / انٹرنیٹ کی مدد سے مسجد نبوی کے بارے میں معلومات اکٹھی کر کے دس جملے لکھیں۔

جواب: مسجد نبوی صلی اللہ علیہ وعلی آلہ واصحابہ وسلم

حضور نبی اکرم صلی اللہ علیہ وعلی آلہ واصحابہ وسلم جب یرش (مدینہ منورہ) پہنچے تو سب سے پہلے آپ صلی اللہ علیہ وعلی آلہ واصحابہ وسلم نے مسجد کی تعمیر شروع کی جو جگہ مسجد کے لیے پسند فرمائی وہ دو جیم لڑکوں کی تھی۔ آپ صلی اللہ علیہ وعلی آلہ واصحابہ وسلم نے اس جگہ کی قیمت دی اور

وہاں مسجد کی تعمیر شروع کر دی۔ مسجد کی تعمیر میں آپ صلی اللہ علیہ وعلی آلہ واصحابہ وسلم نے دوسرے صحابہ کرام رضی اللہ تعالیٰ عنہم کے ساتھ مل کر تعمیر

میں حصہ لیا۔ مسجد کے ایک کونے میں ایک چبوترہ بنایا گیا۔ جہاں اصحاب صفہ تعلیم حاصل کرنے کے لیے جمع رہتے تھے۔ حضور صلی اللہ علیہ وعلی آلہ واصحابہ وسلم نے فرمایا میرے حجرے اور میرے منبر کے درمیان جنت کی

ایک کیاری ہے اس مسجد میں دوسری مسجدوں کی نسبت نماز پڑھنے کا بڑا

(vii) اسم معرفہ ہے۔

- (الف) چاند (ب) دریا
(ج) پہاڑ (د) ندی

(viii) اسم نکرہ ہے

- (الف) چاند (ب) سورج
(ج) دریائے کابل (د) پہاڑ

(ix) درست لفظ ہے۔

- (الف) نقص (ب) نقض
(ج) نقض (د) نقض

(x) آب کے معنی پانی ہے اور آب کے معنی _____

- (الف) پانی (ب) پارہ
(ج) چمک (د) روشنی

جوابات:

(i)	(ج)	(ii)	(ج)	(iii)	(د)	(iv)	(ب)
(v)	(د)	(vi)	(ج)	(vii)	(د)	(viii)	(د)
(ix)	(ب)	(x)	(ج)				

☆☆☆☆

3- رحمتِ عالم صلی اللہ علیہ وسلم

1- درست تلفظ:

لشکر. جبر. نقصان. امید. مُشقت.
درگزر. زیادتی. مند لانے.
مشکل الفاظ کے معانی

معانی	الفاظ	معانی	الفاظ
جبر	ظلم و ستم	ہمراہ	ساتھ
امید	خواہش آرزو	جبر	تختی
درگزر	معافی	بے قرار	بے
ہیبت	ڈر	چھین پریشان	
خیر	بھلائی	لرزنا	کانپنا
ملامت	ڈانٹ ڈپٹ	امان	پناہ
منڈلاتا	چکر لگانا	عفو	معافی

جواب: حضرت محمد صلی اللہ علیہ وسلم کی وجہ سے دنیا روشن

ہے۔

(iii) "مژدہ وہ سنانے آئے" کا کیا مطلب ہے؟

جواب: اللہ تعالیٰ کی کتاب قرآن مجید میں بتائی گئی خوشخبریاں سنانے کے لیے حضور نبی اکرم صلی اللہ علیہ وسلم تشریف لائے۔

(iv) حضور نبی اکرم صلی اللہ علیہ وسلم نے دنیا کو کیا دین دیا؟

جواب: حضور نبی اکرم صلی اللہ علیہ وسلم نے دنیا کو دین اسلام دیا۔

(v) آپ صلی اللہ علیہ وسلم نے دنیا میں کس طرح رہنے کا حکم فرمایا؟

جواب: آپ صلی اللہ علیہ وسلم نے فرمایا کہ مسلمان آپس میں بھائی بھائی ہیں۔ انہیں مل جل کر رہنا چاہیے۔

کثیر الاستجابی سوالات

(i) اللہ نے اپنی رحمت سے ایک _____ عرب میں چمکایا۔

- (الف) سورج (ب) ستارہ
(ج) چاند (د) ذرہ

(ii) کیا خوب _____ قدرت کا دنیا والوں کو دکھلایا

- (الف) کارگیری (ب) حکمت
(ج) کوشش (د) نظارہ

(iii) بندوں کو خدا کی رحمت کا _____ وہ سنانے آئے

- (الف) خوش خبری (ب) نعرہ
(ج) قرآن مجید (د) مژدہ

(iv) جزی کا نئی ساری _____ کی

- (الف) برائیوں (ب) بدلوں
(ج) اچھائیوں (د) نیکیوں

(v) منظور جوائی _____ ہو۔

- (الف) بھلائی (ب) اچھائی
(ج) نیکی (د) برائی

(vi) دور دروتم _____ آفت کے ماروں کی

- (الف) برائیاں (ب) بدیاں
(ج) تکلیفیں (د) اچھائیاں

آپ نے کیا سمجھا؟

3- کالم (الف) میں دیے ہوئے الفاظ سے متعلقہ جملے سبق میں سے تلاش کر کے کالم (ب) میں لکھیں۔

کالم (الف)	کالم (ب)
ہبت	ان کے دل مسلمانوں کی ہبت سے لرز رہے تھے۔
مشقت	اپنے غلام اور خادم سے ایسی مشقت نہ لے جو اس کی طاقت سے بڑھ کر ہو۔
ملامت	آج تم پر کوئی ملامت نہیں۔
بے قرار	چڑیا بے قرار ہو کر ان کے سر پر منڈلانے لگی۔
خبر	آپ سے بھلائی اور خیر کی امید ہے۔

4- سبق کے مطابق درست لفظ لکھ کر خالی جگہ پر کریں۔

لڑنے	آسان	انڈا	بیمار	آزاد
مرنے	امان	بچہ	پریشان	غلام

- ☆ مکہ والوں میں اب لڑنے کا حوصلہ نہیں تھا۔
 ☆ جو بیت اللہ میں آ گیا اس کے لیے امان ہے۔
 ☆ ایک صحابی رضی اللہ تعالیٰ عنہ نے چڑیا کے گھونسلے میں سے ایک انڈا اٹھالیا۔
 ☆ اونٹ بھوک کی وجہ سے بیمار ہو گیا۔

☆ جاؤ تم سب آزاد ہو۔
 5- دیے ہوئے سوالوں کے جواب لکھیں۔

(الف) سبق کے آغاز میں کس واقعے کی طرف اشارہ کیا گیا ہے؟
 جواب: سبق کے آغاز میں فتح مکہ کی طرف اشارہ ہے۔

(ب) وحشی اور ہندہ کا جرم کیا تھا اور ان کے ساتھ کیا سلوک کیا گیا؟
 جواب: وحشی نے حضرت حمزہ رضی اللہ تعالیٰ عنہ کو شہید کیا تھا اور ہندہ نے ان کا کلیجہ نکال کر چبایا تھا۔

(ج) خادم اور غلام کے بارے میں آپ صلی اللہ علیہ وعلی آلہ و صحابہ وسلم نے کیا فرمایا؟

جواب: خادم اور غلام سے اتنا کام نہ لو جو ان کی طاقت سے زیادہ ہو۔

(د) اہل قریش نے آپ صلی اللہ علیہ وعلی آلہ و صحابہ وسلم کی بات کے جواب میں کیا کہا؟

جواب: قریش نے کہا: "آپ سے بھلائی اور خیر کی امید ہے۔"

(و) اس سبق میں آپ صلی اللہ علیہ وعلی آلہ و صحابہ وسلم کی کون سی

خوبیوں کا ذکر کیا گیا ہے؟

جواب: اس سبق میں آپ صلی اللہ علیہ وعلی آلہ و صحابہ وسلم کے عنود و رگزر اور بھلائی کی خوبیوں کا ذکر ہے۔

مل کر کریں بات

6- سکول میں سیرت محمد رسول اللہ خاتم النبیین صلی اللہ علیہ وعلی آلہ و صحابہ وسلم کے موضوع پر ہونے والی کسی تقریب کے بارے میں اپنے خیالات کا اظہار کریں۔

جواب: سیرت محمد رسول اللہ خاتم النبیین صلی اللہ علیہ وعلی آلہ و صحابہ وسلم

حضرت محمد رسول اللہ صلی اللہ علیہ وعلی آلہ و صحابہ وسلم 12 ربیع الاول کو عرب کے مشہور شہر مکہ میں پیدا ہوئے۔ آپ کے والد ماجد حضرت عبداللہ آپ صلی اللہ علیہ وعلی آلہ و صحابہ وسلم کی پیدائش سے چند ماہ پہلے انتقال کر گئے تھے۔ آپ صلی اللہ علیہ وعلی آلہ و صحابہ وسلم کے دادا حضرت عبدالطلب نے آپ صلی اللہ علیہ وعلی آلہ و صحابہ وسلم کا نام محمد صلی اللہ علیہ وعلی آلہ و صحابہ وسلم اور والدہ نے احمد صلی اللہ علیہ وعلی آلہ و صحابہ وسلم رکھا۔ آپ صلی اللہ علیہ وعلی آلہ و صحابہ وسلم کے والد جو آپ صلی اللہ علیہ وعلی آلہ و صحابہ وسلم کی پیدائش سے پہلے ہی وفات پا چکے تھے آپ صلی اللہ علیہ وعلی آلہ و صحابہ وسلم کی پرورش آپ صلی اللہ علیہ وعلی آلہ و صحابہ وسلم کی والدہ اور دادا عبدالطلب نے کی۔

حضرت محمد صلی اللہ علیہ وعلی آلہ و صحابہ وسلم کی نبوت سے پہلے کی زندگی انتہائی سادہ تھی۔ سادہ کھانے کھاتے سادہ لباس پہنتے اور صفائی و پاکیزگی کا خیال رکھتے تھے۔ آپ صلی اللہ علیہ وعلی آلہ و صحابہ وسلم اپنے کپڑوں کو پیوند لگا لیتے اور جوتے خود مرمت کر لیتے تھے۔ آپ صلی اللہ علیہ وعلی آلہ و صحابہ وسلم بچوں سے انتہائی شفقت سے پیش آتے۔ آپ صلی اللہ علیہ وعلی آلہ و صحابہ وسلم مساوات کے حامی تھے۔ آپ صلی اللہ علیہ وعلی آلہ و صحابہ وسلم نہایت رحم دل اور شفیق تھے۔
 لفظوں کا کھیل:

7- درج ذیل الفاظ کو معنی میں سے تلاش کر کے ان کے گرد دائرہ لگائیں اور الف بائی ترتیب سے نیچے دی گئی جگہ میں لکھیں۔

ص	ب	ا	ط	ل	ه
ا	م	ی	ن	ا	ے
و	و	ا	ب	م	ب

ق	ن	ا	و	م	ت
غ	ف	ک	و	ی	ن
ق	س	م	ت	د	ا

باطل صادق امین نبوت قسمت	
(1) امین	(2) باطل
(3) صادق	(4) قسمت
(5) نبوت	(6) اہیت

تواضع کیجیے

وقف (!) دیے ہوئے جملے غور سے پڑھیں۔

☆ غلوں 'محبت' ہمدردی؛ یہ سب خوبیاں خالد میں موجود ہیں۔
☆ واوی مری، واوی کاغان، واوی نایلم؛ پاکستان کی خوب صورتی میں اضافہ کرتی ہیں۔

اوپر دیے ہوئے جملوں میں وقف (!) کی علامت لگائی گئی ہے۔ جب کئی لفظوں کے درمیان سکتے کا استعمال ہوتا ہے تو آخری لکڑے سے پہلے وقفے کی طوالت قدرے بڑھ جاتی ہے۔ چنانچہ ایسے مواقع پر وقف (!) کی علامت استعمال کی جاتی ہے۔

8- دیے ہوئے جملوں میں مناسب جگہ پر وقف (!) کی علامت لگا کر جملے دوبارہ لکھیں۔

جواب:

☆ ٹوٹ، ٹوٹ کی موٹر کار، ٹوٹ، ٹوٹ نے کھیر پکائی، ٹوٹ، ٹوٹ اک افسر ہے؛ یہ سب صوفی غلام مصطفیٰ تبسم کی مشہور نظمیں ہیں۔

☆ موتیا، گلاب، گیندا سورج کبھی؛ باغ میں اپنی بہار دکھا رہے تھے۔

☆ مار خور، ہا کی چکور؛ ہماری قومی شناخت کا حصہ ہیں۔

☆ وعدہ خلافی، جھوٹ، بددیانتی؛ ان سب باتوں سے دور بھاگتا ہے۔

9- درست جواب کے گرد دائرہ لگائیں۔

☆ کسی جملے میں جب بات مکمل ہو جائے اور ٹھہراؤ بھر پور ہو تو درج ذیل علامت لگائی جاتی ہے:

(الف) سکتہ (ب) ختمہ

(ج) وقفہ (د) واوین

☆ اردو قرآن عشا، یہ مثالیں ہیں:

(الف) اسم معرفہ کی (ب) اسم مکروہ کی

(ج) اسم عام کی (د) اسم ضمیر کی

☆ (۱) اس علامت کو کہتے ہیں:

(الف) ختمہ (ب) وقفہ

(ج) سکتہ (د) سوالیہ

☆ کسی بھی عام چیز، جگہ یا شخص کے نام کو کہتے ہیں:

(الف) اسم ضمیر (ب) اسم معرفہ

(ج) اسم خاص (د) اسم مکروہ (ب)

ہم نے سیکھا

(i) آپ صلی اللہ علیہ وعلی آلہ واصحابہ وسلم تمام جہانوں کے لیے رحمت بنا کر بھیجے گئے۔

(ii) نبی کریم صلی اللہ علیہ وعلی آلہ واصحابہ وسلم عنف و درگزر کا بہترین نمونہ تھے۔

(iii) آپ صلی اللہ علیہ وعلی آلہ واصحابہ وسلم کی اعلیٰ خوبیوں کے معترف آپ صلی اللہ علیہ وعلی آلہ واصحابہ وسلم کے دشمن بھی تھے۔

ٹھہریں اور بتائیں

(i) صحابی کسے کہتے ہیں؟

جواب: جس مسلمان نے اپنی زندگی میں حضور نبی اکرم صلی اللہ علیہ وعلی آلہ واصحابہ وسلم کو دیکھا ہو اور اس کا خاتمہ اسلام پر ہوا ہو وہ صحابی ہے۔

(ii) وحشی کون تھا؟

جواب: وحشی حضرت حمزہ رضی اللہ تعالیٰ عنہ کا قاتل تھا۔

(iii) جانوروں کے بارے میں آپ صلی اللہ علیہ وعلی آلہ واصحابہ وسلم نے کیا فرمایا؟

جواب: جانوروں پر رحم کرنے کا حکم فرمایا۔

سوچیں اور بتائیں

(i) انسانوں کی ہدایت کے لیے اللہ تعالیٰ نے کس کو بھیجا؟

جواب: انسانوں کی ہدایت کے لیے حضور نبی اکرم صلی اللہ علیہ وعلی آلہ واصحابہ وسلم کو بھیجا۔

(ii) صادق اور امین کس ہستی کے القاب ہیں اور یہ ان کو کیوں ملے؟

جواب: صادق اور امین حضرت محمد رسول اللہ صلی اللہ علیہ وعلی آلہ واصحابہ وسلم کے القاب ہیں۔ کیونکہ آپ سچے اور امانت دار تھے اس لیے آپ کو یہ القاب ملے۔

کیا آپ جانتے ہیں؟

(i) حضرت محمد رسول اللہ صلی اللہ علیہ وعلی آلہ واصحابہ وسلم اخلاق

تعالیٰ عنہا کو کہاں دفنایا گیا؟

جواب: آپ رضی اللہ تعالیٰ عنہا نے سترہ رمضان المبارک میں وفات پائی اور آپ رضی اللہ تعالیٰ عنہا کو جنت البقیع میں دفنایا گیا۔
کچھ نیا لکھیں

11- لاجبیری سے سیرت سے متعلق کوئی کتاب لے کر نبی کریم صلی اللہ علیہ وعلی آلہ واصحابہ وسلم کا بچوں کے ساتھ شفقت کا کوئی واقعہ لکھیں۔

جواب: نبی کریم صلی اللہ علیہ وعلی آلہ واصحابہ وسلم کا بچوں کے ساتھ شفقت

نبی کریم صلی اللہ علیہ وعلی آلہ واصحابہ وسلم بچوں کے ساتھ ہمیشہ شفقت سے پیش آتے۔ راستے میں بچے کھیلتے ہوتے تو آپ صلی اللہ علیہ وعلی آلہ واصحابہ وسلم ان کو پہلے سلام کہتے اور ان سے چہرہ کرتے تھے بعض اوقات بچوں کو اپنی سواری پر بٹھا لیتے۔ ایک دفعہ آپ صلی اللہ علیہ وعلی آلہ واصحابہ وسلم نے عمیر کے موقع پر ایک بچے کو روٹے دیکھا۔ آپ صلی اللہ علیہ وعلی آلہ واصحابہ وسلم نے اس سے روٹے کی وجہ پوچھی۔ اس نے کہا کہ تمام بچے نئے کپڑے پہن کر عید منا رہے ہیں مگر میرے پاس کوئی کپڑا نہیں۔ آپ صلی اللہ علیہ وعلی آلہ واصحابہ وسلم اسے گھر لائے۔ اچھے کپڑے پہنائے اور کھانا کھلایا۔

آؤ کریں کام

12- نبی کریم صلی اللہ علیہ وعلی آلہ واصحابہ وسلم اپنا کام اپنے ہاتھوں سے کرتے تھے۔ آپ اپنے کون کون سے کام اپنے ہاتھوں سے کرتے ہیں؟ فہرست تیار کریں۔

ج- مندرجہ ذیل کام ہم خود اپنے ہاتھوں سے کرتے ہیں۔

اضافی معروضی سوالات

1- مندرجہ ذیل سوالات کے مختصر جواب دیں۔

(i) فتح مکہ کے وقت دشمن کس انتظار میں تھے؟

جواب: فتح مکہ کے موقع پر دشمن اس انتظار میں تھے کہ دیکھیں مسلمان ان کے ساتھ کیا سلوک کرتے ہیں۔

(ii) مکہ والوں نے حضور صلی اللہ علیہ وعلی آلہ واصحابہ وسلم سے کس قسم کے سلوک کی التجا کی؟

جواب: مکہ والوں نے آپ صلی اللہ علیہ وعلی آلہ واصحابہ وسلم سے رحم کی اپیل کی۔

کے اعلیٰ منصب پر فائز تھے۔

(ii) آپ صلی اللہ علیہ وعلی آلہ واصحابہ وسلم کو تمام جہانوں کے لیے رحمت بنا کر بھیجا گیا۔ اللہ تعالیٰ کا ارشاد ہے ”اور ہم نے تمہیں دونوں جہانوں کے لیے رحمت بنا کر بھیجا۔“

(iii) آپ صلی اللہ علیہ وعلی آلہ واصحابہ وسلم کا وصال تریسٹھ برس کی عمر میں ہوا۔ آپ صلی اللہ علیہ وعلی آلہ واصحابہ وسلم کا روضہ مبارک مسجد نبوی مدینہ منورہ میں ہے۔

پڑھیں

10- دی ہوئی عبارت درست تلفظ سے پڑھیں اور پوچھے گئے سوالوں کے زبانی جواب دیں۔

حضرت عائشہ رضی اللہ تعالیٰ عنہا نبی کریم صلی اللہ علیہ وعلی آلہ واصحابہ وسلم کی بیماری بیوی تھیں۔ نبی کریم صلی اللہ علیہ وعلی آلہ واصحابہ وسلم کے انتقال کے بعد آپ رضی اللہ تعالیٰ عنہا کا زیادہ وقت عبادت میں گزارتا تھا۔ آپ رضی اللہ تعالیٰ عنہا کا اخلاق بہترین اور عادات عمدہ تھیں۔ آپ رضی اللہ تعالیٰ عنہا بے حد فیاض اور مہمان نواز تھیں۔ آپ رضی اللہ تعالیٰ عنہا غریبوں کا خاص خیال رکھتی تھیں۔ ایک بار حضرت عبداللہ بن زبیر رضی اللہ تعالیٰ عنہ نے ایک لاکھ درہم بھیجے۔ آپ رضی اللہ تعالیٰ عنہا نے اسی وقت ساری رقم غریبوں اور مسکینوں میں تقسیم کر دی۔ مختلف علاقوں سے لوگ آپ رضی اللہ تعالیٰ عنہا کے پاس دینی مسائل پوچھنے آتے تھے۔ آپ رضی اللہ تعالیٰ عنہا نے 17 رمضان المبارک میں وفات پائی۔ آپ رضی اللہ تعالیٰ عنہا کو جنت البقیع میں دفن کیا گیا۔

سوالات

(i) حضرت عائشہ رضی اللہ تعالیٰ عنہا کون تھیں؟

جواب: حضرت عائشہ رضی اللہ تعالیٰ عنہا حضور نبی اکرم صلی اللہ علیہ وعلی آلہ واصحابہ وسلم کی بیوی تھیں۔

(ii) نبی کریم صلی اللہ علیہ وعلی آلہ واصحابہ وسلم کے انتقال کے بعد آپ رضی اللہ تعالیٰ عنہا کا زیادہ وقت کیسے گزارتا تھا؟

جواب: نبی کریم صلی اللہ علیہ وعلی آلہ واصحابہ وسلم کے انتقال کے بعد آپ رضی اللہ تعالیٰ عنہا کا زیادہ وقت عبادت میں گزارتا تھا۔

(iii) آپ رضی اللہ تعالیٰ عنہا کی دو پیاری عادات کے بارے میں بتائیں۔

جواب: آپ رضی اللہ تعالیٰ عنہا کا اخلاق اعلیٰ اور عادات عمدہ تھیں۔

(iv) آپ رضی اللہ تعالیٰ عنہا کا انتقال کب ہوا اور آپ رضی اللہ

- (vi) (ج) آٹھ ہزار (د) دس ہزار
وہ لوگ جو کل ظالم تھے آج _____ تھے۔
- (vii) (الف) مظلوم (ب) خوفزدہ
(ج) ہشیار (د) سفاک
جو شخص ابوسفیان کے گھر داخل ہوا سے _____ ہے۔
- (viii) (الف) بے زاری (ب) مارنا
(ج) قتل کرنا (د) امان
حضور صلی اللہ علیہ وعلی آلہ واصحابہ وسلم نے فرمایا: آج تم پر کوئی _____ نہیں۔
- (ix) (الف) دشمنی (ب) عیب
(ج) ملامت (د) زبردستی
حضور صلی اللہ علیہ وعلی آلہ واصحابہ وسلم کا فرمان ہے: "تمہارے _____ غلام اور خادم تمہارے ہیں"
- (x) (الف) دوست (ب) دشمن
(ج) بھائی (د) نزدیک

جوابات:

(ج)	(iv)	(ج)	(iii)	(ب)	(ii)	(د)	(i)
(د)	(viii)	(ب)	(vii)	(د)	(vi)	(ج)	(v)
				(ج)	(x)	(ج)	(ix)

☆☆☆☆

4- اے وطن! تو سلامت رہے

-1 درست تلفظ:

پہنارا . گھبردار . مزین . وسائل . اہمیت .
روایتی . نمایاں .
مشکل الفاظ کے معانی

معانی	الفاظ	معانی	الفاظ
لباس	پہناوا	دروازہ	باب
پسندیدہ	دلکش	عالی شان خوش نما	شان دار
سیر کرنے والا	سیاح	مہربانی کرنا	نوازنا
مزہ	لطف	پہچان	شناخت
جنت جیسا	جنت نظیر	جداً انوکھا	منفرد

- (iii) حضور نبی اکرم صلی اللہ علیہ وعلی آلہ واصحابہ وسلم نے بیمار غلام کا آٹا پیس کر سے کیا کہا؟
جواب: آپ صلی اللہ علیہ وعلی آلہ واصحابہ وسلم نے فرمایا: "جب تم نے آٹا پیسوانا ہو تو مجھے بلا لیا کرو۔"
- (iv) حضور صلی اللہ علیہ وعلی آلہ واصحابہ وسلم نے غلاموں اور خادموں کے متعلق کیا فرمایا؟
جواب: حضور صلی اللہ علیہ وعلی آلہ واصحابہ وسلم نے فرمایا غلام اور خادم تمہارے بھائی ہیں۔
- (v) آپ صلی اللہ علیہ وعلی آلہ واصحابہ وسلم نے جانوروں کے متعلق کیا فرمایا؟
جواب: آپ صلی اللہ علیہ وعلی آلہ واصحابہ وسلم نے فرمایا: "ان بے زبانوں کے معاملے میں اللہ تعالیٰ سے ڈرو۔"
- 2- درست جواب پر (ب) کا نشان لگائیں۔
(i) مکہ کی فتح _____ ماہ میں ہوئی۔
(الف) رمضان (ب) محرم
(ج) شوال (د) ذوالحجہ
- (ii) جو شخص _____ کے گھر میں داخل ہوگا اسے پناہ ملے گی؟
(الف) ابوطالب (ب) ابوسفیان
(ج) زید بن حارثہ (د) ابو جہل
- (iii) حضور صلی اللہ علیہ وعلی آلہ واصحابہ وسلم نے ارشاد فرمایا: "آج تم پر کوئی _____ نہیں"
(الف) حرمت (ب) عداوت
(ج) ملامت (د) استغفار
- (iv) اہم معرکہ ہے:
(الف) گائے (ب) بیل
(ج) احمد (د) شہر
- (v) اہم نگرہ ہے:
(الف) پرواز (ب) پرویز
(ج) پروانہ (د) خالد
- (vi) حضور اکرم صلی اللہ علیہ وعلی آلہ واصحابہ وسلم کے ہمراہ صحابہ کرام رضی اللہ عنہم کی تعداد تھی _____
(الف) پانچ ہزار (ب) سات ہزار

(الف) سوات میں (ب) ملتان میں
(ج) کراچی میں (د) زیارت میں (۷)
☆ ہندسیف الملوک اور چھوٹا گلہ نام ہیں:

(الف) آبشاروں کے (ب) تھیلوں کے (۷)
(ج) ندیوں کے (د) چشموں کے
☆ دل کش نظاروں اور خوب صورتی کی وجہ سے جنت نظیر کہا جاتا ہے:

(الف) مری کو (ب) کشمیر کو (۷)
(ج) شندور کو (د) کاغان کو
☆ باب خیبر واقع ہے:

(الف) صوبہ سندھ میں (ب) صوبہ پنجاب میں
(ج) صوبہ خیبر پختونخوا میں (۷)
(د) صوبہ بلوچستان میں
☆ پولو بیچ کے کھلاڑی سوار ہوتے ہیں:

(الف) بیلوں پر (ب) شجروں پر
(ج) اونٹوں پر (د) گھوڑوں پر (۷)
-5 دیئے ہوئے سوالوں کے جواب لکھیں۔

(الف) قصہ خوانی بازار کہاں واقع ہے اور اس کی وجہ شہرت کیا ہے؟
جواب: قصہ خوانی بازار صوبہ خیبر پختونخوا میں واقع ہے۔ پرانے زمانے میں لوگ اس بازار میں قصے کہانیاں سنایا کرتے تھے۔ اس لیے اس بازار کا نام "قصہ خوانی بازار" مشہور ہوا۔

(ب) لاہور کی تاریخی عمارت میں سے کوئی سی تین کے نام لکھیں؟
جواب: بادشاہی مسجد، شاہی قلعہ، شالامار باغ

(ج) رقبے کے لحاظ سے پاکستان کا سب سے بڑا صوبہ اور آبادی کے لحاظ سے پاکستان کا سب سے بڑا شہر کون سا ہے؟
جواب: رقبے کے لحاظ سے پاکستان کا سب سے بڑا صوبہ پنجاب اور آبادی کے لحاظ سے پاکستان کا سب سے بڑا شہر کراچی ہے۔

(د) گلگت بلتستان کی سب سے خاص بات کیا ہے؟

جواب: گلگت بلتستان کی سب سے خاص بات یہاں کا "پولو" کھیل ہے۔

(ه) کشمیر کے روایتی کھانے اور مشہور پہناوے کون سے ہیں؟
جواب: کشمیر کے روایتی کھانے "تاقان اور گشتاپہ" ہیں۔

آپ نے کیا سمجھا؟

3- سبق کے مطابق درست بیانے کے سامنے (۷) اور غلط بیانات کے سامنے (x) کا نشان لگائیں۔

☆ صوبہ بلوچستان کا صدر مقام کوئٹہ ہے۔ (۷)

☆ صوبہ پنجاب کا صدر مقام ملتان ہے۔ (x)

☆ صوبہ خیبر پختونخوا کا صدر مقام پشاور ہے۔ (۷)

☆ صوبہ سندھ کا صدر مقام کراچی ہے۔ (۷)

☆ آزاد کشمیر کا صدر مقام چنار ہے۔ (x)

☆ گلگت بلتستان کا صدر مقام گلگت ہے۔ (۷)

سوچیں اور بتائیں

(i) ہمارے ملک کے کتنے صوبے ہیں؟

جواب: ہمارے ملک کے چار صوبے ہیں۔

(ii) ہماری قومی زبان اور قومی لباس کون سا ہے؟

جواب: ہماری قومی زبان اردو اور ہمارا قومی لباس شلوار قمیض ہے۔

(iii) آپ کس صوبے کے شہر گاؤں میں رہتے ہیں؟

جواب: میں صوبہ خیبر پختونخوا کے شہر نوشہرہ صدر میں رہتا ہوں۔

کیا آپ جانتے ہیں؟

(i) آبادی کے لحاظ سے پاکستان دنیا کے پانچویں نمبر پر ہے۔

(ii) پاکستان کی بلند ترین چوٹی "کے ٹو" ہے جس کی اونچائی 8611 میٹر ہے۔

(iii) پاکستان کا مطلب ہے "پاک لوگوں کے رہنے کی جگہ"۔

ہم نے سیکھا

(i) پاکستان میں رنگارنگ مناظر، تفریحی اور تاریخی مقامات پائے جاتے ہیں۔

(ii) پاکستان کے مختلف علاقوں کے لوگوں کا رہن سہن ان کے پکوان اور لباس مختلف ہیں۔

(iii) پاکستان کے لوگ مل جل کر رہتے ہیں اور وطن سے محبت کرتے ہیں۔

4- سبق کے مطابق درست جواب کی نشان دہی دائرہ لگا کر کریں۔

☆ تاکہ اعظم رحمتہ اللہ علیہ نے اپنی زندگی کے آخری ایام گزارے:

کھنڈر	کھنڈرات
-------	---------

10- خالی جگہ میں مناسب حروف چار لکھ کر جملے مکمل کریں۔

- ☆ سے تک اندر پر میں نے
- ☆ وادی مری صوبہ پنجاب میں واقع ہے۔
- ☆ ہم نے پشاور کی چپل کباب کھائے۔
- ☆ صبح سے شام تک ہارٹس برستی رہی۔
- ☆ شاہین پہاڑ کی چوٹی پر بیٹھا ہے۔
- ☆ ہمیں اپنے وطن سے محبت ہے۔
- ☆ کھلونے ڈبے کے اندر ہیں۔

پڑھیں

11- دی ہوئی عبارت درست تلفظ اور روانی سے پڑھیں اور اس میں دی ہوئی معلومات اپنے الفاظ میں بتائیں۔

جنوبی ایشیا کی سب سے بڑی مسجد کا اعزاز "فیصل مسجد" کو حاصل ہے۔ فیصل مسجد پاکستان کے دارالحکومت اسلام آباد میں واقع ہے۔ یہ عظیم الشان مسجد اپنے انوکھے طرز تعمیر کی وجہ سے کافی مشہور ہے۔ اس مسجد کی تعمیر کی تجویز سعودی حکمران شاہ فیصل نے دی۔ 1976ء میں سعودی حکومت کی مالی امداد سے اس مسجد کی تعمیر شروع کر دی گئی۔ اس مسجد کے مرکزی ہال میں تقریباً اسی ہزار نمازی نماز ادا کر سکتے ہیں۔ اس کی شکل ایک بڑے ٹکونی خیمے کی طرح ہے۔ مسجد کے اندر ایک بڑا برقی فانوس نصب ہے۔ اس کے چار بڑے مینار اس کی خوب صورتی میں اضافے کا باعث ہیں۔ پہاڑوں کے درمیان رات کو یہ مینار نہایت دل کش منظر پیش کرتے ہیں۔

جواب: فیصل مسجد جنوبی ایشیا کی سب سے بڑی مسجد جو دارالحکومت اسلام آباد میں ہے۔ 1976ء میں سعودی عرب کے بادشاہ شاہ فیصل کے تعاون سے بنی۔ اس میں اسی ہزار نمازی بیک وقت نماز پڑھ سکتے ہیں۔ اس کی شکل ٹکونی خیمے کی مانند ہے۔ اس کے چار مینار ہیں۔

12- اپنے صوبے کے بارے میں ایک معلوماتی پیرا گراف لکھیں۔

جواب: میں صوبہ خیبر پختونخوا کا رہنے والا ہوں۔ اس کا دارالحکومت پشاور ہے۔ اسے پھولوں کا شہر بھی کہتے ہیں۔ اس کے مشہور شہر پشاور، مردان، ایبٹ آباد، کوہاٹ اور ماہنجرہ ہیں۔ پشاور افغانستان کے قریب واقع ہے۔ پشاور سے افغانستان جاتے ہوئے باب خیبر سے گزرتے ہیں۔ پرانے زمانے میں تجارت کے لیے یہ ایک مشہور راستہ تھا۔ اسی

(و) پاکستان میں رہنے والے لوگوں میں کون سی باتیں مشترک ہیں؟ کوئی سی تین بتائیں۔

جواب: پاکستان میں رہنے والے لوگوں میں شلوار قمیض، مہمان نوازی اور دین اسلام کی پیروی مشترک باتیں ہیں۔

مل کر کریں بات

6- اپنے وطن سے متعلق کوئی نظم، ترانہ یا نغمہ اپنے ساتھیوں کو سنائیں اور پسندیدگی کی وجہ بیان کریں

7- دی ہوئی تصویریں غور سے دیکھیں اور ان کے بارے میں مختصراً بیان کریں۔

مسجد شاہ فیصل شاہی قلعہ

قومی کھیل مارخور

لفظوں کا کھیل

8- دیے ہوئے معنی میں پاکستان کے چند شہروں کے نام چھپے ہیں۔ انہیں تلاش کر کے ان کے گرد دائرہ لگائیں اور دی ہوئی جگہ میں لکھیں۔

خ	ن	ق	س	ل	ک	ر	ک
د	ا	ص	ل	ا	و	ا	ک
ش	ث	و	ب	ت	غ	ر	ک
ا	م	ر	ی	ک	ا	ت	ج
ب	و	ی	ن	ی	ا	و	ی

جواب:

(1)	خوشاب	(2)	ثوب
(3)	مری	(4)	کوئٹہ
(5)	لاہور	(6)	بدین
(7)	انک	(8)	سکھر
(9)	کراچی		

قواعد لکھیں

9- دیے ہوئے واحد الفاظ کے جمع اور جمع الفاظ کے واحد لکھیں۔

واحد	جمع	واحد	جمع
وادی	وادیاں	جنگل	جنگلات
چوٹی	چوٹیاں	عدی	عدیاں

- (ج) لباس (د) کلاس
(ii) حفاظت کرنے والے کو کہتے ہیں:
(الف) مقرر (ب) محافظ
(ج) مخاطب (د) موافق
(iii) "اباؤ اجداد" کا مطلب ہے:
(الف) تایا تائی (ب) ماں باپ
(ج) باپ دادا (د) بہن بھائی
(iv) الفاظ کی کس فہرست کے ساتھ لاحقہ "مند" لگے گا۔
(الف) صحت، عقل، دولت
(ب) عزت، غیرت، قدر
(ج) عقل، نقل، نرم
(د) درخت، صحت
(v) شگوفہ کی جمع ہے:
(الف) شگوفے (ب) شگوفات
(ج) شگوفہ (د) شگوفہ

جوابات:

(i)	(ب)	(ii)	(ب)	(iii)	(ج)	(iv)	(i)
(v)	(i)						(j)

☆☆☆☆

جائزہ-1

سننا/بولنا

- 1- ہمارا وطن ہماری پہچان ہے۔ پانچ جملوں میں اپنے خیالات کا اظہار کریں۔
جواب: ہم پاکستانی ہیں۔ پاکستان ہمارا وطن ہے۔ ہمارا وطن ہماری پہچان ہے۔ ہمیں اپنے وطن پر فخر ہے۔ اس کے بل کھاتے دریا سر بفلک پہاڑوں کی چوٹیاں، خوب صورت اور دلکش سرسبز و شاداب وادیاں، پہاڑوں سے گرتی ہوئی چاندی جیسی آبشاریں ہماری پہچان ہیں۔ اس کے سختی و جفاکش کسان اپنے وطن کی مٹی کو سونا بناتے ہیں۔

پڑھنا

- 2- دی ہوئی عبارت درست تلفظ اور روانی سے پڑھ کر نیچے دیے ہوئے سوالات کے زبانی جواب دیں۔
جس کرۂ ارض پر ہم رہتے ہیں یہاں زندہ رہنے کے لیے اللہ

راستے سے افغانستان کے ساتھ تجارت ہوتی ہے۔ یہاں کے "چیلی کباب" بڑے لذیذ ہوتے ہیں۔ ہمارے صوبے کے مرد شلوار قمیض اور عورتیں کڑھائی والی لمبی قمیض پہنتی ہیں۔ وادی کاغان میں موجود جھیل "سیف الملوک" کو دیکھنے کے لیے سیاح بڑی تعداد میں آتے ہیں۔

13- اپنی کسی پسندیدہ جگہ کے سفر کے بارے میں مختصراً لکھیں اور پسندیدگی کی وجہ بھی بتائیں۔

جواب: مجھے اپنی زندگی میں زیارت کی پہاڑی کی سیر کا بڑا لطف آیا۔ یہ سلخ سمندر سے آٹھ ہزار دو سو فٹ بلندی پر واقع ہے۔ یہ ساٹھ کلومیٹر رقبے پر محیط ہے۔ ایشیاء کا دوسرا بڑا صنوبر کا جنگل یہیں واقع ہے۔ اس میں بعض درخت دو ہزار سال پرانے بھی ہیں۔

اس وادی میں قدم رکھتے ہی دلکش مناظر اور پرنضا ماحول استقبال کرتا ہے۔ اس وادی میں چیری، سیب اور انگوروں کے بے شمار باغات ہیں۔ اس کا پرانا نام کوشکی تھا۔ یہاں اللہ تعالیٰ کے ایک بزرگ بابا فرداری المرنہ کا قیام تھا۔ لوگ دور دراز سے ان کی زیارت کو آتے تھے اور اسی مناسبت سے علاقے کا نام زیارت پڑ گیا۔

قائد اعظم نے اپنی زندگی کے آخری ایام زیارت میں ہی گزارے۔ زیارت نہ صرف مقامی بلکہ بین الاقوامی سیاحت کا بھی مرکز ہے۔
ظہریں اور بتائیں

- س پہلوں کی وادی کس شہر کو کہتے ہیں؟
ج پہلوں کی وادی کو سیکو کہتے ہیں۔
س بہت خوانی بازار کی وجہ شہرت کیا ہے؟
ج پرانے زمانے میں لوگ اس بازار میں قصے کہانیاں سنایا کرتے تھے۔
س رتی، اجرک، چٹے، لنگی، دھوتی بند کہاں کے لباس ہیں؟
ج رتی اور اجرک سندھ کے، چٹے، لنگی، دھوتی بند پنجاب کے لباس ہیں۔

آذ کریں کام

اضافی معروضی سوالات

درست جواب کے گرد دائرہ لگائیں۔

- (i) جلوں کا ہم آواز لفظ ہے
(الف) سفوف (ب) نفوس

- ☆ تو حید نماز روزہ و زکوٰۃ اور حج دین اسلام کے ارکان ہیں
- ☆ میرے پاس کتاب 'کاپی قلم اور پنسل تراش ہے
- ☆ چڑیا گھر میں ہرن ہاتھی زرافا اور اونٹ بھی تھا

جواب:

- ☆ باجی نے ہمیں اچھی سچی اور دل چسپ کہانیاں سنائیں۔
- ☆ تو حید نماز روزہ و زکوٰۃ اور حج دین اسلام کے ارکان ہیں۔
- ☆ میرے پاس کتاب 'کاپی قلم اور پنسل تراش ہے۔
- ☆ چڑیا گھر میں ہرن ہاتھی زرافا اور اونٹ بھی تھا۔
- 4- مناسب حروف جار کا استعمال کرتے ہوئے خالی جگہ پر کریں۔

پُر تک باہر کے میں سے

بھائی جان بازار سے آئے۔ ان کے ہاتھ میں ایک تھیلا تھا۔ انہوں نے وہ تھیلا میز پر رکھا اور کمرے سے باہر چلے گئے۔ انہوں نے بتایا کہ بازار سے گھر تک بہت رش تھا۔

5- دیے ہوئے واحد الفاظ کے جمع اور جمع الفاظ کے واحد لکھیں۔

اخبارات حیوانات تجربات رسی کنگھی

واحد	جمع	واحد	جمع
اخبار	اخبارات	حیوان	حیوانات
رسی	رسیاں	کنگھی	کنگھیاں

لکھنا

6- دیے ہوئے اشعار کی نثر لکھیں۔

زمیں کا ہر اک ذرہ چمکا ہوا ہے
وہ دیکھو کہ سورج بھی نکلا ہوا ہے
جدھر دیکھیے نور پھیلا ہوا ہے
خدا ساری دنیا پہ چھایا ہوا ہے

جواب: نثر

(i) وہ دیکھو! سورج نکلا ہوا ہے (اور) زمین کا ہر ذرہ چمکا ہوا ہے۔

(ii) جدھر دیکھیے نور پھیلا ہوا ہے (اور) خدا ساری دنیا پہ چھایا ہوا ہے۔

7- اللہ تعالیٰ کی عطا کی ہوئی پانچ نعمتوں کے نام اور ان کی ضرورت

واہمیت کے بارے میں لکھیں۔

جواب:

سورج: ہمیں روشنی اور توانائی دیتا ہے۔

تعالیٰ نے ہمیں تازہ ہوا، صاف پانی، اچھی خوراک کے علاوہ چیز پودوں اور پر سکون فضا جیسی نعمتوں سے بھی نوازا ہے۔ یہ سب مل کر ہماری زندگی کو مستند اور خوش گوار بناتے ہیں۔ اگر ان میں سے کوئی بھی چیز ہمیں تو اتار سے میسر نہ آئے تو ہمارا نظام زندگی بہت سی بیماریوں اور ناقابل برداشت تکالیف میں گھر جاتا ہے لیکن ہم انسان اپنے ہی ہاتھوں سے چیز پودوں کو کاٹ کر ان کی جگہ زہریلی گیہیں پیدا کرنے والے کارخانے اور مشینیں لگا رہے ہیں جو ہماری صحت اور زندگی پر برے اثرات ڈالتے ہیں۔ ماحولیات کے ماہرین کے مطابق کسی بھی ملک کے ایک چوتھائی رقبے پر جنگلات کا ہونا بہت ضروری ہے۔ درخت ہمیں آکسیجن فراہم کرتے ہیں۔ اس کے علاوہ کثیف اور گندمی ہوا کو اپنے اندر جذب کر کے ماحول کو خوش گوار بناتے ہیں۔ درختوں کی کٹائی سے ماحول میں کثیف مادوں کی زیادتی ہو جاتی ہے جس سے ماحول آلودہ ہو جاتا ہے اور مضر بیماریوں کا سبب بنتا ہے۔ ان برے اثرات سے بچنے کے لیے ضروری ہے کہ ہم زیادہ سے زیادہ درخت لگائیں اور اپنے ارد گرد کے ماحول کو صاف رکھیں۔ ہم ذمہ داری کا مظاہرہ کر کے کراۓ ارض کو پر سکون اور محفوظ بنا سکتے ہیں۔

سوالات

(الف) ماحول کی آلودگی کی کوئی سی دو وجوہات بتائیں؟

جواب: درختوں کی کٹائی اور کارخانوں سے نکلنے والا فضلہ ماحول کی آلودگی کے بڑے اسباب ہیں۔

(ب) صحت اور زندگی پر برے اثرات کس وجہ سے پڑ رہے ہیں؟

جواب: صحت اور زندگی پر برے اثرات ماحول کی آلودگی کی وجہ سے پڑ رہے ہیں۔

(ج) کسی ملک میں درختوں کی تعداد کتنی ہونی چاہیے؟

جواب: کسی بھی ملک میں اس کے چوتھائی رقبے پر جنگلات ہونے چاہئیں۔

(د) درختوں کے کوئی سے دو فائدے بتائیں؟

جواب: (i) درخت ماحول کو خوش گوار بناتے ہیں۔

(ii) درخت آلودگی کو کم کرتے ہیں۔

زبان شناسی

3- دیے ہوئے جملوں میں مناسب جگہ پر حتمہ اور سکتہ کا استعمال کریں۔

☆ باجی نے ہمیں اچھی سچی اور دل چسپ کہانیاں سنائیں

جنگل: جنگل ہمیں لکڑی دیتے ہیں۔

گائے بھینس: گائے بھینس ہمیں دودھ دیتی ہے۔

جانور: بعض جانوروں کا ہم گوشت کھاتے ہیں۔

جڑی بوٹیاں: جڑی بوٹیاں جانوروں کو کھانے میں استعمال ہوتی ہیں۔

☆☆☆☆

5- جو وعدہ کرو سو پورا کرو

1- درست تلفظ:

وُسْعُتٌ. شِكْسَتْ. صَادِرٌ. خَلِيفَةُ. ضَمَانَتْ.

پاس داری. حیثیت. سلطنت.

مشکل الفاظ کے معانی

الفاظ	معانی	الفاظ	معانی
پاس داری	حمایت، طرف داری	شکست	ہار
وسعت	پھیلاؤ، کشادگی	ضمانت	ذمہ داری
صادر کرنا	کوئی حکم یا قانون جاری کرنا	جلاد	پھانسی دینے والا

آپ نے کیا سمجھا؟

3- سبق کے مطابق درست الفاظ لکھ کر خالی جگہ پر کریں۔

جواب:

☆ ہرمزان قیدی کی حیثیت سے دربار میں پیش کیا گیا۔

☆ آپ ایک سچے مسلمان ہیں جو اپنا وعدہ نہیں توڑتے۔

☆ حضرت عمر رضی اللہ تعالیٰ عنہ کے دور میں اسلامی سلطنت

نے خوب وسعت اختیار کی۔

☆ سب لوگ خلیفہ کے انصاف اور عدل کے بارے میں

جانتے تھے۔

☆ وہ شخص اپنے وعدہ کے مطابق واپس آنا دکھائی دے رہا

تھا۔

4- سبق کے مطابق لکھ کر بتائیں کہ یہ جملے کس نے کہے؟

☆ "دادا جان: آج آپ کون سی کہانی سنائیں گے؟" (دانش)

☆ "جب تک میں یہ پانی نہ پی لوں آپ مجھے قتل نہیں کروائیں

گے۔" (ہرمزان)

☆ "پہلے تم نے انکار کیا اور اب اسلام قبول کر رہے۔" (خلیفہ)

☆ "میں نے احمد کی کتاب آج واپس کرنے کا وعدہ کیا تھا۔"

(فراز)

☆ "میرے سوالن کی دیکھ بھال کرنے والا اور کوئی نہیں۔" (قائل)

5- دیے ہوئے سوالوں کے جواب لکھیں۔

(الف) ہرمزان کو تھا اور اسے کس خلیفہ کے دربار میں پیش کیا گیا؟

جواب: ہرمزان ایران کے ایک صوبے کا حاکم تھا۔ اسے حضرت عمر رضی

اللہ تعالیٰ عنہ کے دربار میں پیش کیا گیا۔

(ب) ہرمزان نے سزا سے بچنے کے لیے کیا طریقہ اختیار کیا اور

کیوں؟

جواب: ہرمزان نے قتل ہونے سے پہلے پانی پینے کا طریقہ اختیار کیا

تا کہ میں پانی گرا دوں اور سزا سے بچ جاؤں گا۔

(ج) کس صحابی رضی اللہ تعالیٰ عنہ نے قتل کرنے والے شخص کی

ضمانت دی اور اس کا کیا انجام ہوا؟

جواب: حضرت ابوذر غفاری رضی اللہ تعالیٰ عنہ نے قتل کرنے والے

شخص کی ضمانت دی۔ قائل وقت پر پہنچ گیا تھا۔ آپ رضی اللہ تعالیٰ عنہ سزا

سے بچ گئے۔

(د) حضرت عمر رضی اللہ تعالیٰ عنہ نے دونوں نوجوانوں اور صحابی

رضی اللہ تعالیٰ عنہ کے لیے دعا کیوں فرمائی؟

جواب: دونوں نوجوانوں نے اپنا وعدہ پورا کیا اور صحابی رضی اللہ تعالیٰ

عنہ نے ایک ناواقف شخص کی ضمانت دی اس لیے حضرت عمر رضی اللہ تعالیٰ

عنہ نے ان تینوں کے لیے دعا فرمائی۔

(ه) وعدہ پورا کرنا کیوں ضروری ہے؟ چار سے پانچ سطروں میں

جواب دیں۔

جواب: اسلامی شیوہ ہے کہ وعدہ پورا کرو نیز اللہ تعالیٰ اور حضور صلی اللہ

علیہ وسلم آلودہ صحابہ وسلم کا بھی حکم ہے کہ اپنے وعدے پورے کرو بے شک

قیامت کے دن وعدوں کے متعلق پوچھا جائے گا۔ وعدہ پورا کرنے والے

پر لوگ اعتماد کرتے ہیں اور جو وعدہ پورا نہیں کرتے ان کا کوئی ایمان نہیں

ہوتا۔ حضور نبی اکرم صلی اللہ علیہ وسلم آلودہ صحابہ وسلم کی زندگی سے ہمیں

وعدہ پورا کرنے کی ہدایت کی ہے۔

حل کر کریں بات

6- الیکٹرانک میڈیا کے کسی ذریعے سے کوئی اخلاقی کہانی سنیں اور

جماعت میں ساتھیوں کو اپنے الفاظ میں بتائیں۔

جواب: اخلاقی کہانی:

8- دیے ہوئے جملوں میں مناسب جگہ پر واوین " " کی علامت لگائیں۔

☆ قرآن مجید میں ارشاد ہے: "اور ہم نے ہر جان دار چیز پانی سے بنائی۔"

☆ اسلم نے جواب دیا: "میں خوب محنت سے پڑھوں گا۔"

☆ ہرمزان کہنے لگا: "جب تک میں یہ پانی نہ پی لوں مجھے قتل نہ کیا جائے۔"

☆ استاد صاحب نے پوچھا: "سبق کس کس نے یاد کیا ہے؟"

☆ احمد نے جواب دیا: "میں اپنا کام وقت پر مکمل کرتا ہوں۔"

☆ سارہ بولی: "میں بھی آم کھاؤں گی۔"

9- مثال کے مطابق سبق "جو وعدہ کر دسو پورا کرو" میں سے پانچ اسم نکرہ اور پانچ اسم معرفہ چن کر دی ہوئی جگہ میں لکھیں۔

جواب:

اسم معرفہ	اسم نکرہ
ایران	ملک
ہرمزان	دادا جان
ماجد	صحابی
دانش	سبق
ایران	خلیفہ

پڑھیں

10- دیا ہوا پیرا گراف درست تلفظ اور روانی سے پڑھ کر نیچے پوچھے گئے سوالوں کے زبانی جواب دیں۔

ہمیں اپنے وطن سے محبت ہے۔ ہم اس کی ترقی کے لیے دل لگا کر محنت کریں گے۔ اس کے پرچم کو سر بلند رکھیں گے۔ ہمارے لیے اس میں بسنے والے تمام لوگ قابل احترام ہیں۔ ہمارے ملک کی مثال ایک خوب صورت گل دستے کی مانند ہے۔ جس کے ہر پھول کی اپنی خوش بُو جدارنگ اور شناخت ہے۔ ہمارے لیے رنگ، نسل، زبان کی بنیاد پر کوئی زیادہ اہم یا غیر اہم نہیں ہے۔ ہم سب پاکستانی ہیں۔ پاکستان ہی ہماری پہچان ہے۔ ہم عہد کرتے ہیں کہ ہم اپنے وطن کی سالمیت پر کوئی آنچ نہیں آنے دیں گے۔ ہم طالب علم اپنے وطن کا مستقبل ہیں۔ ہم اپنے وطن کا نام روشن کریں گے۔

سوالات

ایک دفعہ کا ذکر ہے کہ پہاڑ کے دامن میں ایک گوالا رہتا تھا۔ گوالے کی گائیں دن بھر ادھر ادھر وادی میں گھاس چرتیں اور خوش خوشی رہتی تھیں۔ گوالا دودھ دوہتا اور اس میں پانی ملا کر بیچ دیتا۔ وہ بیچتے وقت یہ نہیں بتاتا تھا کہ دودھ میں پانی ہے۔ دودھ کے گائیک اکثر شکایت کرتے تھے کہ دودھ میں پانی ہے لیکن وہ حیلے بہانے کر دیتا۔

اسی طرح ایک عرصہ گزر گیا وہ اپنی حرکت سے باز نہ آیا۔ گوالے کے پاس بہت سا روپیہ جمع ہو گیا مگر اس کا لالچ کم نہ ہوا۔ ایک دن سیاہ بادل آئے اور خوب زور کی بارش ہوئی۔ گوالا بہت خوش تھا کہ وادی میں خوب گھاس ہوگی۔ بارش اتنی برسی کہ ہر طرف پانی ہی پانی ہو گیا۔ گوالے کا گھربانی میں بہہ گیا۔ اس میں جو روپیہ پیسہ تھا وہ بھی اس پانی میں بہہ گیا۔

ایک عقل مند نے یہ سنا تو کہا "یہ وہی پانی تھا جو تم دودھ میں ملایا کرتے تھے۔ خدا نے اسے سیلاب کی شکل میں بھیجا اور تمہیں بے ایرانی کی سزا دی۔ لفظوں کا کھیل"

7- مثال کے مطابق دیے ہوئے الفاظ کے حروف الگ الگ کریں اور انہی حروف سے ایک نیا لفظ بنا لیں۔

الفاظ	حروف	نیا لفظ
اعتبار	ا۔ع۔ت۔ب۔ا۔ر	عبارت
جلاد	ج۔ل۔ل۔ا۔و	جلد
پانی	پ۔ا۔ن۔ی	نانی
کوار	ت۔ل۔و۔ا۔ر	رات
زمین	ز۔م۔ی۔ن	نیم
شربت	ش۔ر۔ب۔ت	شہر

قواعد سیکھیں

واوین دیے ہوئے جملے غور سے پڑھیں۔

☆ استاد صاحب نے کہا: "اچھے بچے جھوٹ نہیں بولتے۔"

☆ امی جان نے باجی کو بتایا: "آج احمد دیر سے گھر آئے گا۔"

جب کسی قول یا بات ہو بہو اسی کے انداز میں نقل کرنا مقصود ہو تو اسے واوین " " میں لکھا جاتا ہے۔ جیسے اوپر دیے ہوئے جملوں میں اچھے بچے جھوٹ نہیں بولتے " آج احمد دیر سے گھر آئے گا۔ استاد صاحب اور امی جان کی بات کو ہو بہو بیان کر رہے ہیں۔

اور دوسرے درخت پر ناپسندیدہ عادات کی فہرست بنائیں۔
بعد ازاں انہیں سافٹ بورڈ پر لگائیں۔

جواب:

پسندیدہ عادات	ناپسندیدہ عادات
بچ بولنا	جھوٹ بولنا
وعدہ پورا کرنا	نقل کرنا
محنت کرنا	محنت سے جی چرانا
دل لگا کر پڑھنا	بری صحبت اختیار کرنا
اچھی صحبت میں بیٹھنا	نشر کرنا
نماز پڑھنا	خلاف ورزی کرنا
قرآن پاک کی تلاوت کرنا	ناپاک خیالات رکھنا
اچھے دوست بنانا	ٹی وی اور سوشل میڈیا کا غلط اور زیادہ استعمال کرنا
والدین اور اساتذہ کا حکم ماننا	گندے رہنا
صاف رہنا	سبق نہ پڑھنا

اضافی معروضی سوالات

1- مندرجہ ذیل سوالات کے جواب دیں۔

(i) مسلمانوں کے دوسرے خلیفہ کون تھے؟

جواب: مسلمانوں کے دوسرے خلیفہ حضرت عمر فاروق رضی اللہ تعالیٰ عنہ تھے۔

(ii) ہرمزان نے خلیفہ کی بات ماننے سے انکار کیا تو ہرمزان کو کس سزا کا حکم دیا گیا؟

جواب: خلیفہ نے ہرمزان کے قتل کا حکم دیا۔

(iii) اسلام میں وعدے کے متعلق کیا فرمایا گیا ہے؟

جواب: وعدے کے متعلق ارشاد ہے کہ وعدے پورے کرو۔

(iv) اونٹ والے شخص کو دوسرے آدمی نے کیوں قتل کیا؟

جواب: اونٹ والے شخص کا اونٹ دوسرے شخص کا کھیت اجاڑ رہا تھا۔

(v) حضرت ابوذر غفاری رضی اللہ عنہ نے کیوں شہادت دی؟

جواب: حضرت ابوذر غفاری رضی اللہ عنہ کو اس شخص کے وعدے کا اعتبار تھا۔

کثیر الانتخابی سوالات

(i) ہمیں اپنے وطن کی ترقی کے لیے کیا کرنا چاہیے؟

جواب: ہم اپنے وطن کی ترقی کے لیے دل لگا کر محنت کریں گے۔

(ii) ہمارے ملک کی مثال کس کی مانند ہے؟

جواب: ہمارے ملک کی مثال ایک خوب صورت گل دستے کی مانند ہے۔

(iii) اس پیرا گراف میں کس بات کا عہد کیا گیا ہے؟

جواب: ہم عہد کرتے ہیں کہ اپنے وطن کی سالمیت پر کوئی آج نہیں آنے دیں گے۔

(iv) بحیثیت طالب علم آپ اپنے وطن کا نام کیسے روشن کر سکتے ہیں؟

جواب: ہم خوب توجہ سے پڑھ لکھ کر اپنے وطن کا نام روشن کر سکتے ہیں۔
کچھ ناکہیں

11- "ایفائے عہد" کے موضوع پر ایک اخلاقی کہانی لکھیں۔ اس کہانی کا مناسب عنوان اور نتیجہ بھی تحریر کریں۔

جواب: ایفائے عہد:

ایک دفعہ کا ذکر ہے کہ ایک بڑھیا کا ایک بی بیٹا تھا۔ وہ بیٹا بڑا شیطان تھا۔ ہر وقت شرارتوں میں لگا رہتا تھا۔ کبھی نچلا نہیں بیٹھتا تھا۔ ایک دن وہ ایک باغ میں گیا اس نے اس باغ سے آم توڑے اور بھاگ گیا اور اپنے ایک دوست کے پاس چلا گیا۔ باغ کے مالک کو بڑی پریشانی لاحق ہوئی۔ اس نے سراغ لگانا شروع کر دیا کہ آم کون توڑ کر لانا تھا۔ اس نے سوچا کہ یہ کسی شرارتی لڑکے کا کام ہے۔ ایک دن باغ کے مالک کو اس لڑکے کا کسی سے سراغ مل گیا کہ فلاں لڑکا بہت شرارتی ہے۔ یہ اسی کا کام ہوگا۔ مالک اس لڑکے کے گھر آیا۔ لڑکے کی ماں کو سارا واقعہ سنایا ماں نے کہا: "میں وعدہ کرتی ہوں کہ اپنے بیٹے کو پکڑ کر تمہارے پاس لاؤں گی۔" دوسرے دن جب بیٹا گھر آیا تو ماں نے پوچھا: "تو نے فلاں شخص کے باغ سے آم توڑے تھے؟" پہلے توہ انکار کرتا رہا۔ آخر میں اس نے کہا کہ ہاں مجھے بھوک لگی تھی اس لیے میں نے آم توڑ لیے۔ ماں اپنے بیٹے کو پکڑ کر باغ کے مالک کے پاس لے گئی۔ مالک نے اس لڑکے کی طرف دیکھا اور کہا کہ بیٹے چوری کرنا بری عادت ہے۔ میرے پاس آسوں کا باغ ہے اگر تم مجھ سے پوچھ لیتے تو اچھی بات تھی۔ میں تجھے آم دے دیتا۔ مالک نے اسے مزید بیٹھے بیٹھے آم دے کر معاف کر دیا۔

نتیجہ: چوری بری عادت ہے۔

آد کا کام کریں

12- چارٹ کے دو درخت بنائیں۔ ایک درخت پر پسندیدہ عادات

جوابات:

(i)	(ii)	(ج)	(iii)	(د)	(iv)	(v)
(v)	(vi)	(د)	(vii)	(ج)	(viii)	(ب)
(ix)	(x)	(ج)				

☆☆☆☆

6- قومی تہوار

1- درست تلفظ:

ہجرت۔ نمٹما۔ پرتکلف۔ شعور۔ تہوار۔
شکست۔ جدوجہد۔ محبت۔
مشکل الفاظ کے معانی

معانی	الفاظ	معانی	الفاظ
برداشت	انٹھانا	قیام	قائم ہونا
جدوجہد	کوشش	تخص	مشکل
داستان	کہانی	حسب معمول	پہلے کی طرح
سماں	نظارہ	ہجوم	بھیڑ
کھوے سے کھوا چیلنا	بہت بھیڑ ہونا	تعطیل	چھٹی
شکست فاش	بری سی شکست	فراموش کرنا	بھلانا

1- سمجھیں اور بتائیں

(i) آپ یوم آزادی کس طرح مناتے ہیں اور اس دن کیا خاص اہتمام کرتے ہیں؟

جواب: ہم یوم آزادی کے دن اپنے سکول اور گھر کو مختلف رنگوں کی جھنڈیوں سے سجاتے ہیں۔ سکول میں "یوم آزادی" کے موضوع پر تقریریں ہوتی ہیں۔

(ii) تاریخ پاکستان میں 23 مارچ 1940ء کو کیا اہمیت ہے؟

جواب: 23 مارچ 1940ء کو لاہور کے منٹو پارک میں مسلمانوں کا ایک بڑا جلسہ ہوا جس میں قرارداد پاکستان منظور ہوئی۔

(iii) 25 دسمبر اور 9 نومبر کن عظیم پاکستانی رہنماؤں سے منسوب ہیں اور کیوں؟

جواب: 25 دسمبر قائد اعظم رحمۃ اللہ علیہ کا یوم پیدائش ہے۔ قائد اعظم کی کوششوں سے پاکستان بنا۔ 9 نومبر علامہ محمد اقبال رحمۃ اللہ علیہ کا یوم

(i) پاس داری کے معنی ہیں:

(الف) حمایت (ب) ضمانت
(ج) درخواست (د) برخاست

(ii) شکست کا درست تلفظ ہے:

(الف) شکست (ب) شکست
(ج) شکست (د) شکست

(iii) صادر کرنے کے معنی ہیں: کوئی قانون یا حکم:

(الف) ماننا (ب) نہ ماننا
(ج) دوڑنا (د) جاری کرنا

(iv) میں نے احمد کی کتاب آج واپس کرنے _____ وعدہ کیا تھا۔

(الف) کا (ب) کی
(ج) کو (د) کے

(v) ان میں سے اسم معرفہ ہے:

(الف) احمد (ب) میز
(ج) کتاب (د) سکول

(vi) زیارت صوبہ بلوچستان کا شہر ہے۔ اس میں زیارت قواعد کی رو سے ہے:

(الف) اسم نکرہ (ب) اسم ضمیر
(ج) اسم موصول (د) اسم معرفہ

(vii) جتنا گڑ ڈالو گے اتنا بیٹھا ہوگا اس جملے میں "جتنا" ہے

(الف) اسم اشارہ (ب) اسم ضمیر
(ج) اسم موصول (د) اسم نکرہ

(viii) اس نے مجھے کتاب دی۔ "اس" قواعد کی رو سے ہے:

(الف) اسم موصول (ب) اسم ضمیر
(ج) اسم معرفہ (د) اسم نکرہ

(ix) وہ لڑکا میرا دوست ہے۔ اس جملے میں "وہ" قواعد کی رو سے ہے:

(الف) اسم ضمیر (ب) اسم موصول
(ج) اسم نکرہ (د) اسم معرفہ

(x) "ڈاکیا خط لایا" یہ کس فعل کا جملہ ہے:

(الف) فعل حال (ب) فعل مستقبل
(ج) فعل ماضی (د) فعل امر

(iii) سبز ہلالی پرچم اور جھنڈیاں کس تہوار پر لہرائی جاتی ہیں؟
جواب: سبز ہلالی پرچم اور جھنڈیاں یوم پاکستان اور یوم آزادی پر لہرائی جاتی ہیں۔

اضافی معروضی سوالات

- (i) "احمد سکول گیا" اس جملے میں "احمد" قواعد کی رو سے ہے:
(الف) حرف (ب) فعل
(ج) اسم (د) مفعول
- (ii) "اکرم نے کھانا کھا لیا ہے" میں "نے" قواعد کی رو سے ہے:
(الف) حرف (ب) فعل
(ج) اسم (د) کلمہ
- (iii) "پھول نہ توڑو" "توڑو" قواعد کی رو سے ہے:
(الف) اسم (ب) فعل
(ج) حرف (د) کلمہ
- (iv) "دریا" قواعد کے لحاظ سے ہے:
(الف) اسم نکرہ (ب) اسم معرفہ
(ج) اسم آلہ (د) اسم تہنیر
- (v) اسم معرفہ والی فہرست ہے:
(الف) علی طالب علم سکول (ب) احمد میز کمرہ
(ج) حالی اقبال سیالکوٹ (د) نقشہ درخت شہر

جوابات:

(i)	(ج)	(ii)	(د)	(iii)	(ب)	(iv)	(د)
(v)	(ج)						

☆☆☆☆

7- ہوا چلی

1- درست تلفظ:

خوش ادا، پھلواریاں، شگوفے، جو پایہ، بند بچی،
مشکل الفاظ کے معانی

معانی	الفاظ	معانی	الفاظ
دھیمی دھیمی	آہستہ آہستہ	چو پایہ	چار پاؤں والا جانور
خوش ادا	اچھائیوں والی	چھبے	پرتوں کے بولنے کی آوازیں
	خوبیوں والی		

پیدائش ہے۔ علامہ محمد اقبال نے پاکستان کا نظریہ پیش کیا۔

(iv) اس دن کا اصل مقصد کیا ہے؟
جواب: یہ دن منانے کا مقصد یہ ہوتا ہے تاکہ ہم اپنے اباؤ اجداد کے کارناموں سے روشناس ہو سکیں اور انہیں خراج عقیدت پیش کر سکیں۔

(v) یوم دفاع کب اور کیوں منایا جاتا ہے؟

جواب: ہر سال 11 ستمبر کو یوم دفاع منایا جاتا ہے۔ 1965ء میں بھارت نے پاکستان پر حملہ کر دیا۔ وطن کی شیردل افواج اور عوام نے مل کر دشمن فوج کا مقابلہ کیا۔ انہیں شکست فاش دی۔ اس جنگ میں دشمن کا بڑا جانی و مالی نقصان ہوا اور پاکستان کو فتح ہوئی۔ اس فتح کی خوشی میں یہ دن منایا جاتا ہے۔

(vi) پاکستان کے قیام کا اصل مقصد تھا؟

جواب: پاکستان کے قیام کا اصل مقصد ملک کو اسلامی فلاحی ریاست بنانا اور یہاں اسلامی قوانین نافذ کرنا تھا۔

2- خالی جگہ پر کریں۔

(i) ہجرت کا یہ سفر بہت _____ تھا۔ (کٹھن/آسان)

(ii) 14 اگست کی تقریبات شروع ہوتی ہیں تو خوشی سے ان کا چہرہ _____ اٹھتا ہے۔ (کھل/تھمنا)

(iii) مینار پاکستان پر اس قدر بھوم تھا کہ _____ چھلکتا تھا۔ (کوہے سے کہولہا/کھوے سے کھوا)

(iv) انہیں آزادی کی نعمت کا صحیح _____ تھا۔ (شعور/علم)

(v) اس دن اسلام آباد میں فوجی _____ ہوتی ہے۔ (پرید/جنگ)

جواب: (i) کٹھن (ii) تھمنا (iii) کھوے سے کھوا (iv) شعور (v) پرید

سوچیں اور بتائیں

(i) تہوار کسے کہتے ہیں؟

جواب: قوموں کی اجتماعی زندگی میں بعض دن ایسے اہم ہوتے ہیں جن میں ہم ان ہونے والے واقعات کو یاد کرتے ہیں اور ان سے سبق سیکھتے ہیں۔ ان موقعوں پر یہ یادیں ہم اپنی اگلی نسل کو منتقل کرتے ہیں۔ ان یادوں کے منانے کو ہم تہوار کہتے ہیں۔

(ii) آپ کس تہوار کے آنے پر سب سے زیادہ خوش ہوتے ہیں؟

جواب: ہم چودہ اگست کے تہوار پر سب سے زیادہ خوش ہوتے ہیں۔ کیوں کہ اس دن کو پاکستان بنا تھا جس میں ہم آزادی سے رہ رہے ہیں۔

(الف) پرندے اپنی اڑان کیسے بھرتے ہیں؟

جواب: پرندے ہوا کی موجودگی میں اپنی اڑان بھرتے ہیں۔

(ب) اس نظم کا مرکزی خیال تحریر کریں۔

جواب: ہوا اللہ تعالیٰ کی ایک نعمت ہے جس میں انسان، چرند، پرند، حیوان

اور ہر جاندار سانس لیتے ہیں۔

(ج) نظم کے چوتھے شعر کو کاپی میں خوش خط لکھ کر اس کی شہنا کریں۔

جواب: باغوں میں تجھ بغیر درخت سرسبز نہ ہوں چمن کی سیر تیرے ہی دم

قدم سے بھاتی ہے۔

(د) ہمیں کی کس بندگی کرنی چاہیے اور کیوں؟

جواب: ہمیں اللہ تعالیٰ کی بندگی کرنی چاہیے جس نے ہمارے لیے اتنی

ساری نعمتیں پیدا کی ہیں۔

(ه) اپنے ارد گرد کا جائزہ لیں اور چار ایسی نعمتوں کے بارے میں

لکھیں جن کے بغیر زندہ رہنا ناممکن ہے۔

جواب: پانی، ہوا، درخت، سورج۔

مل کر بات کریں

5- نظم میں موجود قدرتی منظر کو اپنے الفاظ میں بیان کریں۔

جواب: صبح کا سہانا موسم ہے۔ ٹھنڈی ٹھنڈی ہوا چل رہی ہے۔

کھیتیاں، درخت، پودے اور فصلوں کی بالیاں مستی میں تجموم رہے ہیں۔

باغوں میں تازہ پھول کھلتے ہیں۔ سبزہ جو سویا پڑا تھا ہوانے اسے ہلا ہلا کر

چگا دیا ہے اور وہ اب عجب بہار دے رہا ہے۔ تازہ ہوا کے بغیر باغوں میں

درخت سرسبز نہیں ہوتے اور نہ ہی صبح کی ٹھنڈی ہوا کے بغیر سیر کا لطف آتا

ہے۔ اگر دنیا میں ہوا کی کمی ہو جائے تو زندگی ختم ہو جائے نہ پرندے

چھپھمائیں گے اور کاروبار دنیا چلے گا۔ لہذا ہمیں چاہیے کہ جس اللہ تعالیٰ

نے ہمارے لیے ہوا کو پیدا کیا ہے اس کی عبادت کریں۔

لفظوں کا کھیل

6- مثال کے مطابق دیے ہوئے الفاظ کے گروہی الفاظ لکھیں۔

الفاظ	گروہی الفاظ
برسات	گھٹا، بادل، گرج، بارش، پکوان
چمن	سرسبزہ، پودے، درخت، پھول، پھل
تہوار	تعطیل، صفائی، جشن، دیاں، خوب صورتی، تقاریر
کھیل	کھیل کا میدان، سبزہ، کھلاڑی، منصف
بازار	دکانیں، گاہک، آوازیں، شور، بھیڑ

نچکنا	بل کھانا، مڑنا	ڈالیاں	شہنیاں
بندگی	عبادت	شگوفے	کلیاں
پھلواریاں	پھولوں کی	سبزہ	ہریاں
	کیاریاں		

2- کالم (الف) کو کالم (ب) سے ملا کر مصرعے مکمل کریں۔

کالم (الف)	کالم (ب)
لہرا دیا ہے کھیت کو	کریں بندگی ادا
سرسبز ہوں درخت	طاقت کہاں ہے
بندوں کو چاہیے کہ	ہلتی ہیں بالیاں
چڑیوں کو یہ اڑان کی	ہے بھاتی چمن کی سیر
تیرے ہی دم قدم سے	نہ باغوں میں تجھ بغیر

جواب:

کالم (الف)	کالم (ب)
لہرا دیا ہے کھیت کو	ہلتی ہیں بالیاں
سرسبز ہوں درخت	نہ باغوں میں تجھ بغیر
بندوں کو چاہیے کہ	کریں بندگی ادا
چڑیوں کو یہ اڑان کی	طاقت کہاں ہے
تیرے ہی دم قدم سے	ہے بھاتی چمن کی سیر

3- دیے ہوئے حروف کو جوڑ کر الفاظ بنا لیں اور ان الفاظ سے متعلقہ مصرعے لکھیں۔

حروف	الفاظ	مصرعے
ل۔ج۔ک۔ت۔ی	لچکتی	پودے بھی جھومتے ہیں لچکتی
ش۔گ۔و۔ف۔ے	شگوفے	پھلوار یوں میں تازہ شگوفے کھلا چکی
س۔ب۔ز۔ہ	سبزہ	سویا ہوا تھا سبزہ اسے تو چکا چلی
چ۔و۔پا۔ی۔ہ	چوپایہ	چوپایہ کی زندہ بچے نہ آدی
دھ۔ی۔م۔ی	دھیمی	کیا دھیمی دھیمی چال سے یہ خوش ادا چلی

4 دیے ہوئے سوالوں کے جواب لکھیں۔

چاند سورج ستارے بادل روشنی

لنگ

تو اور کہیں

دیے ہوئے الفاظ غور سے پڑھیں۔

ساتھ

خوش ادا خوش قسمت خوش شکل

ایسے حروف یا الفاظ جو کسی لفظ سے پہلے لگائے جائیں اور اس لفظ کے معنی میں تبدیلی پیدا کر دیں "ساتھ" کہلاتے ہیں۔ جیسے: خوش ادا خوش قسمت خوش شکل: ان سب الفاظ میں "خوش" سابقہ ہے۔

دیے ہوئے الفاظ غور سے پڑھیں

لاحتے

سوداگری گداگری سپاہگری

ایسے حروف یا الفاظ جو کسی لفظ کے بعد لگائے جائیں اور وہ الفاظ اس لفظ کے معنی میں تبدیلی پیدا کریں "لاحتے" کہلاتے ہیں۔ جیسے: سوداگری گداگری سپاہگری: ان سب الفاظ میں "گری" لاحقہ ہے۔

8- دیے ہوئے لاحقوں کی مدد سے دو دو الفاظ بنا لیں اور لغت میں سے ان کے معانی تلاش کر کے لکھیں۔

معانی	الفاظ	ساتھ
ڈرانے والا	1- خوف ناک	ناک
تکلیف دینے والا	2- درد ناک	
مدد کرنے والا	1- مددگار	گار
خدمت کرنے والا	2- خدمت گار	

پڑھیں

9- دیے ہوئے اشعار درست تلفظ لے اور آہنگ سے پڑھیں۔ بعد ازاں ان کا مرکزی خیال اپنے الفاظ میں بتائیں۔

کیسے اللہ نے بنائے رات دن
کیسی حکمت سے سجائے رات دن
دن ہوا تو لوگ سارے جاگ اٹھے
رات آئی تو چاند تارے جاگ اٹھے
دن ہوا سب کام کرنے لگ گئے
شب ہوئی آرام کرنے لگ گئے

(صوفی غلام مصطفیٰ انجم)

جواب: اللہ تعالیٰ نے انسان کے لیے اپنی حکمت سے دن رات بنائے ہیں۔ رات کو لوگ آرام کرتے ہیں اور دن کو اٹھ کر کام کرتے ہیں۔
کچھ نہ لکھیں

10- پانی کی ضرورت اور اہمیت پر مبنی دس سے پندرہ جملوں کے دو پیرا گراف لکھیں۔

جواب: پانی کی ضرورت اور اہمیت

پانی اللہ تعالیٰ کی نعمت ہے۔ جہاں میں زندگی کی چہل پہل پانی ہی کے دم سے ہے۔ تمام جاندار پانی استعمال کرتے ہیں۔ پانی ہی سے بارش میں بہاویں آتی ہیں۔ درخت اور پودے جڑوں کے ذریعے پانی جذب کرتے ہیں جو تنے سے ہوتا ہوا شاخوں اور پتوں تک جاتا ہے۔ ہم پانی پیتے ہیں تو زندہ ہیں۔ اگر پانی نہ ملے تو ہم مر جائیں۔ اسی طرح تمام جاندار پانی پیتے ہیں۔ فیکٹریوں اور کارخانوں میں مصنوعات کے بنانے میں پانی استعمال ہوتا ہے۔ پانی تین حالتوں میں ملتا ہے۔ پانی بخارات، برف، سورج کی گرمی سے سمندروں کا پانی بخارات بن کر اوپر اٹھتا ہے۔ جب یہ سرد طبقات میں پہنچتا ہے تو ٹھنڈا ہو کر قطروں کی شکل اختیار کر لیتا ہے اور بارش کی صورت میں زمین پر گرتا ہے۔ بارش کا یہ پانی ندی نالوں سے دریاؤں میں جاتا ہے اور دریا سمندر میں گرتے ہیں۔ ہماری فصلوں کو بھی پانی کی ضرورت ہے۔

اشعار کا مطلب

شعر 1: صبح ہوگئی ہے آہستہ آہستہ اچھا بھلیوں والی ہوا چلی ہے۔
شعر 2: ہوا سے کھیت اور کھیت کی بالیاں اٹ رہی ہیں پودے ٹھنڈی ہوا میں مست ہو کر جھوم رہے ہیں اور ان کی شاخیں بھی اٹ رہی ہیں۔
شعر 3: ہواؤں کی کھاریوں میں صبح کی ٹھنڈی ہوانے نئی کلیاں بنا دی ہیں۔ ہنرہ جو رات کا سویا پڑا تھا اسے بھی ہلا ہلا کر جگا دیا ہے۔
شعر 4: اے ہوا! تیرے بغیر باغوں کے درخت بھی سرسبز نہیں ہوتے تیرے چلنے سے صبح کی سیر کا لطف آتا ہے۔
شعر 5: اگر دنیا میں ہوا کی کمی ہو جائے تو کوئی جاندار زندہ نہیں بچ سکتا۔
شعر 6: اگر ہوا نہ ہو تو چیزوں کا چھپانا بند ہو جائے گا نہ کوئے کا نہیں کائیں کریں گے اور نہ کیوتر غمغموں غمغموں کریں گے۔
شعر 7: ہمیں چاہیے کہ شکر کے طور پر اللہ تعالیٰ کی عبادت کریں جس کے حکم سے یہ ہوا چلتی ہے۔

سوچیں اور بتائیں

(i) ہم اپنے پھپھروں سے کیا کام لیتے ہیں؟ اس کام کے لیے ہمیں سب سے زیادہ کس چیز کی ضرورت ہوتی ہے؟
جواب: ہم اپنے پھپھروں کے ذریعے سانس لیتے ہیں اس کے لیے ہوا کی ضرورت ہوتی ہے۔

جواب: صبح کی ہوانے باغ میں نئے غنچے کھلا دیئے سوئے ہوئے
سبزے کو جگا دیا اور رشتوں کو سرسبز بنا دیا۔
(iv) چمن کی سیرکس چیز کی وجہ سے پسند آتی ہے؟
جواب: چمن کی سیرکس کی تازہ ہوا سے پسند آتی ہے۔

(v) پرندوں کو اڑنے کے لیے کس چیز کی ضرورت ہوتی ہے؟
جواب: پرندوں کو اڑنے کے لیے پروں اور ہوا کی ضرورت ہوتی ہے۔

کثیر الانتخابی سوالات
سوال: درست جواب کی نشاندہی کریں۔

(i) کیا دھیمی دھیمی چال سے یہ خوش _____ چلی

(الف) نوا (ب) ادا

(ج) جفا (د) ہوا

(ii) پودے بھی _____ ہیں، لچکتی ہیں ڈالیاں

(الف) بلتے (ب) جھولتے

(ج) ناچتے (د) جھومتے

(iii) پھلوار یوں میں تازہ _____ کھلا چلی

(الف) غنچے (ب) پھول

(ج) شگوفے (د) کلیاں

(iv) سرسبز ہوں _____ نہ بانگوں میں تجھ بغیر

(الف) درخت (ب) غنچے

(ج) پھول (د) کلیاں

(v) تیرے ہی دم سے ہے بھاتی چمن کی _____

(الف) رونق (ب) سیر

(ج) تازگی (د) بہار

(vi) چوپایہ کوئی زندہ بچے اور نہ _____

(الف) جانور (ب) آدمی

(ج) انسان (د) درخت

(vii) چڑیوں کو سیاڑان کی _____ کہاں ہے؟

(الف) ہمت (ب) طاقت

(ج) جسارت (د) حالت

(viii) اس کی کہ جس کے حکم سے _____ ہے یہ سارا

(الف) چلتی (ب) ٹھہرتی

(ج) رکھتی (د) ہلتی

(ii) پرندوں کو اڑنے کے لیے کن چیزوں کی مدد درکار ہوتی ہے؟
جواب: پرندوں کو اڑنے کے لیے ہوا اور پروں کی ضرورت ہوتی ہے۔

آپ نے کیا سمجھا؟

ہم نے کیا سیکھا؟

(i) اللہ تعالیٰ کی نعمتوں میں سے ہوا بھی ایک نعمت ہے۔

(ii) ہوا کی غیر موجودگی میں کوئی جاندار زندہ نہیں رہ سکتا۔

(iii) ہمیں اللہ تعالیٰ کا شکر ادا کرنا چاہیے، جس نے ہمیں اس نعمت سے نوازا۔

ٹھہریں اور بتائیں

(i) چوپایہ کسے کہتے ہیں؟

جواب: چار ٹانگوں والے جانور کو چوپایہ کہتے ہیں۔

(ii) ہوا کس کے حکم سے چلتی ہے؟

جواب: ہوا اللہ تعالیٰ کے حکم سے چلتی ہے۔

9- دیئے ہوئے سابقوں کی مدد سے دو الفاظ بنا لیں اور ان کے معانی لغت میں سے تلاش کر کے لکھیں۔

معانی	الفاظ	سابقے
ایک پرندے کا نام	1- سرخاب	سرد
حکومت	2- سرکار	
کھوئی قسمت والا	1- کم بخت	کم
کم دل	2- کم ظرف	

13- تحقیق کر کے معلومات اکٹھی کریں کہ اگر زمین پر آکسیجن کی کمی واقع ہو جائے تو کیا ہوگا؟

جواب: تمام جانداروں کو زندہ رہنے کے لیے آکسیجن کی ضرورت ہے۔ اگر آکسیجن ختم ہو جائے تو دنیا پر زندگی ختم ہو جائے گی۔

اضافی معروضی سوالات

سوال: مندرجہ ذیل سوالات کے مختصر جواب دیں۔

(i) صبح ہونے کو آئی تو کیا ہوا؟

جواب: صبح ہونے کو آئی تو ٹھنڈی ہوا چلی۔

(ii) ہوا کے چلنے کا انداز کیا تھا؟

جواب: ہوا خوش ادا سے جیسی جیسی چال چلی۔

(iii) صبح کی ہوانے باغ پر کیا اثر دکھایا؟

ایک منٹ میں سیکنڈ	قومی ترانہ پڑھنے میں ایک منٹ میں سیکنڈ لگتے ہیں۔
شاہ ایران	قومی ترانے کی دھن پہلی بار شاہ ایران کے پاکستان آنے پر بجائی گئی۔

3- سبق کے مطابق درست جواب کے گرد دائرہ لگائیں۔
☆ قومی ترانہ قوم کو کرتا ہے:

- (الف) ہوشیار (ب) بیدار (۷)
(ج) خبردار (د) تیار

☆ قومی ترانے کی دھن بنائی:

- (الف) بختون موسیقار نے
(ب) سندھی موسیقار نے (۷)
(ج) پنجابی موسیقار نے
(د) بلوچی موسیقار نے

☆ ہمارے قومی ترانے کے بند شروع ہوتے ہیں حرف:

- (الف) "ت" سے (ب) "ب" سے
(ج) "پ" سے (۷) (د) "ث" سے

☆ لفظ "شاہ" کا مطلب ہے:

- (الف) پریشان (ب) غمگین
(ج) اداس (د) خوش (۷)

☆ برصغیر میں ایک الگ اسلامی مملکت کے قیام کی خواہش تھی:

- (الف) انگریزوں کی (ب) مسلمانوں کی (۷)
(ج) سکھوں کی (د) عیسائیوں کی

4- دیے ہوئے سوالوں کے جواب لکھیں۔

(الف) قومی ترانے کے پہلے بند کا مفہوم لکھیں۔

جواب: اے میرے وطن کی پاکیزہ سرزمین تو ہمیشہ خوش رہے اے میرے وطن تو ہمیشہ خوشیوں سے بھرا رہے۔ اے پاک سرزمین تو ہمارے بزرگوں کی اور قائد اعظم کی نشانی ہے۔ ہمارے یقین اور ایمان کا یہ مرکز ہمیشہ زندہ رہے۔

(ب) "پاک سرزمین کا نظام قوت اخوت عوام" کا کیا مطلب ہے؟

جواب: پاکستان میں بسنے والے سب لوگ بھائی بھائی ہیں۔ ان کے بھائی چارے اور اتحاد سے اس ملک کا نظام چل رہا ہے۔

(ج) قومی ترانہ کیسے قوم کی امنگوں کا ترجمان ہوتا ہے؟

(ix) سرکار میں "سر" ہے
(الف) سابقہ
(ب) لاحقہ
(ج) ملا
(د) الگ
(x) سوداگری میں "گری" ہے:

- (الف) سابقہ
(ب) لاحقہ
(ج) ملا ہوا
(د) الگ

جوابات:

(i)	(ب)	(ii)	(د)	(iii)	(ج)	(iv)	(ب)
(v)	(ب)	(vi)	(ب)	(vii)	(ب)	(viii)	(د)
(ix)	(د)	(x)	(ب)				

☆☆☆☆

8- میری پہچان ہے تو

درست تلفظ:

احترام. عقیدت. مخلص. پاکیزہ. اخوت. فخر.

مشکل الفاظ کے معانی

الفاظ	معانی	الفاظ	معانی
پرچم	جھنڈا	احترام	عزت
پاکیزہ	پاک	نوید	خوش خبری
ہلال	چاند	خمس	پانچ ضلعوں والی شکل
بیدار	جاگا ہوا	عظمت	شان و شوکت
راہر	رہنما	ترجمان	بیان کرنے والا

آپ نے کیا سمجھا

3- سبق کی مدد سے کالم (الف) میں دیے ہوئے الفاظ کے بارے میں متعلقہ معلومات کالم (ب) میں لکھیں۔

کالم (الف)	کالم (ب)
خمس	پانچ مصرعوں والی لکھ کو خمس کہتے ہیں۔
31 اگست 1954ء	ہمارا قومی ترانہ 31 اگست 1954ء کو ریڈیو پاکستان سے نشر ہوا۔

جواب: قومی ترانہ پہلی بار 1954ء میں نشر ہوا۔

(iv) قومی ترانے کا احترام کیوں کرنا چاہیے؟

جواب: کیونکہ یہ اپنے ملک کا ترانہ ہے۔ اس کی عزت فرض ہے۔

مل کر کریں بات

5- پاکستانی قومی ترانے کا مفہوم اپنے الفاظ میں بتائیں۔

لفظوں کا تھیل

6- خالی جگہ میں مناسب حرف لکھ کر لفظ بنائیں اور لغت میں ان سے کے معانی تلاش کر کے لکھیں۔ (ی، ق، ف، ب، ت)

جواب:

حروف	الفاظ	معانی
ع ق ی دت	عقیدت	لگاؤ
ش گ ف ت ہ	تکلفتہ	کھلا ہوا
م ح ب ت	محبت	بیار
گ ف ت گ و	گفتگو	بات چیت
ل ذ ی ذ	لذیذہ	مزیدار

قواعد دیکھیں

7- دیے ہوئے الفاظ کے اعراب کو مد نظر رکھتے ہوئے اس طرح

جملے بنائیں کہ ان کی وضاحت ہو جائے۔

دل دل گل گل تیر تیر گلش گلش
دلش دلش گلش گلش تیرش تیرش

جواب:

الفاظ	جملے
دل	لڑی دل نے بہت نقصان کیا۔
دل	اس نے میرے دل کی بات کہی۔
گل	یہ گل گلدان میں رکھ دو۔
گل	اس زمین میں گل نہیں ہے۔
تیر	اس نے تیر چلایا۔
تیر	میں نے تیر کو شہر عبور کی۔
گلش	دریا میں ایک گلش تھی ہے۔
گلش	میری گل امجد سے گلش تھی ہے۔

جواب: قومی ترانہ قوموں کی خواہشوں کی ترجمانی کرتا ہے۔ یہ ہمارے ملک کی شناخت ہے۔

(د) پاکستان کے قومی ترانے کے شاعر اور موسیقار کا نام لکھیں۔

جواب: پاکستان کے قومی ترانے کے شاعر حفیظ جالندھری ہیں اور اس کے موسیقار سندھ کے احمد غلام علی چھاگلہ ہیں۔

(ه) کسی بھی ملک کی شناخت کن چیزوں سے ہوتی ہے؟ تین کے بارے میں بتائیں۔

جواب: کسی ملک کی شناخت اس کے جھنڈے اور قومی ترانہ سے ہوتی ہے۔

ہم نے کیا سیکھا

(i) ہر قوم کا ایک قومی ترانہ ہوتا ہے جو اس کی شناخت ہوتا ہے۔

(ii) قومی ترانہ سنتے ہوئے احتراماً کھڑے ہو جانا چاہیے۔

(iii) ہمارا قومی ترانہ حفیظ جالندھری نے لکھا۔

(iv) ہمارے قومی ترانے میں وطن عزیز کے لیے اچھی خواہشات اور نیک تمناؤں کا اظہار کیا گیا ہے۔

سوچیں اور بتائیں

(i) کسی بھی ملک کی شناخت کن باتوں سے ہوتی ہے؟

جواب: کس بھی ملک کی شناخت قومی جھنڈے اور قومی ترانے سے ہوتی ہے۔

(ii) کیا ہر ملک کا اپنا قومی ترانہ ہوتا ہے؟ قومی ترانہ پڑھنے کے دو آداب لکھیں۔

جواب: ہر ملک کا اپنا اپنا قومی ترانہ ہوتا ہے۔ قومی ترانہ کھڑے ہو کر اور ایک دھن میں پڑھنا چاہیے۔

کیا آپ جانتے ہیں؟

قومی ترانے کی دھن پہلی بار شاہ ایران کی پاکستان آمد کے موقع پر بجائی گئی۔

ٹپٹھریں اور بتائیں

(i) ہمارا قومی ترانہ کس نے لکھا؟

جواب: ہمارا قومی ترانہ حفیظ جالندھری نے لکھا۔

(ii) قومی ترانے میں کتنے بند ہیں؟

جواب: قومی ترانے میں دو بند ہیں۔

(iii) قومی ترانہ پہلی بار کب نشر ہوا؟

ملک	ایران پر پہلے ایک ملک حکومت کرتا تھا۔
ملک	پاکستان ہمارا ملک ہے۔
ملک	یہ کتاب میری ملک ہے۔

دیے ہوئے جملے غور سے پڑھیں۔

فرح نے طوطے کو چوری ڈالی۔

اوپر دیے ہوئے جملے میں "نے" اور "کو" کو خط کشیدہ کیا گیا ہے۔ "نے" بطور علامت فاعل اور "کو" بطور علامت مفعول استعمال ہوا ہے۔ علامت فاعل "نے" بتاتی ہے کہ فرح فاعل ہے اور علامت مفعول "کو" بتاتی ہے کہ طوطا مفعول ہے۔

8- علامت فاعل "نے" اور علامت مفعول "کو" کا استعمال کرتے ہوئے جملے مکمل کریں۔

جواب:

احمد نے جاذب کو سلام کیا۔	شازیہ نے الماری کو کھولا۔
ماریہ نے سبق یاد کیا۔	رضانے باجی کو پھل پکڑائے۔
شاگرد نے استاد کو نظم سنائی۔	عادل نے اپنی کتاب کو کھولا۔

پڑھیں:

9- دی ہوئی پہیلیاں درست تلفظ اور روانی سے پڑھیں۔ بعد ازاں انہیں بوجھیں اور جواب دیں۔

(1) منہ کھولا گیا شکل بنائی
شکر کیا وہ جب بھی آئی

جواب: جمائی

(2) چپکا بیٹھا بور کرے
تھپڑ مارو شور کرے

جواب: دھول

(3) شیشے کا ہے اک مکان
اندر ہے لوہے کا سامان

جواب: بلب

(4) دیکھی ہم نے ایک مشین
کھانے پینے کی شوقین
جب چاہو وہ کھولے پیٹ
اس میں لے ہر چیز سیٹ

جواب: فریح

(5) تن تپتی سر کی موٹی
ہلکی پھلکی قد کی چھوٹی

سر پٹھے اور ٹپس میں آئے
اگلے شعلہ آگ لگائے

جواب: دیاسلائی

(6) ایک گھر کے دو ہیں لڑکے
روزانہ دکھاتے کھیل

کبھی نہ ان کو لڑتے دیکھا
ایسا ان کا میل

جواب: چاند اور سورج

کچھ نیا لکھیں

درخواست نویسی

ایسی تحریر جس میں کوئی شخص اپنی ضرورت یا مقصد کسی ذمہ دار شخص سے بیان کر کے مدد کے لیے کہتا ہے درخواست کہلاتی ہے۔ جیسے اگر کسی ضروری کام کے لیے سکول سے رخصت لینی ہو تو ہم ہیڈ ماسٹر صاحب یا ہیڈ مسٹریس صاحبہ کو درخواست لکھتے ہیں۔
درخواست کا نمونہ:

بخدمت جناب ہیڈ ماسٹر/ ہیڈ مسٹریس گورنمنٹ پرائمری سکول

عنوان:

جناب عالی!

نہایت ادب سے گزارش ہے کہ

میں نواز ہوگی۔

درخواست گزار

ارحم عادل

جماعت پنجم

رول نمبر 11

22 اپریل 2021ء

10- سکول لائبریری میں مزید کتابوں کے لیے اپنے سکول کے

ہیڈ ماسٹر/ ہیڈ مسٹریس کے نام درخواست لکھیں۔

(ii) دنیا کی ہر قوم کا کوئی نہ کوئی ترانہ ہوتا ہے جسے کہتے ہیں:

(الف) قومی گیت (ب) قومی گانا
(ج) قومی ترانہ (د) قومی کھیل

(iii) قومی ترانہ قوم کو کرتا ہے:

(الف) ہوشیار (ب) غافل
(ج) ست (د) بیدار

(iv) قومی ترانے کی دھن تیار کی تھی ایک:

(الف) سندھی نے (ب) بلوچی نے
(ج) پنجابی نے (د) پٹھان نے

(v) قومی ترانہ پہلی بار ریڈیو پر نشر ہوا تھا:

(الف) 1948ء میں (ب) 1950ء میں
(ج) 1952ء میں (د) 1954ء میں

(vi) قومی ترانے کے بندوں کی تعداد ہے:

(الف) 2 (ب) 3
(ج) 4 (د) 5

(vii) کشوکا معنی ہے:

(الف) کشمور (ب) کشمیر
(ج) وطن (د) گیت

(viii) پاک سرزمین ہمارے بزرگوں کے شاندار _____ کی نشانی ہے:

(الف) قول (ب) فعل
(ج) عزم (د) بات

(ix) میں نے حید سے _____ لڑی۔

(الف) کشتی (ب) کشتی
(ج) جان (د) دل

(x) باغ میں رنگ برنگ کے _____ کھلے ہیں۔

(الف) گل (ب) گل
(ج) گال (د) لال

جواب:

(i)	(ج)	(ii)	(ج)	(iii)	(د)
(iv)	(الف)	(v)	(د)	(vi)	(ب)
(vii)	(ج)	(viii)	(ج)	(ix)	(الف)
(x)	(الف)				

بخدمت جناب ہیڈ ماسٹر ایس صاحبہ گورنمنٹ گرلز پرائمری سکول اچکے

جناب عالی!

نہایت ادب سے گزارش ہے کہ پرسوں ہماری کلاس میں عید میلاد النبی صلی اللہ علیہ وسلم کے سلسلہ میں تقریری مقابلہ ہو رہا ہے۔ تیاری کے لیے مجھے سیرت النبی صلی اللہ علیہ وسلم کی روایتیں اور اسکا ترجمہ کی ضرورت ہے۔ مہربانی کر کے مجھے سکول لائبریری سے سیرت النبی صلی اللہ علیہ وسلم کی دو کتابیں ادھار دیں تاکہ میں مقابلے کے لیے اپنی تیاری کر سکوں۔ مہربانی ہوگی۔

آپ کی فرماں بردار شاگردہ

تجسم ناز

جماعت پنجم

آؤ کریں کام

11- ایک چارٹ پر قومی پرچم بنا کر قومی ترانہ خوش خط لکھیں اور کمرہ جماعت میں آویزاں کریں۔

اضافی معروضی سوالات

سوال: مندرجہ ذیل سوالات کے مختصر جوابات دیں۔

(i) 23 مارچ کو ٹیلی وژن پر کیا دکھایا جا رہا تھا؟

جواب: 23 مارچ کو ٹیلی وژن پر "یوم پاکستان" کی تقریب دکھائی جا رہی تھی۔

(ii) جب قومی ترانہ پڑھا جاتا ہے تو ہمیں کیا کرنا چاہیے؟

جواب: قومی ترانے کے احترام میں ہمیں کھڑے ہو جانا چاہیے۔

(iii) قومی ترانے کے احترام کا کوئی ایک اور پہلو بتائیں؟

جواب: قومی ترانے کو کھڑے ہو کر ادب و احترام سے سننا چاہیے۔

(iv) پانچ مصرعوں والی نظم کو کیا کہتے ہیں؟

جواب: پانچ مصرعوں والی نظم کو خمس کہتے ہیں۔

(v) "پاک سرزمین شاد باد کشور حسین شاد باد" کا کیا مطلب ہے؟

جواب: اے میرے وطن کی پاکیزہ زمین تو ہمیشہ خوش رہے۔

کثیر الانتخابی سوالات

سوال: درست جواب کے گرد دائرہ لگائیں۔

(i) 23 مارچ کو یوم پاکستان کی تقریب دکھائی جا رہی تھی۔

(الف) سکول میں (ب) گراؤڈ میں

(ج) ٹیلی وژن پر (د) گھر میں

(الف) دو (ب) تین

(ج) چار (د) پانچ (۷)

☆ ہر پٹے کے لیے ایک جیسی درکار نہیں ہوتی:

(الف) ہمت (ب) عمر

(ج) طاقت (د) قابلیت (۷)

☆ ہمارے ملک کے لوگوں کی ایک بڑی تعداد کا انحصار ہے:

(الف) کھیتی باڑی (۷) (ب) دکان داری پر

(ج) راج مزدوری پر (د) تعلیم و تدریس پر

☆ زرعی زمین سے زیادہ پیداوار حاصل کی جاسکتی ہے:

(الف) کسانوں اور ادویات کی مدد سے

(ب) کھادوں اور مشینوں کی مدد سے

(ج) ادویات اور کھادوں کی مدد سے (۷)

(د) مشینوں اور کھادوں کی مدد سے

☆ ریسٹوران ہوٹل اور کھینے میں کام ہوتا ہے:

(الف) پڑھنے لکھنے کا (ب) کھیتی باڑی کا

(ج) علاج معالجے کا (د) کھانے پینے کا (۷)

4- دیے ہوئے سوالوں کے جواب لکھیں۔

(الف) کسی بھی پٹے یا ہنر کو اپنانا کیوں ضروری ہے؟

جواب: لوگوں کی مختلف ضروریات کو پورا کرنے کے مختلف پٹے ضروری

ہیں۔

(ب) ملاح اور بچھیرے کہاں اور کیا کام کرتے ہیں؟

جواب: ملاح اور بچھیرے دریاؤں اور سمندروں سے مچھلیاں پکڑنے کا

کام کرتے ہیں۔

(ج) کسی عمارت کی تعمیر کے لیے کن لوگوں کی ضرورت پیش آتی

ہے؟

جواب: عمارت کی تعمیر کے لیے معمار، برحق، پلہر اور مزدور کی ضرورت

ہوتی ہے۔

(د) زرعی ماہرین کا کیا کام ہے؟

جواب: زرعی ماہرین نئے بیج اور ادویات کی تیاری کرتے ہیں اور

کسانوں کو مشورہ دیتے ہیں۔

(ہ) گھر سے سکول آتے ہوئے آپ نے کن پیشوں سے وابستہ

افراد کو دیکھا؟ کوئی سے دو کے بارے میں بتائیں۔

9- ہمارے پٹے

درست تلفظ:

مُحِبِّنٌ. لَذِيذٌ. تَنُورٌ جِي. اِخْتِيَارٌ. تَنُ دَهِي.

عَلْتُ. زَرْمَادَلَه.

1- مشکل الفاظ کے معانی

الفاظ	معانی	الفاظ	معانی
تن دہی	سخت محنت لگن	درج کرنا	شامل کرنا
ماہی گیری	مچھلیاں پکڑنا	پیشہ ور	ہنرمند
پیداوار	نصل: وہ چیز جو کھیت میں اگے	توقع	امید
دوا فروش	دوا بیچنے والا	فراہم کرنا	مہیا کرنا
منسک ہونا	جزا ہونا	انحصار	دار و مدار

آپ نے کیا سمجھا؟

2- کالم (الف) کو کالم (ب) سے ملائیں۔

کالم (الف)	کالم (ب)
کان کن	گوشت بیچتا ہے۔
موچی	ہوائی جہاز اڑاتا ہے۔
برحق	زمین سے قیمتی اشیاء نکالتا ہے۔
ہوا باز	لکڑی سے چیزیں بناتا ہے۔
قصاب	جو تے مرمت کرتا ہے۔

جواب:

(الف) کو کالم (ب) سے ملائیں۔

کالم (الف)	کالم (ب)
کان کن	زمین سے قیمتی اشیاء نکالتا ہے۔
موچی	جو تے مرمت کرتا ہے۔
برحق	لکڑی سے چیزیں بناتا ہے۔
ہوا باز	ہوائی جہاز اڑاتا ہے۔
قصاب	گوشت بیچتا ہے۔

سبق کے مطابق درست جواب کے گرد دائرہ لگائیں۔

☆ استاد صاحب نے بچوں کے گروہ بنائے:

خریدتا	خریدار/ خریدنے والا
گاتا	گویا/ گانے والا
تیرتا	تیراک/ تیرنے والا

جواب: معمار/ موزی ڈاکٹر/ ڈاکٹر/ کیا/ بڑھی اور دھماکا سا زکوہ کھا۔

مل کر کریں بات

5- مختلف پیشوں سے وابستہ ان افراد کے بارے میں تین تین جملے بتائیں جن سے ان کی اہمیت واضح ہو سکے۔

استاد: بچوں کو پڑھاتے ہیں۔ یہ نئی قوم تیار کرتے ہیں۔ اچھا استاد اپنی نسل تیار کرتا ہے۔

دورن: درزن کپڑے کاٹی اور سیتی ہے۔ یہ لوگوں کو خوب صورت بناتی ہے۔ اس کے بغیر ہم لباس سے محروم ہوں گے۔

آرمی: پاکستانی فوج ملک کا دفاع کرتی ہے۔ بعض ناگہانی صورتوں میں قوم کی مدد کرتی ہے۔ ہماری فوج بڑی دلیر ہے۔

ایکسٹریشن: بجلی کا کام کرتا ہے۔ یہ خراب مشینوں کو چلاتا ہے۔ گھر میں وائرنگ وغیرہ بھی کرتا ہے۔

سائنس دان: تجربے کرتا ہے۔ ملک کے لیے مفید چیزیں بناتا ہے۔ ملک کی ترقی میں اس کا بڑا کردار ہے۔

ڈرائیور: ڈرائیور گاڑی چلاتا ہے۔ لوگوں کو اپنی منزل پر پہنچاتا ہے۔ دنوں کا سفر گھنٹوں میں طے ہوتا ہے۔

لفظوں کا کھیل

6- مثال کے مطابق خالی جگہ میں مناسب حرف لکھ کر پٹھے کا نام مکمل کریں۔ بعد ازاں انہیں الف بائی ترتیب میں لکھیں۔

د ر ز ی د ک ی ل م ا ل ی
ف و ج ی ح ج ج ا م ک س ا ن

جواب:

(1) حجام	(2) درزی
(3) فوجی	(4) کسان
(5) ویل	(6) مالی

توانا لکھیں

7- مثال کے مطابق دیے ہوئے افعال سے فاعل بتائیں۔

جواب:

افعال	فاعل
لکھتا	لکھاری/ لکھنے والا
کھیلتا	کھلاڑی/ کھیلنے والا
دھونتا	دھوئی/ کپڑے دھونے والا

8- خط کشیدہ الفاظ کی تدکیر و تانیث کو مد نظر رکھتے ہوئے مختلف فعل لکھ کر جملے مکمل کریں۔

☆ شا تیزی سے دوڑی اور مقابلہ جیت لیا۔

☆ صارم صبح سویرے اتھا اور باغ میں سیر کو چلا گیا۔

☆ شیر زور سے دھاڑا تو سب جانور ڈر کے مارے اپنی اپنی جگہوں پر دبک گئے۔

☆ امی جان مزے دار کھانے پکاتی ہیں۔

☆ راشد روز روز کرتا ہے۔

☆ بلی دیوار سے صحن میں گھنی اور چوزہ لے اڑی۔

دیبا ہوا پیرا گراف درست تلفظ اور روانی سے پڑھیں اور پوچھنے والے کے جواب دیں۔

ہزاروں سال پہلے انسان جنگلوں میں رہتا تھا۔ وہ اپنی ضروریات پوری کرنے کے لیے جانوروں کا شکار کرتا تھا۔ قدرتی پیداوار اور پھلوں پر گزر اوقات کرتا اور غاروں میں پناہ لیتا۔ یہ زندگی مصائب اور خطرات سے بھری ہوئی تھی۔ انسان نے زندگی کو آسان اور محفوظ بنانے کے لیے لیل جل کر رہنے میں عافیت جانی۔ اس نے بستیاں بسائیں مکان بنائے اور کھیتی باڑی شروع کی۔ آہستہ آہستہ آبادی بڑھنے لگی تو ضروریات میں بھی اضافہ ہونے لگا۔ ایک فرد کے لیے ہر قسم کے کام کرنا ممکن نہ تھا۔ انسان نے اپنی سہولت کی خاطر کام تقسیم کر لیے۔ کسی نے غذا کی ضروریات پوری کرنے کا کام سنبھالا تو کسی نے کپڑا سہیا کرنے کا کام اپنے ذمے لے لیا۔ یوں مختلف افراد مختلف کاموں سے وابستہ ہونے لگے۔ یہ کام پٹھے کہلائے۔

سوالات

(i) ہزاروں سال پہلے انسان اپنی ضروریات کیسے پوری کرتا تھا؟

جواب: ہزاروں سال پہلے انسان اپنی ضروریات خود پوری کرتا تھا۔

(ii) انسان نے زندگی کو آسان اور محفوظ بنانے کے لیے کیا طریقہ اپنایا؟

جواب: انسان نے اپنی زندگی کو آسان اور محفوظ بنانے کے لیے لیل جل کر رہنا شروع کیا اور بستیاں بنائیں۔

کرتے تھے۔

(iii) قائد اعظم محمد علی جناح رحمۃ اللہ علیہ پیشے کے اعتبار سے ایک وکیل تھے اور محترمہ فاطمہ جناح ایک دندان ساز یعنی دانتوں کی ڈاکٹر تھیں۔

9- جائزہ - 2

سننا/بولنا

- 1- آپ اپنی پانچ اچھی عادت کے بارے میں بتائیں۔
- 2- ہوا پانی اور روشنی کی ہماری زندگی میں کیا اہمیت ہے۔ چند جملوں میں بتائیں۔

جواب: ہوا: تمام مخلوق ہوا میں سانس لیتی ہے۔
پانی: پانی پینے، کاشنکاروں اور مشینوں کے لیے ضروری ہے۔
روشنی: دیکھنے اور فصلوں کے اگنے کے لیے ضروری ہے۔

3- دی ہوئی عبارت درست تلفظ اور روانی سے پڑھ کر پوچھے گئے سوالوں کے زبانی جواب دیں۔

ہم پاکستان کی خوب صورت ترین جمیل رتی گلی (داوی غلیم) دیکھنے کے لیے روانہ ہوئے۔ دواریاں سے چھ کلومیٹر تک گاڑی میں سفر کیا۔ پھر اس سے آگے چار گھنٹے پیدل سفر کرتے ہوئے رتی گلی جمیل پر پہنچے۔ یہ جمیل سمندر کی سطح سے 13600 فٹ بلندی پر واقع ہے۔ رتی گلی کے دامن میں پھیلے ہوئے رنگین نظارے کہیں اور دکھائی نہیں دیتے۔ یہاں بھیڑ بکریوں کے بڑے بڑے ریوڑ بھی دکھائی دیے اور کٹلے میدانوں میں دوڑتے ہوئے چرواہوں کے گھوڑے بھی۔ یہاں ہر طرف سرخ پھول لہلہا رہے تھے۔ ابو جان نے بتایا کہ پہاڑی زبان میں سرخ کو رتی کہتے ہیں چونکہ سرخ پھول بہت زیادہ ہیں اس لیے اس وادی کو رتی گلی کہا جاتا ہے۔ ہم نے جمیل کے دامن میں پھیلے ہوئے وسیع گھاس کے میدان میں اپنا خیمہ لگایا۔ خوب گھوسے پھرے، کونکوں پر بھنے ہوئے دنبے کے گوشت کا مزہ بھی لیا۔ ہم نے حسین نظاروں سے بھر پور مقامات کیل ازنگ کیل سرداری اہلت اور تاؤبٹ کی سیر کی۔

سوالات

(الف) رتی گلی جمیل سطح سمندر سے کتنی بلندی پر واقع ہے؟

جواب: رتی گلی جمیل سطح سمندر سے 13600 فٹ بلند ہے۔

(ب) دواریاں سے رتی گلی جمیل کیسے جایا گیا؟

جواب: دواریاں سے چھ کلومیٹر گاڑی میں سفر کریں اور پھر پیدل چل کر چار گھنٹے میں رتی گلی جمیل پہنچیں۔

(iii) آبادی بڑھنے سے کیا ہوا؟

جواب: آبادی بڑھنے سے کام زیادہ ہو گئے۔

(iv) پیشہ کے کہتے ہیں؟

جواب: انسان روزی کمانے کے لیے جو کام کرتا ہے وہ اس کا پیشہ ہے۔

کچھ نیا لکھیں

10- دی ہوئی تصویریں غور سے دیکھیں اور ان سے متعلق ایک دل چسپ کہانی خود سے بنا کر لکھیں۔

آؤ کریں کام

11- اپنی پسند کے کسی ایک پیشے کا روپ دھاریں اور معاشرے میں اس کی اہمیت کے بارے میں جماعت کے ساتھیوں کو بتائیں۔

ظہریں اور بتائیں

(i) بیرے خانساں اور تندروچی کیا کام کرتے ہیں؟

جواب: یہ ہوٹل (ریستوران) میں کام کرتے ہیں۔

(ii) زرگی ماہرین کیا کام کرتے ہیں؟

جواب: زرگی ماہرین مشینیں ڈیزائن کرتے ہیں اور کسانوں کو مشورے دیتے ہیں۔

ہم نے کیا سیکھا

(i) مختلف افراد مختلف پیشے اختیار کرتے ہیں۔

(ii) مختلف پیشوں سے وابستہ لوگ ملک و قوم کی خدمت کرتے ہیں۔

(iii) تمام پیشے ایک دوسرے سے جڑے ہوئے ہیں اور ہر پیشہ قابل احترام ہے۔

سوچیں اور بتائیں

(i) آپ بڑے ہو کر کیا بننا چاہتے ہیں؟

جواب: میں بڑا ہو کر استاد بننا چاہتا ہوں کیونکہ یہ معزز پیشہ ہے۔

(ii) سکول سے گھر واپس آتے ہوئے آپ نے راستے میں کن کن پیشوں سے منسلک لوگ دیکھے؟

جواب: موچی، بوہی، لوہار، معمار، تھاب

کیا آپ جانتے ہیں؟

(i) دنیا بھر میں کیم مٹی کو لیبرڈے یعنی یوم مزدوران منایا جاتا ہے۔

(ii) حضرت داؤد علیہ السلام پیشے کے اعتبار سے لوہے کی زر ہیں

ناتے تھے۔ حضرت ابو بکر صدیق رضی اللہ تعالیٰ عنہ کپڑے کی تجارت

فخر	چمن
-----	-----

جواب:

الفاظ	عہد	پرچم	قدیم	رنگ	چمن
مترادف	وعدہ	جھنڈا	پرانا	فخر	گلشن

7- دیے ہوئے الفاظ کے متضاد لکھیں۔

نجر دیہاتی خوب صورتی تازہ محبت

جواب:

الفاظ	متضاد	الفاظ	متضاد
نجر	آباد	دیہاتی	شہری
خوب صورتی	بد صورتی	تازہ	بسی
محبت	نفرت		

8- ”نے“ اور ”کو“ کا استعمال کرتے ہوئے جملے مکمل کریں۔

- (i) سپاہی _____ چور پکڑا۔
 (ii) مائی نے _____ پودوں کو پانی دیا۔
 (iii) ابا جان نے _____ بھائی کو ڈانٹا۔
 (iv) امی جان کو _____ سو لادو۔

جواب:

- (i) سپاہی نے چور پکڑا۔
 (ii) مائی نے پودوں کو پانی دیا۔
 (iii) ابا جان نے بھائی کو ڈانٹا۔
 (iv) امی جان کو سو لادو۔

9- دیے ہوئے الفاظ کو اپنے جملوں میں استعمال کریں۔

شاداب منفرد احترام بیدار ٹھکونے

جواب:

الفاظ	جملے
شاداب	یہ علاقہ بڑا سرسبز و شاداب ہے۔
منفرد	استاد نے پڑھانے میں منفرد انداز اپنایا۔
احترام	ہمیں بزرگوں کا احترام کرنا چاہیے۔
بیدار	میں صبح سویرے بیدار ہو کر نماز پڑھتا ہوں۔
ٹھکونے	شاخوں میں سے ٹھکونے پھوٹے۔

اپنے پسندیدہ قدرتی منظر کے بارے میں دس جملوں پر مبنی ایک

(ج) رتی گلی کا نام کیسے پڑا؟

جواب: رتی گلی کے ارد گرد سرخ پھول بہت زیادہ ہیں اس لیے اسے رتی گلی کہتے ہیں۔ رتی کے معنی ”سرخ“ ہے۔

(د) اس ہیرا گراف میں کن مقامات کا ذکر کیا گیا ہے اور وہ کس وادی میں ہیں؟

جواب: اس ہیرا گراف میں رتی گلی، کیل، اڑنگ کیل، سرداری، نہلت اور تاؤبٹ کا ذکر ہے۔ یہ وادی غلیم میں واقع ہیں۔

زبان شناسی

4- دیے ہوئے جملوں میں مناسب جگہ پر واوین کا استعمال کریں۔

جواب:

- (i) شاہولی: ”اپنا وعدہ ہمیشہ پورا کرو۔“
 (ii) استاد نے سمجھایا: ”سکول وقت پر آیا کریں۔“
 (iii) امی نے کہا: ”دادا کو اخبار دے دو۔“
 (iv) بچی نے فرمائش کی: ”میں بھی جھولا جھولوں گی۔“

5- دیے ہوئے جملوں میں سے اسم نکرہ اور اسم معرفہ تلاش کر کے لکھیں۔

- ☆ کلفشن ایک تفریحی مقام ہے۔
 ☆ گلاب کے پھول کی کیا ہی بات ہے۔
 ☆ جنگل شیر کی دھاڑ سے گونج اٹھا۔
 ☆ یہ سیری اردو کی کتاب ہے۔

جواب:

اسم نکرہ	اسم معرفہ
جنگل	کلفشن
شیر	گلاب
پھول	اردو
کتاب	

6- الفاظ کو ان کے درست مترادف سے ملائیں۔

الفاظ	مترادف
عہد	پرانا
پرچم	گلشن
قدیم	جھنڈا
رنگ	وعدہ

طاہر	پندے	سراپا	سر سے پاؤں تک
دہائی	فریاد کرنا	زیبا	مناسب
گلہ	شکایت	پالا پڑنا	واسطہ پڑنا

آپ نے کیا سمجھا؟

2- کالم (الف) کو کالم (ب) سے ملا کر شعر مکمل کریں۔

کالم (الف)	کالم (ب)
کیا سماں اس بہار کا ہو بیاں	میرے اللہ! تری دہائی ہے
کٹ رہی ہے بری بھلی اپنی	آدی کے گلے سے پچھتائی
بدلے نیکی کے یہ برائی ہے	میں کہوں گی مگر خدا لگتی
بات چچی ہے بے مزا لگتی	ہر طرف صاف ندیاں تھیں رواں
گائے سن کر یہ بات شرمائی	ہے مصیبت میں زندگی اپنی

جواب:

کالم (الف)	کالم (ب)
کیا سماں اس بہار کا ہو بیاں	ہر طرف صاف ندیاں تھیں رواں
کٹ رہی ہے بری بھلی اپنی	ہے مصیبت میں زندگی اپنی
بدلے نیکی کے یہ برائی ہے	میرے اللہ! تری دہائی ہے
بات چچی ہے بے مزا لگتی	میں کہوں گی مگر خدا لگتی
گائے سن کر یہ بات شرمائی	آدی کے گلے سے پچھتائی

سوچیں اور بتائیں

(i) اللہ تعالیٰ کی نعمتوں اور احسانات کا شکر کیسے ادا کرنا چاہیے؟

جواب: اللہ تعالیٰ کی دی ہوئی نعمتوں میں سے غریبوں کی مدد کرنی چاہیے۔

(ii) چند ایسے جانوروں کے نام بتائیں جن کا ہم دودھ پیتے، گوشت کھاتے اور ان کی کھال کو بھی استعمال کرتے ہیں؟

جواب: گائے، بھینس، بکری، بھیڑ۔

کیا آپ جانتے ہیں؟

(i) علامہ محمد اقبال رحمۃ اللہ علیہ نے بہت سی نظمیں لکھیں جن میں سے چند ایک کے نام یہ ہیں۔ بچے کی دعا، ماں کا خواب، ہمدردی، ایک پہاڑ اور گلہری، ایک کڑا اور کھمبھی، پرندے کی فریاد وغیرہ۔

(ii) علامہ محمد اقبال رحمۃ اللہ علیہ کو جنوری 1832ء میں "سر" کا

پیرا گراف لکھیں۔

جواب: قدرتی منظر:

آج شعبان کی چودھویں تاریخ ہے۔ کیا سہانی رات ہے۔ دن کی گہما گہمی اور چہل پہل ختم ہوئی۔ اب نہ کوئی شور شرابا اور نہ کوئی ہنگامہ آرائی ہے۔ ہر طرف سناٹے کا عالم ہے اور خاموشی کا عالم، کچھ اس طرح کا منظر پیش کر رہا ہے کہ تمام جہان پر سکوت طاری ہے۔ ہر طرف خاموشی اور سکون ہے۔ چودھویں کا چاند پورے حسن و شباب کے ساتھ نقرئی کر نہیں بکھیرتا ہوا نیلگوں آسمان کے تخت پر جلوہ فروز ہو چکا ہے۔ چاند کے اجلال فرمانے پر تمام شوخ طبع چمکتے ہوئے ستاروں نے اپنی شمعیں گل کر کے سرنگوں کر دیں۔ کوئی کوئی ستارہ ٹسٹاٹا ہوا نظر آ رہا ہے۔ اب ایسا معلوم ہو رہا ہے کہ بددکھال اپنی پوری آب و تاب کے ساتھ نضاء عالم پر چھا گیا ہے اور تمام عالم کو بقعہ نور بنا دیا ہے۔ تمام مکان زمین و درخت سبزہ زار پتھر غرضیکہ جس چیز پر نظر ڈالیں نورانی نور میں رنگے ہوئے نظر آتے ہیں۔ ہر چیز کو چاندی کی چادر میں لپیٹ دیا گیا ہے یہ نور کی شاخیں مارتا ہوا بحر بے کراں ہے۔ اس کی ہر چیز نورانی ہے۔

چاندنی رات کا یہ دل کش اور حسین منظر اپنے پر کیف اور دل فریب مناظر سے کچھ ایسی منظر کشی کر رہا ہے کہ دیکھنے والوں کے دلوں میں حسرت کا سماں اٹھ کر گدگدی پیدا کر رہا ہے۔ ایسے سہانے وقت میں یہی جی میں آئی کہ گھر سے نکل ٹھٹھا ٹھٹھا کہیں اور چل

☆☆☆☆

10- ایک گائے اور بکری

درست تلفظ:

چراگہ سراہد، سلیقہ، ماجرا، زیبا، پچھتائی

1- مشکل الفاظ کے معانی

الفاظ	معانی	الفاظ	معانی
چراگہ	جانوروں کے چرنے کی جگہ	سلیقہ	تیز
ماجرا	جو کچھ گزرا، واقعہ	احسان	اچھا سلوک

خطاب ملا ان کی کئی کتب کے انگریزی، جرمنی، فرانسیسی، چینی، جاپانی اور دوسری کئی زبانوں میں ہوئے ہیں۔

3- نظم کے مطابق درست جواب کے گرد دائرہ لگائیں۔

☆ بکری اور گائے کی بات چیت ہوئی:

(الف) آبشار کے پاس (ب) جھرنے کے پاس

(ج) دریا کے پاس (د) ندی کے پاس (۷)

☆ بکری نے گائے کو دیکھتے ہی سب سے پہلے اسے کیا:

(الف) اشارہ (ب) آگاہ

(ج) سلام (۷) (د) نظر انداز

☆ گائے کہنے لگی آدمی سے کوئی نہ کرے:

(الف) برا (ب) بھلا (۷)

(ج) گلہ (د) شکوہ

☆ بکری نے گائے کا گلہ سن کر اسے بتایا انسان کا:

(الف) احسان (۷) (ب) انصاف

(ج) بڑاپن (د) ناشکر ہونا

☆ اس نظم کے شاعر کا نام ہے:

(الف) سید ضمیر جعفری (ب) صوفی غلام مصطفیٰ تبسم

(ج) علامہ محمد اقبال (۷) (د) مظفر حسینی

4- دیے ہوئے سوالوں کے جواب لکھیں۔

(الف) نظم میں بیان کیا گیا کہ چراگاہ کا منظر اپنے الفاظ میں لکھیں۔

جواب: ایک چراگاہ سرسبز و شاداب تھی جیسے اس میں بہا ر آئی ہوئی ہو۔

اس کے ہر طرف صاف شفاف پانی کی ندیاں تھیں۔ ہر طرف ٹھنڈی ہوا

میں پرندوں کی سہانی آوازیں آرہی تھیں۔

(ب) گائے نے انسان پر اپنے کون سے احسان بتائے؟

جواب: گائے انسان کو دودھ، گوشت اور چمڑا دیتی ہے۔

(ج) ”یہ مزے آدمی کے دم سے ہیں“ سے بکری کی کیا مراد تھی؟

جواب: بکری کا یہ کہنے کا مطلب ہے کہ ہمارا آدمی سے گھومنا پھرنا

آدمی ہی کی وجہ سے ہے۔

(د) بکری کی بات سن کر آخر کار گائے کو کیا کہنا پڑا؟

جواب: گائے نے کہا بکری اگر چہ چھوٹا جانور ہے مگر اس کی بات دل کو

گنتی ہے۔

(۵) اس نظم سے ہمیں کیا سبق حاصل ہوا؟

جواب: اس نظم سے ہمیں سبق ملتا ہے کہ اللہ تعالیٰ کی دی ہوئی نعمتوں کا شکر ادا کرنا چاہیے اور کسی کا گلہ کرنا اچھا نہیں۔

مل کر کریں بات:

5- نظم میں دیے ہوئے کرداروں کے بارے میں بات کریں۔

آپ کو کس کا کردار پسند آیا؟ وجہ بھی بتائیں۔

جواب: مجھے بکری کا کردار پسند آیا کیونکہ اسے جو کچھ ملا اس پر صبر کیا۔

ہم نے سیکھا

(i) ہر حال میں اللہ تعالیٰ کا شکر ادا کرنا چاہیے۔

(ii) اس کی عطا کی ہوئی چیزوں پر خوش ہونا چاہیے۔

(iii) اگر کسی پر احسان کریں تو اسے جتنا نہیں چاہیے۔

لفظوں کا کھیل

6- حروف کی ترتیب درست کر کے جانوروں کے نام تلاش کریں

اور سامنے دی ہوئی جگہ میں ان کے نام اور ان سے حاصل کیے

جانے والے فائدے لکھیں۔

حروف	جانور کا نام	فائدے
ل۔۔ے۔ب	بیل	اس سے گوشت اور چمڑا حاصل ہوتا ہے۔ اس سے زراعت کا کام بھی لیا جاتا ہے۔
ے۔۔بھ۔ڑ	بھیڑ	اس سے گوشت، اون اور چمڑا حاصل ہوتا ہے۔
دھ۔گ۔ا	گدھا	بار برداری کے کام آتا ہے۔
ڑ۔د۔گھ۔ا	گھوڑا	سواری کے کام آتا ہے۔

تواحد لکھیں

7- جملوں کے سامنے دیے ہوئے واحد الفاظ کی جمع بنا کر جملے مکمل کریں۔

مومن۔ زائر۔ قانون۔ حاضر۔ مضمون

جواب:

☆ حضرت عائشہ رضی اللہ تعالیٰ عنہا مومنوں کی ماں ہیں۔

☆ میں نے زائرین کو پانی پلایا۔

☆ ہمیں ملکی قوانین کی پابندی کرنی چاہیے۔

☆ لیڈر نے حاضرین سے خطاب کیا۔

☆ جماعت پنجم میں سات سے آٹھ مضامین پڑھائے جاتے ہیں۔

دیے ہوئے جملے غور سے پڑھیں۔

10- دیے ہوئے شعر کا مفہوم لکھیں۔
میرے اللہ! برائی سے بچانا مجھ کو
نیک جو راہ ہو اس راہ پہ چلانا مجھ کو
جواب: انسان اللہ تعالیٰ سے دعا کرتے ہوئے کہتا ہے کہ مجھے برے کاموں سے دور رکھنا اور نیک کام کرنے کی توفیق دینا۔
آؤ کریں کام

11- نظم ”گائے اور بکری“ کو کرداری مکالمے کی صورت میں کمرہ جماعت میں پیش کریں۔

اضافی معروضی سوالات

سوال: مندرجہ ذیل سوالات کے مختصر جوابات دیں۔

(i) چراگاہ کیسی تھی؟

جواب: چراگاہ سرسبز و شاداب تھی۔

(ii) چراگاہ میں کن چیزوں کی آوازیں آ رہی تھیں؟

جواب: چراگاہ میں پرندوں کی آوازیں آ رہی تھیں۔

(iii) چراگاہ میں کیا آیا؟

جواب: چراگاہ میں ایک بکری آئی۔

(iv) بکری نے گائے کو کیسے سلام کیا؟

جواب: بکری نے جھک کر گائے کو سلام کیا۔

(v) گائے نے بکری سے کیا کہا؟

جواب: گائے نے بکری سے کہا کہ میرا تو برا حال ہے۔ جب میں بوڑھی ہو جاتی ہوں تو میرا لک میری جیسی گائیوں کو ذبح کر دیتا ہے۔

کثیر الانتخابی سوالات

سوال: درست جواب کے گرد دائرہ لگائیں۔

(i) تھی سراپا بہار جس کی _____

(الف) چادر (ب) چاندنی

(ج) دل کشی (د) زمین

(ii) ہر طرف صاف _____ تھیں رواں۔

(الف) ہوائیں (ب) ندیاں (c)

(ج) نہریں (د) بہاریں

(iii) طاہروں کی _____ آتی تھیں

(الف) بولیاں (ب) ٹولیاں

☆ میری تم میں درد ہے۔ (املا)
☆ میں نے جبل احد کا پہاڑ دیکھا۔ (زائد الفاظ کی غلطی)
☆ آج اتوار کا دن ہے۔ (روزمرہ کی غلطی)
☆ تمام موسم بتی روشن تھیں۔ (واحد جمع کی غلطی)
☆ اس لفظ کی املا غلط ہے۔ (تذکیرو تالیف کی غلطی)
☆ ان جملوں کی درست صورت یہ ہوگی۔

☆ میری کمر میں درد ہے۔

☆ میں نے احد کا پہاڑ دیکھا۔

☆ آج اتوار ہے۔

☆ تمام موسم بتیاں روشن تھیں۔

☆ اس لفظ کا املا غلط ہے۔

8- دیے ہوئے جملوں کو درست کر کے جملے دوبارہ لکھیں۔

☆ شاگرد نے استاد سے ارض کی۔

☆ راوی آج کل خشک ہوتی جا رہی ہے۔

☆ یہاں ہر امراض کا علاج کیا جاتا ہے۔

☆ جناب پرنسپل صاحب تشریف لائے۔

درست جملے

☆ شاگرد نے استاد سے عرض کی۔

☆ راوی آج کل خشک ہوتا جا رہا ہے۔

☆ یہاں ہر مرض کا علاج کیا جاتا ہے۔

☆ جناب پرنسپل تشریف لائے۔

پڑھیں

9- دیے ہوئے اشعار درست تلفظ اور روانی سے پڑھیں۔

بعد ازاں بتائیں کہ ان اشعار میں کیا نصیحت کی گئی ہے۔

لڑنا بھڑنا کام برا ہے لڑنے کا انجام برا ہے

آپس میں مل جل کر رہنا جھوٹی بات نہ منہ سے کہنا

اپنے بڑوں کا کہنا مانو دل سے ان کو اچھا جانو

جس کو مصیبت میں تم پاؤ اس کی ہنسی ہرگز نہ اڑاؤ

(حامد حسن)

جواب: انسان کو اتحاد و اتفاق سے رہنا چاہیے۔ لڑنے کا انجام برا ہوتا

ہے۔ جھوٹ نہیں بولنا چاہیے۔ مصیبت زدہ لوگوں کا مذاق نہیں اڑانا

چاہیے۔

کچھ نہ لکھیں

جَنَّتِ التَّقِيعِ.

1- مشکل الفاظ کے معانی

معانی	الفاظ	معانی	الفاظ
توسیع	کشادگی	تختی	نیاض: تختی
مایوس	ناامید	کھارا	سکین
دام	قیمت	تھلا	خشک سالی
نفع	فائدہ	وقف	خدا کے نام پر چھوڑنا

ٹھہریں اور بتائیں

(i) اللہ تعالیٰ ایک نیکی کا بدلہ کتنے گنا زیادہ کر کے دے گا؟

جواب: اللہ تعالیٰ ایک نیکی کا بدلہ دس گنا کر کے دے گا۔

(ii) ذوالنورین کے کیا معنی ہیں؟

جواب: ذوالنورین کے معنی 'دونوروں والا' ہے۔

(iii) عشرہ مبشرہ کسے کہتے ہیں؟

جواب: عشرہ مبشرہ سے مراد وہ خوش قسمت لوگ ہیں جنہیں حضور نبی اکرم صلی اللہ علیہ وسلم نے ان کی زندگی میں جنت کی بشارت دی۔

(iv) حضرت عثمان غنی رضی اللہ تعالیٰ عنہ کی قبر مبارک کہاں ہے؟

جواب: حضرت عثمان غنی رضی اللہ تعالیٰ عنہ کی قبر مبارک جنت البقیع میں واقع ہے۔

ہم نے سیکھا

(i) حضرت عثمان غنی رضی اللہ تعالیٰ عنہ خوب سخاوت کیا کرتے تھے۔

(ii) حضرت عثمان غنی رضی اللہ تعالیٰ عنہ کو ذوالنورین بھی کہتے ہیں۔

(iii) حضرت عثمان غنی رضی اللہ تعالیٰ عنہ کو دنیا میں جنت کی بشارت دے دی گئی۔

2- سبق کے مطابق درست لفظ لکھ کر خالی جگہ پر کریں۔

(i) ایک بار مدینہ منورہ میں سخت تھلا پڑا۔

(ii) حضرت عثمان رضی اللہ تعالیٰ عنہ مکے معظمہ میں پیدا ہوئے۔

(iii) حضرت عثمان غنی رضی اللہ تعالیٰ عنہ کا تعلق قبیلہ قریش کی ایک شاخ بنو امیہ سے تھا۔

(iv) صرف ایک کنواں ایسا تھا جس کا پانی پینے کے قابل تھا۔

(v) حضرت عثمان رضی اللہ تعالیٰ عنہ نے بیاسی برس کی عمر

(ج) صدائیں (ب) آوازیں

(iv) ہے _____ میں زندگی

(الف) آرام (ب) عیش

(ج) غمی (د) مصیبت (ب)

(v) آدمی سے کوئی _____ نہ کرے۔

(الف) گلہ (ب) جھگڑا

(ج) بھلا (ب) لڑائی

(vi) دودھ کم دوں تو _____ ہے۔

(الف) مارتا (ب) ڈراتا

(ج) بڑبڑاتا (ب) چارہ ڈالتا

(vii) بدلے نیکی کے یہ _____ ہے۔

(الف) چرائی (ب) برائی (ب)

(ج) لڑائی (د) شامت

(viii) آدمی کا کبھی _____ نہ کرو

(الف) برا (ب) اچھا

(ج) بھلا (ب) گلہ

(ix) درست تلفظ ہے۔

(الف) جدوجہد (ب) جدوجہد

(ج) جدوجہد (د) جدوجہد

(x) اسم معرفہ والی خبرت ہے۔

(الف) حامد کشمیر زیارت (ب) زاہد پہاڑ راوی

(ج) پنجاب سندھ دنیا (د) کتاب میز کرسی

جواب:

(i)	(ii)	(ب)	(iii)	(ج)
(iv)	(د)	(ج)	(vi)	(ج)
(vii)	(ب)	(ج)	(ix)	(الف)
(x)	(الف)			

☆☆☆☆

11- حضرت عثمان غنی رضی اللہ تعالیٰ عنہ

درست تلفظ:

تھلا. مایوسی. ناامیدی. نفع. ذوالنورین. توسیع.

میں دقات پائی۔

سوچیں اور بتائیں

(i) آپ اپنے جیب خرچ کا استعمال کیسے کرتے ہیں؟

جواب: کھانے میں خرچ ہو جاتا ہے۔

(ii) کیا آپ نے مشکل میں اپنے کسی دوست کی مدد کی؟ اگر کوئی ہے تو بتائیں۔

جواب: ایک دفعہ میرے دوست کی کتاب گم ہو گئی تھی۔ میں نے اسے نئی کتاب خرید کر دی۔

کیا آپ جانتے ہیں؟

نبی کریم صلی اللہ علیہ وعلی آلہ واصحابہ وسلم کی جن دو بیٹیوں کی شادی حضرت عثمان رضی اللہ تعالیٰ عنہ سے ہوئی۔ وہ حضرت رقیہ رضی اللہ تعالیٰ عنہا اور حضرت ام کلثوم رضی اللہ تعالیٰ عنہا تھیں۔

3- سبق کے مطابق درست جواب کا انتخاب کر کے اس کے گرد دائرہ لگائیں۔

☆ قافلے میں غلے سے لدے ہوئے اونٹوں کی تعداد تھی:

(الف) دو ہزار (ب) ایک ہزار (۷)

(ج) تین ہزار (د) چار ہزار

☆ حضرت عثمان رضی اللہ تعالیٰ عنہ خلیفہ رہے:

(الف) دس سال (ب) گیارہ سال

(ج) بارہ سال (۷) (د) تیرہ سال

☆ اللہ تعالیٰ کا وعدہ ہے کہ ایک نیکی کے بدلے میں ثواب ملے گا:

(الف) پندرہ نیکیوں کا (ب) بیس نیکیوں کا

(ج) پانچ نیکیوں کا (د) دس نیکیوں کا (۷)

☆ حضرت عثمان رضی اللہ تعالیٰ عنہ نے کوفہ میں عظیم الشان مقرر کیے:

(الف) قاضی (۷) (ب) گورنر

(ج) وزیر (د) سفیر

☆ جنت البقیع قریب ہے:

(الف) مسجد بلال کے (ب) مسجد نبوی کے (۷)

(ج) مسجد قبا کے (د) مسجد عماد کے

4 دیے ہوئے سوالوں کے جواب لکھیں۔

(الف) مدینہ منورہ کے تاجر غلے کو کیوں خریدنا چاہتے تھے؟

جواب: مدینہ منورہ کے تاجر غلے خریدنا چاہتے تھے کیونکہ مدینہ منورہ میں

قحط پڑ گیا تھا اور تاجر غلے منگنے داموں بیچنا چاہتے تھے۔

(ب) حضرت عثمان رضی اللہ تعالیٰ عنہ نے غلے لوگوں میں مفت کیوں تقسیم کیا؟

جواب: حضرت عثمان غنی رضی اللہ تعالیٰ عنہ نے اللہ تعالیٰ کی خوشنودی حاصل کرنے کے لیے غلے مفت تقسیم کر دیا۔

(ج) حضرت عثمان رضی اللہ تعالیٰ عنہ کو "ذوالنورین" کیوں کہا جاتا ہے؟

جواب: حضور اکرم صلی اللہ علیہ وعلی آلہ واصحابہ وسلم کی دو صاحبزادیاں حضرت عثمان غنی رضی اللہ تعالیٰ عنہ کے نکاح میں یکے بعد دیگرے آئیں۔

(د) عشرہ مبشرہ سے کون لوگ مراد ہے؟

جواب: عشرہ مبشرہ سے وہ لوگ مراد ہیں جنہیں رسول اکرم صلی اللہ علیہ وعلی آلہ واصحابہ وسلم نے ان کی زندگی میں ہی جنت کی بشارت دے دی تھی۔

(ہ) سبق میں دیے ہوئے کاموں کے علاوہ حضرت عثمان رضی اللہ تعالیٰ عنہ نے اپنے دور حکومت میں کون کون سے نیک کام کیے؟

جواب:

(1) کئی غلام آزاد کیے

(2) حضرت عثمان رضی اللہ تعالیٰ عنہ کے دور خلافت میں مسجد نبوی ﷺ منقش پتھروں اور چاندی کے پتوں سے جدید تعمیر کی۔

(3) مسجد نبوی ﷺ کے لیے زمین خریدی۔

مل کر کریں بات

5- لاہریری سے کتاب لے کر اس میں سے حضرت عثمان غنی رضی اللہ تعالیٰ عنہ کی سخاوت کے بارے میں کوئی واقعہ پڑھیں اور جماعت میں ساتھیوں کو سنائیں۔

6- حضرت عثمان غنی رضی اللہ تعالیٰ عنہ کے کنواں خرید کر مسلمانوں کے لیے وقف کر دینے کا واقعہ اپنے الفاظ میں ایک دوسرے کو سنائیں۔

جواب: نبوت کے تیرہویں برس جب مسلمان ہجرت کر کے مدینہ منورہ پہنچے تو مدینہ منورہ میں پانی کی بڑی کمی تھی۔ پورے مدینہ منورہ میں ٹیٹھے پانی کا صرف ایک کنواں تھا جو ایک یہودی کی ملکیت تھا۔ وہ مسلمانوں کو پانی منگنے داموں بیچتا تھا۔ مسلمانوں نے اس کی شکایت حضور صلی اللہ علیہ وعلی آلہ واصحابہ وسلم سے کی۔ آپ صلی اللہ علیہ وعلی آلہ واصحابہ وسلم نے

- ☆ حاد ایک نئی شخص ہے۔
- ☆ کنویں کا پانی میٹھا تھا۔
- ☆ ہمیشہ سچ کا ساتھ دینا چاہیے۔
- ☆ آج مجلس میں بہت شور تھا۔
- ☆ یہ دنیا ایک عارضی ٹھکانا ہے۔

پڑھیں

10- دیا ہوا ہیرا گراف درست تلفظ اور روانی سے پڑھیں اور اس کا خلاصہ سنا لیں۔

حضرت ابو بکر صدیق رضی اللہ تعالیٰ عنہ مسلمانوں کے پہلے خلیفہ تھے۔ آپ رضی اللہ تعالیٰ عنہ ہمارے رسول پاک صلی اللہ علیہ وسلم کے سب سے پیارے دوست اور ساتھی تھے۔ آپ رضی اللہ تعالیٰ عنہ کا شمار ان چار بزرگوں میں ہوتا ہے جو رسول اکرم صلی اللہ علیہ وسلم پر سب سے پہلے ایمان لائے۔ آپ رضی اللہ تعالیٰ عنہ سادہ اور معمولی لیکن صاف ستھرا لباس پہنتے تھے۔ خوراک بھی بہت سادہ تھی۔ خوش حال تھے لیکن اپنا مال دل کھول کر نیکی کے کاموں میں خرچ کرتے رہتے تھے۔ اس لیے ہجرت کے بعد کبھی کبھار فاقہ بھی کرنا پڑ جاتا تھا۔ آپ رضی اللہ تعالیٰ عنہ کی بیماری بھی حضرت عائشہ رضی اللہ تعالیٰ عنہا نے دیکھی تھی۔ رسول پاک صلی اللہ علیہ وسلم کی پاک بیوی تھیں۔ حضرت ابو بکر صدیق رضی اللہ تعالیٰ عنہ سچے اور کھرے انسان تھے۔ انہوں نے ہمیشہ اور ہر موقع پر گواہی دی اور تصدیق کی کہ رسول پاک صلی اللہ علیہ وسلم آ لہ واصحابہ وسلم اللہ تعالیٰ کے سچے رسول ہیں۔ اسی لیے آپ رضی اللہ تعالیٰ عنہ کو صدیق کا خطاب ملا۔ آپ رضی اللہ تعالیٰ عنہ اپنی جان اور اپنا مال رسول اکرم صلی اللہ علیہ وسلم پر ہر وقت قربان کرنے کے لیے تیار رہتے تھے۔ انہوں نے اللہ تعالیٰ کے راستے میں بہت مال خرچ کیا اور بہت نصیبتیں بھی جھیلیں۔ نو ہجری میں غزوہ تبوک کے موقع پر آپ رضی اللہ تعالیٰ عنہ نے اپنی دولت کپڑے بستر سامان وغیرہ سب کچھ رسول اکرم صلی اللہ علیہ وسلم کی خدمت میں پیش کر دیا۔ آپ رضی اللہ تعالیٰ عنہ نے پوچھا: ”ابو بکر رضی اللہ تعالیٰ عنہ ہاں بچوں کے لیے کیا چھوڑا؟“ انہوں نے عرض کیا: ”ان کے لیے اللہ اور اس کا رسول صلی اللہ علیہ وسلم اور آ لہ واصحابہ وسلم کافی ہیں۔ آپ رضی اللہ تعالیٰ عنہ کا انتقال 63 برس کی عمر میں ہوا۔ آپ رضی اللہ تعالیٰ عنہ کو نبی کریم صلی اللہ علیہ وسلم نے آ لہ واصحابہ وسلم کے روزہ اقدس کے پاس دفنایا گیا۔

صحابہ کرام رضی اللہ عنہم سے پوچھا کہ کیا تم میں سے کوئی ایسا شخص ہے جو یہ کنواں خریدے۔ حضرت عثمان غنی رضی اللہ تعالیٰ عنہ نے یہودی کو منہ مانگی قیمت دے کر کنواں خریدا اور اسے مسلمانوں کے لیے وقف کر دیا۔
لفظوں کا کھیل:

7- اعراب کو مد نظر رکھتے ہوئے دیے ہوئے الفاظ کے معانی لفت میں سے تلاش کریں اور جملے بنائیں۔

عالم عالم انس انس دور دور سحر سحر مخاطب مخاطب
جواب:

الفاظ	معانی	الفاظ	معانی
عالم	دنیا	عالم	لکھا پڑھا
انس	محبت	انس	انسان
دور	زمانہ	دور	قریب کا متضاد
سحر	صبح	سحر	جادو
مخاطب	خطاب کرنے والا	مخاطب	جس کو خطاب کیا جائے (اسم مفعول)

جملے

الفاظ HRMS SIS SE

قواعد سیکھیں

8- دیے ہوئے فعل حال کے جملوں کو فعل ماضی اور فعل مستقبل میں تبدیل کر کے لکھیں۔

فعل مستقبل	فعل ماضی	فعل حال
احمد نماز ادا کرتا ہے۔	احمد نے نماز ادا کی۔	احمد نماز ادا کرے گا۔
میں سبق یاد کرتا ہوں۔	میں نے سبق یاد کیا۔	میں سبق یاد کروں گا۔
تاجر غلہ بیچتا ہے۔	تاجر نے غلہ بیچا۔	تاجر غلہ بیچے گا۔
نئی خیرات بانٹتا ہے۔	نئی نے خیرات بانٹی۔	نئی خیرات بانٹے گا۔
مالی پودوں کو پانی دیتا ہے۔	مالی نے پودوں کو پانی دیا۔	مالی پودوں کو پانی دے گا۔

9- جملوں کے سامنے دیے ہوئے الفاظ کے متضاد لکھ کر خالی جگہ پُر کریں۔

سختوں - نیکین - باطل - خاموشی - مستقل

خلاصہ:

حضرت ابو بکر صدیق رضی اللہ تعالیٰ عنہ جو مسلمانوں کے پہلے خلیفہ تھے حضور نبی اکرم صلی اللہ علیہ وعلی آلہ واصحابہ وسلم سے بہت محبت کرتے تھے۔ ان کا شمار پہلے چار مسلمان ہونے والوں میں ہوتا ہے۔ آپ رضی اللہ تعالیٰ عنہ سادہ خوراک اور سادہ مگر صاف لباس پہنتے تھے۔ نیکی کے کاموں میں دل کھول کر خرچ کرتے تھے۔ آپ رضی اللہ تعالیٰ عنہ کی بیماری بیٹی حضرت عائشہ رضی اللہ تعالیٰ عنہ حضور نبی اکرم صلی اللہ علیہ وعلی آلہ واصحابہ وسلم کی پاک بیوی تھیں۔ حضرت ابو بکر صدیق رضی اللہ تعالیٰ عنہ نے ہمیشہ حضور نبی اکرم صلی اللہ علیہ وعلی آلہ واصحابہ وسلم کی صداقت کی گواہی دی۔ آپ رضی اللہ تعالیٰ عنہ اپنا مال اور جان حضور نبی اکرم صلی اللہ علیہ وعلی آلہ واصحابہ وسلم پر ہر وقت قربان کرنے کے لیے تیار رہتے تھے۔ غزوہ تبوک کے موقع پر گھر کا سارا سامان آپ صلی اللہ علیہ وعلی آلہ واصحابہ وسلم کی خدمت میں پیش کر دیا۔ آپ رضی اللہ تعالیٰ عنہ کا انتقال 63 برس کی عمر میں ہوا۔ آپ رضی اللہ تعالیٰ عنہ کو حضور نبی اکرم صلی اللہ علیہ وعلی آلہ واصحابہ وسلم کے پہلو میں روضہ اقدس میں سپرد خاک کیا گیا۔

11- اپنے دوست کے نام ایک خط لکھیں اور اپنی کسی پسندیدہ شخصیت کے بارے میں بتائیں۔

خان کالونی کوئٹہ 22 اپریل 2022ء

پیارے ظلیل

السلام علیکم مزاج بخیر۔

یوں تو دنیا میں بڑے بڑے اولیا اللہ خدا ترس اور دین دار لوگ ہو گزرے ہیں مگر آج میں آپ کا اس شخص سے تعارف کروانا چاہتا ہوں جو مزدور ہے۔ میں دیکھتا ہوں کہ وہ صبح سویرے اٹھ کر نماز سے فارغ ہو کر کھانا کھاتا ہے اور مزدوری کے لیا جاتا ہے۔ سارا دن ایمان داری سے مزدوری کرتا ہے۔ دوران مزدوری نماز قضا نہیں کرتا۔ وہ اس حلال کی کمانی سے اپنے بچوں کا پیٹ پالتا ہے۔ جو بیچ جاتا ہے وہ راہ خدا میں خیرات کر دیتا ہے۔ اسی مزدوری میں دونوں میاں بیوی حج کی سعادت بھی حاصل کر چکے ہیں۔ حلال کی روزی میں اتنی برکت ہے کہ اس کی اولاد اپنی اپنی کلاس میں ہمیشہ اول آتی ہے۔ وہ سادہ خوراک کھاتے ہیں اور سادہ مگر صاف ستھر لباس پہنتے ہیں۔ مجھے ان پر بڑا رشک آتا ہے۔ خدا ہمیں بھی صبر و قناعت عطا فرمائے۔

آپ کا دوست

12- مثال کے مطابق ہندی گنتی کو مد نظر رکھتے ہوئے عددی ترتیب لکھیں اور اس عددی ترتیب کے جملے بنائیں۔

ہندی گنتی	عددی	جملے
۱۱	گیارہواں گیارہویں	کلی میں گیارہواں گمر عبد اللہ کا ہے۔ وہ امتحان میں گیارہویں نمبر پر آیا۔
۱۴	بارہواں بارہویں	کلاس میں بارہواں لڑکا سب سے لمبا ہے۔ حامد بارہویں جماعت میں پڑھتا ہے۔
۱۳	تیرہواں تیرہویں	اس قطار کا تیرہواں درخت سوکھ رہا ہے۔ اس قطار کی تیرہویں کرسی ٹوٹی ہوئی ہے۔
۱۶	سولہواں سولہویں	اس مشق کا سولہواں سوال مشکل ہے۔ وہ سولہویں نارنگی خراب ہے۔
۱۸	اٹھارواں اٹھارویں	اٹھارہواں بچہ گندا ہے۔ اٹھارویں کھجور کی کھجوریں بہت میٹھی ہیں۔
۱۹	انیسواں انیسویں	یہ انیسواں سال ہے جب سے چچا کا بیٹا تاسم گم ہے۔ میں اس ماہ کی انیسویں تاریخ کو ایبٹ آباد جاؤں گا۔

آؤ کریں کام

13- گداگری ایک معاشرتی مسئلہ ہے جسے آپ حل کرنا چاہتے ہیں؟ اس مسئلے کے مختلف پہلوؤں اور اس کے حل کی تجاویز پر مبنی ایک مختصر تقریر کریں۔

جواب: صدر محترم معزز اساتذہ اکرام اور مکرم دوستو! میری تقریر کا عنوان ہے گداگری سے چھٹکارے کے لیے تجاویز۔

صدر محترم! گداگری ایک عالمی مسئلہ ہے۔ ہر ملک اس سے چھٹکارا حاصل کرنا چاہتا ہے لوگوں نے تن آسانی کے لیے اسے ایک پیشہ بنا لیا ہے۔ اب تو ہر گلی، محلے اور چوک میں گداگروں کی ٹولیاں کی ٹولیاں نظر آتی ہیں۔ بے کئے مرد کیا عورتیں سب مانگتے پھرتے ہیں۔ خود شرمندہ نہیں ہوتے بلکہ شرمندہ کرتے ہیں۔

عزیز دوستو! اس لعنت سے چھٹکارے کے لیے میں چند تجاویز پیش کرتا ہوں۔

(i) بھیک مانگنا قانوناً جرم قرار دیا جائے۔

(ii) غنی اور صاحب ثروت لوگ اپنی زکوٰۃ اور خیرات سے مقامی مستحق لوگوں کی حوصلہ افزائی کریں۔

آپ نے کیا سمجھا؟

- 2- سبق کے مطابق درست لفظ لکھ کر خالی جگہ پر کریں۔
 ☆ موجودہ دور کو سائنس اور ٹیکنالوجی کا دور کہا جاتا ہے۔
 ☆ انٹرنیٹ ایجاد ہوا تو کمپیوٹر کی افادیت دو چند ہو گئی۔
 ☆ ای۔ میل خط کی جدید شکل ہے۔
 ☆ راجندر صاحب شاہک آپسٹخ میں کام کرتے ہیں۔
 ☆ دنیا نے عالمی گاڑوں کی شکل اختیار کر لی۔
- 3- سبق کے مطابق درست بیانات پر (✓) اور غلط بیانات پر (x) کا نشان لگائیں۔

☆ انٹرنیٹ نے طالب علموں کے لیے سہولیات پیدا کر دی ہیں۔ (✓)
 ☆ دنیا بھر کے کمپیوٹر تاروں کے ذریعے سے آپس میں جڑے ہوئے ہیں۔ (x)

☆ انٹرنیٹ کی بدولت پیغام رسانی کی دنیا میں انقلاب آ گیا ہے۔ (✓)

☆ ماریہ کو کمپیوٹر کی سلائی کرنے کا شوق ہے۔ (x)
 ☆ انٹرنیٹ کا استعمال بزرگوں میں بھی عام ہوتا جا رہا ہے۔ (✓)
 4- دیے ہوئے سوالوں کے جواب لکھیں۔

(الف) انٹرنیٹ کی ایجاد سے پیغام رسانی کی دنیا میں کیا انقلاب آیا؟
 جواب: انٹرنیٹ کی ایجاد سے پیغام رسانی میں ای۔ میل نے ایک انقلاب پیدا کر دیا ہے۔

(ب) جوزف اور ماریہ انٹرنیٹ کی مدد سے کیا کام کرتے ہیں؟
 جواب: جوزف اور ماریہ انٹرنیٹ سے معلومات، لغت اور مفید کتب کا مطالعہ کرتے ہیں۔

(ج) ایک طالب علم کی حیثیت سے ہم انٹرنیٹ سے کیا فائدے حاصل کر سکتے ہیں؟

جواب: ایک طالب علم کی حیثیت سے ہم ہر قسم کی معلومات، اخبار، مینی کتب، مینی لغات اور نئی نئی ایجادات سے متعلق معلومات حاصل کر سکتے ہیں۔

(د) انٹرنیٹ نے ہماری زندگی میں کون سی آسانیاں پیدا کی ہیں؟
 جواب: ہم گھر بیٹھے لین دین دوسروں سے حساب کتاب، معلومات، اخبارات اور کتب کا مطالعہ وغیرہ کر سکتے ہیں۔

(ه) انٹرنیٹ استعمال کرتے ہوئے کن باتوں کا خیال رکھنا چاہیے؟

(iii) قومی سطح پر بڑے نادار لوگوں کے لیے ہوٹل کھولے جائیں جہاں ان کی رہائش، خوراک اور ان کو سنبھالنے کا بندوبست ہو۔
 (iv) ناداروں کے وظیفے مقرر ہوں۔

14- گتے کے خالی ڈبوں سے ایک فلیہ تیار کریں۔ اپنے جیب خرچ میں سے اس میں کچھ رقم ڈالیں اور کسی ضرورت مند کی مدد کریں۔

☆☆☆☆

12- دنیا آپ کی مٹھی میں

درست تلفظ:

ٹیکنالوجی، منظم، انقلاب، افادیت، دو چند،

انٹرنیٹ، پیغام رسانی، اخبار، استفادہ،

1- مشکل الفاظ کے معانی

الفاظ	معانی	الفاظ	معانی
استفادہ	فائدہ حاصل کرنا	اخبار	ڈھیر
خیریت	سلامتی	افادیت	فائدہ مند ہونا
موضوع	مضمون	منظم	نقصان دہ
داودینا	تعریف کرنا	ہنر	کام نمن

ٹھہریں اور بتائیں

(i) دنیا بھر کے کمپیوٹروں کو کس کے ذریعے ایک دوسرے کے ساتھ جوڑ دیا گیا؟

جواب: دنیا بھر کے کمپیوٹروں کو انٹرنیٹ کے ذریعے ایک دوسرے کے ساتھ جوڑ دیا گیا ہے۔

(ii) خط کی جدید شکل کو کیا کہتے ہیں؟

جواب: خط کی جدید شکل کو "ای۔ میل" کہتے ہیں۔

ہم نے سیکھا

(i) انٹرنیٹ موجودہ دور کی اہم ایجاد ہے۔

(ii) انٹرنیٹ کی مدد سے بہت سے کام آسان ہو گئے ہیں۔

(iii) انٹرنیٹ کا استعمال تعمیری کاموں کے لیے کرنا چاہیے۔

(iv) کبھی کبھی کسی بھی صورت حال میں اپنی ذاتی معلومات کسی اجنبی کو نہیں دینی چاہئیں۔ اگر کوئی ایسا کرنے کے لیے کہے تو فوراً گھر کے بڑوں کو بتانا چاہیے۔

جواب: انٹرنیٹ استعمال کرتے ہوئے ہمیں اپنی ذاتی معلومات کسی ایسی کو نہیں دینی چاہئیں۔

مل کر کریں بات

5- انٹرنیٹ کے فوائد اور نقصانات کے بارے میں آپس میں بات چیت کریں۔

جواب: لفظوں کا تھیل

6- مثال کے مطابق دیے ہوئے الفاظ کے حروف الگ الگ کریں اور آخری حرف سے کوئی خوبی لکھیں۔

الفاظ	حروف	خوبی
تختید	ت - ن - ق - ی - و	دیانت داری
منصف	م - ن - ص - ف	فیاضی
تست	ق - س - م - ت	تیراکی
مجلس	م - ج - ل - س	سستی
تسخیر	ت - س - خ - ی - ر	رہنمائی
پیشہ	پ - ی - ش - ہ	ہمدردی

سوچیں اور بتائیں

(i) پیغام رسانی یا معلومات حاصل کرنے کے لیے چند جدید ذرائع کے نام بتائیں۔ آپ کے گھر میں کس ذریعہ کا سب سے زیادہ استعمال ہوتا ہے۔

جواب: موبائل انٹرنیٹ

کیا آپ جانتے ہیں

کمپیوٹر انگریزی زبان کے علاوہ دنیا کی اور بہت سی زبانوں میں بھی لکھ سکتا ہے۔ اردو زبان میں ٹائپ کرنے کے لیے بھی بہت سے سافٹ ویئر بازار میں دستیاب ہیں جیسے ان پیج اردو پاک اردو انٹرنیٹ ماگیر و سافٹ ویئر میں بھی اردو زبان میں ٹائپ کیا جاسکتا ہے۔

تواور لکھیں

ماضی تہک

دیے ہوئے جملے غور سے پڑھیں۔

بچے نے دودھ پی لیا ہوگا۔

ٹاسکول سے آگئی ہوگی۔

زاہد نے ای۔ میل پڑھ لی ہوگی۔

ریل گاڑی اسٹیشن پر پہنچ چکی ہوگی۔

اوپر دیے ہوئے جملوں میں الفاظ "پی لیا ہوگا پڑھ لیا ہوگا" آگئی ہوگی پہنچ چکی ہوگی" ایسے افعال ہیں جو گزرے ہوئے زمانے میں ان کاموں کے کرنے یا ہونے میں شک کو ظاہر کرتے ہیں۔ جیسے یقین سے نہیں کہا جاسکتا کہ بچے نے دودھ پی لیا ہوگا۔ یہی شک جملوں کو تھکے جملے بناتا ہے۔

7- مثال کے مطابق سبق میں سے پانچ جملے چنیں اور انہیں تھکے جملوں میں تبدیل کر کے لکھیں۔

مثال: گھر والے بھی ماریہ کے ہنر کی داد دیتے ہیں۔ (سادہ جملہ)
گھر والے بھی ماریہ کے ہنر کی داد دیتے ہوں گے۔

(ماضی تھکے)

(1) ادویات کی تیاری ممکن ہوگئی ہوگی۔

(2) مرض کی تشخیص ہوگئی ہوگی۔

(3) انٹرنیٹ سے راہنمائی مل گئی ہوگی۔

(4) وہ سناک آنکھیں میں کام کرتے ہوئے تھے۔

(5) وہ اپنا قیمتی وقت بچا لیتے ہوئے تھے۔

فعل ماضی تہنائی / شرطیہ

دیے ہوئے جملے غور سے پڑھیں۔

☆ کاش! مجھے ایک بار پھر روپیہ پیشا مل جائے۔ (تہنائی)

☆ اگر وہ محنت کرتا تو ضرور کامیاب ہوتا۔ (شرطیہ)

☆ کاش! میں آپ کی مدد کر سکتا۔ (تہنائی)

☆ اگر آپ نے پوری قیمت ادا کر دی تو یہ گھڑی آپ کو مل جائے گی۔

(شرطیہ)

اوپر دیے ہوئے جملوں میں کام کا ہونا گزرے ہوئے زمانے میں

تہنائی اور شرط کے ساتھ ظاہر کیا گیا ہے۔ جن جملوں کے آغاز میں تہنائی

الفاظ جیسے: "کاش" اور شرطیہ الفاظ جیسے: "اگر" استعمال کیے گئے ہوں۔

انہیں ماضی تہنائی یا شرطیہ جملے کہتے ہیں۔

8- "کاش" یا "اگر" کی مدد سے خالی جگہ پر کریں۔

☆ اگر بھائی جان جلدی گھر آجاتے تو ہم سیر کرنے جاتے۔

☆ اگر تم سویرے جلدی اٹھتے تو وقت پر سکول پہنچ جاتے۔

☆ کاش! میں دوبارہ آپ سے مل سکتا۔

☆ کاش! میں نے امی کا کہا مان لیا ہوتا۔

☆ کاش! میں بھی دوڑ میں اول آسکتا۔

☆ اگر تم نے دھوکا دیا تو سخت نقصان اٹھاؤ گے۔

ایکٹرا تک مشین ہے جو تہی وی کی طرح نظر آتی ہے۔ پہلا کمپیوٹر 1950ء میں ایجاد ہوا۔ یہ بہت بڑا تھا۔ 1960ء میں ٹرانزسٹر کی ایجاد نے کمپیوٹر کے شعبے میں انقلاب برپا کر دیا۔ اس کے تین بڑے حصے ہیں۔ کمپیوٹر کی طاقت اس کی یادداشت اور تیزی پر منحصر ہے۔ کمپیوٹر ایک ہدایت کو پڑھنے سے لے کر اس پر عمل کرنے تک جو وقت لیتا ہے وہ اس کی تیزی ہے۔ کمپیوٹر کی یادداشت کی اکائی کا یونٹ بائٹ ہے۔ کمپیوٹر کو ایک دوسرے سے ملا کر ایک جگہ بیٹھ کر کام کیا جاسکتا ہے۔

11- استاد کی مدد سے اردو زبان میں ای۔ میل لکھنا سیکھیں اور اپنے دوست کو ایک ای۔ میل بھیجیں

آؤ کریں کام

12- چارٹ پر اردو کی بورڈ کی تصویر بنائیں اور کمرہ جماعت میں آویزاں کریں۔

☆☆☆☆

13- ہم پھول اک چمن کے

درست تلفظ:

مُحَلِّسُنْ. مَحَلِّسْتَانْ. تَنْظِيْمٌ. يَقِيْنٌ. ذَمْنٌ.

1- مشکل الفاظ کے معانی

الفاظ	معانی	الفاظ	معانی
پرچم	جھنڈا	چمن	باغ
نگر	شہر/قصبہ	ذمن	پہاڑ کا دارسن/داری
گلستاں	چمن	جلوہ	نظارہ
سدا	ہمیشہ	اجالا	روشنی
عظیم	منظم جماعت/نظام		

2- لہجہ کے مطابق درست الفاظ لکھ کر مصرعے مکمل کریں۔

جواب:

- ☆ جلوے نگر کے
- ☆ اس پاک گلستاں کو
- ☆ آپس کے پیار ہی سے
- ☆ رنگ دیں گے اپنے خون سے
- ☆ قائم سدا رہیں گے
- ☆ یہ چاند یہ ستارا

پڑھیں

9- دی ہوئی عبارت درست تلفظ روانی سے پڑھیں اور پوچھے گئے سوالوں کے زبانی جواب دیں۔

پیغام، معلومات اور اطلاعات کو زیادہ سے زیادہ لوگوں تک پہنچانے کے لیے جو ذرائع استعمال کیے جاتے ہیں انہیں ذرائع ابلاغ کہتے ہیں۔ مثلاً: اخبار، ریڈیو، رسائل اور انٹرنیٹ وغیرہ۔ یہ ذرائع لوگوں کو اطلاعات و معلومات پہنچانے کا کام کرتے ہیں۔ ان کی ہدایت، تعلیم، تفریح اور دیگر معلومات بھی حاصل ہوتی ہیں۔ کسی بھی ملک کے ذرائع ابلاغ اس کی ترقی میں اہم کردار ادا کرتے ہیں۔ ملک کی معاشی، معاشرتی اور سیاسی صورت حال کا اندازہ بھی ذرائع ابلاغ سے لگایا جاتا ہے۔ ذرائع ابلاغ کی دو اقسام ہیں۔ (i) پرنٹ میڈیا (ii) الیکٹرانک میڈیا۔ ایسے ذرائع ابلاغ جو معلومات اور اطلاعات کو شائع کر کے لوگوں تک پہنچاتے ہیں "پرنٹ میڈیا" کہلاتے ہیں۔ جیسے: اخبار، رسائل، جریدے وغیرہ۔

ایسے ذرائع ابلاغ جو برقی لہروں کی مدد سے اطلاعات لوگوں تک پہنچاتے ہیں "الیکٹرانک میڈیا" کہلاتے ہیں۔ پاکستان میں الیکٹرانک میڈیا کے ذرائع ریڈیو، ٹیلی ویژن اور انٹرنیٹ ہیں۔

سوالات

(i) ذرائع ابلاغ کسے کہتے ہیں؟

جواب: لوگوں تک پیغامات، معلومات اور اطلاعات پہنچانے کے ذرائع کو ذرائع ابلاغ کہتے ہیں۔

(ii) ذرائع ابلاغ کیا کام انجام دیتے ہیں؟

جواب: معلومات، پیغامات اور اطلاعات ذرائع ابلاغ پہنچاتے ہیں۔

(iii) پرنٹ میڈیا میں کون سے ذرائع ابلاغ شامل ہیں؟

جواب: اخبار، رسائل، جریدے وغیرہ پرنٹ میڈیا کے ذرائع ابلاغ ہیں۔

کچھ نیا لکھیں

10- ذرائع ابلاغ میں سے کسی ایک ذریعے کی تصویر اپنی کاپی میں چسپاں کریں اور اس کے بارے میں دو جیوگراف لکھیں۔

جواب: اس دور میں سائنس نے بہت ترقی کر لی ہے۔ نت نئی نئی ایجادات ہو رہی ہیں۔ جنہیں دیکھ کر عقل دنگ رہ جاتی ہے۔ دور حاضر کی اہم ترین ایجاد کمپیوٹر ہے۔ اس نے دنیاوی فاصلے مٹا کر دنیا کو ایک گاؤں بنا دیا ہے۔ کمپیوٹر انگریزی زبان کا لفظ ہے جس کے معنی ہیں گنتا۔ یہ ایک

7- حروف کی ترتیب درست کر کے الفاظ بتائیں۔ ان لفظوں کے دو دو ہم آواز الفاظ بھی لکھیں۔

حروف	الفاظ	ہم آواز الفاظ
ل۔ پھ۔ و	پھول	دھول، ٹول
ن۔ م۔ ج	چمن	بچمن، ڈمن
ا۔ ج۔ ن	جان	مان، تان
گ۔ ل۔ ر	رنگ	دنگ، بنگ
ر۔ ا۔ پ۔ ی۔ ا	پیارا	کنارا، سارا

تو اعداد کی کہیں

توسین دیے ہوئے جملے غور سے پڑھیں۔

صابر علی (اردو کے استاد) کو میں نے آج گاؤں میں دیکھا۔
ڈاکٹر اسما (دانتوں کی مشہور ڈاکٹر) سے میں نے علاج کے لیے رجوع کیا۔

اور دیے ہوئے جملوں میں کچھ الفاظ تو سین/بریکٹ میں دیے گئے ہیں۔ تو سین/توس کی جمع ہے۔ توس کے معنی ہیں: کمان۔
توسین میں دیے گئے الفاظ کسی امر کی وضاحت کے لیے دیے جاتے ہیں جو اصل عبارت کا لازمی حصہ نہیں ہوتے۔ انہیں "جملہ مقررہ" کہتے ہیں۔

جملہ مقررہ کی علامت () جملہ مقررہ کو عام عبارت سے الگ کرنے کے لیے استعمال کی جاتی ہے۔

- 8- درج ذیل جملوں میں مناسب جگہ پر توسین لگائیں۔
- ☆ احمد علی (ایک در شاعر) آج ہمارے سکول تشریف لائے۔
- ☆ ہم نے وادی سری (پہاڑوں کی ملکہ) کی سیر کی۔
- ☆ سلمیٰ اور جاذب (دو ذہین طالب علم) نے امتحانات میں نمایاں پوزیشن حاصل کی۔
- ☆ نسیم مجازی (اصل نام محمد شریف) اردو کے معروف ناول نگار ہیں۔

پڑھیں

9- دیے ہوئے اشعار درست تلفظ لے اور آہنگ سے پڑھیں۔
بعد ازاں پوچھے ہوئے سوالوں کے زبانی جواب بتائیں۔

میری عزت ہے یہ میری عظمت ہے یہ
میری دولت ہے یہ میری جنت ہے یہ
میرا پیارا وطن

3- کالم (الف) میں دیے ہوئے الفاظ کی ترتیب درست کر کے کالم (ب) میں مصرعے لکھیں۔

کالم (الف)	کالم (ب)
ہے اجالا کا آنکھوں	آکھوں کا ہے اجالا
یقین اور کی تنظیم	تنظیم اور یقین کی
دمن نغسے کے دمن	نغسے دمن دمن کے
وطن راستے یہ کے	یہ راستے وطن کے
ہم خزاں میں کو گلشن	گلشن میں ہم خزاں کو

4- دیے ہوئے سوالوں کے جواب لکھیں۔

(الف) چمن کے پھول کے کہا گیا ہے؟
جواب: بچوں کو چمن کے پھول کہا گیا ہے۔
(ب) پہلے بند میں شاعر نے پرچم سے محبت کا اظہار کس طرح سے کیا ہے؟

جواب: وطن کا پرچم ہمیں جان سے بھی پیارا ہے۔ چاند ستارے کا نشان ہماری آنکھوں کی روشنی ہے اور اس کی کرن کرن کے جلوے ہمارے دل میں ہیں۔

(ج) شاعر نے نظم میں گلشن کسے کہا ہے اور کیوں؟
جواب: شاعر نے وطن کو گلشن کہا ہے۔ کیونکہ پھول خوب صورت ہوتا ہے اور ہمارا وطن بھی خوب صورت ہے۔

(د) آخری بند میں شاعر نے کن راہوں پر چلنے کی بات کی ہے؟
جواب: آخری بند میں شاعر نے یقین، محکم، عمل، پیہم اتحاد و اتفاق آپس میں پیار محبت سے رہنے کی بات کی ہے۔

(ه) ہم اپنے وطن کو جنت کیسے بنا سکتے ہیں؟
جواب: ہم اچھے کام کر کے ملک کو ترقی دے کر اور ملک میں امن قائم کر کے اپنے وطن کو جنت بنا سکتے ہیں۔

مل کر کریں بات

5- وطن سے محبت کے موضوع پر کوئی شعر یا نظم ساتھیوں کو سنائیں اور پسندیدگی کی وجہ بھی بتائیں۔

6- گروہوں میں بات چیت کر کے دو ایسی تجاویز دیں جن پر عمل کر کے ہم اپنے وطن کا نام روشن کر سکتے ہیں۔
جواب: لکھ پڑھ کر محنت سے اپنے وطن کا نام روشن کر سکتے ہیں۔

لفظوں کا کھیل

جان پر کھیلنا	مشکل کام کرنا	میں نے جان پر کھیل کر زاہد کو بچایا۔
چار چاند لگانا	مشہوری کرنا	خالد نے اول آ کر گھر کو چار چاند لگا دیئے۔
گھر مجھ کے آنسو بہانا	بہانے کرنا	زاہد خواہ مخواہ گھر مجھ کے آنسو بہا رہا ہے۔
آسمان سے باتیں کرنا	بہت اونچا ہونا	لاہور کی بعض عمارتیں آسمان سے باتیں کرتی ہیں۔

11- مثال کے سامنے دیے ہوئے ہندسوں کو عددی ترتیب میں بدلیں اور خالی جگہ پر کریں۔

- مثال: احمد روڑ میں پہلے نمبر پر آیا ہے۔ (1)
 ☆ جماعت میں تیسری کرسی پر نوید بیٹھتا ہے۔ (3)
 ☆ گلی میں پانچواں گھر عبداللہ کا ہے۔ (5)
 ☆ ہفتے کے ساتویں روز سکول سے چھٹی تھی۔ (7)
 ☆ ہم نے گیارہویں روزے سب کی افطار کروائی۔ (11)
 ☆ میں نے آج بارہویں پارے کی تلاوت کی۔ (12)

آؤ کریں کام

نمونہ برائے ہدایت نامہ

بارغ میں داخل ہوتے وقت درج ذیل ہدایات پر عمل کریں۔

ہدایات:

- (i) پوری آستین کا لباس پہنیں۔
 (ii) پھول پتے توڑنے سے گریز کریں۔
 (iii) بارغ میں جانور مت لائیں۔
 (iv) بارغ میں کوڑا کرکٹ اور گندگی نہ پھیلائیں۔

12- لاجبیری میں بیٹھنے کے لیے پانچ نکات پر مشتمل ایک ہدایت نامہ تیار کریں اور اپنے سکول کی لاجبیری کے دروازے پر آویزاں کریں۔

ہدایت نامہ

- (1) کتاب جاری کروانے کے لیے اپنی باری کا انتظار کریں۔
 (2) خاموشی سے مطالعہ کریں۔
 (3) کتاب کا کوئی ورق پھٹنے نہ پائے۔
 (4) کرسیاں مت ٹھیسٹیں۔

اس کے دریا بڑے تازگی سے بھرے
 بارغ پھولے پھلے لہلہاتے ہوئے

میرا پیارا وطن
 اس کے چشمے جواں اس میں نہریں رواں
 جنگل اور وادیاں اس سے آج بھی کہاں
 میرا پیارا وطن
 (سیما کبیر آبادی)

سوالات

(i) دیے ہوئے اشعار میں سے چار ہم الفاظ کی جوڑیاں بتائیں۔
 جواب: عزت دولت، عظمت جنت، بڑے پھلے جواں وادیاں رواں کہاں

(ii) دیے ہوئے اشعار میں کن جگہوں کا ذکر کیا گیا ہے؟
 جواب: دیے ہوئے اشعار میں جنگل، وادیوں، چشموں، نہروں اور یاؤں باغوں اور وطن کا ذکر کیا گیا ہے۔

(iii) دیے ہوئے اشعار کے مطابق ہمارا وطن ہمارے لیے کیا ہے؟
 جواب: ہمارا وطن ہمارے لیے جنت ہے جس میں بڑے بڑے دریا، لہلہاتی کھیتیاں، سرسبز و شاداب بارغ، رواں دواں چشمے اور خوبصورت وادیاں ہیں۔
 کچھ نیا لکھیں

محاورات دیا ہوا جملہ غور سے پڑھیں۔ حامد سے اپنی رقم وصول کرنے کے لیے خالد کو بہت پاپڑ بیلنے پڑے۔

”پاپڑ بیلنا“ سے مراد ہے ”مصیبت برداشت کرنا۔“ ”پاپڑ بیلنا“ محاورہ ہے۔ ایسے الفاظ جو اپنے حقیقی معانی کے بجائے مجازی معانی میں استعمال ہوں ”محاورے“ کہلاتے ہیں۔

10- دیے ہوئے محاورات کے معانی لکھیں اور انہیں اپنے جملوں میں استعمال کریں۔

الو بنانا جان پر کھیلنا چار چاند لگانا گھر مجھ کے آنسو بہانا آسمان سے باتیں کرنا
 جواب:

محاورات	معانی	جملے
الو بنانا	بے وقوف بنانا	ہم نے ارشد کو خوب الو بنایا۔

نمونہ برائے دعوت نامہ

عزیز دوست

السلام علیکم

میری سالگرہ کی تقریب بروز جمعہ منعقد ہو رہی ہے۔ اس خوشی کے موقع پر آپ کی شرکت میرے لیے عزت کا باعث ہوگی۔ تشریف لا کر محفل کی رونق دو بالا کریں۔

پروگرام ان شاء اللہ!

تاریخ _____

وقت _____

مقام _____

منجانب

پابندی وقت اچھے لوگوں کا شیوہ ہے۔

13- ایک دعوت نامہ تیار کریں اور اپنے دوست کو اپنی سالگرہ میں شرکت کی دعوت دیں۔

عزیز دوست خاور خان

السلام علیکم

مورخہ 10 جون 2022ء کو میری سالگرہ ہے۔ اس خوشی کے موقع پر آپ کی شرکت میرے اور میرے گھر والوں کے لیے عزت کا باعث ہوگی۔ تشریف لا کر محفل کی رونق بڑھائیں۔

پروگرام ان شاء اللہ!

تاریخ _____ 10 جون

وقت _____ شام چار بجے

مقام 13 ماڈل ٹاؤن لاہور

وقت کی پابندی آپ لوگوں کا خاصہ ہے

منجانب راشد خان

اضافی معروضی سوالات

سوال: مندرجہ ذیل سوالات کے مختصر جواب دیں۔

(i) آپ کو اپنی جان سے زیادہ کون سی چیز پیاری ہے؟

جواب: مجھ اپنے ملک کا پرچم اپنی جان سے بھی پیارا ہے۔

(ii) "آنے نہ دیں گے اپنے گلشن میں ہم خزاں کو" کا کیا مطلب ہے؟

جواب: ہم اپنے ملک کی شان کو بلند رکھیں گے اور اس میں کوئی کمی نہیں آنے دیں گے۔

(iii) ہم اپنے وطن کو کیا بتائیں گے؟

جواب: ہم اپنے وطن کو جنت بتائیں گے۔

(iv) ہم کن راہوں پر چلیں گے؟

جواب: ہم یقین اور تنظیم کی راہوں پر چلیں گے۔

(v) ہم کس طرح ہمیشہ قائم رہ سکتے ہیں؟

جواب: ہم پیارا اور محبت سے رہ کر ہی ہمیشہ قائم رہ سکتے ہیں۔

کثیر الامتیحالی سوالات

سوال: درست جواب کے گرد دائرہ لگائیں۔

(i) پرچم وطن کا ہم کو ہے _____ سے بھی پیارا

(الف) ایمان (ب) جان

(ج) دنیا (د) دولت

(ii) آنکھوں کا ہے _____ یہ چاند یہ تارا

(الف) اجالا (ب) تارا

(ج) نشان (د) قاصد

(iii) جلوے ہمارے دل میں اس کی _____ کے

(الف) چمک چمک (ب) دک دک

(ج) کرن کرن (د) نظر نظر

(iv) آنے نہ دیں گے اپنے _____ میں ہم خزاں کو

(الف) وطن (ب) باغ

(ج) گھر (د) گلشن

(v) رنگ دیں گے اپنے _____ سے یہ راستے وطن کے

(الف) جگر (ب) سینے

(ج) خون (د) مال

(vi) تنظیم اور یقین کی _____ یہ ہم چلیں گے۔

(الف) گلیوں (ب) راہوں

(ج) سانسوں (د) نہروں

(vii) آپس کے پیار ہی سے _____ سدا رہیں گے

(الف) قائم (ب) زندہ

(ج) تابندہ (د) درخشندہ

(viii) جلوے مگر نگر کے _____ دمن دمن کے

(الف) نغمے (ب) گیت

(ج) پیار (د) ترانے

(ix) قوسین میں دیے گئے الفاظ کس امر کی وضاحت کے لیے دیے

جواب: اندھے فقیر نے اپنے اندھے ہونے اور اپنی چالاکی کا فائدہ اٹھانے کی کوشش کی۔

(iv) اگر آپ بادشاہ کی جگہ ہوتے تو سچائی کا کھوج کیسے لگاتے؟

جواب: میں یہ کھوج لگانے کی کوشش کرتا کہ کیا اندھا فقیر واقعی اپنی دولت روزانہ کما سکتا ہے؟

(v) بادشاہ نے مسئلے کا حل کیسے نکالا؟

جواب: بادشاہ نے تمام سکے گرم پانی میں چھینکے۔ بادشاہ نے جب دیکھا کہ پانی ٹھنڈا ہو گیا ہے اور اس پر چربی کی چکنائی آ گئی ہے تو اسے معلوم ہو گیا کہ یہ رقم تصابوں کی ہے۔

(vi) اس کہانی میں کیا اخلاقی سبق پوشیدہ ہے؟

جواب: کسی پر اندھا دھندا اعتماد نہیں کرنا چاہیے۔

4- درست الفاظ سے خالی جگہ پر کریں۔

(i) آنکھوں کی _____ بھی گئی اور دولت بھی۔

(ii) اپنا نہ سبھی دوسروں کا _____ ہی اپنے ہاتھ پر رکھ کر جی خوش کر لیں۔

(iii) فقیر نے تھیلی کو _____ سے تھام لیا۔

(iv) فقیر نے دھوکے سے _____ ہے۔

(v) بادشاہ کا فیصلہ سن کر دونوں آدمیوں کے دل میں _____ کی لہر دوڑ گئی۔

جواب: (i) بینائی (ii) روپیہ (iii) ہاتھ (iv) ہتھیار یا (v) خوشی

5- درست جواب کا انتخاب کریں۔

(i) مندرجہ ذیل میں سے اسم نکرہ کی فہرست ہے۔

(الف) کتاب، میز، احمد (ب) کرسی، پنسل، تصویر

(ج) کاغذ، سکول، خالد (د) دریا، راوی، پنجاب

(ii) مسلمانوں کے پہلے خلیفہ حضرت ابوبکر صدیق رضی اللہ تعالیٰ عنہ کا تعلق قریش کے خاندان بنو امیہ سے تھا۔ اس میں اسم نکرہ

والی فہرست ہے۔

(الف) 'ک' کے کی (ب) خاندان خلیفہ

(ج) حضرت ابوبکر بنو امیہ قریش

(د) دوسرے تعلق مسلمانوں

(iii) مندرجہ ذیل میں سے اسم معرفہ والی فہرست ہے:

(الف) کتاب، کاغذ، کرسی (ب) احمد، پنجاب، لاہور

(ج) بہادر، بزدل، نڈر (د) کاپی، قلم، میز

(iv) مندرجہ ذیل میں سے کس فہرست کا تعلق جمع اسموں سے ہے؟

جاتے ہیں جو اصل عبارت کا لازمی حصہ نہیں ہوتے۔ انہیں "جملہ _____" کہتے ہیں۔

(الف) متبادلہ (ب) ممکنہ

(ج) معترضہ (د) معنوی

(x) پھول کے ہم آواز الفاظ ہیں:

(الف) پھل (ب) مول

(ج) پولا (د) میوہ

جواب:

(i)	(ب)	(ii)	(الف)	(iii)	(ج)	(iv)	(د)
(v)	(ج)	(vi)	(ب)	(vii)	(الف)	(viii)	(الف)
(ix)	(ج)	(x)	(ب)				

☆☆☆☆

14- آؤ بچو! سنو کہانی

1- درست تلفظ:

روزگار، پیشہ، صدا، شکوہ، سکھی، خوش، ہتھایا۔

مشکل الفاظ کے معانی

الفاظ	معانی	الفاظ	معانی
روزگار	کام	صدا	آواز
سدا	ہمیشہ	شکوہ	شکایت
سکھی	آرام، سکون	ہتھیایا	چھین لیا
لرزنا	کانچنا	سخت گیری	سختی/سزا
تھیل کرنا	ماننا		

اضافی معروضی سوالات

سوال: مندرجہ ذیل سوالات کے مختصر جواب دیں۔

(i) دونوں دوستوں نے کون سا پیشہ اختیار کیا؟

جواب: دونوں دوستوں نے تصاب کا پیشہ اختیار کیا۔

(ii) اندھا فقیر کون سے الفاظ بار بار دہرا رہا تھا؟

جواب: ہائے میری قسمت! آنکھوں کی روشنی بھی گئی اور دولت بھی۔

کاش! مجھے ایک بار پھر اپنے ہاتھ پر روپیہ رکھنے کا موقع مل جائے۔

(iii) اندھے فقیر نے کس بات کا فائدہ اٹھانے کی کوشش کی؟

تھا۔ اس قلعے کے بے شمار دروازے تھے۔ مشرقی دروازے "سان گیٹ" کے سامنے دریائے رنی واقع ہے جو صرف موسم برسات میں بہتا ہے باقی سارا سال خشک ہی رہتا ہے۔ قلعے کی خشک دیواروں پر قدیم لکھائی کے آثار بھی ملتے ہیں۔ قلعے کے اندر داخل ہوتے ہی بالکل سامنے اسٹوپا نما برج ہے۔ جو مقامی طرز تعمیر کا نمونہ ہے۔ ذرا سا آگے بڑھیں تو دائیں طرف ایک مسجد کے آثار بھی نظر آتے ہیں۔ اس کے مینار اور گنبد کے کچھ حصے شہید ہو چکے ہیں۔ قلعے کے مغربی جانب والا گیٹ "موہن گیٹ" کہلاتا ہے۔ اس کے سامنے ایک وسیع میدان ہے۔ "امری گیٹ" رنی کوٹ قلعے کی آخری حد کہلاتا ہے۔ قلعے کے اندر پانی کا ذخیرہ کرنے کے لیے ایک وسیع وعریض تالاب بھی تھا جو گردش زمانہ سے ٹوٹ پھوٹ کا شکار ہو چکا ہے۔ لیکن اب بھی بارشوں کا پانی اچھی خاصی مقدار میں اس میں جمع ہو جاتا ہے۔ مختلف ادوار میں اس قلعے کی تزئین و آرائش کی جاتی رہی مگر اب یہ قلعہ بالکل ویران ہے۔

جواب: خلاصہ:

صوبہ سندھ میں ضلع جامشورو ایک عظیم الشان قلعہ رنی کوٹ ہے جسے دیوار سندھ بھی کہتے ہیں۔ یہ تقریباً دو ہزار سال پرانا کنڈر ہے۔ یہ پہاڑوں کے درمیان دیوار چین کی مانند ہے۔ اس کے مشرقی دروازے کے سامنے دریائے رنی ہے جو صرف موسم برسات میں بہتا ہے۔ قلعے کی دیواروں پر قدیم لکھائی کے نشان ہیں۔ قلعے کے اندر اسٹوپا نما برج ہے۔ دائیں جانب ایک مسجد کے آثار بھی ملتے ہیں۔ قلعے کے اندر کبھی ایک حوض بھی تھا۔ مختلف ادوار میں اس قلعے کی تزئین و آرائش ہوتی رہی مگر اب یہ بالکل ویران پڑا ہے۔

زبان شناسی

- 4- دیئے ہوئے غلط جملوں کو درست کر کے جملے دوبارہ لکھیں۔
- (i) دادا جان نے اخبار پڑھی۔ (ii) آپ کا کیا حال ہے؟
- (iii) بھوکے کو کھانا کھلانا صواب کا کام ہے۔
- (iv) شامیری ہم جماعتی ہے۔
- (v) ماہ رمضان کا مہینا شروع ہونے میں چند دن باقی ہیں۔

جواب: درست جملے

- (i) دادا جان نے اخبار پڑھا۔ (ii) آپ کا کیا حال ہے؟
- (iii) بھوکے کو کھانا کھلانا صواب کا کام ہے۔
- (iv) شامیری ہم جماعتی ہے۔
- (v) ماہ رمضان شروع ہونے میں چند دن باقی ہیں۔

- (الف) اشیاء علماء فضلاء (ب) غربا ولی اولیا
(ج) فقیر فقرا غربا (د) شعرا طلبا شاعر
- (v) مندرجہ ذیل میں سے کس فہرست کا تعلق مذکورہ الفاظ سے ہے؟
(الف) نیلا پیلا سرخ (ب) محبوبہ وارث وارث
(ج) ضعیف ضعیف محترم (د) محترمہ والدہ والدہ
- (vi) مندرجہ ذیل میں سے کس فہرست کا تعلق مترادف الفاظ سے ہے؟
(الف) اتفاق اتحاد (ب) عصر اثر
(ج) اتار چڑھاؤ (د) بھانجا بھانجی
- (vii) مندرجہ ذیل میں سے کس فہرست کا تعلق متضاد الفاظ سے ہے؟
(الف) بزدل دشمن (ب) آؤ بھگت
(ج) دوڑنا آنا (د) تکبر غرور
- (viii) مندرجہ ذیل میں سے کس فہرست کا تعلق متضاد الفاظ سے ہے؟
(الف) بلندی اونچائی (ب) بہشت جنت
(ج) ذلت قلت (د) حلال حرام

جواب:

(الف)	(iv)	(ب)	(iii)	(ب)	(ii)	(ب)	(i)
(د)	(viii)	(الف)	(vii)	(الف)	(vi)	(الف)	(v)

☆☆☆☆

جائزہ -3

سننا/بولنا

- 1- انٹرنیٹ کے استعمال کے منفی اور مثبت دونوں اثرات بتائیں۔
- 2- طلبہ و طالبات کیسے خدمت خلق کے کاموں میں حصہ لے سکتے ہیں؟ پانچ جملوں میں بتائیں۔
- 3- دیا ہوا پیرا گراف درست تلفظ اور روانی سے پڑھیں اور اس کا خلاصہ سنائیں۔

رنی کوٹ قلعہ، ضلع جامشورو سندھ میں واقع ایک مشہور قلعہ ہے۔ اس عظیم الشان قلعے کو دیوار سندھ بھی کہا جاتا ہے۔ قلعہ رنی کوٹ کے کنڈرات سے یہ اندازہ لگایا جاسکتا ہے کہ یہ قلعہ تقریباً دو ہزار سال سے بھی پہلے تعمیر کیا گیا ہوگا۔ اٹھارویں صدی میں اس قلعے کی مرمت کروائی گئی۔ پہاڑوں کے درمیان موجود یہ قلعہ بالکل دیوار چین کی مانند

5- اعراب کو مد نظر رکھتے ہوئے دیے ہوئے الفاظ کے جملے

بنائیں۔

علم علم پل پل تیر تیر انیس انیس

جواب:

الفاظ	جملے
علم	میں نے استاد سے علم سیکھا۔
علم	ہمارا علم سب سے اونچا ہے۔
پل	میں پل پر سے گزرا۔
پل	وہ پل بھر کا اور چلا گیا۔
تیر	میرا استحقاقی نشان تیر ہے۔
تیر	میں نے تیر کر نہر پار کی۔
انیس	انیس اچھا لڑکا ہے۔
انیس	میں نے انیس روزے رکھے۔

6- دیے ہوئے سابقوں اور لاحقوں کی مدد سے مزید دو دو بامعنی الفاظ بتائیں۔

سابقے:	با	کم	ان
لاحقے:	ناک	باز	دان

جواب: سابقے:

سابقے	الفاظ
با	باادب، بانصیب
کم	کم ظرف، کم بخت
ان	ان پڑھا، انجان

جواب: لاحقے:

لاحقے	الفاظ
ناک	ورد ناک، خوف ناک
باز	شاہ باز، جاں باز
دان	پان دان، قلم دان

7- دیے گئے جملوں میں مناسب جگہ پر قوسیں لگائیں۔

☆ ڈاکٹر عبداللہ (مشہور دندان ساز) سے آج سر راہ ملاقات ہوئی۔

☆ ہم سب شاعری قلعے (لاہور) کی سیر کرنے جائیں گے۔

☆ شازیہ اور اسما (جماعت پنجم) نے تقریری مقابلے میں اول اور

دوم پوزیشن حاصل کی۔

☆ جواد کے بھائی (گورنمنٹ سکول کے استاد) نے ہمیں

امتحانات کی تیاری کروائی۔

8- "کاش"، "اور" "اگر" لکھ کر جملے مکمل کریں۔

جواب:

☆ کاش! میں نے امتحانات کی تیاری اچھی طرح کی ہوتی۔

☆ اگر تم نے میری بات سنی ہوتی تو نقصان نہ اٹھاتے۔

☆ کاش! میں بھی دوڑ میں اول آسکتا۔

☆ اگر ہم متحد ہو جائیں تو دنیا کی کوئی طاقت ہمیں نہیں ہرا سکتی۔

9- دیے ہوئے الفاظ کے جملے بنائیں۔

دہقان آہ بھرنا لطف ہنر سخی

جواب:

الفاظ	جملے
دہقان	دہقان کھیت میں اٹل چلا رہا ہے۔
آہ بھرنا	خالد نے آہ بھری اور چل دیا۔
لطف	آج میرا کاہن لطف آیا۔
ہنر	انسان کو کوئی نہ کوئی ہنر سیکھنا چاہیے۔
سخی	علی بڑا سخی ہے وہ ہر فقیر کو خیرات دیتا ہے۔

10- کوئی سے تین ذرائع ابلاغ کے نام لکھیں۔ بعد ازاں کسی

ایک ذریعے کے متعلق دس سطروں پر مبنی پیرا گراف لکھ کر

اپنے خیالات کا اظہار کریں۔

جواب: ذرائع ابلاغ: ریڈیو، ٹیلی ویژن، اخبارات

ٹیلی وژن

ٹیلی وژن ایک مفید ایجاد ہے۔ ہم گھر بیٹھے معمولی خرچ سے جلد

علماء و مفکرین کی تقریریں سن سکتے ہیں اور اس سے مستفید ہو سکتے ہیں۔

کھیل کا کوئی بیچ دنیا کے کسی بھی کونے میں ہو رہا ہو ہم اپنے کمرے میں

بیٹھ کر اس سے لطف اندوز ہوتے ہیں۔ اس سے مختلف قسم کے پروگرام نشر

ہوتے ہیں۔ سبھی پروگرام سبق آموز ہوتے ہیں۔ ٹیلی وژن اگرچہ ایک

مفید ترین ایجاد ہے لیکن اس کے نقصانات بھی ہیں۔ ٹیلی وژن کے

سامنے زیادہ دیر بیٹھنا آنکھوں کی بینائی پر اثر ڈالتا ہے۔ آنکھوں کی بینائی

کمزور ہو جاتی ہے اور آنکھوں سے پانی آنا شروع ہو جاتا ہے۔ بعض

چیلنجز پر ایسے ایسے پروگرام نشر ہوتے ہیں جس سے جنسی بے راہ روی اور

- ☆ اتنے میں ہجوم میں سے دو نوجوان آگے بڑھے۔
☆ ہم نے ابتدائی طبی امداد کی تربیت حاصل کی۔
☆ ہمیشہ خدمتِ خلق کے کام کریں گے۔

ٹھہریں اور بتائیں

(i) پاکستان میں گرل گائیڈ تنظیم کب بنائی گئی؟

جواب: پاکستان میں گرل گائیڈ تنظیم 1947ء میں قائم ہوئی

(ii) اسکاؤٹ تنظیم کے قیام کا مقصد کیا تھا؟

جواب: اسکاؤٹ تنظیم کا مقصد نوجوانوں کو جسمانی اور دماغی طور پر مضبوط بنانا تھا۔

(iii) 2005ء کون سا واقعہ پیش آیا؟

جواب: 2005ء میں زلزلہ آیا تھا جس میں پاکستان کا بہت نقصان ہوا تھا۔

کیا آپ جانتے ہیں؟

(i) اسکاؤٹنگ تحریک کے بانی لارڈ بیڈن پاول تھے اور گرل گائیڈ تحریک کی بنیاد ان کی بہن ایگنس نے رکھی تھی۔

(ii) ہر چار سال بعد اسکاؤٹس کا ایک بین الاقوامی اجتماع منعقد ہوتا ہے جسے "اسکاؤٹ جمبوری" کہتے ہیں۔

3- سبق کے مطابق درست بیانات کے سامنے (✓) اور غلط بیانات کے سامنے (x) کا نشان لگائیں۔

جواب:

(x) علی اور شازیہ باغ سے واپس آرہے تھے۔

(✓) لڑکے کے بازو کی ہڈی ٹوٹ گئی تھی۔

(x) زخمی کو اسکول پر ہسپتال پہنچا دیا گیا۔

(✓) جوئیر گائیڈ گیارہ سال کی عمر تک کی طالبات کے لیے ہوتی ہے۔

(✓) اسکاؤٹ اور گرل گائیڈ مددگار اور خوش اخلاق ہوتے ہیں۔

4- دیے ہوئے سوالوں کے جواب لکھیں۔

(الف) اسکاؤٹ پروگرام کتنے درجوں پر مبنی ہے؟

جواب: اسکاؤٹ پروگرام تین درجوں پر مبنی ہے۔

(ب) اسکاؤٹنگ تحریک کے بانی کون تھے اور یہ کب قائم ہوئی؟

جواب: اسکاؤٹنگ تحریک کے بانی لارڈ بیڈن پاول تھے یہ تحریک 1907ء میں قائم ہوئی۔

تن آسانی پیدا ہوتی ہے۔ ایسے پروگراموں سے دور رہنا چاہیے تاکہ ہمارے اخلاق پر برے اثرات مرتب نہ ہوں۔

☆☆☆☆

15- آئیں! مدد کریں

درست تلفظ:

ہجوم، تربیث، ایسولینس، ناگھانی، کیسپ، خود اعتماد۔

1- مشکل الفاظ کے معانی

الفاظ	معانی	الفاظ	معانی
ہجوم	بھیز	آفت	مصیبت، تکلیف
کفایت شعار	کم خرچ کرنے والا	ناگھانی	اچانک

ہم نے سیکھا

☆ اسکاؤٹ اور گرل گائیڈ کو کسی آفت میں دوسروں کی مدد کرنے کی تربیت دی جاتی ہے۔

☆ ایک اچھا انسان دوسرے انسان کی مدد اور خدمت کرنے کے لیے ہر وقت تیار رہتا ہے۔

☆ طلبہ و طالبات کو سکول ہی کے زمانے سے مختلف مثبت سرگرمیوں میں حصہ لینا چاہیے تاکہ وہ معاشرے میں ایک فعال کردار ادا کر سکیں۔

☆ اسکاؤٹ اور گرل گائیڈ کو بہت سے مفید کام سکھائے جاتے ہیں۔

☆ اسکاؤٹ اور گرل گائیڈ کو جنگی حالات سے نمٹنے کی تربیت دی جاتی ہے۔

☆ طلبہ و طالبات کو اسکاؤٹنگ اور گرل گائیڈ تنظیم میں شرکت کرنی چاہیے۔

آپ نے کیا سمجھا؟

2- سبق کے مطابق درست الفاظ لکھ کر خالی جگہ پر کریں۔

جواب:

☆ چوک میں پہنچے تو ٹریفک کی سرخ جلی جل گئی۔

☆ تصویری ہی درمیں ایسولینس بھی آگئی۔

☆ طلبہ کی تنظیم اسکاؤٹنگ کہلاتی ہے۔

کے پاس میس ادا کرنے کے لیے پیسے نہیں تھے میں نے اپنے جیب فریج سے اس کی فیس ادا کی اور اسے علم بھی نہ ہونے دیا۔
(ii) پاکستان میں خدمت خلق کرنے والے کسی ادارے کے متعلق بتائیں۔

جواب: ہمارے ضلع میں شفا فاؤنڈیشن کے نام سے ایک ادارہ ہے جو غریب اور نادار لوگوں کی آنکھوں کا مفت علاج کرتا ہے۔
قواعد لکھیں ان جملوں کو غور سے پڑھیں۔
ارے! آپ کہاں جا رہے ہیں؟
آہ! میں دور میں اول نہا سکا۔
سبحان اللہ! کتنا خوب صورت منظر ہے۔

حروف ندا

وہ حروف جو کسی کو پکارنے یا متوجہ کرنے کے لیے بولے جائیں حروف ندا کہلاتے ہیں۔ جیسے پہلے جملے میں "ارے" حرف ندا ہے۔

حروف تاسف

وہ الفاظ جو غم اور افسوس ظاہر کرنے کے لیے بولے جائیں حروف تاسف کہلاتے ہیں۔ جیسے دوسرے جملے میں "آہ" حرف تاسف ہے۔

حروف استعجاب

وہ الفاظ جو حیرت کے اظہار کے لیے بولے جاتے ہیں "حروف استعجاب" کہلاتے ہیں۔ جیسے تیسرے جملے میں "سبحان اللہ" حرف استعجاب ہے۔

7- دیے ہوئے حروف کی مدد سے اپنی کاپی میں اس طرح سے جملے بنائیں کہ معانی واضح ہو جائیں۔

حروف ندا حروف تاسف حروف استعجاب
ارے! افسوس! ہائے ہائے واہ! واہ! اوہو!

جواب:

ارے	اے مالک! میری مدد فرما
او	اولڈ کے ادھر آؤ
افسوس	افسوس! میں وقت پر نہ پہنچ سکا
ہائے ہائے	ہائے ہائے! میں لٹ گیا
واہ! واہ!	واہ! واہ! تم نے کیا حلیہ بنا رکھا ہے۔
اوہو	اوہو! مجھے کیوں تنگ کرتے ہو۔

پڑھیں

(ج) پاکستان گرل گائیڈ ایسوسی ایشن کب قائم ہوئی؟
جواب: پاکستان گرل گائیڈ ایسوسی ایشن 1947ء میں قائم ہوئی۔
(د) اسکاؤٹ اور گرل گائیڈ ترقیاتی پروگرام میں کیا سیکھتے ہیں؟
جواب: اسکاؤٹ اور گرل گائیڈ خیرے لگانا، گریں لگانا، تیراکی کرنا اور ابتدائی طبی امداد کی تربیت حاصل کرنا۔

(ه) کسی بھی ناگہانی صورت حال سے نمٹنے کے لیے اسکاؤٹ یا گرل گائیڈ کی تربیت حاصل کرنا کیوں ضروری ہے؟
جواب: کسی ناگہانی صورت حال سے نمٹنے کے لیے اسکاؤٹ یا گرل گائیڈ کی تربیت حاصل کرنا ضروری ہے کیونکہ اس کی تربیت ان میں خود اعتمادی پیدا کرتی ہے جس کی وجہ سے وہ ماہر عامل کے ساتھ مل کر ملک و قوم کی خدمت کرتے ہیں۔

مل کر کریں بات

5- اپنے ارد گرد موجود مختلف مسائل کے حل میں آپ کیا کردار ادا کر سکتے ہیں؟

جواب: زلزلے کے ماروں، سیلاب زدگان اور دوسرے مصیبت زدگان کو راشن پہنچانے، زخمیوں کی مرہم پٹی کرنے اور انہیں مصیبت سے نجات دلانے کے کاموں میں حصہ لے سکتے ہیں۔

6- درج ذیل الفاظ پڑھنے میں ایک جیسے مگر املا اور معانی کے لحاظ سے مختلف ہیں۔ مثال کے مطابق الفاظ کو ان کے درست معانی سے ملائیں۔

الفاظ علم الم نذر نظر عمل اصل

معانی تمدد شہد جھنڈا بنیاد بڑھ نگاہ دکھ

جواب:

الفاظ	معانی	الفاظ	معانی
علم	جھنڈا	الم	دکھ
اصل	بنیاد بڑھ	شہد	عمل
نظر	نگاہ		

سوچیں اور بتائیں

(i) ایک دوسرے کی مدد کرنا کیسا عمل ہے؟ اگر آپ نے کسی مشکل میں اپنے دوست کی مدد کی ہے تو بتائیں۔

جواب: ایک دوسرے کی مدد کرنا بڑا اچھا عمل ہے۔ ایک کے مدد کرنے سے دوسرے کی تکلیف دور ہو جاتی ہے۔ پچھلے مہینے میرے ایک دوست

یہی ہے عبادت یہی دین و ایمان
کہ کام آئے دنیا میں انساں کے انساں
کسی گرے ہوئے کو اٹھانا کسی بیمار کی بیمار پر ہی کرنا اور حتی
المقدور اس کی مالی امداد کرنا انڈھوں کو راستہ دکھانا، ضعیف کو سڑک پار کرانا
اچھی عادات ہیں۔ اس میں کسی کا کوئی خرچ بھی نہیں ہوتا، مفت کا ثواب
مل جاتا ہے۔ کسی کے غم میں شریک ہونا اور اس کی دلجوئی کے لیے بیمار
سے چند الفاظ اس کے زخموں پر مرہم بن کے لگتے ہیں۔ ہماری خوش
اخلاقی بھی کسی کی دلجوئی ہے۔ ہمارا اٹھنا بیٹھنا، چلنا پھرنا اور بولنا بھی
دوسروں کی مدد ہو سکتا ہے اگر ان میں شائستگی ہو۔

حضور نبی اکرم صلی اللہ علیہ وعلی آلہ واصحابہ وسلم کی سیرت پاک
سے کئی ایسے واقعات ملتے ہیں جن سے معلوم ہوتا ہے کہ آپ صلی اللہ علیہ
وعلی آلہ واصحابہ وسلم دوسروں کی کس قدر مدد فرماتے تھے۔ آپ صلی اللہ
علیہ وعلی آلہ واصحابہ وسلم ضعیف عورتوں کی چکی پیس کے آٹا بنا دیتے تھے۔
لوگوں کا پانی بھر لادیتے تھے لوگوں کا بوجھ اٹھا کر ان کے گھر پہنچا دیتے
تھے۔ ہمیں بھی چاہیے کہ کسی کی مدد کرنے سے گریز نہ کریں کسی کی مدد
کرنے سے اللہ تعالیٰ اور ہمارے پیغمبر رسول اللہ صلی اللہ علیہ وعلی آلہ
واصحابہ وسلم خوش ہوتے ہیں۔

آؤ کریں کام

10- دو چارٹ تیار کریں۔ ایک پراگمٹ گائیڈ کا عالمی نشان بنائیں
اور اس کے قوانین لکھیں۔ جب کہ دوسرے چارٹ پراسکاؤٹ
کا عالمی نشان بنائیں اور اس کے قوانین لکھیں۔

جواب: اسکاؤٹ:

- (i) خوش اخلاق ہوتا ہے۔
- (ii) دوسروں کی تکلیف میں مدد کرتا ہے۔
- (iii) اپنے والدین، اساتذہ اور اسکاؤٹ لیڈر کا حکم مانتا ہے۔
- (iv) ملک و قوم کا وفادار ہوتا ہے۔
- (v) جانوروں پر رحم کرتا ہے۔
- (vi) اپنے قول و فعل اور خیالات میں پاکیزہ ہوتا ہے۔
- (vii) کفایت شعار ہوتا ہے۔
- (viii) خدمت خلق کا جذبہ رکھتا ہے۔
- (ix) دوسرے اسکاؤٹس کو اپنا دوست سمجھتا ہے۔

☆☆☆☆

8- دیا ہوا پیرا گراف درست تلفظ اور روانی سے پڑھیں۔ بعد ازاں
پوچھے ہوئے سوالوں کے زبانی جواب دیں۔

ایڈمی فاؤنڈیشن ایک فلاحی ادارہ ہے جو 1951ء میں عبدالستار
ایڈمی کی طرف سے کراچی میں قائم کیا گیا تھا۔ ایڈمی فاؤنڈیشن کی
خدمات میں 24 گھنٹے کی ایمرجنسی سروس شامل ہے۔ عبدالستار ایڈمی نے
صرف 5000 روپے کی مدد سے پہلا فلاح و بہبود کا مرکز بنایا تھا بعد میں
ایڈمی ٹرسٹ قائم کیا۔ آج ایڈمی فاؤنڈیشن پاکستان میں فلاح و بہبود کی
سب سے بڑی تنظیم ہے۔ اس فاؤنڈیشن کے ملک بھر میں 300 سے زائد
مراکز ہیں۔ سب سے بڑی رضا کارانہ ایسوسی ایشن سروس ہونے کی وجہ سے
2000ء میں گینیز بک آف ورلڈ ریکارڈز نے عبدالستار ایڈمی کا نام اپنی
کتاب کی زینت بنایا۔ جس کے مطابق دنیا کی سب سے بڑی ایسوسی ایشن
سروس ایڈمی فاؤنڈیشن کی ہے۔ ابتدا میں ان کی خدمات صرف زخمیوں کو
ہسپتال تک پہنچانے تک محدود تھیں مگر بعد میں ان کا دائرہ وسیع تر ہوتا چلا
گیا۔ وائریس کے نظام سے مربوط 500 ایسوسی ایشنوں کا یہ نیٹ ورک
پاکستان بھر میں پھیلا ہوا ہے۔

سوالات

- (i) ایڈمی فاؤنڈیشن کب اور کس نے قائم کی؟
جواب: ایڈمی فاؤنڈیشن عبدالستار ایڈمی نے 1951ء میں قائم کی۔
- (ii) ایڈمی فاؤنڈیشن کی کوئی سی دو فلاحی سرگرمیوں کے بارے میں
بتائیں۔

جواب: (i) ایڈمی فاؤنڈیشن بیماروں کو ایسوسی ایشن کے ذریعے ہسپتال
پہنچاتا ہے۔

(ii) معذوروں کو ہاتھ بٹیا کھیاں اور انڈھوں کو مفت آنکھیں فراہم
کرتی ہے۔

(iii) ایڈمی فاؤنڈیشن کا نام گینیز بک آف ورلڈ ریکارڈز میں کب اور
کیوں شامل کیا گیا؟

جواب: ایڈمی فاؤنڈیشن کا نام گینیز بک آف ورلڈ ریکارڈز میں ریکارڈ
ایسوسی ایشن خدمات کے صلے میں دیا گیا۔

کچھ نیا لکھیں

9- مدد کرنے کے موضوع پر کوئی مضمون پڑھیں اور اپنے الفاظ میں
لکھیں۔ (دو پیرا گراف)

جواب:

16- رکھیں میرا خیال

درست تلفظ:

برے ہنگم۔ ڈوبہر۔ آسمون۔ آلودگی۔ پرورش۔ لہریز۔

1- مشکل الفاظ کے معانی

الفاظ	معانی	الفاظ	معانی
برے ہنگم	غیر موزوں	دوبھر	مشکل
اسمول	بہت قیمتی	پرورش	پالنا
صوتی	آواز سے متعلق	گریز کرنا	بچنا پرہیز کرنا
آلودگی	گندگی	ماند پڑنا	مدغم پڑ جانا

آپ نے کیا سمجھا؟

2- سبق کے مطابق درست الفاظ لکھ کر خالی جگہ پر کریں۔

☆ سڑکوں پر بے ہنگم شور تھا۔

☆ میں زمین ہوں۔ اس دنیا میں آپ کا ٹھکانہ۔

☆ مل کر کوشش کریں اور مجھے میرا حسن لوٹادیں۔

☆ درخت زمین کی زینت کا باعث ہیں۔

☆ شور وغل ذہنی سوچ میں کمی اور چڑچڑے پن میں اضافہ کرتا ہے۔

3- کالم (الف) کو کالم (ب) سے ملائیں۔

کالم (الف)	کالم (ب)
کارخانوں کا آلودہ پانی	آپ کی تن درستی اور خوش حالی ہے۔
پکھرے کو مناسب	میرے صاف پانی میں ملا دیتے ہیں۔
شور وغل ذہنی سکون میں کمی	بہت دیر ہو جائے۔
میری تن درستی میں	طریقے سے ٹھکانے لگائیں۔
اس سے پہلے کہ	اور چڑچڑے پن میں اضافے کا باعث بنتا ہے۔

جواب:

کالم (الف)	کالم (ب)
کارخانوں کا آلودہ پانی	میرے صاف پانی میں ملا دیتے ہیں۔
پکھرے کو مناسب	طریقے سے ٹھکانے لگائیں۔

شور وغل ذہنی سکون میں کمی اور چڑچڑے پن میں اضافے کا باعث بنتا ہے۔

میری تن درستی میں آپ کی تن درستی اور خوش حالی ہے۔

اس سے پہلے کہ بہت دیر ہو جائے۔

4- دیے ہوئے سوالوں کے جواب لکھیں۔

(الف) سبق "رکھیں میرا خیال" میں کس دن کا ذکر کیا گیا ہے اور وہ دن کب منایا جاتا ہے؟

جواب: سبق میں یوم آزادی کے دن کا ذکر ہے اور یہ 14 اگست کو منایا جاتا ہے۔

(ب) زمین ہمارا گھر ہے۔ لیکن کیسے؟ چند جملے لکھیں۔

جواب: ہم زمین پر رہتے ہیں۔ اس لیے ہم غلہ اور پھل اگاتے ہیں۔ اس کے درختوں کی لکڑی ہمارے گھروں کو زینت بخشتی ہے۔ اس کا پانی ہم پیتے ہیں۔ اس کی فضا میں ہم سانس لیتے ہیں۔ انہیں وجوہات کی بنا پر بیڑ میں ہمارا گھر ہے۔

(ج) پانی اگر زیادہ دیر کھڑا رہے تو کون سی بیماریاں پھیل سکتی ہیں اور کیسے؟

جواب: پانی اگر زیادہ دیر کھڑا رہے تو مچھر پیدا ہوتے ہیں جس سے ملیریا اور ذہنی پھیلتا ہے۔

(د) زمین کی پریشانی کی چار وجوہات لکھیں۔

جواب: شور وغل درختوں کی کٹائی پانی کی آلودگی اور فضائی آلودگی زمین کی پریشانی کی وجوہات ہیں۔

(ه) آلودگی کی کسی ایک قسم کے خاتمے یا اس میں کمی کے لیے تجاویز دیں۔

جواب: پانی کی آلودگی پانی کو دوبارہ قابل استعمال بنا کر ختم کر سکتے ہیں۔

مل کر کریں بات

5- آپس میں بات چیت کریں اور بتائیں کہ ایک طالب علم کی حیثیت سے آپ ماحول کو صاف رکھنے کے لیے کیا کر سکتے ہیں؟

جواب: ہم اپنے ماحول کو صاف ستھرا رکھنے کے لیے نئے درخت لگائیں۔ پانی کی گزرگاہوں کا خیال رکھیں اور کوڑا کرکٹ کوڑے دان میں ڈالیں۔

لفظوں کا کھیل:

6- لکھ کر بتائیں کہ یہ الفاظ کن موقعوں پر کہے جاتے ہیں؟

الفاظ	مواقع
السلام علیکم	جب کسی سے ملاقات ہوتی ہے۔
خوش آمدید	جب کوئی گھر میں آئے۔
معاف سمجھیے گا	جب کوئی تنگ کریں اور دامن نہ چھوڑے۔
شکریہ	جب کوئی تحفہ دے۔

ظہریں اور بتائیں

(i) آپ کے نزدیک ماحول میں کون کون سی چیزیں شامل ہیں؟
جواب: ہمارے نزدیک نالیاں، عمارتیں، لاؤڈ اسپیکر اور سڑکیں ماحول میں شامل ہیں۔

(ii) زمین کو کس بات کا دکھ تھا؟
جواب: زمین کو شور کی آلودگی، فضائی آلودگی، زمین کی آلودگی اور درختوں کے کٹاؤ کا دکھ تھا۔

(iii) اپنے گھر کو صاف کر کے پھر اگلی میں کیوں نہیں پھینکنا چاہیے؟
جواب: پھرے سے بیماریاں پھیلتی ہیں۔
ہم نے سیکھا

- ماحولیاتی آلودگی سے بیماریاں جنم لیتی ہیں۔
 - ماحولیاتی آلودگی ہمارے قدرتی حسن کو تباہ کرنے کا باعث ہے۔
 - ہم سب کو مل کر ماحولیاتی آلودگی کو کم کرنا چاہیے۔
 - اچھا اور صاف ستھرا ماحول پر سکون اور صحت مند زندگی کا ضامن ہے۔
- نوٹ: لکھیں:

7- دیے ہوئے حروف کا استعمال کرتے ہوئے استفہامیہ جملے لکھیں اور علامت استفہام (؟) بھی لگائیں۔
کیا کب کون کیسے کہاں کس جملے:

کیا	کیا بارش ہو رہی ہے؟
کب	آپ کب آئے؟
کیسے	آپ کیسے ہیں؟
کہاں	کتاب کہاں ہے؟
کس	آپ نے کس کو مارا؟

صرف عطف

- دیے ہوئے جملے غور سے پڑھیں۔
- ☆ جاذب اور سارہ دونوں لیکن بھائی ہیں۔
 - ☆ نوید ہمیشہ خوش و خرم رہتا ہے۔
 - ☆ صحت اور صفائی کا آپس میں گہرا تعلق ہے۔
 - ☆ ہمیں اپنے وطن کی ترقی کے لیے شب و روز محنت کرنی چاہیے۔
 - ☆ اوپر دیے ہوئے جملوں میں "اور" کو خط کشیدہ کیا گیا ہے۔
 - ☆ ایسے حروف جو دو سے زیادہ لفظوں یا دو جملوں کو ملانے کا کام دیتے ہیں انہیں "حروف عطف" کہتے ہیں۔ ان جملوں میں "اور" بطور حروف عطف استعمال کیے گئے ہیں۔

- 8- "اور" "و" کا استعمال کرتے ہوئے خالی جگہ پر کریں۔
- ☆ اس کی شب و روز کی محنت رنگ لائی۔
 - ☆ اللہ تعالیٰ کی حمد و شایان کر۔
 - ☆ زارا اور سارہ پانچویں جماعت میں پڑھتی ہیں۔
 - ☆ لومڑی ہوشیار اور چالاک جانور ہے۔
 - ☆ شمس و قمر سے مراد سورج اور چاند ہے۔
 - ☆ پرچم ستارہ و جلال۔

سوچیں اور بتائیں

(i) آپ اپنے گھر سے باہر ہیں۔ آپ کے پاس جوس کا خالی ڈبہ یا ماچس کا پیکٹ ہے اور کوڑے دان بھی موجود نہیں آپ کیا کریں گے؟
جواب: میں ان چیزوں کو ایک شاپنگ بیگ میں ڈال کر اپنے پاس رکھوں گا۔ جہاں کوڑا دان ملے گا اس میں ڈال دوں گا۔

(ii) کوئی ایسا کام بتائیں جس کے کرنے سے ہمارا ماحول صاف ستھرا رہ سکتا ہے؟
جواب: کوڑا کرکٹ اور پتھر وغیرہ ہمیشہ کوڑے دان میں ڈالنا چاہیے اور پلاسٹک شاپنگ بیگز استعمال نہ کیے جائیں۔
کیا آپ جانتے ہیں؟

(i) ہر سال 5 جون کو ماحولیات کا عالمی دن منایا جاتا ہے جس کا مقصد عوام میں ماحول کو صاف رکھنے اور آلودگی کے خاتمے سے متعلق شعور پیدا کرنا ہوتا ہے۔

(ii) ماحولیاتی آلودگی میں زمین آبی، فضائی اور صوتی آلودگی شامل ہے۔
پڑھیں

9- دی ہوئی عبارت درست تلفظ اور روانی سے پڑھ کر اس کا مفہوم بتائیں۔

ہمارے ملک کے ترقی نہ کرنے کی بڑی وجہ آلودگی ہے۔ ہمارا معاشرہ بیمار ہے۔ ان کے ذہن میں نئی نئی تخلیقات کرنے کی کمی ہے۔ بیمار معاشرہ ہونے کی وجہ سے کام سے جی چراتے ہیں۔ ہمیں آلودگی کے خاتمے کے لیے کام کرنا چاہیے ورنہ

نہ سمجھو گے تو مٹ جاؤ گے اے ہندوستان والو
تمہاری داستاں تک نہ ہوگی داستانوں میں
☆☆☆☆

17- نیک بنو نیکی پھیلاؤ

درست تلفظ:

ریس، مستہرائی، رغبت، اہاج

1- مشکل الفاظ کے معانی

معانی	الفاظ	معانی	الفاظ
پڑوسی، قریب رہنے والے	ہمسائے	برابری، نقل	ریس
صفائی	ستھرائی	مخذور	اہاج
رزق یا روپا حاصل کرنا	کمانا	خواہش، آرزو	رغبت

آپ نے کیا سمجھا؟

2- کالم (الف) میں دیے ہوئے حروف کی ترتیب درست کر کے الفاظ بنائیں اور ان الفاظ سے متعلقہ مصرعے سامنے دی ہوئی جگہ میں لکھیں۔

جواب:

حروف	الفاظ	مصرعے
س۔ ی۔ ر	ریس	سچ کی سب کو ریس دلاؤ
ء۔ ا۔ ر۔ ی۔ ب	برائی	چھوڑیں ہمسائے کی برائی
د۔ کھ۔ ے	دیکھ	ہمسائے کی دیکھ بھلائی
ا۔ ج۔ ت۔ م۔ ع	جماعت	سیکھتی ہے شوق ان سے جماعت
س۔ ہ۔ م۔ ا۔ ے۔ ہ	ہمسائے	ہمسائے کی دیکھ بھلائی

ہم نے سیکھا

☆ ہمیں اچھی عادت اپنانی چاہئیں۔

☆ ہمیں نیکی کے راستے پر چلنا چاہیے۔

احمد ہمیشہ چاق و چوبند اور صحت مند نظر آتا ہے۔ احمد سے اس کی صحت کا راز پوچھا جائے تو مسکرا کر جواب دیتا ہے: ”صفائی۔“ احمد اچھی طرح جانتا ہے کہ صفائی اور صحت کا آپس میں گہرا تعلق ہے۔ جہاں صفائی کا خیال نہ رکھا جائے وہاں بیماریاں پیدا ہوتی ہیں۔ صحت مند رہنے کے لیے جسم، غذا، لباس وغیرہ کا صاف ستھرا ہونا ضروری ہے۔ احمد اپنی صحت اور صفائی کا خیال کیسے رکھتا ہے؟ آئیے! جانتے ہیں۔ وہ روز نہانا ہے۔ کیوں کہ غسل نہ کرنے سے جسم پر میل جم جاتا ہے۔ وہ صبح و شام دانت صاف کرتا ہے۔ اس وجہ سے اس کے دانتوں میں غذا کے ذرات نہیں چھپتے اور وہ دانتوں اور سوزنوں کی بیماریوں سے بھی بچ جاتا ہے۔ اس کے ناشن ہمیشہ تراشے ہوئے نظر آتے ہیں۔ وہ کھانا کھانے کے بعد پہلے اور بعد میں صابن سے ہاتھ ضرور دھوتا ہے اور کھلی بھی کرتا ہے۔ احمد کے گھر کا ہر فرد چست اور تندرست ہے کیوں کہ وہ سبھی صفائی کو پسند کرتے ہیں۔

جواب: عبارت کا مفہوم:

صفائی عجب چیز دنیا میں ہے صفائی سے بڑھ کر نہیں کوئی شے تندرستی کا راز صفائی میں پنہاں ہے۔ جو لوگ صاف ستھرا کھاتے پیتے اور پہنتے ہیں۔ وہ تندرست رہتے ہیں ہر روز نہانا، صاف کپڑے پہننا، کھانے سے پہلے اور بعد میں صابن سے ہاتھ دھونا اپنی عادات بناؤ۔ کچھ نیا لکھیں:

10- دی ہوئی تصویروں کی مدد سے ایک کہانی لکھیں۔

آؤ کریں کام

11- ٹین یا گتے کے خالی ڈبوں کی مدد سے کوڑے دان اور گل دان بنا کر اپنے کمرہ جماعت اور اسکول کے برآمدوں میں رکھیں۔

12- ”ماحولیاتی آلودگی میں ہمارا کردار“ کے موضوع پر ایک مختصر تقریر تیار کر کے اسکول اسمبلی یا جماعت میں پیش کریں۔

جواب: صدر محترم، معزز اساتذہ اکرام اور کرم دوستو!

میرے مضمون کا عنوان ہے ”ماحولیاتی آلودگی میں ہمارا کردار“ آنے نہ دیں گے ہم اپنے وطن میں خزاں کو جنت بنائیں گے ہم اس پاک گلستاں کو جگہ جگہ کوڑے کے ڈھیر جگہ جگہ گندے پانی کے ٹھہراؤ سارے ماحول کو گندا کر رہا ہے اس سے فضا گندی ہوتی ہے۔ کھیاں اور چمچر پیدا ہوتے ہیں۔ کھیاں ہماری کھانے پینے کی چیزوں پر پھیلتی ہیں انہیں آلودہ کرتی ہیں۔ چمچر ہمیں کاٹتے ہیں جس کی وجہ سے ہم بیمار پڑ جاتے ہیں۔

نیکی کی بات دوسروں تک پہنچانی چاہیے۔
3- کالم (الف) کو کالم (ب) سے ملائیں۔

کالم (الف)	کالم (ب)
جب اوروں کو راہ بتاؤ	سب کو اپناج وہ ہیں بتاتے
قوم کو اچھے کام دکھاؤ	سب کو محنت وہ ہیں سکھاتے
جو نہیں ہاتھ اور پاؤں ہلاتے	نیک بنو نیکی پھیلاؤ
محنت کر کے جو ہیں کماتے	سیکھتی ہے شوق ان سے جماعت
جو پڑھنے میں کرتے ہیں محنت	خود رستے پر تم آ جاؤ

جواب:

کالم (الف)	کالم (ب)
جب اوروں کو راہ بتاؤ	خود رستے پر تم آ جاؤ
قوم کو اچھے کام دکھاؤ	نیک بنو نیکی پھیلاؤ
جو نہیں ہاتھ اور پاؤں ہلاتے	سب کو اپناج وہ ہیں بتاتے
محنت کر کے جو ہیں کماتے	سب کو محنت وہ ہیں سکھاتے
جو پڑھنے میں کرتے ہیں محنت	سیکھتی ہے شوق ان سے جماعت

4- دیے ہوئے سوالوں کے جواب لکھیں۔

(الف) معاشرے میں نیکی کیسے پھیلائی جاسکتی ہے؟

جواب: خودیچ بولو اور دوسروں کو سچ بولنے کی تلقین کرو اچھے کام کر کے نیکی پھیلائی جاسکتی ہے۔

(ب) ایک محنتی انسان دوسروں کو کس ہاتھ کا سبق دیتا ہے؟

جواب: ایک محنتی انسان دوسروں کو محنت کرنا سکھاتا ہے۔

(ج) اس لہم میں ہمایوں کے ساتھ کیسا سلوک کرنے کی بات کی گئی ہے؟

جواب: ہمایوں کی بھلائی دیکھنی چاہیے اور برائی کو نظر انداز کرنا چاہیے۔

(د) ایک طالب علم کیسے دوسروں کے لیے مثال قائم کر سکتا ہے؟

جواب: جو طالب علم محنت سے پڑھتے ہیں وہ دوسروں کو محنت کا عادی بناتے ہیں۔

(ه) سچ بولنے کی اہمیت کے بارے میں پانچ جملے لکھیں۔

جواب: سچ بولنا اچھی عادت ہے۔ سچ بولنے والے پر سب اعتماد کرتے ہیں۔ سب لوگ اس کی عزت کرتے ہیں۔ سچے لوگ ہمیشہ کامیاب رہتے ہیں۔

ہوتے ہیں۔ سناج کو آج نہیں۔

مل کر کریں بات

5- آپس میں بات چیت کریں اور بتائیں کہ اچھی عادات کا معاشرے پر کیا اثر ہوتا ہے؟

جواب: اچھی عادات معاشرے پر اچھا اثر ڈالتی ہیں۔ معاشرہ ترقی کرتا ہے۔ نازیبا حرکات کرنے والے لوگ بھی اچھے لوگوں کو دیکھ کر اچھا بن سکتے ہیں اس طرح معاشرے سے برائیاں ختم ہو جائیں گی۔
لفظوں کا کھیل

6- ”سچا انسان“ ایک مرکب لفظ ہے۔ لفظ ”سچا“ اسم صفت اور ”لفظ انسان“ اسم موصوف ہے۔ ایسے ہی مجھے مرکب الفاظ بنا لیں۔

(1) اونچا درخت	(2) لمبا لڑکا
(3) چھوٹی چھتری	(4) سیاہ بھینس
(5) گوری گائے	(6) خوب صورت پھول

قواعد لکھیں

7- دیے ہوئے جملوں کو زمانہ ماضی، حال اور مستقبل کے مطابق تبدیل کر کے لکھیں۔

جواب:

فعل حال	فعل ماضی	فعل مستقبل
باورچی کھانا پکاتا ہے۔	باورچی نے کھانا پکایا۔	باورچی کھانا پکائے گا۔
ششدری ہوا چلتی ہے۔	ششدری ہوا چل رہی تھی۔	ششدری ہوا چلے گی۔
طوطا چوری کھاتا ہے۔	طوطے نے چوری کھائی۔	طوطا چوری کھائے گا۔
شاز یہ جھولا جھولتی ہے۔	شاز یہ جھولا جھولتی تھی۔	شاز یہ جھولا جھولے گی۔
بچہ روتا ہے۔	بچہ رو دیا۔	بچہ روئے گا۔

8- ’نے‘ (علامت فاعل) اور ’کو‘ (علامت مفعول) کا استعمال کرتے ہوئے جملے مکمل کریں۔

جواب:

- (i) عبداللہ نے احمد کو شاہاش دی۔
(ii) بلی نے چوہے کو نیچے مارا۔

1- مشکل الفاظ کے معانی

الفاظ	معانی	الفاظ	معانی
آثار	نشانیوں	مماثلت	مسا جلتا ہونا
پرستش	عبادت پوجا	زوال	جہاں
آشنا	دوست باخبر	کھنڈرات	اجڑے ہوئے
حبرک	برکت والا	مفقول	مکان
دور	زمانہ	پچھیدہ	مشکل
عمدہ	اچھا خوب	تہذیب	راہن کن

سوچیں اور بتائیں:

(i) اپنے شہر یا صوبے میں موجود چند تاریخی عمارت کے نام بتائیں؟

جواب: ہمارے صوبے پنجاب میں شالامار باغ، جامع مسجد شاہ جہاں شاہی قلعہ، مہر گڑھ، بادشاہی مسجد، عجائب گھر، اسبلی ہال وغیرہ۔

(ii) تاریخی عمارت کی حفاظت کیوں کرنی چاہیے؟

جواب: تاریخی عمارت ہمارا قومی اثاثہ ہیں۔

کیا آپ جانتے ہیں؟

شالامار باغ، جامع مسجد شاہ جہاں ٹھنڈ، شاہی قلعہ اور مہر گڑھ کے قدیم آثار عالمی ثقافتی ورثے کا حصہ ہیں۔

آپ نے کیا سمجھا؟

2- سبق کے مطابق درست الفاظ لکھ کر خالی جگہ پر کریں۔

(i) ہڑپہ اور سون، جوڑو وادی سندھ کی تہذیب کا حصہ تھے۔

(ii) ہڑپہ عالمی ثقافتی ورثے کا حصہ ہے۔

(iii) کچھ گھروں سے کپڑا بننے کی کھڈیاں بھی ملی ہیں۔

(iv) ہڑپہ کے لوگوں کا رسم الخط 'دل چسپ اور پچھیدہ ہے۔

(v) ہڑپہ سے ملنے والی اشیاء پر دیوی دیوتاؤں کی تصویریں ملی ہیں۔

3- سبق کے مطابق درست بیانات کے سامنے (v) اور غلط

بیانات کے سامنے (x) کا نشان لگائیں۔

☆ ہڑپہ سے ملنے والے اوزار چاندی سے بنائے جاتے تھے۔ (x)

☆ ہڑپہ کے لوگ پڑھنا لکھنا نہیں جانتے تھے۔ (x)

☆ ہڑپہ کی سرزمین شجر تھی۔ (x)

☆ ہڑپہ کے لوگوں کی اکثریت غریب تھی۔ (v)

(iii) بڑے بھائی نے چھوٹے بھائی کو بتایا۔

(iv) یاسر نے حامد کو ہنسایا۔

(v) اباجان نے باجی کو کتاب دی۔

پڑھیں

9- دی ہوئی لکھم درست تلفظ لے اور آہنگ سے پڑھیں اور اس کا مرکزی خیال بتائیں۔

ہاتھ سے محنت کرنے والو محنت کا دم بھرنے والو
بھینے والو محنت کر کے محنت ہر دم کرنے والوں

قوم کی آنکھ کے تارے ہو تم
اللہ کو بھی پیارے ہو تم

اے مزدورو اور کسانو! شمع محنت کے پردانو
تم سے ہے اس ملک کی رونق اپنے آپ کو کم مت جانو

قوم کی آنکھ کے تارے ہو تم
اللہ کو بھی پیارے ہو تم

(عنایت علی خان)

جواب: مرکزی خیال:

محنت کرنے والوں کو قوم پیار کرتی ہے۔ محنتی اللہ کا دوست ہوتا ہے۔
ملک کی ترقی محنت سے ہی ہوتی ہے۔

کچھ نیا لکھیں:

10- اپنا پسندیدہ شعر کاپی میں لکھیں اور اس کی نشر بنائیں۔

11- دوسروں سے میل جول بڑھانے کے لیے آپ کون سی اچھی

عادات اپنانا چاہیں گے اور اپنی کن ناپسندیدہ عادات کو بدلنا چاہیں گے؟ دس سے چندہ جملوں میں لکھیں۔

جواب: دوسروں سے میل جول بڑھانے سے 'سچ بولنے سے' محنت کرنے، دل لگا کر پڑھنے، برائیوں سے دور رہنے اور کام میں دوسروں کا

ہاتھ بنانے کی عادات اپنائیں گے۔ جھوٹ بولنے، بے کار بیٹھنے، کھیلنے کو نہ دینے وغیرہ۔ کھیلنے دوسروں کی مدد نہ کرنے سے پرہیز کریں گے۔

☆☆☆☆

18- ایک قدیم شہر

درست تلفظ:

تہذیب، آئانہ، مماثلت، ذریافت، اوزار، متبرک،

پرستش، کھڈیاں، نکاسی، آب۔

ہڑپہ سے ملنے والی مہروں پر ہانگی اور کوہان والے تیل کی تصویریں زیادہ تھیں۔ (۷)

ٹھہریں اور بتائیں

(i) وادی سندھ کی تہذیب کہاں پروان چڑھی؟

جواب: وادی سندھ کی تہذیب دریائے سندھ کے کنارے پروان چڑھی۔

(ii) ہڑپہ سے ملنے والی مہروں پر کن چیزوں کی تصویریں بنی ہوئی تھیں؟

جواب: ہڑپہ سے ملنے والی مہروں پر دیوی دیوتاؤں کی تصویریں بنی ہوئی تھیں۔

(iii) ہڑپہ کی عورتیں اور مرد کیا کام کرتے تھے؟

جواب: ہڑپہ کی عورتیں چمکی بنائیں، کپڑا تیار کرتیں اور مویشیوں کی دیکھ بھال کرتی تھیں جبکہ مرد کھیتی باڑی، تجارت اور صنعتی اشیاء بناتے تھے۔

(iv) کون کون سی فصلیں ہڑپہ میں لگائی جاتی تھیں؟

جواب: ہڑپہ میں گیہوں، باجر، دالیں، چاول اور کپاس لگائی جاتی تھی۔

4- دیے ہوئے سوالوں کے جواب لکھیں۔

(الف) وادی سندھ کی تہذیب کے آثار پاکستان کے کن علاقوں میں پائے جاتے ہیں؟

جواب: وادی سندھ کی تہذیب کے آثار پاکستان میں سوئمن جوڈو اور ساہیوال میں پائے جاتے ہیں۔

(ب) ہڑپہ میں کس طرح کے مکانات تعمیر کیے جاتے تھے؟

جواب: ہڑپہ میں چکی اینٹوں کے مکانات بنائے جاتے تھے جو ہوادار اور روشن ہوتے تھے۔ ان میں غسل خانوں کا رواج تھا۔ نکاسی آب کا معقول انتظام تھا۔

(ج) ہڑپہ میں کاروبار زندگی کیسے چلایا جاتا تھا اور کس بات پر زور دیا جاتا تھا؟

جواب: ہڑپہ کے لوگ تاجر، صنعت کار اور کسان تھے۔ وہ امن سے رہتے تھے۔ موسیقی ان کی زندگی اہم حصہ تھی۔

(د) ہڑپہ کے رہنے والے کن چیزوں کی پوجا کرتے تھے؟

جواب: ہڑپہ کے رہنے والے دیوی دیوتاؤں کی پوجا کرتے تھے۔

(ه) ہڑپہ سے ملنے والی کوئی سی پانچ چیزوں کے نام اور ان کے بارے میں ایک ایک جملہ لکھیں۔

جواب:

(i) چمکی: چمکی سے عورتیں آنا بیستی تھیں۔

(ii) کھڈی: کھڈی پر کپڑا بنایا جاتا تھا۔

(iii) پختہ اینٹیں: پختہ اینٹوں سے مکان بنائے جاتے تھے۔

(iv) سورتیاں: ہڑپہ کے لوگ سورتیاں بناتے اور ان کی پوجا کرتے تھے۔

(v) تصویریں: ہانگی، تیل، شیر اور گینڈے کی تصویریں بھی ملی ہیں۔ مل کر کریں بات

5- اگر آپ ہڑپہ کی سیر کو جاتے ہیں تو واپسی پر دوستوں کو اس سے متعلق کیا کیا بتائیں گے؟

جواب: واپسی پر ہم دوستوں کو بتائیں گے کہ ہڑپہ ضلع ساہیوال میں ہے۔ وہاں کے لوگ تہذیب یافتہ تھے۔ کچے روشنی والے اور ہوادار مکانوں میں رہتے تھے۔ وہ مٹی کے پختہ برتن استعمال کرتے تھے۔ وہ سورتیوں اور دیوی دیوتاؤں کی پوجا کرتے تھے۔ وزن اور ناپ تول کے پیمانے تھے۔ کچھ لوگ کھبے بڑھے تھے۔ ان کا اپنا رسم الخط تھا۔ مردوں اور عورتوں کے درمیان کام کی تقسیم تھی۔ عورتیں بناؤ سنگھار کے لیے زیور پہنتی تھیں۔ وہ گندم، چاول، کپاس اور دالیں اگاتے تھے۔ موسیقی زیادہ پالنے لگے تھے۔

لفظوں کا کھیل:

6- دیے ہوئے الفاظ کے معانی لفت میں سے تلاش کریں اور انہیں الف بائی ترتیب سے لکھیں۔

قیمتی، جدید، حکمران، تحقیق، باسی، مشتمل

جواب: ترتیب: باسی، تحقیق، جدید، حکمران، قیمتی، مشتمل

معانی	الفاظ	معانی	الفاظ
بسی	تحقیق	پرانا	نیا سوچنا
جدید	حکمران	نیا	حکومت کرنے والا
قیمتی	مشتمل	قیمت والی، مہنگی	شامل

قواعد دیکھیں

7- مثال کے مطابق دیے ہوئے الفاظ کی جوڑیوں کی درست شناخت کریں۔

متضاد	مترادف
زمین	آسمان
	(۷)

دوست	رفیق	(۷)
قدیم	جدید	(۷)
عقل مند	دانا	(۷)
زوال	عروج	(۷)
ڈر	خوف	(۷)
خاص	اہم	(۷)
سبح	گہرائی	(۷)

ذہن اور محنتی تھے۔ ان لوگوں کا پیشہ کھیتی باڑی تھا۔ وہ لوگ ہندسوں کا استعمال جانتے تھے۔ اشارات اور تصاویر پر مبنی ان کا ای کامی کارم الخطا جیسے ماہرین آج تک نہیں پڑھ سکے۔ یہ شہر ختم کیسے ہوا اس بارے میں ماہرین میں اختلاف پایا جاتا ہے۔ کچھ ماہرین کے خیال میں وہابی امراض کے نتیجے میں ساری آبادی ختم ہو گئی اور کچھ ماہرین کے مطابق قدرتی آفات مثلاً سیلاب یا زلزلے کی وجہ سے یہ شہر نیست و نابود ہو گیا۔ ایک نظریہ یہ بھی ہے کہ بیرونی حملہ آوروں نے اس شہر کی اینٹ سے اینٹ بجا دی ہوگی۔ جس کی وجہ سے یہ شہر صفحہ ہستی سے مٹ گیا۔

سوالات

- موئن جو دڑو کا کیا مطلب ہے؟
- موئن جو دڑو کا رسم الخط کن چیزوں پر مشتمل تھا؟
- اوپر دی ہوئی عبارت میں سے محاورات تلاش کریں اور بتائیں۔
- موئن جو دڑو کے باشندے کس طرح کے تھے؟
- موئن جو دڑو کے کھنڈرات سے کیا برآمد ہوا؟

جوابات:

- موئن جو دڑو کا مطلب ہے "مردوں کا ٹیلا"۔
- موئن جو دڑو کا رسم الخط اشاروں اور تصویروں پر مبنی ہے۔
- نیست و نابود ہونا، اینٹ سے اینٹ بجانا
- موئن جو دڑو کے باشندے ذہین اور محنتی تھے۔ وہ لوگ تجارت اور کھیتی باڑی کرتے اور مویشی پالتے تھے۔

- موئن جو دڑو کے کھنڈرات سے بچوں کے کھلونے، زیورات، ہاتھی دانت کی بنی ہوئی چیزیں، سیپ گھونگے اور چینی کے برتن برآمد ہوئے ہیں۔

کچھ نیا لکھیں

- دیئے ہوئے محاورات کو اپنے جملوں میں استعمال کریں۔

ایڑی چوٹی کا زور لگانا۔ دانت کھٹے کرنا۔ آسمان سے بانٹنا کرنا۔ باتیں بگھارنا۔ ٹاک میں دم کرنا۔ باغ باغ ہونا

جواب:

الفاظ	جملے کا استعمال
ایڑی چوٹی کا زور لگانا	حامد نے چوری کا سراغ لگانے کے لیے ایڑی چوٹی کا زور لگایا۔

8- دیئے ہوئے جملوں کو درست کر کے جملے دوبارہ لکھیں۔

جملے

- ☆ اسکول کے حال میں ہڑپہ سے متعلق ایک تصویری نمائش کا اہتمام کیا گیا تھا۔
- ☆ بڑھیا عورت اچانک سڑک پر پھسل گئی۔
- ☆ مجھے عام کھانا پسند ہیں۔ ☆ دادا جان نے اخبار پڑھی۔
- ☆ یہ بچوں کا گل دستہ احمد لایا تھا۔

درست جملے

- ☆ اسکول کے ہال میں ہڑپہ سے متعلق ایک تصویری نمائش کا اہتمام کیا گیا۔
- ☆ بڑھیا چانک سڑک پر پھسل گئی۔
- ☆ مجھے آم کھانا پسند ہیں۔ ☆ دادا جان نے اخبار پڑھا۔
- ☆ یہ گل دستہ احمد لایا تھا۔

پڑھیں

9- دی ہوئی عبارت درست تلفظ اور روانی سے پڑھیں اور نیچے دیئے ہوئے سوالوں کے زبانی جواب دیں۔

لاڑکانہ شہر سے 27 کلومیٹر کے فاصلے پر "موئن جو دڑو" کے کھنڈرات واقع ہیں۔ ہڑپہ اور موئن جو دڑو دونوں شہروں کا نقشہ اور ترتیب تقریباً ایک جیسی ہے۔ جس سے یہ اندازہ لگایا گیا ہے کہ یہ دونوں شہر وادی سندھ کی تہذیب سے تعلق رکھتے ہیں۔ سندھی زبان میں "موئن جو دڑو" کا مطلب ہے "مردوں کا ٹیلا"۔ صفحہ ہستی سے مٹ جانے والا یہ شہر تقریباً پانچ ہزار سال پہلے آباد ہوا تھا۔ اس شہر کے کھنڈرات سے بچوں کے کھلونے، عورتوں کے زیورات، ہاتھی دانت کی بنی ہوئی چیزیں، سیپ گھونگے اور چینی کے برتن برآمد ہوئے ہیں۔ اس کے علاوہ مختلف مجسمے اور اوزار بھی ملے ہیں۔ آثار سے ظاہر ہوتا ہے کہ اس شہر کے باشندے

جواب: ہڑپہ اور موئن جو دڑو سے ملنے والی اشیاء کی مدد سے وادی سندھ کے متعلق معلومات ملیں۔

(iv) موئن جو دڑو کے پرانے لوگ وزن کیسے کرتے تھے؟

جواب: ان لوگوں کے پاس وزن کے باٹ تھے۔

(v) گلیوں اور نالیوں کی صفائی کا کیا انتظام تھا؟

جواب: گلیوں اور نالیوں کی صفائی کے لیے باقاعدہ ملازم ہوتے تھے۔

(vi) کیسے معلوم ہوا کہ وہ لوگ کپڑا پہنتے تھے؟

جواب: بعض رکائوں سے کپڑا بننے کی کھڈیاں نکلی ہیں جس سے معلوم ہوا کہ وہ لوگ کپڑا بھی بناتے تھے۔

(vii) یہ کیسے معلوم ہوا کہ وہاں کی اکثریت غریب تھی؟

جواب: چھوٹے مکانوں کی تعداد زیادہ تھی اور وہ شہر کے نچلے حصے میں تھی جس سے معلوم ہوتا ہے کہ غریب لوگوں کی تعداد زیادہ تھی۔

(viii) ہڑپہ کے لوگوں کا رسم الخط کیسا تھا؟

جواب: ہڑپہ کے لوگوں کا رسم الخط دلچسپ اور پیچیدہ تھا۔ یہ تصویروں اور علامات پر مشتمل تھا۔

(ix) ان کے نزدیک اہم ترین جانور کون سا تھا؟

جواب: ان کے نزدیک بیل ایک مفید ترین جانور تھا۔

(x) ہڑپہ کے تباہ ہونے کی وجہ کیا تھی؟

جواب: ہڑپہ کی تباہی کی بڑی وجہ قدرتی آفات ہو سکتی ہیں۔

کثیر الانتخابی سوالات

سوال: درست جواب کی نشاندہی کریں۔

(i) وادی سندھ کی تہذیب جس دریا کے دہانے پر پروان چڑھی اس کا نام ہے:

(الف) دریائے بیاس (ب) دریائے راوی

(ج) دریائے ستلج (د) دریائے سندھ

(ii) ہڑپہ سے ملنے والی مہروں پر نشانات ہیں:

(الف) شیر (ب) چیتے کا

(ج) گینڈے (د) ہانسی اور بیل کا

(iii) وادی سندھ کی تہذیب کے لوگ متبرک خیال کرتے تھے:

(الف) دیوی دیوتاؤں کو (ب) تصویروں کو

(ج) درختوں کو (د) پتھروں کو

(iv) یہاں سے جن جانوروں کی تصویریں ملی ہیں وہ تھے:

دانت کھینے کرنا	پاک فوج نے دشمن کے دانت کھینے کر دیے۔
آسمان سے باتیں کرنا	اسلام آباد کی عمارتیں آسمان سے باتیں کر رہی ہیں۔
باتیں بگھارنا	باتیں بگھارنے سے کچھ حاصل نہیں ہوگا کام کر کے دکھائیں۔
ناک میں دم کرنا	اس بلی نے تو میرا ناک میں دم کر رکھا ہے۔
باغ باغ ہونا	ماں بچے کو دیکھ کر باغ باغ ہو گئی۔

11- اپنے صوبے کے کسی ایک تاریخی مقام کے بارے میں مختصر مضمون لکھیں جس میں کم از کم دو محاورے بھی شامل ہوں۔

جواب: یہ لاہور ہے

لاہور صوبہ پنجاب کا دارالحکومت ہے۔ اس کی بعض عمارتیں اتنی اونچی ہیں کہ آسمان سے باتیں کرتی ہیں۔ یہاں کے لوگ بڑے خوش اخلاق اور مخلص ہیں۔ یہ رات کو جاگتے ہیں اور دن کو سوتے ہیں جو بری عادت ہے۔ ساری رات خوش گیسوں میں مصروف رہتے ہیں۔ یہ بڑے مہمان نواز ہیں۔ لاہور علم و ادب کا مرکز ہے۔ ایک زمانے میں اسے کالجوں کا شہر کہتے تھے۔ یہاں بڑے بڑے عالموں اور شاعروں نے جنم لیا۔ یہ پنجاب کی تہذیب و ثقافت کا مرکز ہے۔ یہ باغوں کا شہر ہے۔ موسم بہار میں اس کی خوبصورتی کو چار چاند لگ جاتے ہیں۔ نونہالاں شہر اس سے بہت محبت کرتے ہیں۔ اس کا عجائب گھر اور چڑیا گھر دیکھنے کے قابل ہیں۔ علامہ محمد اقبال کا مزار اس کی بادشاہی مسجد کے احاطے میں واقع ہے۔ بادشاہی مسجد مظہر سلطنت کے ایک بادشاہ اورنگ زیب عالمگیر نے بنوائی تھی۔ شاہی قلعہ پنجاب یونیورسٹی، شالامار باغ، مقبرہ جہانگیر اور مقبرہ نور جہاں اس کی تاریخی عمارتیں ہیں۔

آذ کریں کام

اضافی معروضی سوالات

سوال: مندرجہ ذیل سوالات کے مختصر جوابات دیں۔

(i) دنیا کی قدیم تہذیبوں میں سے پاکستان میں کون سی تہذیب ہے؟
جواب: پاکستان میں وادی سندھ کی تہذیب قدیم ترین تہذیبوں میں سے ایک ہے۔

(ii) وادی سندھ کی تہذیب کتنی پرانی ہے؟

جواب: وادی سندھ کی تہذیب تقریباً پانچ ہزار سال پرانی ہے۔

(iii) وادی سندھ کی تہذیب کے بارے میں جاننا کیسے آسان ہوا؟

19- حسن سلوک

درست تلفظ:

شان دار. عیش و آرام. مہلک. بے جا. اشتہار. بینائی.

1- مشکل الفاظ کے معانی

معانی	الفاظ	معانی	الفاظ
بے وقت	بے جا	سکھ چھین	عیش
نامناسب	بینائی	تلاش کرنا	ٹولنا
آنکھوں کی روشنی	شاندار	مار ڈالنے والی	مہلک

آپ نے کیا سمجھا

2- سبق کے مطابق درست جواب کے گرد دائرہ لگائیں۔

☆ بچوں کی عادتیں بگاڑ دیتا ہے ماں باپ کا بے جا:

(الف) ڈانٹنا (ب) لاڈ پیار (۷)

(ج) غصہ (د) حمایت کرنا

☆ کچی بستی میں رہتا تھا:

(الف) ظفر (ب) عابد (۷)

(ج) امجد (د) سفیان

☆ ظفر کو انعام کے طور پر پیسے دیے:

(الف) بیچا جان نے (ب) ماموں جان نے (۷)

(ج) تایا جان نے (د) بھائی جان نے

☆ ظفر نے عابد کے لیے خریدی ایک:

(الف) گھڑی (ب) کتاب

(ج) سفید چھتری (۷) (د) ٹوپی

☆ ظفر کے ابا جان کا تبادلہ لاہور سے ہو گیا:

(الف) کراچی (ب) پشاور

(ج) کوئٹہ (د) اسلام آباد (۷)

-3

دیے ہوئے الفاظ معنی میں سے تلاش کر کے ان کے گرد دائرہ لگائیں۔ بعد ازاں سبق میں سے ان الفاظ سے متعلقہ جملے ڈھونڈ کر دی ہوئی جگہ میں لکھیں۔

عہد نوجوان علاج اکلوتا درخواست

(الف) ہاگی (ب) شیر

(ج) تیل (د) (۷) تیلوں الف ب اور ج

(۷) ہڑپہ میں کاروبار جس نظام سے چلایا جاتا تھا وہ تھا:

(الف) بے قاعدہ (ب) باقاعدہ

(ج) جس کی لامٹی اس کی بھینس

(د) کوئی مخصوص نظام نہ تھا

(۷) ہڑپہ کے لوگوں کا لکھنے پڑھنے کے رسم الخط میں استعمال ہونے

والی علامات کی تعداد تھی:

(الف) چار (ب) چالیس

(ج) چار سو (د) (۷) چار ہزار

(۷) ہڑپہ کی زمین تھی:

(الف) زرخیز (ب) بنجر

(ج) کلرائی (د) (۷) میرا

(۷) ہڑپہ کے لوگوں کے مکانات تھے:

(الف) اینٹوں کے (ب) گارے کے

(ج) سینٹ کے (د) پختہ اینٹوں کے

(ix) زرخیز تو میں پہچانی جاتی تھیں:

(الف) مالی حالت سے (ب) زراعت سے

(ج) تجارت سے (د) تہذیب و ثقافت سے

(x) خالق کا متضاد ہے:

(الف) خالد (ب) مخلوق

(ج) خلقت (د) خلق

جوابات:

(i)	(ب)	(ii)	(ج)	(iii)	(ج)	(iv)	(د)
(v)	(ب)	(vi)	(ج)	(vii)	(الف)	(viii)	(د)
(ix)	(د)	(x)	(ب)				

☆☆☆☆

ہم نے سیکھا

(i) ہڑپہ کی تہذیب صدیوں پرانی ہے۔

(ii) ہڑپہ کے لوگوں کا رہن سہن بہت منظم تھا۔

(iii) اپنی تاریخی عمارت اور ثقافتی ورثے کی حفاظت کرنی چاہیے۔

☆☆☆☆

اردو: پنجم

پسندیدہ کردار کے بارے میں گفتگو کریں اور پسندیدگی کی وجہ بھی بتائیں۔

جواب: کسی کے ساتھ اچھا سلوک کرنا، مشکل میں اس کی مدد کرنا اور ضرورت کے وقت اس کے کام آنا حسن سلوک کہلاتا ہے۔ ہر کوئی کسی نہ کسی طریقے سے ایک دوسرے کا محتاج ہوتا ہے اور کسی وقت بھی کسی سے کوئی کام پڑ سکتا ہے۔ ہمیں چاہیے کہ ہم دوسروں کے ساتھ اچھا سلوک کریں۔ ضرورت کے وقت ان کی مدد کریں۔ دنیا میں ایک دوسرے کی مدد کرنے سے ہمدردی اور اتفاق پیدا ہوتا ہے۔ معاشرے میں امن اور خوش حالی آتی ہے۔ میرے خیال میں ظفر کا کردار بہت اچھا رہا۔ جس نے ایک معذور کی تکلیف دور کی۔ اسے چھڑی خرید کر دی، جس سے اسے آگے بڑھنے کے مواقع حاصل ہوئے اور عابد نے بھی بڑی محنت کی اور کچھ پڑھ کر افسر بنا۔

لفظوں کا کھیل:
6- دی ہوئی مثال کے مطابق پانچ مرکب الفاظ لکھیں اور ان کے جملے بنائیں۔

الفاظ	جملے
نیک دل	احسن نیک دل لڑکا ہے۔
پرسکون	میں پرسکون زندگی بسر کر رہا ہوں۔
مرہم پٹی	زخمی کی مرہم پٹی کر کے اسے گھر بھیج دیا گیا۔
لاڈلہ پار	ماں باپ کے لاڈلہ پار نے اسے مغرور بنا دیا ہے۔
صاف ستھرے	میں صاف ستھرے کپڑے پہنتا ہوں۔
کھیل کود	احمد ہر وقت کھیل کود میں مصروف رہتا ہے۔

قواعد سیکھیں:

7- اعراب کے مد نظر رکھتے ہوئے کالم (الف) میں دیے گئے الفاظ کو کالم (ب) میں دیے گئے معانی سے ملائیں۔

کالم (الف)	کالم (ب)
گن	خوبی
گن	گنا
دھن	دولت
دھن	شوق
بیل	ستون

ش	د	ہ	ع
ب	ر	س	ن
ج	خ	ق	و
ل	و	ا	ج
ا	ا	پ	و
ج	س	ج	ا
ے	ت	ر	ن

جملے

- دونوں نے مل کر دوسروں کی مدد جاری رکھنے کا عہد کیا۔
 - ایک خوب صورت اور بارعب نوجوان ایک بڑی سی میز کے پیچھے گھومنے والی کرسی پر بیٹھا تھا۔
 - ظفر ان کا اکلوتا بیٹا تھا۔
 - انہوں نے میری آنکھوں کا علاج کیا۔
 - ایک دن ظفر نے اخبار میں اشتہار دیکھ کر درخواست دی۔
- 4- دیے ہوئے سوالوں کے جواب لکھیں۔

(الف) سفید چھڑی کس کام آتی ہے؟
جواب: سفید چھڑی نابینا لوگوں کے کام آتی ہے جسے دیکھ کر دوسرے لوگ سڑک پار کر دیتے ہیں۔

(ب) عابد کی بینائی کس وجہ سے چلی گئی تھی؟
جواب: عابد کی بینائی بیماری کی وجہ سے چلی گئی تھی۔

(ج) عابد کو تعلیم کس نے دلوائی اور اس کا کیا فائدہ ہوا؟
جواب: عابد کو تعلیم ایک پرنسپل نے دلوائی جس سے وہ ایک بڑا آدمی بنا گیا۔

(د) ظفر نے جس حسن سلوک کا مظاہرہ کیا، اس کے بارے میں بتائیں؟

جواب: ظفر نے عابد کو سفید چھڑی خرید کر دی جس سے وہ بازار میں جانے لگا۔

(ا) اگر آپ ظفر کی جگہ ہوتے تو عابد کی مدد کیسے کرتے؟
جواب: اگر میں ظفر کی جگہ ہوتا تو اسے سفید چھڑی خرید کر دیتا اور کھیلنے میں اس کی مدد کرتا۔

لکھ کر کریں بات:

5- سبق "حسن سلوک" کو اپنے الفاظ میں بیان کریں۔ اپنے

ساتھ بہت برا سلوک کیا جاتا تھا۔ حضرت محمد رسول اللہ خاتم النبیین صلی اللہ علیہ وعلی آلہ واصحابہ وسلم نے قیدیوں کے ساتھ سلوک کرنے کی تلقین کی۔ مسلمانوں نے بدر کی لڑائی میں کچھ کافروں کو پکڑ لیا۔ آپ صلی اللہ علیہ وعلی آلہ واصحابہ وسلم نے صحابہ کرام رضی اللہ تعالیٰ عنہم کو تاکید کی کہ ان قیدیوں کا خاص خیال رکھا جائے۔ چنانچہ صحابہ کرام رضی اللہ تعالیٰ عنہم خود بھوکے رہتے یا کھجوریں کھا کر گزارا کر لیتے، لیکن قیدیوں کو اچھے سے اچھا کھانا فراہم کرتے۔ ان قیدیوں کے ہاتھ پاؤں رسیوں میں جکڑ دیے گئے تھے جس کی وجہ سے وہ درد سے کراہنے لگے۔ ان کی آوازیں سن کر آپ صلی اللہ علیہ وعلی آلہ واصحابہ وسلم بے قرار ہو گئے۔

صحابہ کرام رضی اللہ تعالیٰ عنہم سمجھ گئے کہ آپ صلی اللہ علیہ وعلی آلہ واصحابہ وسلم قیدیوں کی تکلیف کی وجہ سے بے چین ہیں۔ چنانچہ انہوں نے قیدیوں کی رسیوں کی گرہیں ڈھیلی کر دیں۔ قیدیوں کو سکون ملا تو آپ صلی اللہ علیہ وعلی آلہ واصحابہ وسلم کی بے چینی بھی دور ہو گئی۔

سوالات

- (i) اسلام سے پہلے قیدیوں کے ساتھ کیسا سلوک کیا جاتا تھا؟
 - ج۔ اسلام سے پہلے قیدیوں کے ساتھ برا سلوک کیا جاتا تھا؟
 - (ii) بدر کی لڑائی میں قیدیوں کے ساتھ کیسا سلوک کیا گیا؟
 - ج۔ بدر کی لڑائی میں قیدیوں کو اچھا کھانا دیا گیا۔
 - (iii) قیدیوں کو کس چیز سے جکڑا گیا؟
 - ج۔ قیدیوں کو رسیوں سے جکڑا گیا۔
 - (iv) قیدیوں کو دیکھ کر آپ صلی اللہ علیہ وعلی آلہ واصحابہ وسلم کا کیا حال تھا؟
 - ج۔ قیدیوں کو دیکھ کر آپ صلی اللہ علیہ وعلی آلہ واصحابہ وسلم بے چین ہو گئے۔
 - (v) حضور صلی اللہ علیہ وعلی آلہ واصحابہ وسلم کی حالت دیکھ کر کیا کیا؟
 - ج۔ حضور صلی اللہ علیہ وعلی آلہ واصحابہ وسلم کی طبیعت بے چین دیکھ کر ان کی رسیاں ڈھیلی کر دی گئیں۔
- کچھ نیا لکھیں:

10- آپ کا دوست کسی وجہ سے امتحانات کی تیاری نہیں کر سکا۔ آپ اس کی مدد کیسے کریں گے؟ دو مختصر پیرا گراف میں لکھ کر بتائیں۔

جواب: قاسم میرا بچپن کا دوست اور ہم جماعت ہے۔ دسبر کی چھٹیوں کے بعد اس کے والد کے ساتھ ایک حادثہ پیش آیا جس میں اس کی ٹانگ کی ہڈی ٹوٹ گئی۔ اسے ہسپتال میں داخل کر دیا گیا۔ مگر میں قاسم کے علاوہ اور کوئی نہ تھا جو اس کے والد کی تیمارداری کرتا اور ہسپتال میں اس کا

میل	گندگی
-----	-------

جواب:

(ب) میں دیے گئے معافی سے ملائیں۔

کالم (الف)	کالم (ب)
گمن	گننا
گمن	خوبی
دھن	شوق
دھن	دولت
میل	ستون
میل	گندگی

حروف شرط و جزا

اگر بارش نہ ہوئی تو میں آؤں گی۔

جونہاری کھائے گا سو یاد رکھے گا۔

اگر چاس نے محنت کی مگر وہ کامیاب نہ ہو سکا۔

اوپر دیے ہوئے جملوں میں خط کشیدہ حروف "اگر" جو اگرچہ ایسے حروف ہیں جو شرط کو ظاہر کرتے ہیں۔ اسی لیے انہیں "حروف شرط" کہتے ہیں۔ حروف شرط آنے کے بعد جملہ مکمل کرنے کے لیے ایک اور حرف کی ضرورت ہوتی ہے۔ اوپر کے جملوں میں حروف "تو" "سو" مگر ایسے حروف ہیں جو حروف شرط کے جواب میں لکھے گئے ہیں انہیں "حروف جزا" کہتے ہیں۔ حروف شرط و جزا جس جملے میں آئیں وہ جملہ عام طور پر طویل ہوتا ہے اور دو حصوں پر مشتمل ہوتا ہے۔

8- خالی جگہ میں حروف شرط و جزا لکھ کر جملے مکمل کریں۔

- اگر تب جب تو سو جو ویسا جیسا
- ☆ اگر بارش ہوگی تو ہریالی ہوگی۔
- ☆ جو بوؤ گے سو کاٹو گے۔
- ☆ جیسا کرو گے ویسا بھرو گے۔

☆ اگر دو وقت پر دو ایٹا تو جلد صحت یاب ہو جاتا۔

پڑھیں:

9- دی ہوئی عبارت درست تلفظ اور روانی سے پڑھیں۔ بعد ازاں اسے اپنے الفاظ میں بیان کریں اور نیچے دیے گئے سوالوں کے جواب دیں۔

اسلام سے پہلے لڑائی میں پکڑے جانے والے قیدیوں کے

سکول کے اچھے لڑکوں میں ہوتا ہے۔

اضافی معروضی سوالات

سوال: مندرجہ ذیل سوالات کے مختصر جوابات دیں۔

(i) ظفر کے ابا کیا کام کرتے تھے؟

جواب: ظفر کے ابا ایک دفتر میں بڑے افسر تھے۔

(ii) ظفر کتنے بہن بھائی تھے؟

جواب: ظفر اپنے ماں باپ کا اکلوتا بیٹا تھا۔

(iii) اس نے ہنگی آبادی کے پاس کیا دیکھا؟

جواب: ظفر نے ہنگی آبادی میں ایک ٹائینا لڑکے کو دیکھا۔

(iv) عابد کے ساتھی جب کھیل کود میں مصروف ہوتے تو وہ کیا کرتے تھے؟

جواب: عابد ایک طرف بیٹھا اپنے ہاتھوں کی انگلیاں ہنساتا رہتا تھا۔

(v) ٹائینا لوگوں کے ہاتھ میں کیا ہوتا ہے؟

جواب: ٹائینا لوگوں کے ہاتھوں میں سفید چھڑی ہوتی ہے۔

(vi) ظفر کے ماموں نے اسے کتنی رقم بطور انعام دی؟

جواب: ظفر کے ماموں نے اسے ایک ہزار روپے بطور انعام دیے۔

(vii) ظفر نے انعام کی رقم کا کیا کیا؟

جواب: ظفر نے اس رقم سے عابد کے لیے سفید چھڑی خریدی۔

(viii) ظفر تعلیم حاصل کرنے کے بعد کیا کرنا چاہتا تھا؟

جواب: ظفر تعلیم کے بعد ملازمت حاصل کرنا چاہتا تھا۔

(ix) ظفر کی ملاقات عابد سے کہاں ہوئی؟

جواب: ظفر کی عابد سے ملاقات ایک دفتر میں ہوئی جہاں وہ بطور افسر کے کام کر رہا تھا۔

کثیر الامتیابی سوالات

سوال: درست جواب کی نشاندہی کریں۔

(i) ظفر کے ابا کیا کام کرتے تھے:

(الف) فیکٹری میں (ب) ریلوے میں

(ج) دفتر میں (د) کھیت میں

(ii) ظفر کو گھر میں ہر طرح کا حاصل تھا:

(الف) دکھ (ب) پریشانی

(ج) سکون (د) عیش و سکون

خیال رکھتا۔ چنانچہ قاسم کو ہی اپنے والد کے ساتھ ہسپتال جانا پڑا۔ وہی اس کو دوش روم لے کر جاتا اور دوائی وغیرہ دیتا۔ ڈاکٹر صاحبان نے اس کی بڑی جوڑ کر پلستر کر دیا۔ تھوڑے دنوں کے بعد ہسپتال سے اسے چھٹی مل گئی لیکن ابھی وہ جلنے پھرنے کے قابل نہیں ہوا تھا۔ چنانچہ گھر پر بھی قاسم کو ہی اس کا خیال رکھنا پڑتا تھا۔ باپ کی دیکھ بھال میں وہ سکول بھی نہ جا سکا۔ پڑھائی میں اس کا کافی نقصان ہوا۔ اتنے میں سالانہ امتحانات قریب آ گئے۔

امتحانات قریب آنے پر قاسم بہت پریشان رہنے لگا۔ میں نے وجہ پوچھی تو اس نے بتایا کہ والد صاحب کا خیال رکھنے میں اس کی پڑھائی پوری طرح نہیں ہو سکی۔ میں نے اسے تسلی دی۔ میں نے اپنے ہوم ورک کی کاپی اور نوٹس اسے دیے اور کہا کہ جس چیز کی سمجھ نہ آئے وہ میرے گھر آ کر کسی بھی وقت پوچھ سکتا ہے۔ قاسم نے میرے نوٹس اور ہوم ورک سے کافی تیاری کی اور مطمئن ہو کر امتحان دیا جس میں وہ اچھے نمبروں سے پاس ہو گیا۔

11- "حسن سلوک" کو مد نظر رکھتے ہوئے اچھے برتاؤ کے موضوع پر ایک مختصر کہانی لکھیں۔

جواب: حسن سلوک:

میں چوتھی جماعت میں پڑھتا تھا۔ میرا ایک دوست عدنان تھا۔ کھنے پڑھنے میں بہت تیز تھا۔ میں نے دیکھا کہ وہ چند دن سے سکول نہیں آ رہا تھا ایک دن چھٹی کے بعد میں اس کے گھر گیا۔ دروازہ کھٹکھٹانے پر وہ باہر نہ آیا بلکہ اس کی چھوٹی بہن باہر آئی۔ میں نے اس سے عدنان کے متعلق پوچھا۔ اس نے بتایا کہ وہ کسی کام سے بازار گیا ہے۔ شام کو گھر آئے گا۔ میں واپس لوٹ آیا۔ شام کو پھر اس کے گھر گیا۔ ملاقات پر معلوم ہوا کہ اس کا والد ضعیف ہے تھوڑا بہت کام کاج کرتا ہے۔ اس نے مزید بتایا "ابا نے مجھے ایک خراہ کی مشین پر کام سیکھنے کے لیے بھیج دیا ہے۔" مجھے یہ سن کر بہت حیرانگی ہوئی۔ گھر آ کر یہ واقعہ میں نے اپنے ابو کو بتایا۔ وہ بڑے رحم دل اور نیک انسان ہیں۔ وہ مجھے ساتھ لے کر ان کے گھر گئے۔ ان کے والد سے ملے اور تعلیم کے فوائد بتائے اور کہا کہ زندگی تو کسی نہ کسی طرح گزر جائے گی۔ لیکن عدنان جاہل رہ جائے گا۔ آپ ایسا کریں کہ اس کی پڑھائی کا خرچ میں اٹھاتا ہوں اور آپ کو گورنمنٹ کی کسی ادارے سے وظیفہ لگوا دیتا ہوں۔ عدنان کے ابو یہ سن کر خوش ہو گئے اور دوسرے دن عدنان کو سکول بھیج دیا۔ عدنان نے بھی پڑھنے میں کوئی کسر اٹھانہ رکھی۔ دل لگا کر پڑھا۔ ٹڈل میں اس کا سکلرشپ لگ گیا اب اس کا شمار

1- آلودگی کی تین اقسام بتائیں اور ان کی روک تھام کے لیے دو دو تجاویز دیں۔

جواب:

(i) پانی کی آلودگی (ii) فضا کی آلودگی

(iii) صوتی آلودگی

روک تھام کے لیے تجاویز:

(i) آلودہ پانی زیر زمین اور دریاؤں میں نہ جائے۔

(ii) کوڑے کرکٹ کو زیر استعمال لایا جائے۔

2- دی ہوئی کہانی کا انجام خود بتائیں اور کہانی مکمل کر کے سنائیں۔

احمد اور سارہ شام کو پارک میں کھیلنے جاتے تھے۔ وہاں ان کے دوست موہن، بیلا، سنی وغیرہ بھی ان کے ساتھ کھیل میں شریک ہو جاتے ہیں۔ سب دوست خوب لطف اٹھاتے ہیں۔ لڑکیاں اکثر جھولے جھولتی ہیں اور لڑکے کرکٹ یا فٹ بال کھیلتے ہیں۔ پچھلے دو دن سے پارک میں ایک لڑکا آہستہ آہستہ چلتے ہوئے بیچ پر آ کر بیٹھ جاتا ہے۔ یوں لگتا ہے جیسے اس کی ٹانگ میں کوئی تکلیف ہے۔ ارے! یہ کیا؟ یہ اس کے ساتھ کیا رکھا ہے؟ اچھا! بیساکھی ہے جس کے سہارے وہ چل کر آتا ہے۔ وہ پارک میں کھیلتے ہوئے بچوں کو دیکھ کر کبھی خوش اور کبھی اداس ہو جاتا ہے۔ وہ ان کے ساتھ کھیل میں شریک نہیں ہو سکتا۔ احمد اور اس کے دوستوں نے اسے بھی اپنے ساتھ کھلانے کا سوچا اور اگلے روز وہ ایک گیندے کے دائرے میں بیٹھ گئے۔ ایک گیندے سے وہ کھیلنے لگا۔ ایک لڑکا گیند کو دوسرے لڑکے کی طرف پھینکتا وہ اسے پکڑ کر کسی دوسرے لڑکے کی طرف پھینکتا ہے۔ وہ لڑکا جو بیساکھیوں کے ساتھ چلتا تھا وہ بھی بیٹھ کر کھیل میں مشغول ہو گیا اور کھیل سے لطف اٹھانے لگا۔

انجام: کسی کی تکلیف میں شامل ہونا اچھی بات ہے۔

پڑھنا

3- دی ہوئی عبارت درست تلفظ اور روانی سے پڑھیں۔ بعد ازاں سوالوں کے زبانی جواب دیں۔

ہرمزان نے مسلمانوں کو کو جزیرہ دینے کا وعدہ تو کر لیا۔ مگر اس نے وعدہ پورا نہ کیا۔ اس نے دو مرتبہ ایسا ہی کیا۔ تیسری بار وہ ایران کے ایک شہر کے قلعے میں جا کر قلعہ بند ہو گیا۔ اسلامی فوج کے کمانڈر اور حضرت محمد رسول اللہ خاتم النبیین صلی اللہ علیہ وسلم کے پیارے صحابی حضرت ابو موسیٰ اشعری رضی اللہ تعالیٰ عنہ نے شہر پر حملہ کیا

(iii) ظفر کو کہاں سے گزر کر سکول جانا پڑتا تھا:

(الف) ایک فیکٹری (ب) ایک تالاب
(ج) ایک مسجد (د) ایک کچی آبادی

(iv) عابد چلتا تھا:

(الف) آرام سے (ب) ٹول کر

(ج) خرماں خرماں (د) تیز تیز

(v) ظفر کو کس چیز نے پریشان کر رکھا تھا؟

(الف) پڑھائی نے (ب) گھر کے سکون نے

(ج) عابد کی حالت نے (د) امارت نے

(vi) ٹائیٹا لوگوں کے ہاتھ میں ہوتی ہے ایک:

(الف) تصویر (ب) کیمرا

(ج) سفید چمڑی (د) دوربین

(vii) ظفر نے اخبار میں کیا دیکھ کر درخواست دی؟

(الف) تصویر (ب) مضمون

(ج) کہانی (د) اشتہار

(viii) اسلم نے اپنا حساب _____ کر دیا۔

(الف) بے باک (ب) بے باقی

(ج) بے تاک (د) بے ناک

(ix) طارق صحافی ہے _____

(الف) بے باک (ب) بے پاک

(ج) بے تاک (د) بے ناک

(x) سارہ نے ایک کپڑا خریدا جس کا _____ ایک میٹر تھا:

(الف) ارض (ب) عرض

(ج) ارض (د) لمبائی

جوابات:

(i)	(ج)	(ii)	(د)	(iii)	(د)	(iv)	(ب)
(v)	(ج)	(vi)	(ج)	(vii)	(د)	(viii)	(ب)
(ix)	(الف)	(x)	(الف)				

☆☆☆☆

جائزہ-4

سنا/بولنا

شہد ✓	بنیاد	عسل
گننا	✓ خوبی	کن
ایک اوزار	✓ شرم	عار
مکان	✓ امیری	امارت

- 7- خالی جگہ میں مناسب حروف استفہام لفظ لکھ کر جملے مکمل کریں۔
- ☆ میرا قلم کہاں ہے؟
- ☆ یہ دروازے کیسے کھلے گا؟
- ☆ بادشاہی مسجد کہاں واقع ہے؟
- ☆ آپ کیا کہنا چاہتے ہیں؟
- ☆ یہ کس کی کی چادر ہے؟
- ☆ دروازے پر کون ہے۔
- 8- حروف شرط و جزا کا استعمال کرتے ہوئے جملے مکمل کریں۔
- ☆ جیسی کرنی ویسی بھرنی۔
- ☆ جو بوؤ گے سو کاٹو گے۔
- ☆ اگر آپ آئیں گے تو میں کھانا کھاؤں گا۔
- ☆ اگر وہ بات سن لیتا تو نقصان نہ اٹھاتا۔

- 9- ”ہیں لوگ وہی جہاں میں اچھے آتے ہیں جو کام دوسروں کے“ کے موضوع پر مضمون لکھیں۔
- جواب: ”ہیں لوگ وہی جہاں میں اچھے آتے ہیں جو کام دوسروں کے“
- ہمدردی، حسن سلوک، خدمت خلق، اچھی عادتیں ہیں۔ کسی معاشرے کی ترقی کا انحصار جہاں اور بہت سی چیزوں پر ہے وہاں ان تینوں باتوں سے انکار نہیں کیا جاسکتا۔ معاشرے میں لوگ کتنے ہی امیر کیوں نہ ہو جائیں اگر وہ ایک دوسرے کا خیال نہیں رکھیں گے تو وہ بیمار معاشرہ کہلائے گا۔ ایسے معاشرے سے بگاڑ پیدا ہوتا ہے۔ ایک دوسرے کی مدد سے ہی یہ دنیا مزین ہے۔ دنیا میں رنگ و بوی اسی عبادت سے عیاں ہے۔

یہی ہے عبادت یہی دین و ایمان کہ کام آئے دنیا میں انسان کے انسان حضور نبی اکرم صلی اللہ علیہ وعلی آلہ و صحابہ وسلم نے خدمت خلق پر بڑا زور دیا ہے۔ آپ صلی اللہ علیہ وعلی آلہ و صحابہ وسلم لوگوں کے کاموں میں ہاتھ بٹاتے۔ ان کا سامان اٹھا کر ان کے گھروں تک پہنچاتے۔ جنگل

اور شہر فتح کر کے اس پر قبضہ کر لیا۔ ہرمزان نے ایک بار پھر ہتھیار ڈال دیے مگر اس بار ہتھیار ڈالنے سے پہلے اس نے ایک شرط منوائی کہ ہتھیار ڈالنے کے بعد اسے حضرت عمر فاروق رضی اللہ تعالیٰ عنہ کے پاس بھیجا دیا جائے۔

- سوالات
- (الف) ہرمزان نے اپنا کون سا وعدہ پورا نہ کیا؟
- جواب: ہرمزان نے جزیہ دینے کا وعدہ پورا نہ کیا۔
- (ب) اس پیرا گراف میں کس ملک کا ذکر کیا گیا ہے؟
- جواب: پیرا گراف میں ملک ایران کا ذکر ہے۔
- (ج) اسلامی فوج کے کمانڈر کون تھے؟
- جواب: اسلامی فوج کے کمانڈر حضرت ابوموسیٰ اشعری رضی اللہ تعالیٰ عنہ تھے۔
- (د) ہرمزان نے اپنی کون سی شرط منوائی؟
- جواب: ہرمزان نے کہا کہ ہتھیار ڈالنے کے بعد اسے حضرت عمر فاروق رضی اللہ تعالیٰ عنہ کی خدمت میں پیش کیا جائے۔
- زبان شناسی:

- 4- حروف استعجاب، تاسف اور ندامت کی دو دو مثالیں لکھیں۔
- حروف استعجاب:
- 1- سبحان اللہ
- 2- واہ رے
- حروف تاسف:
- 1- آہ
- 2- اف
- حروف ندامت:
- 1- اودا
- 2- ارے
- 5- حروف عطف ”و، اور“ کا استعمال کرتے ہوئے پانچ الفاظ بنائیں اور ان کے جملے لکھیں۔
- جواب: زمین و آسمان، تند و تیز، ارض و سما، نمود و نمائش، کم و بیش، بہن اور بھائی، مائی اور مائیں، دوست اور دشمن، ہنس اور خوشی، طاقتور اور مضبوط۔
- 6- اعراب اور اظہار کو مد نظر رکھتے ہوئے الفاظ کے درست معانی کے گرد دائرے لگائیں۔

الفاظ	معانی
دھمن	✓ شوق
ہلکا	✓ گزرنے کا راستہ
	دولت
	لحہ

اشعار کا مطلب:

شعر 1: علامہ اقبال رحمۃ اللہ علیہ نے اپنی نظم میں قوم اور وطن کا بار بار ذکر کیا۔ آپ رحمۃ اللہ علیہ اپنی شاعری میں وہ بات کہہ گئے جو کسی دوسرے شاعر نے نہیں کہی یعنی برصغیر پاک و ہند کے مسلمانوں کے لیے الگ وطن ہونا چاہیے کیونکہ آپ جانتے تھے کہ ہندو مسلمانوں کو چین سے نہیں جینے دیں گے۔

شعر 2: علامہ اقبال نے بچوں کو دعا دیتے ہوئے کہا کہ تم خوش رہو لکھو پڑھو خدمت خلق کرو اور ترقی کرو۔

شعر 3: علامہ اقبال نے نوجوانوں کو ان کا فرض یاد دلایا اور ان کے وطن کی نشاندہی کی۔

شعر 4: علامہ محمد اقبال رحمۃ اللہ علیہ نے بتایا کہ بھٹکے ہوئے انسان کو اللہ تعالیٰ کے اور حضرت محمد رسول اللہ صلی اللہ علیہ وعلی آلہ واصحابہ وسلم کے بتائے ہوئے رستوں پر چلنا چاہیے۔

شعر 5: علامہ اقبال نے بتایا کہ ہندوستان میں دو قومیں بستی ہیں ایک ہندو اور دوسری مسلمان۔ لیکن دونوں قوموں کے نظریات رہن ہن کے طریقے اور مذاہب الگ الگ ہیں۔ یہ دونوں قومیں ایک ملک میں اکٹھی نہیں رہ سکتیں۔ ان کے ملک الگ الگ ہونے چاہئیں۔

شعر 6: علامہ اقبال رحمۃ اللہ علیہ نے برصغیر کے مسلمانوں کو مشورہ دیا کہ تم اپنے لیے الگ ایسا وطن بناؤ جس کی بنیاد دین اسلام پر یعنی پاکستان کا مطلب کیا لا الہ الا اللہ۔ آپ نے کیا سیکھا:

2- کالم (الف) کو کالم (ب) سے ملا کر شعر مکمل کریں۔

کالم (الف)	کالم (ب)
رہنمائی کے لیے	پھر دیا اقبال نے
ہیں مسلمان اور ہندو	جو کہا اقبال نے
مشورہ اہل وطن کو	بھٹکے ہوئے انسان کی
شاعروں نے کب کہا تھا	برملا اقبال نے
اپنے خطبے میں کہا یہ	دو الگ ہی

جواب:

کالم (الف)	کالم (ب)
رہنمائی کے لیے	بھٹکے ہوئے انسان کی
ہیں مسلمان اور ہندو	دو الگ ہی

کلیاں کاٹ کر بے سہارا لوگوں کو دیتے۔ ضعیف اور کمزور عورتوں کو آنا نہیں کر دیتے۔ ہمیں بھی حضور نبی اکرم صلی اللہ علیہ وعلی آلہ واصحابہ وسلم کی سنت مبارکہ پر عمل کرتے ہوئے خدمت خلق کرنی چاہیے۔

☆☆☆☆

20- کہا اقبال رحمۃ اللہ علیہ نے

درست تلفظ:

مَلَّتْ. آگاہ. رَهْمَانِي. خُطْبِي. بِرَمَلَا. اِسَاس

1- مشکل الفاظ کے معانی

الفاظ	معانی	الفاظ	معانی
ملت	قوم	آگاہ کرنا	بتا دینا
برملا	کھلم کھلا منہ پر	چرچا	شہرت
منزل	جگہ	اساس	بنیاد

سوچیں اور بتائیں

(i) پاکستان بنانے کا خواب سب سے پہلے کس نے دیکھا تھا؟ اور ہم انہیں کس نام سے جانتے ہیں۔

جواب: پاکستان بنانے کا خواب سب سے پہلے علامہ محمد اقبال نے دیکھا تھا۔

(ii) قائد اعظم اور علامہ محمد اقبال میں کون سی دو باتیں مشترک تھیں؟
جواب: مسلمانوں کے لیے آزادی حاصل کرنا اور ان کے لیے الگ وطن بنانا۔

کیا آپ جانتے ہیں؟

(i) علامہ محمد اقبال رحمۃ اللہ علیہ 9 نومبر 1877ء کو سیالکوٹ میں پیدا ہوئے۔ آپ کے والد نور محمد اور والدہ امام بی بی دونوں نیک اطوار مذہبی رجحان رکھتے تھے۔

(ii) علامہ محمد اقبال رحمۃ اللہ علیہ کا انتقال 21 اپریل 1938ء کو ہوا۔
ٹھہریں اور بتائیں

(i) علامہ اقبال نے قوم کے بچوں کو کیا دعا دی؟

جواب: علامہ محمد اقبال نے بچوں کو دعا دیتے ہوئے کہا لکھو پڑھو خوش رہو خدمت خلق کرو اور ترقی کرو

(ii) علامہ محمد اقبال نے کس بات کا چرچا کیا؟

جواب: علامہ محمد اقبال نے وطن اور قوم کا چرچا کیا۔

لفظوں کا کھیل:

6- دیے ہوئے اشاروں کی مدد سے شخصیت کا نام پوچھیں اور وہی ہوئی جگہ میں لکھیں۔

جواب:

بانی پاکستان	شہید ملت	علی گڑھ تحریک
قائد اعظم محمد علی جناح	خان لیاقت علی خان	سر سید احمد خاں
بابائے اردو	مادر ملت	شاہنامہ اسلام
مولوی عبدالحق	محترمہ فاطمہ جناح	حفیظہ جانندھری

قواعد لکھیں:

7- قوسین میں دیے ہوئے الفاظ کے مترادف لکھ کر مناسب تبدیلیوں کے ساتھ جملے دوبارہ لکھیں۔

(i) قلات کا قلعہ (نرالا) طرز تعمیر کا شاہ کار ہے۔

(ii) آزادی حاصل کرنے کا سفر نہایت (کٹھن) تھا۔

(iii) برصغیر کے مسلمانوں کے لیے الگ وطن بنانے کا (تصور) سب سے پہلے علامہ محمد اقبال رحمۃ اللہ علیہ نے دیا۔

(iv) ایک آزار وطن کے حصول کے لیے مردوں کے ساتھ ساتھ عورتوں نے بھی (جدوجہد) کی۔

(v) ہمارا (علم) ہماری قومی شناخت ہے۔

(vi) باغ میں دوسرے بچے بھی ان کے ساتھ کھیل میں (شریک) ہو جاتے ہیں۔

جواب:

(i) قلات کا قلعہ انوکھی طرز تعمیر کا شاہ کار ہے۔

(ii) آزادی حاصل کرنے کا سفر نہایت مشکل تھا۔

(iii) برصغیر کے مسلمانوں کے لیے الگ وطن بنانے کا خیال سب سے پہلے علامہ محمد اقبال رحمۃ اللہ علیہ نے دیا۔

(iv) ایک آزار وطن کے حصول کے لیے مردوں کے ساتھ ساتھ عورتوں نے بھی کوشش کی۔

(v) ہمارا جھنڈا ہماری قومی شناخت ہے۔

(vi) باغ میں دوسرے بچے بھی ان کے ساتھ کھیل میں شامل ہو جاتے ہیں۔

8- دیے ہوئے الفاظ کو الف بائی ترتیب سے لکھیں اور ان کے معانی لغت میں سے تلاش کر کے لکھیں۔

مشورہ اہل وطن کو	پھر دیا اقبال نے
شاعروں کب کہا تھا	جو کہا اقبال نے
اپنے خطبے میں کہا یہ	بر ملا اقبال نے

3- حروف کی ترتیب درست کر کے الفاظ بنا لیں اور ان سے متعلقہ مصرعے لکھیں۔

حروف	الفاظ	مصرعے
ل-م-ل-ت	ملت	ملک و ملت کا بہت چرچا کیا اقبال نے
ج-ا-ب-د-ج	بچوں	قوم کے بچوں کو دی کیا دعا اقبال نے
ن-ض-ر	فرض	نو جوانوں کو کیا آگاہان کے فرض سے
ن-ز-م-ل	منزل	ان کی منزل کا دیارہ

4- دیے ہوئے سوالوں کے جواب لکھیں۔

(الف) علامہ محمد اقبال رحمۃ اللہ علیہ نے کس بات کا چرچا کیا؟

جواب: علامہ محمد اقبال رحمۃ اللہ علیہ نے ملک کا ملت کا چرچا کیا۔

(ب) علامہ محمد اقبال رحمۃ اللہ علیہ نے بچوں کو کیا دعا دی؟

جواب: علامہ محمد اقبال نے بچوں کو خوش رہنے، لکھنے پڑھنے، خدمت کرنے اور آگے بڑھنے کی دعا دی۔

(ج) پیغمبر صلی اللہ علیہ وعلی آلہ وصحابہ وسلم کے بارے میں علامہ محمد اقبال رحمۃ اللہ علیہ نے کیا کہا؟

جواب: پیغمبر صلی اللہ علیہ وعلی آلہ وصحابہ وسلم کے بارے میں علامہ محمد اقبال رحمۃ اللہ علیہ نے کہا کہ جتنکے ہوئے لوگوں کی رہنمائی کے لئے اللہ تعالیٰ کے بعد حضور نبی اکرم صلی اللہ علیہ وعلی آلہ وصحابہ وسلم ہیں۔

(د) اس مصرعے کا مفہوم لکھیں: "ملک ایسا بناؤ دین ہو جس کی اساس"۔

جواب: ملک ایسا ہونا چاہیے جس کی بنیاد دین اسلام ہو۔

(و) ایک پاکستانی ہونے کی حیثیت سے علامہ محمد اقبال رحمۃ اللہ علیہ کا ہم پر کیا احسان ہے؟

جواب: علامہ محمد اقبال رحمۃ اللہ علیہ کا ہم پر یہ بڑا احسان ہے کہ انہوں نے مسلمانوں کو ایک الگ وطن کا نظریہ دیا۔

مل کر کریں بات

5- علامہ محمد اقبال رحمۃ اللہ علیہ کی نظم "بچے کی دعا" پڑھیں۔ آپس میں بات چیت کریں اور بتائیں کہ اس میں کیا دعا لگی گئی ہے۔

دربان بڑائی فکر قربان حلقہ مشترک

الفاظ	معانی	الفاظ	معانی
بڑائی	بڑا ہونا	حلقہ	دائرہ
دربان	چوکیدار	فکر	سوچ
قربان	فدا	مشترک	ساتھی

ترتیب
بڑائی۔ حلقہ۔ دربان۔ فکر۔ قربان۔ مشترک
پڑھیں:

9- دیے ہوئے اشعار درست تلفظ لے اور آہنگ سے پڑھیں۔
بعد ازاں بتائیں کہ ان اشعار میں قائد اعظم رحمۃ اللہ علیہ کے
بارے میں کیا کہا گیا ہے؟

اس پاک وطن کا تو رہنما ہے
ہیں اور بھی رہبر تو ان سے بڑا ہے

ان سب سے بڑا ہے
اے قائد اعظم
اے قائد اعظم

باطل کے مقابل کس شان سے آیا
کافر کو پھیلازا غاصب کو گرایا

اے مرد مجاہد
اللہ رے دم خم
اے قائد اعظم

(اخلاق جلالپوری)

جواب: ان اشعار میں شاعر قائد اعظم رحمۃ اللہ کی تعریف کرتے ہوئے
کہتا ہے قائد اعظم پاکستان کے رہنما ہیں۔ اگرچہ پاکستان بنانے میں اور
لوگوں نے بھی محنتیں کیں لیکن قائد اعظم کی کوششیں سب سے بڑھ کر
ہیں۔ آپ نے دشمن کے ارادوں کو لمبا میٹ کر دیا۔ وہ ایک مرد مجاہد ہیں
اللہ تعالیٰ ان کے بنائے ہوئے پاکستان کو ہمیشہ قائم و دائم رکھے۔
کچھ نیا لکھیں:

10- ”بچوں کے لیے اقبال کی نظمیں“ کے موضوع پر دس جملے لکھیں۔

بانگ درا، بال جبریل، ضرب کلیم، ارمغان، مجاز، پیام، مشرق، زیور
نجم اور جاوید نامہ علامہ محمد اقبال رحمۃ اللہ کی مشہور کتابیں ہیں۔ آپ نے
بچوں کے لیے بہت سی نظمیں لکھیں۔ جن میں سے چند ایک کے نام یہ
ہیں: بچے کی دعا، ماں کا خواب، ہمدردی، ایک پہاڑ اور گلہری، ایک سکر اور

لمبھی پرندے کی فریاد وغیرہ۔ آپ بچوں کو نظمیں پڑھنے کا شوقین بنانا
چاہتے تھے اسی لیے آپ نے آسان الفاظ میں بچوں کے لیے نظمیں لکھی
ہیں۔ آپ چاہتے تھے کہ ان نظموں کو پڑھ کر شعر و شاعری سے مستفید
ہوں اور آگے چل کر وہ نوجوانان قوم کو اپنی آراء اور خیالات سے مستفید
کر سکیں۔ آپ کے خیال میں جوان ہی کسی قوم کی تقدیر بدل سکتے ہیں۔
نوجوان جہاں کھڑے ہو جائیں وہ اس بات پر ڈٹ جاتے ہیں۔ اس
لیے آپ کا آئیڈیل پرواز شہباز ہے۔ جس کی اڑان اونچی ہے اور نگاہ تیز
ہے۔ علامہ اقبال اپنے جوانوں میں بھی وہی چیز دیکھنا چاہتے تھے۔ اسی
لیے تو آپ نے کہا تھا۔

آ تجھ کو بتاتا ہوں میں تقدیر ام کیا ہے
شمشیر و شاں اول طاؤس و رباب آخر
آؤ کریں کام:

11- ”خواب اقبال کی تعبیر ہیں ہم“ کے موضوع پر ایک تقریر تیار
کریں۔ کرہ جماعت / اسکول اسمبلی میں پیش کریں۔

جواب: خواب اقبال کی تعبیر ہیں ہم:
صدر محترم، معزز اساتذہ اکرام اور مکرم دستوا میری تقریر کا
عنوان ہے ”خواب اقبال“

علامہ محمد اقبال رحمۃ اللہ علیہ ہمارے قومی شاعر ہیں۔ آپ
مسلمانوں کی حالت زار دیکھ کر بہت کڑھتے تھے۔ وہ کہتے تھے کہ مسلمان
آزاد پیدا ہوتا ہے لیکن زمانے کے حوادث اسے غلام بنا دیتے ہیں۔
مسلمان جو کبھی دنیا پر حکمران تھے آج غلامی کی بیچنی میں پس رہے ہیں۔

ملک و ملت کا بہت چرچا کیا اقبال نے
شاعروں نے کب کہا تھا جو کہا اقبال نے
آپ نے مسلمانوں کو آزادی کا پیغام دیا۔ انہیں اپنی شاعری
کے ذریعے خواب خرگوش سے بیدار کیا۔ انہیں اپنی منزل دکھائی اور منزل
مقصود کا راستہ دکھایا۔ آپ نے کہا کہ برصغیر میں دو قومیں آباد ہیں۔
دونوں قوموں کے نظریات الگ الگ ہیں۔ دونوں قوموں کے مذہب
ایک دوسرے سے مماثلت نہیں رکھتے۔ دونوں قوموں کی منزلیں جدا جدا
ہیں۔ دونوں قومیں ایک آئین کے تحت اکٹھی نہیں رہ سکتیں۔ مسلمانوں کو
الگ وطن چاہیے۔

ہیں مسلمان اور ہندو دو الگ ہی سلسلے
اپنے خطبے میں کہا یہ بر ملا اقبال نے
ملک اک ایسا بناؤ دین ہو جس کی اساس

(iv) علامہ اقبالؒ نے ہندوؤں اور مسلمانوں کے متعلق کیا کہا؟
جواب: علامہ اقبالؒ نے کہا کہ ہندوستان میں مسلمان اور ہندو دو قومیں آباد ہیں۔ ان دونوں قوموں کے نظریات، رہن سہن کے طریقے اور مذاہب الگ الگ ہیں۔ اس لیے یہ دونوں قومیں اکٹھی نہیں رہ سکتیں۔

(v) علامہ اقبالؒ نے کس قسم کا ملک بنانے کا مشورہ دیا؟
جواب: علامہ اقبالؒ نے فرمایا کہ مسلمانوں کے لیے ایک ایسا وطن ہونا چاہیے جس کی بنیاد بگمہ طیبہ پر ہو۔

کثیر الانتخابی سوالات

سوال: درست جواب کی نشاندہی کریں۔

(i) ملک و ملت کا بہت _____ کیا اقبالؒ نے

(الف) اعلان (ب) بیان

(ج) چرچا (د) شور

(ii) شاعروں نے کب کہا تھا جو کہا _____ نے

(الف) حالی (ب) سرسید

(ج) علامہ اقبالؒ (د) مولانا ظفر علی خان

(iii) نوجوانوں کو کیا آگاہ ان کے _____ سے

(الف) فرض (ب) کام

(ج) آرام (د) دین

(iv) رہنمائی کے لیے _____ ہوئے انسان کو

(الف) جاتے (ب) چلتے

(ج) دیتے (د) بھنگے

(v) ملک ایسا بناؤ _____ ہو جس کی اساس

(الف) دولت (ب) عمارت

(ج) دین (د) امارت

(vi) بانق کا مترادف لفظ ہے _____

(الف) بڑا (ب) چھوٹا

(ج) بزرگ (د) عاقل

(vii) عروج کا متضاد ہے _____

(الف) عرض (ب) عرج

(ج) زوال (د) شوال

(viii) حقہ کی سوئٹ ہے _____

(الف) حق (ب) سقن

مشورہ اہل وطن کو پھر دیا اقبالؒ نے
مسلمانوں کو ایک منزل کی نشاندہی کر دی۔ قائد اعظمؒ نے علامہ
اقبالؒ کے خواب کی تعبیر کو سچا کر دکھایا اور مسلمانوں کے لیے الگ وطن
پاکستان دلایا۔

12- انٹرنیٹ کی مدد سے اقبال میوزیم لاہور کے بارے میں
معلومات حاصل کریں اور اپنے ساتھیوں کو بتائیں۔

13- اکٹھ (61) تا سو (100) لغظی اور عددی گنتی یاد کریں اور
جماعت میں سنائیں۔

جواب:

اکٹھ باسٹھ تریسٹھ چونسٹھ پینسٹھ چھیاسٹھ سرسٹھ اڑسٹھ اہتر ستر

61 62 63 64 65 66 67 68 69 70

۶۱ ۶۲ ۶۳ ۶۴ ۶۵ ۶۶ ۶۷ ۶۸ ۶۹ ۷۰

اکتر بہتر تہتر چوہتر پچھتر ستر اٹھتر اسی اسی

71 72 73 74 75 76 77 78 79 80

۷۱ ۷۲ ۷۳ ۷۴ ۷۵ ۷۶ ۷۷ ۷۸ ۷۹ ۸۰

ایکاسی بیاسی تراسی چوراسی پچاسی چھیاسی ستاسی اٹھاسی اناوے نوے

81 82 83 84 85 86 87 88 89 90

۸۱ ۸۲ ۸۳ ۸۴ ۸۵ ۸۶ ۸۷ ۸۸ ۸۹ ۹۰

اکاونے پانچانوے ترانوے چورانوے پچانوے چھیانوے ستانوے اٹھانوے ننانوے سو

91 92 93 94 95 96 97 98 99 100

۹۱ ۹۲ ۹۳ ۹۴ ۹۵ ۹۶ ۹۷ ۹۸ ۹۹ ۱۰۰

اضافی معروضی سوالات

سوال: مندرجہ ذیل سوالات کے مختصر جوابات دیں۔

(i) علامہ اقبالؒ نے دوسرے شاعروں کے علاوہ اور کیا بات کہی؟

جواب: برصغیر میں بہت سے شاعر ہو گزرے ہیں لیکن کسی نے
مسلمانوں کے لیے الگ وطن کی بات نہیں کی۔

(ii) اقبالؒ نے نوجوانوں کو کس بات سے آگاہ کیا؟

جواب: علامہ اقبالؒ نے مسلمان نوجوانوں سے کہا کہ ایک پلیٹ فارم پر
اٹھنے ہو کر اپنے لیے الگ وطن کی کوشش کرو۔ محنت سے پڑھو اور خوب
ترقی کرو۔

(iii) بھنگے ہوئے مسلمانوں کو کس راستے پر چلنا چاہیے؟

جواب: بھنگے ہوئے مسلمانوں کو اللہ تعالیٰ اور اس کے رسول صلی اللہ علیہ
وآلہ وصحبا وسلم کے بتائے ہوئے راستے پر چلنا چاہیے۔

آپ نے کیا سمجھا؟

- 2- سبق کے مطابق درست الفاظ لکھ کر خالی جگہ پر کریں۔
- ☆ ہم ہوا سے آکسیجن حاصل کرتے ہیں۔
- ☆ اللہ تعالیٰ نے ہر جان دار شے پانی سے بنائی۔
- ☆ سورج ایک ستارہ ہے۔
- ☆ سورج روشنی اور حرارت کا سب سے بڑا ذریعہ ہے۔
- ☆ اللہ تعالیٰ اس کائنات کو منظم انداز میں چارہا ہے۔
- کیا آپ جانتے ہیں۔

ہماری زمین کے ارد گرد ایک حفاظتی خول ہے۔ یہ حفاظتی خول اوزون کی تہ کہلاتا ہے۔ یہ حفاظتی خول سورج سے آنے والی کئی قسم کی خطرناک شعاعوں کو ہماری زمین تک پہنچنے سے روکتا ہے۔

ٹھہریں اور بتائیں:

(i) نظام شمسی کسے کہتے ہیں؟

جواب: سورج، سیاروں، ذیلی سیاروں اور سیارچوں سے مل کر جو نظام بناتا ہے اسے نظام شمسی کہتے ہیں۔

(ii) ہماری زمین کیسے ایک سیارہ ہے؟

جواب: جو اشیاء سورج کے گرد گھومتی ہیں انہیں سیارہ کہتے ہیں۔ زمین بھی سورج کے گرد گھومتی ہے اس لیے یہ سیارہ ہے۔

(iii) بارشیں کیسے برتی ہیں؟

جواب: ہوائیں سطح سمندر سے بخارات کو اڑا کر اوپر کے طبقات میں لے جاتی ہیں جہاں وہ ٹھنڈی ہو کر قطرات کی شکل اختیار کرتی ہیں۔ قطرے بھاری ہو کر پانی کی شکل میں نیچے گرتے ہیں جسے بارش کہتے ہیں۔

3- سبق کے مطابق درست الفاظ کے گرد دائرہ لگائیں۔

☆ پرنسپل صاحب نے سکول میں افتتاح کیا:

(الف) لیبارٹری کا (ب) لائبریری کا (c)

(ج) نمائش کا (د) میلے کا

☆ سیارے کس کے گرد گردش کرتے رہتے ہیں؟

(الف) چاند کے (ب) زمین کے

(ج) سورج کے (د) سیاروں کے

☆ زمین کی گردش کے مطابق مکمل ہونے والے سال کو کہتے ہیں۔

(الف) شمسی سال (ب) قمری سال

(ج) سنی (د) سکی

(ix) جمع والی فہرست ہے۔

(الف) شاعر تین رئیس (ب) شعرا و سارفتاء

(ج) حکیم سعید شاعر (د) فقیر غریب امیر

(x) مذکر الفاظ کی فہرست ہے۔

(الف) نیلا پلاسٹک (ب) محبوب وارث وارث

(ج) ضعیف، ضعیف، رئیس

(د) محترم والدہ خالد

جوابات:

(i)	(ج)	(ii)	(ج)	(iii)	(الف)	(iv)	(د)
(v)	(ج)	(vi)	(د)	(vii)	(ج)	(viii)	(ب)
(ix)	(ب)	(x)	(الف)				

☆☆☆☆

21- بے مثل ہے نظام تیرا

درست تلفظ:

افتتاح، نظام شمسی، جھلس، آکسیجن

1- مشکل الفاظ کے معانی

الفاظ	معانی	الفاظ	معانی
ولدادہ	شیدا	کرہ ارض	زمین
بکاڑ	خرابی	مدار	چاند یا سیاروں وغیرہ کے گردش کی جگہ
جسامت	کسی چیز کا پھیلاؤ، حجم	گردش	چکر
نباتات	وہ چیزیں جو زمین سے اگتی ہیں	ساکن	ٹھہرا ہوا غیر متحرک

سوچیں اور بتائیں

(i) روشنی اور حرارت کا سب سے بڑا ذریعہ کون سا ہے؟

جواب: روشنی اور حرارت کا سب سے بڑا ذریعہ سورج ہے۔

(ii) آپ کے خیال میں نظام زندگی کیسے رکاوٹ آتی اگر یا تو صرف دن ہوتا یا صرف رات ہوتی؟

جواب: اگر رات ہوتی تو زندگی ختم ہو جاتی کیونکہ دن کا بغیر سورج کی وجہ سے ہے۔ زمین سورج کے گرد گردش کرتی ہے۔

جواب:

الفاظ	حروف	نیالفاظ
تفکیر	ت-ش-ک-ی-ل	کفایت
تحسین	ت-ح-س-ی-ن	سبقت
حقیقت	ح-ق-ی-ق-ت	یکہ
مشتمل	م-ش-ت-م-ل	تکجیل
تعبیر	ت-ع-ب-ی-ر	برسخت
متعلق	م-ت-ع-ل-ق	عیاش

تواحد کیجیں:

7- دیے ہوئے واحد الفاظ کے جمع اور جمع کے واحد لکھیں۔

واحد	جمع
نکتہ	نکات
شے	اشیاء
دستاویز	دستاویزات
نعت	نعتیں
سیارہ	سیارے
نشان	نشانات

8- فاعل اور مفعول کو مد نظر رکھتے ہوئے مناسب فعل کا استعمال کرتے ہوئے جملے مکمل کریں۔

جواب:

پڑھتا	پڑھتی	پڑھتے
چیتا	چیتی	چیتے
کھایا	کھائی	کھائے
خریدا	خریدی	خریدے
نہاتا	نہاتی	نہاتے
پکایا	پکائی	پکاتے

شفق سبق پڑھتا ہے۔
یا سر شربت پیتا ہے۔
طوطے نے چوری کھائی تھی۔
حامد نے کتاب اور قلم خریدا۔
بچے بارش میں نہاتے ہیں۔
اسمانے کھیر پکائی ہے۔

پڑھیں:

9- دی ہوئی عبارت درست تلفظ اور روانی سے پڑھیں۔ بعد ازاں اس کو مرکزی خیال چند جملوں میں بتائیں۔
سورج زمین کو روشنی اور حرارت دیتا ہے۔ اس کی بدولت

(ج) جہری سال (د) عربی سال

زمین کا تین چوتھائی حصہ مشتمل ہے:

(الف) پہاڑوں پر (ب) میدانوں پر

(ج) جنگلوں پر (د) پانی پر (و)

☆ چاند زمین کے گرد اپنا چکر پورا کرتا ہے:

(الف) تقریباً 26 دنوں میں (ب) تقریباً 27 دنوں میں

(ج) تقریباً 28 دنوں میں (د) تقریباً 30 دنوں میں (و)

4- دیے ہوئے سوالوں کے جواب لکھیں۔

(الف) اللہ تعالیٰ نے کائنات کو کس چیز سے سجایا ہے؟

جواب: اللہ تعالیٰ نے کائنات کو سیاروں، ستاروں اور سیارچوں سے سجایا ہے۔

(ب) نظام شمسی سے کیا مراد ہے؟

جواب: نظام شمسی سے مراد سورج کا نظام ہے جس میں سیارے،

ستارے اور سیارچے شامل ہیں۔

(ج) سورج کی روشنی سے کیا کیا فائدے اٹھائے جا رہے ہیں اور

مزید کون کون سے اٹھائے جاسکتے ہیں؟

جواب: سورج کی روشنی اور حرارت کا سب سے بڑا ذریعہ ہے۔ سورج کی

روشنی سے دنیا کی رونق قائم ہے۔

(د) ستاروں اور سیاروں میں فرق لکھیں۔

جواب: ستارے اپنی جگہ پر ساکن ہیں اور سیارے اپنے اپنے مدار میں

گردش میں ہیں۔

(و) نظم و ضبط کی پانچ مثالیں لکھیں۔

جواب: نظام شمسی، نظام اہضام، نظام تنفس، نظام اعصاب، نظام دوران

خون۔

لکریں بات

5- آپس میں بات چیت کریں اور بتائیں کہ دن اور رات کے

آنے جانے میں ہمارے لیے کیا بہتری ہے؟

جواب: رات کو ہم آرام کرتے ہیں اور دن کو کام کرتے ہیں۔

لفظوں کا مکمل:

6- مثال کے مطابق دیے ہوئے الفاظ کے حروف الگ الگ

کریں اور درمیان والے حرف سے ایک نیا لفظ بنا کر اس پر

اعراب لگائیں۔

مُتَسَلِّلٌ .

1- مشکل الفاظ کے معانی

معانی	الفاظ	معانی	الفاظ
تعلق ہونا	منسوب	قول کی جمع / بات	اقوال
درست / صحیح	ثبت	دانائی	حکمت
لگا ہوا	سلسل	خوشی	خوشنودی
بڑھیا	افضل	پڑھنا	تلاوت

سوچیں اور بتائیں:

(i) اچھی باتوں پر عمل کرنا کیوں ضروری ہے؟

جواب: اچھی باتوں پر عمل کرنے سے انسان نیک بن جاتا ہے اور اس میں عقل آ جاتی ہے۔

(ii) آپ کون سی اچھی باتوں پر عمل کرتے ہیں؟

جواب: میں ماں باپ، اساتذہ، بہن بھائی اور بزرگوں کی باتوں پر عمل کرتا ہوں۔

سمجھیں اور بتائیں

(i) قول کے کہتے ہیں؟

جواب: بات، مقولہ یا کہاوت کو قول کہتے ہیں۔

(ii) خوش رہنے کے لیے کیا ضروری ہے؟

جواب: خوش رہنے کے لیے وقت پر کام کرنا، والدین، اساتذہ اور بزرگوں کی بتائی ہوئی باتوں پر عمل کرنے اور کھیل کے وقت کھیلنے سے انسان خوش رہتا ہے۔

(iii) غصے کا بہتری علاج کیا ہے؟

جواب: غصے کا بہترین علاج خاموشی اور منہ ہاتھ دھونا ہے۔

(iv) سب سے افضل عبادت کون سی ہے؟

جواب: سب سے افضل عبادت کلام پاک کی تلاوت کرنا ہے۔

(v) مسلسل محنت کرنے سے کیا فائدہ حاصل ہوتا ہے؟

جواب: مسلسل محنت کرنے سے کامیابی حاصل ہوتی ہے۔

(vi) اچھا دوست کون ہوتا ہے؟

جواب: اچھا دوست وہ ہوتا ہے جو مصیبت میں کام آئے۔

(vii) اگر کھانا پسند نہ آئے تو کیا کرنا چاہیے؟

جواب: اگر کھانا پسند نہ آئے تو اس میں عیب نہیں نکالنا چاہیے اور کھانے

پودے اپنی خوراک پاتے ہیں۔ دن رات کالٹ پھیر اور موسموں کا تغیر و تبدل بھی اسی کی وجہ سے ہوتا ہے۔ موسم مختلف قسم کی فصلوں، سبزیوں اور پھلوں کی نشوونما کا باعث ہیں۔ فرض ہمارے کرہ ارض کی رونقیں سورج ہی کے دم سے بھال ہیں۔ ذرا سوچئے! سورج کو اس مناسب فاصلے پر کس نے رکھا؟ زمین کے ارد گرد یہ خفایتی خول کس نے بنایا؟ سیاروں کو اپنے اپنے مدار پر چلنے کا پابند کس نے کیا؟ ہواؤں، بارشوں اور پانی کا نظام ٹھیک ٹھیک طریقے سے کون چلا رہا ہے؟ ہمارا جواب یقیناً یہی ہوگا: "اللہ تعالیٰ" صد شکر ہے اس ذات کا جس نے اس کائنات کو بے مثال تخلیق کیا۔

جواب: سورج روشنی کا بڑا ذریعہ ہے۔ اس سے جاندار اپنی خوراک حاصل کرتے ہیں۔ دن رات اور موسموں میں تبدیلی اسی سے ہے۔ سورج، چاند ستارے، موسم، بارش، ہوا، سب اللہ تعالیٰ کی تخلیق ہیں۔ کچھ نیا لکھیں:

10- دنیا کے کسی اور ملک سے اپنے وطن کے موسموں کا موازنہ کریں اور پانچ جملے لکھیں۔

جواب: امریکہ دنیا کا بادشاہ ملک ہے۔ اس ملک کا موسم ہمارے ملک سے مختلف ہے۔ یہاں سردی زیادہ پڑتی ہے۔ گرمیوں کے موسم میں بھی ٹھنڈ ہوتی ہے۔ موسم یہاں کے لوگوں پر گہرا اثر ڈالتے ہیں۔

11- دن اور رات میں سے آپ کا پسندیدہ وقت کون سا ہے اور کیوں؟ چند جملوں میں لکھیں۔

جواب: میں دن کو پسند کرتا ہوں۔ دن میں کھیلنے کو بہت وقت ملتا ہے۔ دن میں ہم ادھر ادھر گھومتے پھرتے ہیں۔ یار دوستوں سے ملتے ہیں۔ سکول جاتے ہیں۔ اساتذہ سے سبق حاصل کرتے ہیں اور سارا دن خوش گزرتا ہے۔ رات کو تو بس سونا ہی سونا ہوتا ہے۔

آؤ کریں کام

12- نظام شمسی کے سیاروں کی تصاویر اور ان کے بارے میں معلومات پر مبنی ایک کتابچہ تیار کریں اور جماعت میں اس کی نمائش کریں۔

☆☆☆☆

22- اقوال زریں

درست تلفظ:

اقوال، مقولہ، منسوب، بھرپور، خوشنودی.

سے ہاتھ صحت مند لو۔

اضافی معروضی سوالات

سوال: مندرجہ ذیل سوالات کے مختصر جوابات دیں۔

(i) حضور نبی اکرم صلی اللہ علیہ وعلی آلہ واصحابہ وسلم کا رحم کے متعلق کیا ارشاد ہے؟

جواب: حضور نبی اکرم صلی اللہ علیہ وعلی آلہ واصحابہ وسلم کا ارشاد ہے: "جو دوسروں پر رحم نہیں کرتا۔ اس پر رحم نہیں کیا جاتا۔"

(ii) حضرت ابو بکر صدیق رضی اللہ تعالیٰ عنہ کا والدین کے متعلق کیا ارشاد ہے؟

جواب: حضرت ابو بکر صدیق رضی اللہ تعالیٰ عنہ کا ارشاد ہے: "والدین کی خوشنودی دنیا میں دولت اور آخرت میں نجات ہے۔"

(iii) حضرت علی رضی اللہ تعالیٰ عنہ نے نیک لوگوں کی صحبت میں رہنے میں کیا حکمت بتائی ہے؟

جواب: حضرت علی رضی اللہ تعالیٰ عنہ نے نیک لوگوں کی صحبت میں رہنے کی حکمت بتاتے ہوئے کہا: "نیک سے میل جول رکھو گے تو تم بھی نیک ہو جاؤ گے۔"

(iv) شیخ سعدی رحمۃ اللہ علیہ کا قول بیان کریں؟

جواب: شیخ سعدی رحمۃ اللہ علیہ کا قول ہے: "اچھا دوست وہ ہے جو مصیبت میں کام آئے۔"

(v) امام غزالی نے کھانے کے متعلق کیا فرمایا ہے؟

جواب: امام غزالی کا کھانے کے متعلق قول ہے: "کھانے میں عیب نہ کھانا اگر پسند نہ ہو تو مت کھاؤ۔"

کثیر الانتخابی سوالات

سوال: درست جواب کے گرد دائرہ لگائیں۔

(i) اقوال بھرے ہوتے ہیں:

(الف) مزاج سے (ب) چاشنی سے

(ج) حکمت سے (د) لفظوں سے

(ii) اقوال پر عمل کرنے سے ہم اپنی زندگیوں میں لاسکتے ہیں:

(الف) انقلاب (ب) مثبت تبدیلی

(ج) منفی تبدیلی (د) تبدیلی

(iii) جو دوسروں پر رحم نہیں کرتا اس پر _____ نہیں کیا جاتا:

(الف) ترس (ب) محبت

(ج) غصہ (د) رحم
(iv) خاموشی غصے کا ہے:

(الف) علاج (ب) مداوا

(ج) توجہ (د) جواز

(v) خوش اخلاق ہے:

(الف) بہترین دشمن (ب) بہترین ساتھی

(ج) بہترین دوست (د) بہترین علم

(vi) نیکوں سے میل جول رکھنے سے انسان ہو جاتا ہے:

(الف) برا (ب) نیک

(ج) دشمن (د) دوست

(vii) اچھا دوست وہ ہے جو مصیبت میں اس کے آتا ہے:

(الف) کام (ب) آگے

(ج) پیچھے (د) قدم پر

(viii) کامیابی حاصل کرنے کے لیے کرنی چاہیے:

(الف) عبادت (ب) محنت

(ج) سخاوت (د) ہمدردی

(ix) تلاوت کلام پاک سے افضل نہیں کوئی:

(الف) شے (ب) نیکی

(ج) عبادت (د) ہمدردی

(x) خوش رہنا چاہئے تو دوسروں کو دو:

(الف) ننگی (ب) ہمدردی

(ج) خوشی (د) دولت

جوابات:

(الف)	(iv)	(د)	(iii)	(ب)	(ii)	(ج)	(i)
(ب)	(viii)	(الف)	(vii)	(ب)	(vi)	(ج)	(v)
				(ج)	(x)	(ج)	(ix)

☆☆☆☆

23- ٹوٹ بٹوٹ کے مرنے

درست تلفظ:

ہشیار۔ دستار۔ بیخ۔ بگھیلا۔ نگھیلا۔ ہنتر۔

1- مشکل الفاظ کے معانی

الفاظ	معانی	الفاظ	معانی
ہشیار	چالاک	لوہے کی سلاخ	مخانی
ہنتر	چاپک کوڑا	گھڑی	دستار
نزائی	انوکھی	لڑائی مار پیٹ	ہاتھ پائی

ٹھہریں اور بتائیں:

(1) لڑائی میں دونوں مرغوں کا کیا نقصان ہوا؟

جواب: لڑائی میں ایک مرغ کے دونوں پنجے ٹوٹ گئے اور دوسرے کی ٹانگ ٹوٹ گئی۔

آپ نے کیا سمجھا؟

2- نظم کے مطابق الفاظ کی ترتیب درست کر کے سامنے دی ہوئی جگہ میں مصرعے دوبارہ لکھیں۔

کالی دم تھی اک مرغے کی لال اک مرغے کی چار آنے لے کر دونوں شہر کو نکلے اک دن میں شیر اک بولا اک بولا میں گلڑ بگھیلا بولے گلے لگایا ٹوٹ ٹوٹ نے گلڑوں کوں اک دستار پہنے اک انگریزی ٹوپی اپنے

جواب:

3- اک مرغے کی کالی تھی دم اک کی لال دونوں اک دن شہر کو نکلے آنے لے کر چار اک بولا میں گلڑ بگھیلا اک بولا میں شیر ٹوٹ ٹوٹ نے گلے لگایا بولے گلڑوں کوں اک اپنے انگریزی ٹوپی اک دستار معے میں دیے ہوئے الفاظ تلاش کر کے ان کے گرد دائرہ لگائیں اور ان سے متعلقہ مصرعے لکھیں۔

س	ب	ز	ی	ن
م	س	ا	ب	ر
جھ	ک	ل	ے	ا
ن	ٹ	م	ر	ل
ا	س	ی	خ	ی

پہلے سبزی منڈی پہنچے پھر لٹا بازار
دونوں اک شہر کو نکلے لے کر آنے چار
اک مرغے کی چونچ نزائی اس مرغے کی چال

ایک کھاتا تھا ایک اور سکت اک کھاتا تھا نان

4- دیے ہوئے سوالوں کے جواب لکھیں۔

(الف) ٹوٹ ٹوٹ کے مرغوں کے نام کیا تھے؟

جواب: ٹوٹ ٹوٹ کے مرغوں کے نام تھے کٹیو اور گنار۔

(ب) شہر جاتے ہوئے دونوں کے پاس کتنی رقم تھی؟

جواب: شہر کو جاتے ہوئے دونوں کے پاس چار آنے تھے۔

(ج) دونوں مرغوں کا حلیہ بیان کریں۔

جواب: ایک مرغے کی دم سرخ تھی اور ایک کی سیاہ۔ ایک نے ٹوپی پہنی

ہوئی تھی اور ایک نے گھڑی۔ ایک ایک اور سکت کھاتا تھا جبکہ دوسرا نان

کھاتا تھا۔

(د) اس نظم سے ہمیں اخلاقی سبق ملتا ہے؟

جواب: آپس میں لڑنا جنگلڑنا نہیں چاہیے۔

مل کر کریں بات

5- اپنا پسندیدہ کوئی مزاحیہ واقعہ یا شعر اپنے ساتھیوں کو سنائیں اور

پسندیدگی کی وجہ بتائیں۔

لفظوں کا کھیل:

6- مثال کے مطابق لفظوں کا کھیل کھیلیں، نئے الفاظ بتائیں اور

پڑھیں۔

تیل، ریل، میل	”تیل“ سے پہلے ت اور م لگائیں تو نہیں گے:
”باغ“، ”بھاگنی“، ”جی اور ری لگائیں تو نہیں گے:	بانی، باجی، باری
”رائی“، ”راہنا کر پانا اور ٹھانگائیں تو نہیں گے:	پائی، تانی، ٹھانی
لفظ ”ہستر“ کے حروف سے مزید تین لفظ نہیں گے:	بس، تر، ستر
سور، لاج اور لوگ کو الٹا کر لکھیں تو نہیں گے:	روم، جال، گول

قواعد سیکھیں:

7- حروف ندا افسوس اور استعجاب لکھ کر جملے مکمل کریں۔

جواب:

☆ افسوس! میرا بڑا بھوکھا ہے۔

☆ اے اللہ! تو ہی میری مدد فرما۔

☆ سبحان اللہ! آپ نے تو کمال ہی کر دیا۔

☆ آہ! یہ کیسی مشکل آن پڑی ہے۔

کچھ نیا لکھیں

10- "خوش رہیں اور خوشیاں بانٹیں" اس موضوع پر ایک مضمون لکھیں۔

جواب: خوش رہیں اور خوشیاں بانٹیں:

خوش رہنا انسان کی فطرت میں ہے۔ ہم چاہتے ہیں کہ خوش رہیں لیکن حالات ہمیں ہمیشہ خوش نہیں رہنے دیتے۔ کبھی والدین کی ڈانٹ اور کبھی اساتذہ کی جھڑک، گھر پر تو بات بات پر ڈانٹ پڑتی ہے۔ یہ کروڑوں نہ کروڑوں اس سے ساری خوشیاں ٹمی میں بدل جاتی ہیں۔ والدین تو چاہتے ہیں کہ ہر وقت پڑھتے رہیں اور کتابی کیز ان بن جائیں۔ لیکن طبیعت ایسا نہیں چاہتی۔ طبیعت تو یہ چاہتی ہے کہ کام کے وقت کام کریں اور کھیل کے وقت کھیلیں۔ دوستوں کے ساتھ خوش گیمیاں ہوں جس سے مزاج خوش رہے۔ کچھ بچے اپنے آپ کو خوش رکھنے کے لیے ٹی وی اور موبائل کا سہارا لیتے ہیں جسے میں تو اچھا نہیں سمجھتا۔ اس سے نظر پر اثر پڑتا ہے اور وقت بھی ضائع ہوتا ہے۔

صبح سویرے اٹھنے نماز پڑھنے اور قرآن شریف کی تلاوت کرنے کے بعد سیر کو جانے سے انسان دن بھر تازہ دم اور خوش و خرم رہتا ہے۔
صبح ہی اٹھے گا جو آدمی وہ رہے گا دن بھر ہنسی و خوشی
ہمیں صبح اٹھنے کی عادت اپنانی چاہیے دوستوں کے ساتھ ہنسی مزاج ہونا چاہیے لیکن ادب کے دائرے میں رہتے ہوئے۔ اخلاق سے گری ہوئی طنز و مزاح لڑائی جھگڑے کا موجب بھی بنتی ہے۔
آؤ کریں کام

11- بچوں کی کسی کتاب، رسالے یا انٹرنیٹ کی مدد سے لطیفے پڑھیں اور جماعت میں سنائیں اور اپنی پسندیدگی کی وجہ بھی بتائیں۔
12- "یوم مزاج" منانے کے لیے ایک اعلان اور مختصر ہدایت نامہ لکھیں۔

جواب: دوستو! کل بزم ادب کے وقت میں "یوم مزاج" منا رہے ہیں۔ جس میں لطیفے، پہیلیاں اور مزاحیہ نظمیں ہوں گی۔ اول دوم اور سوم آنے والے دوستوں میں انعامات تقسیم ہوں گے۔
خیال رکھیں کہ کسی کی ذات پر جملہ نہ ہو گھٹیا اور بے ہودہ زبان استعمال کرنے سے گریز کیا جائے۔ مہذب ماحول اپنایا جائے۔

اضافی معروضی سوالات

☆ ہائے! لیکن یہ ہوا کیسے؟
☆ داورے! بجائی سنتے ہو۔
8- مناسب حروف چار اور حرف عطف کا استعمال کرتے ہوئے خالی جگہ پر کریں۔

جواب:

☆ چھت ے کو ابھیٹھا ہے۔
☆ مجھے قلم اور اور کتاب کی ضرورت ہے۔
☆ میرے ساتھ کچھ روپے ہیں۔
☆ جن و اس سب اللہ تعالیٰ کی مخلوق ہیں۔
☆ سکول سے گھر تک کا راستہ سجا ہوا تھا۔
☆ پردے کے پچھے کون ہے؟

پڑھیں

9- دی ہوئی عبارت درست تلفظ اور روانی سے پڑھیں اور نیچے دیے سوالوں کے جواب دیں۔

یہ جھنجھٹا ہوا ننھا سا پرندہ آپ کو بہت ستاتا ہے۔ رات کو نیند حرام کر دی ہے۔ ہندو مسلمان سکھ مسیحی یہودی سب بالاتفاق اس سے ناراض ہیں۔ ہر روز اس کے مقابلے کے لیے ہمیں تیار ہوتی ہیں۔ جنگ کے نقشے تیار ہوتے ہیں۔ مگر چمچروں کے جزل کے سامنے کسی کی نہیں چلتی۔ کلکتہ پر کلکتہ ہوئی چلی جاتی ہے اور چمچروں کا لشکر بڑھا چلا آتا ہے۔

اتنے بڑے ذیل ڈول کا انسان ذرا سے بھٹکے پر قابو نہیں پاسکتا۔ طرح طرح کے مسالے بھی بنا تا ہے کہ ان کی بو سے چمچر بھاگ جائیں لیکن چمچر اپنی یورش سے باز نہیں آتے۔ آتے ہیں اور نعرے لگاتے ہوئے آتے ہیں۔ بے چارہ آدم زاد حیران رہ جاتا ہے اور کسی طرح ان کا مقابلہ نہیں کر سکتا۔

سوالات

- (i) جھنجھٹا ہوا ننھا سا پرندہ کیا ہے؟ جواب: چمچر
(ii) کون لوگ اس سے ناراض ہیں؟ جواب: ہندو مسلمان سکھ عیسائی اور یہودی سب اس سے تنگ ہیں۔
(iii) کس کو کلکتہ ہوتی ہے؟ جواب: انسانوں کو کلکتہ ہوتی ہے۔
(iv) لڑائی کرنے سے کون باز نہیں آتا؟ جواب: چمچر
(v) چمچر کا کون مقابلہ نہیں کر سکتا؟ جواب: انسان

- (vii) میں نے کتاب میز _____ رکھی۔
 (الف) سے (ب) کو
 (ج) ساتھ (د) پر
 (viii) زمین _____ آسمان کا مالک اللہ تعالیٰ ہے۔

- (الف) و (ب) سے
 (ج) تک (د) کو
 (ix) _____ میں مارا گیا۔

- (الف) ہائے (ب) ارے
 (ج) کاش (د) اگر
 (x) ٹوشہرہ سے پشاور _____ کا فاصلہ کتنا ہے؟
 (الف) تا (ب) کو
 (ج) تک (د) تک

جوابات:

(ج)	(iv)	(i)	(iii)	(ب)	(ii)	(ب)	(i)
(i)	(viii)	(د)	(vii)	(ج)	(vi)	(د)	(v)
				(ج)	(x)	(i)	(ix)

☆☆☆☆

جائزہ -5

سننا/بولنا

- 1- روزمرہ زندگی میں نظم و ضبط کی اہمیت کے بارے میں بتائیں۔
 2- اپنی کتاب میں موجود کسی بھی نظم کے چند اشعار سنائیں۔ ان اشعار میں دیا گیا سبق بھی بتائیں۔
 پڑھنا
 3- دی ہوئی عبارت درست تلفظ اور روانی سے پڑھیں اور نیچے دیے گئے سوالوں کے جواب دیں۔

شالامار باغ لاہور کے باغوں میں خاص تاریخی اہمیت کا حامل ہے۔ اسے مغل بادشاہ شاہ جہاں نے بنوایا تھا۔ اس باغ کی تعمیر 1637ء میں شروع ہوئی تھی اور اسے 1641 میں مکمل کیا گیا۔ باغ مستطیل شکل میں ہے۔ اس باغ کے تین حصے ہیں۔ ”فرح بخش“ یعنی خوشی پہنچانے والا۔ یہ سب سے اوپر والا حصہ ہے۔ درمیانے حصے کو ”فیض بخش“ کہتے ہیں۔ یعنی فائدہ پہنچانے والا اور سب سے نیچے والے حصے کو ”حیات

سوال: مندرجہ ذیل سوالات کے مختصر جواب دیں۔

(i) مرغوں کا مالک کون تھا؟

جواب: مرغوں کا مالک ٹوٹ ٹوٹ تھا۔

(ii) مرغے رقم لے کر کہاں گئے؟

جواب: مرغے رقم لے کر سبزی منڈی گئے اور پھر لنڈا بازار۔

(iii) مرغوں نے ایک دوسرے کو کن الفاظ میں پکارا؟

جواب: ایک مرغے نے کہا میں شیر ہوں تو ٹیڑھے۔ دوسرے نے کہا: میں لکڑ بکھیلا ہوں اور تو شیر ہے۔

(iv) دونوں مرغوں میں کیا ہوا؟

جواب: دونوں مرغوں میں ہاتھ پائی ہوئی۔

(v) تھانے دار نے مرغوں کے ساتھ کیا سلوک کیا؟

جواب: تھانے دار نے مرغوں کو ہنتر مارے۔

کثیر الانتخابی سوالات

سوال: درست جواب کے گرد دائرہ لگائیں۔

(i) ٹوٹ ٹوٹ کے مرغوں کی تعداد تھی:

(الف) ایک (ب) دو

(ج) تین (د) چار

(ii) ایک مرغے کا نام گیلو تھا اور دوسرے کا نام تھا:

(الف) گرے (ب) گنار

(ج) کٹار (د) ہنار

(iii) ایک مرغے نے چٹلون پہنچی ہوئی تھی اور دوسرے نے:

(الف) شلوار (ب) شرٹ

(ج) ٹائی (د) قمیض

(iv) تھانے دار نے انہیں سزا دی:

(الف) سوٹے سے (ب) تھپڑ سے

(ج) ہنتر سے (د) جوتے سے

(v) مرغوں نے سزا کھائی اور ٹوٹ ٹوٹ کے پاس آ کر کہا:

(الف) شاہاش (ب) افسوس

(ج) ہائے (د) گلڑوں کوں

(vi) میں نے بازار سے کتابیں کاپیاں _____ قلم خریدے

(الف) سلیٹیں (ب) تختیاں

(ج) اور (د) میں

بخش" کہتے ہیں۔ یعنی زندگی بخشے والا۔ پورے باغ میں 40 فوارے ہیں۔ ان فواروں کا پانی سنگ مرمر سے بنے ہوئے حوضوں میں گرتا ہے۔ یہ فوارے گرمیوں کے موسم میں باغ کو ٹھنڈا رکھنے کے لیے لگائے گئے تھے۔ اس باغ میں سنگ مرمر سے بنی ہوئی پانچ خوب صورت بارہ دریا بھی ہیں۔ برسات کے موسم میں بادشاہ شاہ جہاں یہاں بیٹھ کر بارش کا نظارہ کرتا تھا۔

سوالات

(الف) شالامار باغ کہاں واقع ہے؟

جواب: شالامار باغ لاہور میں واقع ہے۔

(ب) شالامار باغ کس بادشاہ نے بنوایا تھا؟

جواب: شالامار باغ شاہ جہان نے بنوایا تھا۔

(ج) شالامار باغ کے کتنے حصے ہیں اور ان کے کیا نام ہیں؟

جواب: شالامار باغ کے تین حصے فرخ بخش، فیض بخش اور حیات بخش ہیں۔

(د) شالامار باغ میں موجود فواروں کی تعداد کتنی ہے اور وہ کس مقصد کے لیے لگائے گئے تھے؟

جواب: شالامار باغ میں لگائے گئے فواروں کی تعداد 410 تھی۔ یہ فوارے باغ کو گرمیوں میں ٹھنڈا رکھنے کے لیے لگائے گئے تھے۔

زبان شناسی

4- دیے ہوئے الفاظ کو الف بائی ترتیب سے لکھیں۔

حرم گیت منجم دشوار عیب پتا تقاضا شہید آبادی ربط

جواب: الف بائی ترتیب

- | | | | |
|-----|-------|------|------|
| (1) | آبادی | (2) | پتا |
| (3) | تقاضا | (4) | حرم |
| (5) | دشوار | (6) | ربط |
| (7) | شہید | (8) | عیب |
| (9) | گیت | (10) | منجم |

5- دیے ہوئے جملوں میں حروف استعجاب، افسوس اور ندا لگا کر جملے تھمیل کریں۔

جواب:

اے اے کادانت ٹوٹ گیا۔ واہ! کیا حسین نظارہ ہے۔

خدایا! ہم پر رحم فرما۔ افسوس! بہت خطرناک حادثہ تھا۔

اف! ہم ہار گئے۔ ارے! بھائی میری عرض بھی تو سن لو۔

6-

فاعل اور مفعول کو مد نظر رکھتے ہوئے مناسب فعل لکھ کر جملے تھمیل کریں۔

جواب:

فاختہ شاخ پر جینھی ہے۔ آج میں میر کے لیے گیا۔

ساجد نے خط لکھا۔ بچوں نے گیت گائے۔

7- دیے ہوئے واحد الفاظ کے جمع اور جمع الفاظ کے واحد لکھیں۔

جواب:

واحد	جمع	واحد	جمع
کارخانہ	کارخانے	صفحہ	صفحات
جھنڈی	جھنڈیاں	ملک	ممالک
دفتر	دفاتر	صابر	صابرین

8- دیے ہوئے الفاظ میں سے مترادف اور متضاد الفاظ کی جوڑیاں الگ الگ کریں۔

سورج انسان ست بنجر جنم شمس
بشر چست فائدہ دوزخ زرخیز نقصان

جواب:

الفاظ	مترادف
سورج	شمس
انسان	بشر
جنم	دوزخ

جواب:

الفاظ	متضاد
ست	چست
بنجر	زرخیز
فائدہ	نقصان

9- دیے ہوئے جملوں میں مناسب جگہ پر ختمہ، سکتہ اور استفہامیہ کی علامت لگائیں۔

- (i) اس کتاب میں اخلاقی کہانیاں مزاحیہ نظمیں اور لطیفے شامل ہیں
(ii) زار نے اسے بھائی سے کیا کہا تھا

خوشی کے موقعوں پر اگر ہم اپنے غریب بھائیوں کو اپنے مزدوروں کو یا رز رکھیں تو بڑی زیادتی ہے۔ ہمیں ان کا خیال رکھنا چاہیے۔ عیدی کے طور پر انہیں کچھ پیسے دیے جائیں تاکہ وہ بھی ہمارے ساتھ خوشیوں میں شامل ہو سکیں۔

ہم حضور نبی اکرم صلی اللہ علیہ وعلی آلہ واصحابہ وسلم کی امت ہیں۔ آپ صلی اللہ علیہ وعلی آلہ واصحابہ وسلم غریبوں کا بہت خیال رکھتے تھے۔ ہمیں بھی ان کے نقش قدم پر چلتے ہوئے غریبوں کی مدد کرنی چاہیے اور خوشیوں میں شامل ہونا چاہیے۔

☆☆☆☆

اردو قواعد

لفظ: دو یا دو سے زیادہ حرف مل کر ایک لفظ بناتے ہیں جو ہم اپنے منہ سے ادا کرتے ہیں۔ مثلاً آب پان آنا وغیرہ

لفظ کی دو قسمیں ہیں۔ (i) کلمہ (ii) مہمل

کلمہ: ایسا لفظ یا جملہ جس کی سمجھ آ جائے کہ کیا کہا گیا ہے تو ایسے لفظ یا جملے کو کلمہ کہتے ہیں۔ مثلاً پانی، روٹی، انور، شریف میں نے روٹی کھائی وغیرہ

مہمل: ایسا لفظ یا جملہ جس کی سمجھ نہ آئے کہ یہ کیا ہے تو ایسا لفظ یا جملہ مہمل کہلاتا ہے۔ مثلاً وانی، ووٹی، انو، شیفہ روٹی نے کھائی میں وغیرہ۔

آپ کو معلوم ہونا چاہیے کہ ہم عام بول چال میں کلمہ اور مہمل عموماً اکٹھا کر کے بول دیتے ہیں جو کہ قواعد کی رو سے تو غلط ہوتا ہے لیکن آپ کا مخاطب اسے اچھی طرح سے سمجھتا ہوتا ہے۔ مثلاً آپ کہتے ہیں کہ

”آئی جناب کوئی پانی وانی کوئی چائے وائے ہو جائے“

اب دیکھئے اس جملے میں پانی کے ساتھ وانی اور چائے کے ساتھ وائے آیا ہے اصولاً جملہ غلط ہے۔ اب آپ یہ سمجھ لیں کہ اس جملہ میں پانی اور چائے تو کلمہ کے طور پر استعمال ہوئے ہیں۔

جبکہ وانی اور وائے مہمل کے طور پر آئے ہیں۔

آگے کلمہ کی تین قسمیں ہیں۔

(i) اسم (ii) فعل (iii) حرف

- (iii) چڑیا گھر میں شیر باگھی اونٹ دریائی گھوڑے اور ہرن بھی تھے
- (iv) کیا آپ دوستوں رشتے داروں اور ہمسایوں کا خیال رکھتے ہیں
- (v) نمبرہ مومن اور ماہم نے آج کون سا کھیل کھیلا
- (vi) میرے بسترے میں کتابیں کا پیاں ڈائری اور کھانے کا ڈبا بھی ہے

جواب:

- (i) اس کتاب میں اخلاقی کہانیاں، مزاحیہ نظمیں اور لطیفے شامل ہیں۔
- (ii) زار نے اپنے بھائی سے کیا کہا تھا؟
- (iii) چڑیا گھر میں شیر باگھی اونٹ، دریائی گھوڑے اور ہرن بھی تھے۔
- (iv) کیا آپ دوستوں، رشتے داروں اور ہمسایوں کا خیال رکھتے ہیں؟

- (v) نمبرہ مومن اور ماہم نے آج کون سا کھیل کھیلا؟
- (vi) میرے بسترے میں کتابیں، کا پیاں، ڈائری اور کھانے کا ڈبا بھی ہے۔

لکھنا

10- ہیڈ ماسٹر/ ہیڈ مسٹریس کے نام ضروری کیم کے لیے رخصت کی درخواست لکھیں۔

جواب:

بخدمت جناب ہیڈ ماسٹر صاحب گورنمنٹ پرائمری سکول کوٹ مومن جناب عالی!

نہایت ادب سے گزارش ہے کہ مجھے آج گھر پر ضروری کام پڑ گیا ہے۔ جس کی وجہ سے میں سکول حاضر نہیں ہو سکتا۔ براہ مہربانی مجھے آج مورخہ 15 مئی 2022ء ایک یوم کی رخصت عنایت فرمائیں۔ مہربانی ہوگی۔

عرضے

آپ کا فرماں بردار شاگرد نوشاد خاں

جماعت پنجم رول نمبر 12

11- عید کے موقع پر اپنے دوستوں، ملازموں یا پھر ہم جماعتوں کو کیسے اپنی خوشیوں میں شریک کرنا چاہیں گے؟ دو جملے لکھیں۔

جواب: جھولے بڑے بچے بوڑھے غلام آقا، اعلیٰ ادنیٰ سب عید کی خوشیاں مناتے ہیں۔ سب ایک دوسرے سے مل کر ان خوشیوں میں شامل ہوتے ہیں۔ شہر، شہر، گلی، گلی، سرت و شادمانی کے نغموں سے بھر جاتی ہے۔ عید کے اجتماعات ہوتے ہیں۔ تقریریں ہوتی ہیں، ہر چھوٹا بڑا مسرور و شادمان ہوتا ہے۔ ہر ایک نئے نئے لولے سے اکثر پھول رہا ہوتا ہے۔ ان

اسم: ایسا لفظ جو کسی شخص یا کسی جگہ کا نام ہو اسم کہلاتا ہے۔ جیسے نور۔

عبدالحمید۔ پاکستان۔ گوجرانوالہ وغیرہ یہ سب اسم ہیں۔

فعل: ایسا لفظ جس میں کسی کام کا ہونا پایا جائے فعل کہلاتا ہے۔ جیسے کھاتا ہے۔ پیا۔ سو رہا ہے۔ گانا۔ جانا۔ آنا وغیرہ سب فعل ہیں۔

حرف: ایسا لفظ جو خود اکیلا تو کوئی معنی نہ دے بلکہ اسم اور فعل میں رابطہ پیدا کرے حرف کہلاتا ہے۔ جیسے

(i) عاطف نے لکھا (ii) سرور کی ناک بہ رہی ہے۔ وغیرہ

اب غور کریں۔ پہلے جملے میں "عاطف" اسم ہے۔ "لکھا" فعل ہے۔

"نے" حرف ہے۔

اور دوسرے جملے میں "سرور" اسم ہے۔ "بہ رہی ہے" فعل ہے۔

"کی" حرف ہے۔

اسی طرح: کا۔ کے۔ کی۔ پر۔ نے سے۔ کو۔ تک۔ میں۔ سب حرف کہلاتے ہیں۔

جملہ: چند لفظوں کا ایسا مجموعہ جس سے بات سمجھ میں آ جائے جملہ کہلاتا ہے۔ اس کے دو حصے ہوتے ہیں۔

i۔ مسند ii۔ مسندالیہ

مثلاً: (i) آم بیٹھے ہیں (ii) انگور کھٹے ہیں۔

اب دیکھئے: پہلے جملے میں آم مسندالیہ کے طور پر آیا ہے اور بیٹھے ہیں۔

مسند کے طور پر آیا ہے۔ اسی طرح دوسرے جملے میں انگور مسند

ایا اور کھٹے۔ مسند کے طور پر آیا ہے۔

سزا: جملے میں کسی اسم کے متعلق جو کچھ "اچھا یا برا" کہا جائے اسے

مسند کہتے ہیں۔ جیسے "بیٹھے ہیں"۔ "کھٹے ہیں"۔ "چڑھا ہے"

وغیرہ

مسندالیہ: جملے میں جس کے متعلق کچھ کہا گیا ہے یعنی وہ اسم کے طور پر آیا

ہو مسندالیہ کہلاتا ہے۔ جیسے۔ آم۔ روٹی۔ دیوار وغیرہ۔

لہذا یاد رکھیں۔ مسندالیہ کو اسم اور مسند کو خبر بھی کہتے ہیں۔

"جملے کی اقسام"

جملے کی دو قسمیں ہوتی ہیں۔ (i) جملہ اسمیہ (ii) جملہ فعلیہ

جملہ اسمیہ: ایسا جملہ جس میں دو اسم مسندالیہ کے طور پر آئے ہوں جملہ

اسمیہ کہلاتا ہے۔ مثلاً۔

اسلم دیوار پر چڑھا ہے۔ اکرم نے امرود کھائے۔

اب: ان جملوں پر غور کریں۔ پہلے جملے میں "اسلم" اور "دیوار" مسندالیہ ہیں۔

جبکہ "چڑھا" فعل ہے۔ دوسرے جملے میں "اکرم" اور "امروڈ"

مسندالیہ ہیں۔ جبکہ "کھائے" فعل ہے۔ لہذا ایسے جملے اسمیہ

جملے کہلاتے ہیں۔

جملہ فعلیہ: ایسا جملہ جس میں مسند فعل ہو جملہ فعلیہ کہلاتا ہے۔

مثلاً: اکرم لکھتا ہے۔ ریل دوڑتی ہے۔

دیکھئے پہلے جملے میں لکھتا ہے اور دوسرے جملے میں دوڑتی ہے۔

دونوں فعل ہیں۔ لہذا ایسے جملے جن میں فعل مسند کے طور پر

استعمال ہوں جملہ فعلیہ کہلاتے ہیں۔

"جملہ اسمیہ کے حصے"

ہر جملہ اسمیہ کے تین حصے ہوتے ہیں جو درج ذیل ہیں۔

(i) اسم یا مسندالیہ (ii) خبر یا مسند

(iii) فعل ناقص

اسم: ایسا لفظ جو کسی شخص یا کسی جگہ کے نام طور پر آئے اسم کہلاتا ہے۔

مثلاً: نور۔ سیب۔ دیوار۔ وغیرہ سب اسم ہیں اور اسم مسندالیہ

ہوتا ہے۔

خبر: ایسا لفظ جو اسم کے متعلق کچھ بتائے خبر یا مسند کہلاتا ہے۔

مثلاً: کچا۔ بیمار۔ اونچی۔ سب وغیرہ سب خبر یا مسند ہیں۔

فعل ناقص: ایسا لفظ یا حرف جو خود تو کوئی معنی نہیں دیتا لیکن جملے کے آخر

میں آ کر مطلب واضح کرے فعل ناقص کہلاتا ہے۔

مثلاً: سیب کچا ہے۔ اکرم بیمار ہے۔

دیکھئے: ان جملوں کے آخر میں لفظ "ہے" آیا ہے جو فعل ناقص ہے۔

اسم کی قسمیں

اسم کی دو قسمیں ہیں جو درج ذیل ہیں۔

(i) اسم معرفہ (ii) اسم نکرہ

اسم معرفہ: وہ اسم جو کسی خاص شخص، جگہ یا چیز کا نام ہو اسم

معرفہ کہلاتا ہے۔

مثلاً صدر ممنون حسین۔ قائد اعظم محمد علی جناح

اسم صفت

تعریف: وہ کلمہ جس سے یہ معلوم ہو جائے کہ کوئی چیز کیسی ہے اسم صفت کہلاتی ہے۔

مثلاً: آسمان نیلا ہے۔ پھول زرد ہے۔ دیوار اونچی ہے۔
دیکھئے۔ ان جملوں میں نیلا، زرد اور اونچی لفظ اسم آسمان، پھول اور دیوار کی صفت بتا رہے ہیں۔

لہذا۔ ایسے الفاظ جو کسی اسم کی صفت بیان کرتے ہیں اسم صفت کہلاتے ہیں۔

موصوف: جس اسم کی تعریف کی جائے اسے موصوف کہتے ہیں۔ مثلاً اسلم گورا چٹا ہے۔

اس میں اسلم موصوف ہے اور گورا چٹا صفت ہے۔ صفت اور موصوف مل کر مرکب توصلی بنتا ہے۔

8- واحد جمع

واحد: ایسے الفاظ جو صرف ایک فرد جگہ یا چیز کے لئے استعمال ہوں واحد کہلاتے ہیں مثلاً:

کتا۔ بلی۔ بھیڑ۔ گائے۔ دیوار۔ مکان۔ باغ۔ آدمی۔ انسان۔

جمع: ایسے الفاظ جو ایک سے زیادہ افراد، جگہوں یا چیزوں کے لئے استعمال ہوں جمع کہلاتے ہیں مثلاً:

کتے۔ بلیاں۔ بھیڑیں۔ گائیں۔ دیواریں۔ مکانات۔ باغات۔ آدمیوں۔ انسانوں وغیرہ۔

اب ہم واحد الفاظ اور جمع الفاظ کا ایک مختصر سا گوشوارہ دیتے ہیں تاکہ آپ کو اس کی سمجھ آ سکے۔

واحد الفاظ	جمع الفاظ	واحد الفاظ	جمع الفاظ
عورت	عورتیں	شہر	شہروں
گائے	گائیں	تختی	تختیاں
بکری	بکریاں	سلیٹ	سلیٹیں
مدرسہ	مدارس	چٹل	چٹلیں
قلم	قلمیں	کتاب	کتابیں
دیہ	دیہات	حکیم	حکماء

شایار باغ۔ بادشاہی مسجد۔ فیصل مسجد وغیرہ۔

اب دیکھئے۔ پہلے اسم میں صدر ممنون حسین لکھا ہے۔ صدر کوئی بھی اور کسی بھی ملک کا ہو سکتا ہے مگر ممنون حسین صرف ایک ہی ہے۔

اسی طرح دوسرے اسم میں قائد اعظم کسی اور ملک کے بھی ہو سکتے ہیں مگر محمد علی جناح صرف ایک ہی ہے۔

اسی طرح تیسرے اسم میں باغ بہت سے ہونگے۔ مگر شایار باغ ایک ہی ہے۔ اسی طرح چوتھے اسم میں مسجدیں بہت ہیں مگر فیصل مسجد ایک ہی ہے۔

لہذا: ثابت ہوا کہ ایسا اسم جو خاص شخص۔ جگہ یا چیز کا نام ہو اسم معرفہ کہلاتا ہے۔ اور یہ چاروں اسماء بھی اسم معرفہ ہیں۔

اسم نکرہ: وہ اسم جو کسی عام شخص۔ جگہ یا چیز کا نام ہو اسم نکرہ کہلاتا ہے۔ مثلاً: دریا۔ دیوار۔ مسجد۔ سکول۔ آدمی۔ لڑکا وغیرہ

اب دیکھئے۔ ان ساری مثالوں میں کوئی خاص بات نہیں۔ یعنی دنیا میں دریا۔ دیواریں۔ مسجد۔ سکول۔ آدمی۔ لڑکے وغیرہ عام ہیں ہمیں کچھ معلوم نہیں ہم کس کی بات کر رہے ہیں۔ تو ایسے اسم کو اسم نکرہ کہا جائے گا۔

وضاحت: مثلاً ہم کہتے ہیں کہ

انور مسجد گیا ہے

اس میں خاص مسجد کا ذکر نہیں یعنی ہمیں یہ معلوم نہیں کہ انور کوئی مسجد میں گیا ہے۔ لہذا اس جملے میں مسجد اسم نکرہ کے طور پر آیا ہے۔

اور اگر ہم کہیں کہ انور بادشاہی مسجد دیکھنے گیا ہے۔ تو ہم فوراً سمجھ جائیں گے کہ انور لاہور میں واقع بادشاہی مسجد دیکھنے گیا ہے۔ کیونکہ بادشاہی مسجد صرف ایک ہی تھی۔ جو ہمارے ذہن میں فوراً آگئی۔ لہذا اس جملے میں بادشاہی مسجد اسم معرفہ کے طور پر آئی ہے۔

اسم ضمیر

تعریف: اسم ضمیر ایک ایسا لفظ ہے جو کسی بھی اسم کی جگہ استعمال میں ہوتا ہے۔ اسے اسم ضمیر کہتے ہیں۔ مثلاً ہم کہتے ہیں۔

انور نے منہ دھویا۔ اس نے روٹی کھائی اور وہ اپنے کام پر چلا گیا۔ اب دیکھئے یہاں تین جملے لکھے گئے ہیں پہلے جملے میں اسم (انور) موجود ہے۔ دوسرے اور تیسرے جملے میں اسم (انور) کی جگہ "اس" اور "وہ" استعمال ہوئے ہیں۔ چونکہ "اس" اور "وہ" اسم کی جگہ استعمال ہوئے ہیں۔ اس لئے ان کو اسم ضمیر کہا جائے گا۔

نواب	عظیم	بکرا	بکری
نقشہ	نقشہ چات	علم	علوم
جواب	جوابات	فن	فنون
سوال	سوالات	عالم	علاء

10- زمانے

زمانہ: زمانہ کا تعلق وقت سے ہے۔ ایک وقت گزر کر ختم ہو گیا ہوتا ہے اور ایک وقت ابھی گزر رہا ہوتا ہے اور وقت ابھی آنے والا ہوتا ہے لہذا

وقت کی ایسی حالت جو گزر چکی یا گزر رہی ہو یا ابھی آنے والی ہو اس کو زمانہ کہتے ہیں۔ اس لئے اس کو تین حالتوں میں تقسیم کیا گیا ہے۔

زمانے کی تین حالتیں

زمانہ کی حالتیں: زمانہ کی تین مگر مختلف حالتیں ہوتی ہیں۔ جو یہ ہیں: ماضی۔ حال۔ مستقبل

زمانہ ماضی: ایسا وقت یا زمانہ یا دور جو گزر چکا ہو۔ زمانہ ماضی کہلاتا ہے۔

زمانہ حال: ایسا وقت یا زمانہ یا دور جو ابھی موجود ہو یا گزر رہا ہو زمانہ حال کہلاتا ہے۔

زمانہ مستقبل: ایسا وقت یا زمانہ یا دور جو ابھی آنے والا ہو زمانہ مستقبل کہلاتا ہے۔

اب ہم فعل سے متعلق بات کرنا چاہیں گے۔

1- فعل

فعل: کوئی کام بات یا عمل جو انسان کرے فعل کہلاتا ہے۔ مثلاً ہم کہتے ہیں۔

1- انور نے کھانا کھایا

2- اکرم نے اسے دو ٹوک جواب دیا۔

(i) دونوں مثالوں میں (کھایا) اور (جواب دیا) دونوں فعل ہیں۔

اب ہم یہ بتائیں گے کہ انسان اپنے فعل تین زمانوں میں ہی کرتا ہے یا کر سکتا ہے۔ اور تین زمانے وہی ہیں جو ہم اوپر "زمانہ" کے باب میں بیان کر آئے ہیں۔

مثلاً ہم کہتے ہیں کہ "میں لاہور جاؤں گا" تو اس سے پتہ چلتا ہے کہ میں ابھی لاہور گیا نہیں بلکہ ابھی جانا ہے اور جب ہم کہتے ہیں کہ "میں لاہور گیا" تو اس سے یہ معلوم ہوتا ہے کہ میں بہت پہلے لاہور سے ہو کر آ گیا ہوں۔ اسی طرح جب ہم کہتے ہیں کہ "میں لاہور جاتا ہوں" تو اس سے یہ معلوم ہوتا ہے کہ میں حال ہی میں لاہور جا رہا ہوں۔

9- مذکر۔ مونث

مذکر: ایسے الفاظ جو جنس نہ کیے ہو لے جاتے ہیں مذکر کہلاتے ہیں۔ مثلاً۔ کتا۔ گدھا۔ گھوڑا۔ شیر۔ مرغ اور غیرہ

مونث: ایسے الفاظ جو جنس مادہ کیے ہو لے جاتے ہیں مونث کہلاتے ہیں۔ مثلاً۔ کتیا۔ گدھی۔ گھوڑی۔ شیرنی۔ مرغی وغیرہ۔

یادداشت: مذکر اور مونث الفاظ جانداروں کے علاوہ غیر جانداروں کے لئے بھی استعمال ہوتے ہیں۔ اس کے لئے بھی ہم دو مثالیں پیش کرتے ہیں۔

جانداروں کی مثال: اس حصے میں وہ الفاظ ہوتے ہیں جو جانداروں کیلئے ہوتے ہیں مثلاً

ابا۔ اماں۔ شیر۔ بھیڑ۔ کتا۔ کتیا وغیرہ

غیر جانداروں کی مثال: اس حصے میں وہ الفاظ ہوتے ہیں جن کا تعلق ان جانداروں سے نہیں ہوتا اور پھر اس حصے میں یہ ضروری نہیں کہ ہر مذکر کی مونث ہو یا ہر مونث کی مذکر بھی ہو۔ مثلاً۔

کھرپ۔ کسی۔ مسجد۔ کعبہ۔ مینار۔ چائے۔ دودھ۔ لسی۔ بکھن۔

گھی۔ لیل۔ دریا۔ نہر۔ ندی۔ درخت۔ شجر۔ حجر وغیرہ

اب آپ اگر ان الفاظ پر غور کریں گے تو آپ کو معلوم ہوگا۔ اوپر دیے الفاظ یا تو مذکر ہیں یا پھر مونث ہیں۔ لیکن ان میں مذکر کیلئے مونث ضروری نہیں اور مونث کیلئے مذکر ضروری نہیں۔

اب ہم مذکر و مونث کا ایک مختصر چارٹ دیتے ہیں جس کا تعلق جانداروں کے حصے سے ہے۔

مذکر	مونث	مذکر	مونث
بھائی	بہن	باپ	ماں
مرد	عورت	راجہ	رانی
صاحب	صاحبہ	بندر	بندریا
ابا	امی	ٹائی	ٹائین
خاوند	بیوی	بوڑھا	بوڑھی

خطوط

1- امی جان کی خدمت میں خط

پشاور

15 مئی 2021ء

پیری امی جان!

السلام علیکم: آپ کا خط ملا۔ بہت خوشی ہوئی۔ آپ کے خط سے معلوم ہوا زینب اب تندرست ہے۔ میں اس کے لئے روزانہ دعا کرتا ہوں۔

امی جان! میں نے جماعت پنجم میں داخلہ لے لیا ہے۔ اس جماعت کی فیس -150 روپے ہے۔ جو ہر ماہ ادا کرنی پڑتی ہے اور اگر ہر ماہ کی 10 تاریخ تک فیس ادا نہ کی جائے تو پھر 3 روپے پونے کے حساب سے جرمانہ بھی ادا کرنا پڑتا ہے۔

میں نے فیس، کتابوں، کاپیوں اور جب خرچ کیلئے انکل انور کریم سے 500 روپے لیے ہیں۔ تسلی رکھیں میں سکول کا کام باقاعدہ کر رہا ہوں۔ کسی قسم کا فکر نہ کریں۔

امجد امجد کو بہت پیار

آپ کا پیارا بیٹا

محمد نعیم جماعت پنجم

2- ابا جان کی خدمت میں خط

چار سہدہ 20 ستمبر 2021ء

بہت پیارے ابا جان!

السلام علیکم:

آپ کو یہ جان کر بہت خوشی ہوگی میرے ششماہی امتحان کا نتیجہ نکل آیا ہے۔ جس میں بہت اچھے نمبر لے کر پاس ہوا ہوں۔ استاد صاحب مجھ سے بہت خوش ہیں۔ استاد صاحب بتا رہے تھے کہ میں اپنی جماعت میں اول آیا ہوں اور ایک ”عظیم لیڈر“ کتاب مجھے انعام میں دی ہے۔ ابا جان یہ سب آپ کی دعاؤں کا نتیجہ ہے۔ سفیقین بھی باقاعدگی سے سکول جاتا ہے اور اپنا کام وقت پر کر لیتا ہے۔ ابا جان ہمیں 3 جون سے چھٹیاں ہونے والی ہیں لہذا میں سالانہ امتحان دے کر اور نتیجہ کا انتظار کروں گا۔ ہمارے اساتذہ نے اس بار نقد انعام دینا ہے۔ دعا کریں میں اول آؤں اور انعام حاصل کروں۔ اس کے بعد میں 10 جون تک گھر

اب ان مثالوں سے معلوم ہو گیا کہ فعل ان تینوں زمانوں میں ہی ہو سکتے ہیں۔ لہذا فعل اور زمانوں کو ملا کر ان کو ان حالتوں میں تبدیل کر لیتے ہیں۔

مثلاً: 1- فعل ماضی 2- فعل حال 3- فعل مستقبل

فعل ماضی: ایسے کام۔ فعل اعمال یا بات جو گزرے وقت میں کی گئی ہو فعل ماضی کہلاتا ہے۔

فعل حال: ایسے کام فعل اعمال یا قوت جو ابھی ہو رہی ہو فعل حال کہلاتا ہے۔

فعل مستقبل: ایسے کام فعل یا اعمال جو آنے والے وقت میں ابھی کرنے ہوں فعل مستقبل کہلاتا ہے۔

12- اسم صفت اور ان کے متضاد

متضاد: متضاد ضد سے ماخذ ہے۔ جس کا مطلب ہے الٹ کرنا۔ ایسے الفاظ جو کسی موصوف کی صفت بیان کرتے ہوں اسم صفت کہلاتے ہیں۔ لیکن ایسے الفاظ جو اس صفت کے الٹ معنی دیتے ہوں متضاد الفاظ کہلاتے ہیں۔ اس میں ایک چیز اور سمجھنے کی ہے کہ جو الفاظ الٹ معنی دیتے ہیں وہ بھی اسم صفت ہی ہوتے ہیں۔ مثلاً اچھی صفت ہے ”گورا“ اور بری صفت ہے ”کالا“ ”گورا“ بھی ایک صفت ہے کالا بھی ایک صفت ہے۔ لہذا معلوم ہوا کہ اسم صفت کا متضاد بھی اسم صفت ہی ہوگا۔ اب ہم اسم صفت الفاظ کے متضاد اسم صفت چارٹ کی صورت میں لکھتے ہیں۔

الفاظ	متضاد	الفاظ	متضاد
زردیک	دور	کھرا	کھونا
کالا	سفید	تھوڑا	بہت
تازہ	پاسی	مبارک	منہوس
خوبصورت	بدصورت	نیکی	بدی
عزت	ذلت	اجالا	اندھیرا
عظمت	پے رتوف	فائدہ	نقصان
چھوٹا	بڑا	اونچا	نیچا
اصل	نقل	بیمار	تندرست

آ جاؤں گا۔ خالد جان بھی ہر طرح سے ٹھیک ہیں۔ ان کی طرف سے آپ کو اور ای جان کو سلام ہو۔

آپ کا بیٹا عبدالستین جماعت پنجم

ماموں جان کی خدمت میں خط

مردان 5 مئی 2021ء

میرے بہت ہی پیارے ماموں جان

السلام علیکم:

ای جان کو تین دنوں سے سخت بخار ہے۔ ساتھ ہی نزل اور زکام بھی زوروں پر ہے۔ وہ بہت اداس ہیں۔ آپ کو بہت یاد کرتی ہیں۔ اس لئے خالدہ کو ساتھ لے کر چند دن کیلئے ضرورت تشریف لائیں۔

والد صاحب بھی ابھی تک لاہور ہی میں ہیں۔ انہیں بھی اطلاع دے دی ہے۔ ای جان فرماتی ہیں کہ آپ آتے وقت پانچ کلومیٹر کا آٹا لے آئیے گا۔ باقی ہر طرح سے خیریت ہے۔ نوید مسلمان آیتہ کو پیار اور ممانی جان کو بہت سلام۔

آپ کا حسن لطیف ہوتی

دوست کے نام خط

سوات 5 مئی 2021ء

پیارے دوست!

السلام علیکم:

آپ نے آنے کا کہا تھا مگر ابھی تک نہیں آئے۔ ہم آپ کا انتظار کر رہے ہیں۔ آپ آئیں گے تو مری جانے کا پروگرام بنائیں گے اور خوب مزے کریں گے۔ ابا جان نے ہم سے وعدہ کر لیا ہے۔ لہذا تم جلدی سے آ جاؤ۔ تاکہ جلدی سے جلدی ہم پروگرام بنائیں۔ آپ کو یہی اطلاع دینے کیلئے خط لکھا ہے۔ میرے طرف سے آپ کو چچی جان اور چچا جان کو سلام

آپ کا دوست

عبدالحمید ڈیرہ اسماعیل خان

درخواستیں

درخواست رخصت بھجی پاری

بخدمت جناب ہیڈ ماسٹر صاحب گورنمنٹ ایلمنٹری سکول خوشی

جناب عالی!

نہایت ادب سے گزارش ہے کہ مجھے کل رات سے پیر یا بخار ہو گیا ہے۔ جس کی وجہ سے میں سکول حاضر ہونے سے قاصر ہوں۔ لہذا مہربانی فرما کر رخصت مورخہ 4-3-2021 تا 5-3-2021 منظور فرمائیں۔

نوازش ہوگی

العارض

آپ کا تابع فرمان شاگرد ریاض احمد

جماعت پنجم فریق (الف) رول نمبر 25

گورنمنٹ ایلمنٹری سکول خوشی

بھائی کی شادی میں شامل ہونے کیلئے رخصت کی درخواست

بخدمت جناب ہیڈ ماسٹر صاحب گورنمنٹ پرائمری سکول مردان

جناب عالی!

موبانہ گزارش ہے کہ میرے بھائی کی شادی 10 فروری کو ہو رہی ہے۔ جس کی برات گجرات شہر جائے گی۔ 11 فروری کو دعوت دہیہ ہے۔ اس لئے مہربانی فرما کر 9-2-2021 تا 11-2-2021 کی رخصت عطا فرمائیں۔

نوازش ہوگی۔

العارض

آپ کا تابع فرمان شاگرد محمد افضل

جماعت پنجم فریق (الف) رول نمبر 15

گورنمنٹ پرائمری سکول مردان

نوٹشکی

18 مارچ 2021ء

پیارے دوست _____ السلام علیکم!

میں نے آپ کو اس لئے یاد کیا ہے کہ میرا بھائی لندن سے واپس آیا ہے۔ جس کے آنے کی خوشی میں ہم ایک پروگرام کرنے والے ہیں۔ لہذا آپ کو بھی دعوت دی جاتی ہے کہ 15 اپریل 2021ء کو ہمارے ہاں تشریف لائیں اور ہماری خوشی کو دو بالا کریں۔

شکریہ

آپ کا دوست عبدالحمید

نوٹس

دعوتِ ولیمہ کیلئے رقعہ

نوٹار

7 جون 2021ء

السلام علیکم

جناب

گزارش ہے کہ میرے بڑے بھائی کی شادی خانہ آبادی کے سلسلے میں کل دو پہر 2 بجے کو دعوتِ ولیمہ ہے۔ جس میں آپ کی شمولیت ضروری ہے۔ لہذا آپ دعوت میں شرکت فرما کر ہماری خوشی میں اضافہ کریں۔

شکریہ!

آپ کا دوست عبدالمنان

نوٹار

رسیدات

کراہی مکان کی وصولی کی رسید
مبلغ (1000) روپے نصف جن کے (500) روپے ہوتے ہیں۔ بابت کراہی ماہ جنوری 2021ء مکان نمبر 504 ازاں محمد شریف ولد عبدالقیوم وصول پا کر رسید لکھ دی ہے تاکہ سند رہے۔

العبد

بقلم خود انور علی ولد سراج دین

مالک مکان نمبر 504 صدر نوشہرہ

مورخہ 5-1-2021

ادھار کی وصولی کی رسید

مبلغ پانچ ہزار (5000) روپے نصف جن کے دو ہزار پان سو (2500) روپے ہوتے ہیں۔ مسی رشید احمد ولد مجید خاں ساکن حید پور کلاں سے بابت ادھار وصول پا کر رسید لکھ دی ہے تاکہ سند رہے۔

العبد

اختر علی ولد محمد رمضان

ساکن بیچ گور

رسیدِ راہداری

راہداری

ایک راس بھینس رنگ سیاہ عمر جوان سینگ سیدھے۔ دم سیاہ قدمیانہ۔ مسی محمد اختر والد محمد اصغر قوم پنجر اسکند ایبٹ آباد سے میلہ منڈی راہوالی بوئے شاہ برائے فروخت لے جا رہا ہے۔ رسید راہداری تحریر کر دی ہے تاکہ راستے میں سرکاری ملازم نہ روکے۔

العبد

علی بخش نمبر دار موضع ایبٹ آباد

مورخہ 13 اپریل 2021ء

مضامین

1- سکول کا باغیچہ

ہمارے سکول کے صحن میں ایک خوبصورت باغیچہ ہے۔ اس کے درمیان سڑکیں بنی ہوئی ہیں۔ باغیچہ کی نگہداشت کے لئے ہر جماعت کا حصہ مقرر ہے۔ لہذا ہر جماعت کوشش کرتی ہے کہ اس کا حصہ زیادہ خوبصورت نظر آئے۔ وہ مختلف شکلیں جن میں پھول اگائے ہیں اس کی دکھائی کو زیادہ بڑھاتی ہیں۔ باغیچے کا کام طلباء خود کرتے ہیں۔ ٹلائی اور آبپاشی بھی خود ہی کرتے ہیں۔ اس سے ہمیں خود کام کرنے کی عادت پڑتی ہے۔ باغیچے کا شوق اور پھولوں سے پیار بڑھتا ہے اور قدرت کی پیدا کردہ چیزوں سے محبت پیدا ہوتی ہے۔

3- اونٹ

اونٹ چگالی کرنے والا جانور اور ریگستان کا جہاز ہے۔ اس کی گردن لمبی سر چھوٹا پیٹ بڑا اور پیٹھ پر کوہان کا ابھار بے ڈول اور لمبی ٹانگیں یعنی دیکھنے میں انتہائی بھدا جانور ہے جسے دیکھنے والا بے اختیار کہہ اٹھتا ہے اونٹ رے اونٹ تیری کون سی کل سیدھی۔ یہ ریگستانی جانور بار برداری کے کام آتا ہے۔ اس کے نرم اور چوڑے پاؤں ریت میں نہیں دھنستے۔ جب تک خشک علاقوں میں چارہ پانی نہیں ملتا تو یہ کئی دن تک کھائے پئے بغیر چلا جاتا ہے۔ اونٹ بڑا شریف جانور ہے مگر جو آدمی ناجائز طور پر رنگ کرے اور وقت پر چارہ نہ ڈالے اس سے یہ بدلہ لینا نہیں بھولتا۔

4- برسات

گرمی کی شدت بڑھتی جا رہی ہے لوگ ہانپ رہے ہیں۔ اس سے ہونٹ خشک ہو رہے ہیں اور گرمی سے جسم مجلس رہے ہیں۔ ہر طرف

6- ورزش "تندرستی ہزار نعمت ہے"

تندرستی اور صحت ہی انسان کی زندگی ہے۔ صحت و تندرستی کا دار و مدار اچھی خوراک اور مناسب ورزش پر ہے سیر کرنا، دوڑنا، کشتی لڑنا، بیٹلیکس نکالنا اور کوئی کھیل کھیلنا یہ ورزش ہیں سیر کرنا ورزش ہے یہ ورزش بچے اور بوڑھے بھی کر سکتے ہیں ورزش کیلئے اچھا وقت صبح کا ہے کھانا کھانے کے فوراً بعد ورزش کرنا نقصان دہ ہوتا ہے ورزش کے بعد پینے خشک ہونے تک نہ پانی پینا چاہیے اور نہ نہانا چاہیے ورزش اتنی کی جائے جس سے تھکاوٹ نہ ہو ورزش کے فائدے بہت ہیں اس سے انسان تندرست رہتا ہے اور جسم چست رہتا ہے اور سستی دور ہو جاتی ہے بھوک لگتی ہے اور کام کرنے کو توجہ چاہتا ہے ورزش کرنے والا شخص دلیر حوصلے والا اور طاقتور ہوتا ہے طالب علموں کو مدرسے میں ہونے والی ورزشوں میں حصہ لینا چاہیے کتابی کیزا بننے سے صحت بگڑ جاتی ہے پڑھنے کے وقت پڑھیں اور کھینچنے کے وقت کھیلیں صبح شام خوب کھیلیں تاکہ صحت خراب نہ ہو۔

7- قائد اعظم

قائد اعظم ہمارے پاکستان کے بانی ہیں ان ہی کی محنت اور کوششوں سے پاکستان بنا تھا۔ آپ 1876ء میں کراچی میں پیدا ہوئے۔ آپ نے ابتدائی تعلیم کراچی کے مدرسہ میں پائی پھر ولایت تشریف لے گئے۔ وہاں سے ایک نامور وکیل بن کر آئے۔ آپ بڑے مالدار اور نیک نیت تھے گورنر جنرل بننے سے پہلے آپ مسٹر جناح کے نام سے مشہور تھے۔ جب آپ نے پاکستان کیلئے سر توڑ کوششیں شروع کر دیں تو لوگ انہیں قائد اعظم کہہ کر پکارنے لگے قائد اعظم مسلمانوں کی بہتری چاہتے تھے آپ نے پاکستان مسلم لیگ میں شرکت اختیار کی۔ آپ کا نزار مبارک کراچی میں ہے۔

☆☆☆

شور ہے کہ آسمان سے آگ برس رہی ہے۔ پرند اور چرند سبے ہوئے ہیں۔ درختوں پر دھول اڑ رہی ہے۔ پرندے درختوں کے پتوں میں چھپ کر بیٹھے ہیں۔ کس قدر گرمی ہے۔ خدایا! رحم کر۔
خدا نے رحم کھا کر کالی کالی گٹھاؤں کو بھیجا۔ گرمی کی شدت کم ہوئی۔ ٹھنڈی ہوا چلنے لگی اور بارش خوب برسی۔ بارش برسنے کے بعد درخت دھل گئے ہیں۔ سبزہ چمک اٹھا ہے۔ پھول مہک گئے ہیں۔ ہر طرف گویا زندگی پھر سے لوٹ آئی ہے۔ جدھر دیکھئے پانی ہی پانی نظر آتا ہے۔ زمین کی بیاں بچھ گئی ہے۔

5- علامہ محمد اقبالؒ

علامہ محمد اقبال 1877ء میں پاکستان کے شہر سیالکوٹ میں پیدا ہوئے۔ والد کا نام شیخ نور محمد تھا۔ وہ ایک صوفی متش انسان تھے۔ اقبال کے آباؤ اجداد کشمیر کے رہنے والے تھے۔ اقبال نے اپنی ابتدائی تعلیم سیالکوٹ میں حاصل کی اور ایف۔ اے کا امتحان مرے کالج سیالکوٹ سے پاس کیا۔ یہاں انہیں علامہ سید میر حسن جیسا فاضل استاد ملا۔ جس نے اقبال میں علمی ذوق کو کوٹ کوٹ کر بھر دیا۔ مزید تعلیم حاصل کرنے کی غرض سے آپ لاہور تشریف لے آئے۔ گورنمنٹ کالج میں داخلہ لیا اور بی۔ اے اور ایم۔ اے کے امتحان اعلیٰ نمبروں میں پاس کیے۔ تعلیم سے فراغت پانے کے بعد اورینٹل کالج لاہور میں پروفیسر مقرر ہوئے۔ گورنمنٹ کالج میں فلسفہ اور انگریزی کے پروفیسر مقرر ہوئے۔ 1905ء میں انگلستان چلے گئے۔ کیمبرج یونیورسٹی سے فلسفہ کی ڈگری لی۔ اس کے بعد جرمنی چلے گئے اور پی ایچ ڈی کی ڈگری حاصل کی۔ 1908ء میں علامہ صاحب واپس وطن تشریف لے آئے۔

علامہ صاحب ہمارے قومی شاعر ہیں۔ انہوں نے مسلمانوں کی اصلاح کے لیے اپنی شاعری کو ذریعہ بنایا۔ انہیں اسلام اور نبی کریمؐ سے والہانہ محبت تھی۔ آپ نے بیشتر اشعار نبی کریم صلی اللہ علیہ وآلہ وسلم کی مدح و توصیف میں کہے ہیں اور مسلمانوں کو ان کا شاندار ماضی یاد دلایا ہے۔ پاکستان کا نظریہ سب سے پہلے علامہ ڈاکٹر محمد اقبال ہی نے پیش کیا تھا۔ اس نظریے کو مسلم لیگ نے اپنایا اور قائد اعظم محمد علی جناح نے اس خواب کو پورا کر دکھایا اور مسلمانوں کے اتحاد سے 1947ء کو ایک آزاد اسلامی مملکت خداداد پاکستان دنیا کے نقشہ پر ابھری۔ علامہ اقبال 12 اپریل 1937ء کو وفات پا گئے۔ انہیں شاہی مسجد لاہور کے دروازہ کے بائیں جانب دفن کیا گیا۔

معاشرتی علوم

فہرست

صفحہ نمبر	نمبر شمار
143	1
146	2
150	3
152	4
156	5
163	6

باب اول: شہریت

شہریت اور انسانی حقوق

سوچیں اور جواب دیں۔

آپ کو کون سے حقوق حاصل ہیں اور آپ کون سے فرائض پورے کرتے ہیں؟ اپنے تین حقوق اور تین فرائض کی فہرست بتائیں۔

جواب: ملک پاکستان کا شہری ہونے کی حیثیت سے مجھے بہت سے حقوق حاصل ہیں اور میری بہت سے فرائض ہیں۔

حقوق	فرائض
1- اپنے مذہب کے مطابق زندگی گزارنے کا حق	1- اپنے ملک کا وفادار ہونا اور اس کا شہری ہونے پر فخر کرنا
2- تعلیم کا حق	2- دوسروں سے اچھا سلوک رکھنا
3- آزادی اور زندہ رہنے کا حق	3- قوانین کا احترام اور ان کی پاسداری کرنا

1- دیئے ہوئے سوالات کے مختصر جوابات لکھیں۔

(i) شہریت کی تعریف کریں۔

جواب: ایک شخص کی وہ قانونی حیثیت جس سے اس کو کسی بھی ملک یا ریاست کا فرد تصور کیا جاتا ہے، شہریت کہلاتی ہے۔

(ii) انسانی حقوق سے کیا مراد ہے؟

جواب: خوراک، لباس اور رہائش انسان کے بنیادی حقوق ان کے علاوہ ہر انسان کو آزادی سے زندگی گزارنے، آزادی اظہار اور انصاف کا حق حاصل ہے۔ یہ سارے حقوق "انسانی حقوق" کہلاتے ہیں۔

(iii) روزمرہ زندگی کے کوئی سے تین آداب لکھیں۔

جواب: 1- جب کسی سے ملیں تو سلام کریں۔

2- ہر ایک سے اچھے اخلاق سے پیش آئیں۔ اچھا اخلاق ہی اچھا انسان بناتا ہے۔

3- اپنے والدین، اساتذہ اور بڑوں سے ہمیشہ عزت و احترام سے پیش آئیں۔

2- دیئے ہوئے سوالات کے تفصیلی جواب لکھیں۔

(i) آزادی اظہار کی کیا اہمیت ہے؟ کیا اپنی رائے کے اظہار کی آزادی حاصل ہونی چاہیے؟

جواب: "انیسویں صدی کے برطانوی لبرل مفکر جان اسٹورٹ مل کے مطابق معاشرتی ترقی کا واحد راستہ یہ ہے کہ انسانوں کی آزادانہ طور پر اپنے خیالات کا اظہار کرنے دیا جائے۔"

1- آزادی اظہار ایک متنوع معاشرہ کی تشکیل میں اہم کردار ادا کرتا ہے۔

2- اس سے معاشرے میں ہم آہنگی اور رواداری پیدا ہوتی ہے۔

3- آزادی اظہار کسی بھی ملک میں جمہوری نظام کو فروغ دینے میں معاون ثابت ہوتا ہے۔ اس لیے ہر انسان کو اپنی رائے کے اظہار کی آزادی حاصل ہونی چاہیے۔

(ii) امن قائم کرنے کے کون سے طریقے ہیں؟ اپنے خیالات کا اظہار کریں۔

جواب: کسی بھی معاشرے کی بقا کے لیے امن اور ہم آہنگی بہت اہمیت کی حامل ہے۔ امن اور ہم آہنگی درج ذیل طریقوں سے فروغ پاسکتی ہے۔

دوسروں کے ساتھ ہمیشہ نرمی اور رحم دلی سے پیش آئیں۔ اختلاف کے باوجود دوسروں کی رائے اور نظریات کا احترام کریں۔ غلطی کی صورت میں معذرت کر کے معاملہ حل کر لیں۔ دوسروں کے حقوق کا خیال رکھیں۔

(3) ایک ذمہ دار ڈیجیٹل شہری کے تین اصول اپنی کاپی میں لکھیں۔

جواب: ایک ذمہ دار ڈیجیٹل شہری کے تین اصول درج ذیل ہیں:

- 1- تمام انٹرنیٹ سائینوں کے اصولوں اور قوانین کی پابندی کی جائے۔
- 2- بات چیت کے وقت مناسب زبان اور بہتر الفاظ استعمال کیئے جائیں۔
- 3- سب تعصب اور غلط معلومات پھیلانے سے گریز کیا جائے۔

ہمارے کرنے کے کام:

سرگرمی 1: اچھے شہریوں کی خصوصیات سے متعلق ذہنی خاکہ (Mind Map)

(Map) بنائیں۔

حصہ معروضی

1- درست جواب کا انتخاب کریں اور (✓) کا نشان لگائیں۔

i. انسانی حقوق کا عالمی اعلامیہ (UDHR) دنیا کے سامنے پیش کیا گیا۔

(ا) 1946 میں (ب) 1947 میں

(ج) 1948ء میں ✓ (د) 1949 میں

ii. اقوام متحدہ کی تنظیم قائم ہوئی:

(ا) 1945 میں ✓ (ب) 1946 میں

(ج) 1947ء میں (د) 1948 میں

iii. آزادی اظہار کے نظریے کو کس نے پیش کیا:

(ا) گراہم ہل نے (ب) آئن سٹائن نے

(ج) جان سٹورٹ مل نے ✓ (د) کارل مارکس نے

iv. معاشرے میں سکون اور آپس میں صلح سے رہنے کو کہتے ہیں:

(ا) اختلاف (ب) ہم ہنگی ✓

(ج) تنازع (د) جنگ

v. خطبہ کجھتہ الوداع پیش کیا گیا:

(ا) 6 ذی الحجہ (ب) 8 ذی الحجہ

(ج) 10 ذی الحجہ (د) 9 ذی الحجہ ✓

2- درست جملے کے سامنے (✓) اور غلط کے سامنے (x) کا نشان لگائیں۔

i. انسانی حقوق تمام انسانوں کے لیے برابر نہیں ہیں۔ (x)

ii. آزادی اظہار کے ذریعے سے ہم اپنے خیالات اور معلومات کو بول کر یا لکھ کر دوسروں تک پہنچا سکتے ہیں۔ (✓)

iii. امن اور ہم آہنگی معاشرے کے ہر فرد پر منفی اثرات مرتب کرتی ہے۔ (x)

iv. لوگوں کی ذاتی معلومات کا احترام کرنا ڈیجیٹل شہری کے اخلاقی تقاضوں میں شامل نہیں۔ (x)

v. دوسروں کے حقوق غصب کرنے سے تعلقات میں خرابی پیدا ہوتی ہے۔ (✓)

حب وطن

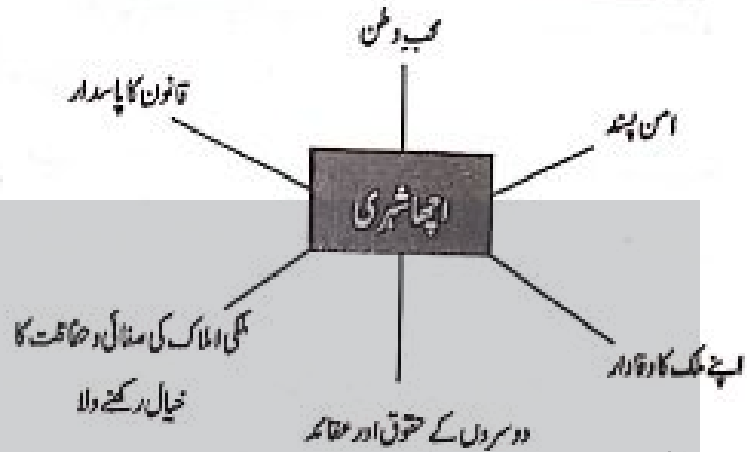

سرگرمی 2: اپنی ذاتی زندگی میں آپ کو کن تنازعات کا سامنا کرنا پڑتا ہے؟ ایک فہرست بنائیں۔ ان مسائل میں سے کسی مسئلے کے بارے میں لکھیں کہ آپ اسے کیسے حل کرتے ہیں؟

جواب: انسانی معاشرے میں رہتے ہوئے ہمیں ایک دوسرے سے کبھی کبھار اختلاف بھی ہو جاتا ہے۔ بعض اوقات یہ اختلاف تنازعہ میں تبدیل ہو جاتا ہے۔ مجھے ایک طالب علم کی حیثیت سے بہت سے تنازعات کا سامنا رہتا ہے۔ مثلاً کبھی کلاس میں بیٹھنے کی جگہ پر دوسرے طالب علموں سے تنازعہ ہو جاتا ہے لیکن اب میں صلح و مصافحہ سے کام لیتے ہوئے اپنی جگہ دوسرے طالب علموں کے لیے چھوڑ دیتا/دیتی ہوں۔

سرگرمی 3: احمد دوستوں کے ساتھ فٹ بال کھیل کر گھر واپس آ رہا تھا اس نے دیکھا کہ ایک آدمی کا بیوہ اس کی جیب سے پھل کر چپے کر گیا ہے۔ اس نے جلدی سے جا کر وہ بیوہ اٹھایا اور۔۔۔۔۔ آپ کے خیال میں اب احمد کو کیا کرنا چاہیے اور کیوں؟

جواب احمد نے جلدی سے جا کر وہ بیوہ اٹھایا اب احمد کو چاہیے کہ امانتداری اور اچھا شہری ہونے کا ثبوت دے اور اس آدمی کے پیچھے بھاگتا ہو جائے اور اسے بیوہ لوٹا دے۔ کیونکہ بیوے میں انسان ضروری اور قیمتی اشیاء جیسے رقم اور شناختی کارڈ اور دوسرے کاغذات رکھتا ہے اس لیے اس کی کشدگی سے انسان کو بہت پریشانی کا سامنا ہو سکتا ہے۔ تو احمد کو ایک اچھا انسان ہونے کی وجہ سے بیوہ اس آدمی تک پہنچا کر اسے پریشانی سے بچانا چاہیے

۲۔ تعصب اور غلط معلومات پھیلانے سے گریز کرنا

۳۔ تمام انٹرنیٹ سائیلوں کے اصولوں اور قوانین کی پابندی کرنا

3۔ انسانی حقوق سے کیا مراد ہے؟

جواب: خوراک، لباس اور رہائش انسان کے بنیادی حقوق ہیں۔ ان کے علاوہ ہر انسان کو آزادی گزارنے، آزادی اظہار اور انصاف کا حق حاصل ہے۔ یہ سارے حقوق "انسانی حقوق" کہلاتے ہیں۔

4۔ خطبہ ہجرت الوداع میں حضرت محمد ﷺ نے کیا فرمایا؟

جواب: خطبہ ہجرت الوداع میں حضرت محمد ﷺ نے فرمایا۔ "اے لوگو! بے شک تمہارا رب بھی ایک ہے اور تمہارا باپ بھی ایک، آگاہ رہو! کسی عربی کو عجمی پر کسی عجمی کو عربی پر، کسی سفید قام کو سیاہ نام پر اور سیاہ نام کو سفید قام پر کوئی فضیلت حاصل نہیں فضیلت کا معیار صرف تقویٰ ہے۔"

5۔ امن اور ہم آہنگی سے کیا مراد ہے؟

جواب: امن اور ہم آہنگی سے مراد معاشرے میں سکون اور آپس میں صلح سے رہنے کے ہیں۔

6۔ گھریا محلے میں اپنے پسندیدہ انسان کی خصوصیات کی فہرست تیار کریں۔

جواب: میرے ابو میری پسندیدہ شخصیت ہیں اور وہ درجہ ذیل خصوصیات کے مالک ہیں:

1۔ تمام گھر کی ذمہ داری احسن طریقے سے نبھاتے ہیں۔

2۔ ان میں صبر و تحمل اور برداشت کا مادہ خوب پایا جاتا ہے۔

3۔ وہ خود بھی سچ بولتے ہیں اور دوسروں کو بھی سچ بولنے کی تلقین کرتے ہیں۔

4۔ انتہائی منظم اور وقت کے پابند ہیں۔

7۔ چند انسانی بنیادی حقوق کی نشاندہی کریں۔

جواب: چند انسانی بنیادی حقوق درج ذیل ہیں:

1۔ تمام انسانوں کے لیے آزادی اور زندگی کا حق

2۔ تعلیم، صحت، مناسب خوراک، رہائش، لباس اور سہتی تحفظ کا حق۔

3۔ گھروں کے لیے آزادی کا حق

4۔ آزادی اظہار کا حق۔

3۔ کالم (الف) کو کالم (ب) سے ملائیں۔

کالم (الف)

کالم (ب)

دوسروں کے ساتھ ہمیشہ

تازگی کی صورت میں

لفظی کی صورت میں

اختلافات کے باوجود

نرمی اور رحم دلی سے پیش آئیں۔

دوسروں کی رائے کا احترام کریں۔

مصالحت اختیار کریں۔

اضافی معروضی سوالات

1۔ ایک شخص کی وہ قانونی حیثیت جس سے اس کو کسی بھی ملک یا ریاست کا فرد تصور کیا جاتا ہے، شہریت کہلاتی ہے۔

2۔ اقوام متحدہ 1945ء میں وجود میں آئی۔

3۔ انسانی حقوق کا عالمی اعلامیہ (UDHR) 10 دسمبر 1948ء کو دنیا کے سامنے پیش کیا گیا۔

4۔ فضیلت کا معیار صرف تقویٰ ہے۔

5۔ آزادی اظہار کا نظریہ انیسویں صدی میں برطانوی لیبرل مفکر جان اسٹورٹ مل نے پیش کیا۔

6۔ 21 ستمبر کو پوری دنیا میں امن کا دن منایا جاتا ہے۔

7۔ حقوق سب کے لیے یکساں ہیں۔

مختصر سوالات

1۔ عبدالستار ایدھی کے بارے میں آپ کیا جانتے ہیں؟

جواب: عبدالستار ایدھی نے پاروں کے لیے کلینک اور بلڈ بینک، قیموں کیلئے اور لواحقین کے لیے پناہ گاہیں معذوروں کیلئے گھر اور سکول قائم کیے۔ آپ

کی زندگی کا مقصد دینی انسانیت کی خدمت تھا۔ آپ کی خدمات پر حکومت

پاکستان نے آپ کو نشان امتیاز سے نوازا۔

2۔ ڈیجیٹل شہری ہونے کے اعتبار سے کوئی سے تین اخلاقی اصول بیان کریں۔

جواب: ڈیجیٹل شہری ہونے کے اعتبار سے تین اخلاقی اصول درج ذیل ہیں:

1۔ لوگوں کی ذاتی معلومات کا احترام کرنا۔

شالیں اور کڑھائی والے کپڑے اپنی خوبصورتی، نفاست اور عمدگی کی وجہ سے پوری دنیا میں مشہور ہیں۔ پنجاب میں کھڑی پر بننے والی اعلیٰ معیار کی سوی، بوسکی، کھیس، چڑی، کڑی اور شال اپنی خوبصورتی کی وجہ سے پوری دنیا میں مشہور ہیں۔ سجات کے برتن، مٹکان کی کاشی گری، اونٹ کی کھال کے لپ، چینٹ کی لکڑی کافر نیچر، سندھ میں دیدہ زیب اجرک اور سندھی ٹوپی، گلگت بلتستان کی کڑھائی، مینا کاری اور کشیدہ کاری اپنی عمدگی اور نفاست کی وجہ سے دنیا بھر میں مشہور ہیں۔ خیبر پختون خواہ کے پشاوری چیلوں اور شیخے اور سجے کے کام کی دنیا بھر میں مانگ ہے۔

(ii) کثیر الثقافتی معاشرے سے کیا مراد ہے؟ آپ کے خیال میں کثیر الثقافتی معاشرے کی کیا خوبیاں اور کیا خامیاں ہیں؟

جواب: "ایک ایسا معاشرہ جس میں مختلف ثقافتی گروہ آباد ہوں اور ہر گروہ ایک منفرد ثقافت کا مظہر ہو، کثیر الثقافتی معاشرہ کہلاتا ہے۔"

کثیر الثقافتی معاشرے کی خوبیاں:

۱۔ مختلف ثقافتی گروہ جب مل کر رہتے ہیں تو اس سے معاشرے میں امن، برائی چارے اور رواداری کی فضا قائم ہوتی ہے۔

۲۔ لوگ ایک دوسرے کے ثقافتی فرق کو سمجھتے ہوئے ایک دوسرے کا احترام کرنا سیکھتے ہیں۔

۳۔ مختلف قسم کے لباس، پکوان اور کھیل اور فنون کے حسین امتزاج سے شاہکار معاشرہ فروغ پاتا ہے۔

کثیر الثقافتی معاشرے کی خامیاں:

کثیر الثقافتی معاشرے کی سب سے بڑی خامی یہ ہے کہ لوگ اپنی ثقافت کو رز رکھتے ہوئے تعصب کا شکار ہو جاتے ہیں۔

(iii) دوسرے صوبوں اور علاقوں کی ثقافتوں میں آپکو کیا چیز پسند ہے اور کیوں؟

جواب: میں صوبہ خیبر پختونخواہ کا رہائشی ہوں اور مجھے دوسرے صوبوں میں سے صوبہ سندھ کی ثقافت میں سندھ کے روایتی پکوان، سندھی برائی، ظلم، نہاری اولب شیریں پسند ہیں جبکہ صوبہ پنجاب کی ثقافت میں میلا چرائیاں اور جشن بہاراں پسند ہیں۔ کیونکہ یہ میلے زندگی سے بھرپور ہوتے ہیں۔ صوبہ بلوچستان کی ثقافت میں بلوچی لباس پسند ہے جو کہ دیدہ زیب اور خوبصورت دکھتا ہے۔ کشمیری لباس خاص طور پر عورتوں کا لباس اور کڑھائیاں بہت خوبصورت ہوتی ہیں، گلگت بلتستان کا روایتی رقص دیکھنے والوں کا دل موہ لیتا ہے۔ تاہم پاکستان کی ہر ثقافت اپنے اندر خوبصورتی سمونے ہوئے ہے اور تمام ثقافتیں نہایت ہی عمدہ اور حسین ہیں۔

8۔ قیام پاکستان کے آغاز میں کن مشکلات کا سامنا کرنا پڑا؟

جواب: قیام پاکستان کے وقت ملک مشکل صورت حال سے دوچار تھا۔ مہاجرین کی آباد کاری کا مسئلہ، خورداک، صاف پانی، بجلی، صنعتوں، رہائش گاہوں، ہسپتالوں اور شیکوں کی شدید کمی کا سامنا تھا۔ پاکستان کو سنہ 1947ء میں بگھ وقت لگا۔

باب دوم "ثقافت"

"ہمارا رہن گن"

سوچیں اور جواب دیں۔

پاکستان کا قومی لباس کیا ہے؟

پاکستان میں بولی جانے والی کوئی سی چھ زبانوں کے نام لکھیں۔

پشتو	سندھی	شولار، قیس
بلوچی	ہندک	پنجابی
		سرائیکی

میرے کرنے کے کام

1۔ ان سوالوں کے مختصر جوابات تحریر کریں۔

(i) ثقافت سے کیا مراد ہے؟

جواب: کسی جگہ کے لوگوں کا آپس میں میل جول، رسم و رواج، مذہب، زبان اور رہن گن کے طریقوں کو وہاں کی ثقافت کہتے ہیں۔

(ii) پاکستان میں پائے جانے والے مختلف ثقافتی گروہوں کے نام لکھیں۔

جواب: پاکستان میں بہت سے ثقافتی گروہ آباد ہیں جو کہ درج ذیل ہیں

۱۔ پنجابی ثقافت ۲۔ سندھی ثقافت ۳۔ بلوچی ثقافت

۴۔ پختون ثقافت ۵۔ سرائیکی ثقافت ۶۔ گلگت بلتستانی ثقافت

۷۔ کشمیری ثقافت

(iii) گلگت بلتستان اور کشمیر میں کون سی زبانیں بولی جاتی ہیں؟

جواب: گلگت بلتستان میں بلتی، شینا، بردوشکی، وشی جبکہ کشمیر میں کشمیری اور پہاڑی زبانیں بولی جاتی ہیں۔

2۔ ان سوالوں کے تفصیلی جوابات تحریر کریں۔

(i) پاکستان کی دستکاریاں کیوں مشہور ہیں؟

جواب: پاکستانی دستکاریاں پاکستانی ثقافت کی شناخت اور پوری دنیا میں مشہور ہیں۔ ہر علاقے کی دست کاری کا معیار اعلیٰ اور منفرد ہے۔ آزاد کشمیر کی

3. آپ پاکستان کے کس علاقے سے تعلق رکھتے ہیں؟ اس علاقے کی ثقافتی خصوصیات بیان کریں۔

جواب: میرا تعلق پاکستان کے صوبے خیبر پختونخواہ سے ہے۔

صوبہ خیبر پختونخواہ کی ثقافت کی خصوصیات:

1. اس صوبے میں پشتو، ہندکو اور سرائیکی بولی جاتی ہیں۔

2. لباس میں مرد دشلوار قمیص کے ساتھ واسکت اور پشاور کی چٹل پہنتے ہیں جبکہ خواتین چادر کے ساتھ پھلکاری فراق پہنتی ہیں۔

3. خیبر پختونخواہ کے مشہور کھانوں میں دیزی غونہ (کبری کا گوشت)، رغاوردغن، جوش، دم آلو، چٹلی کباب اور کابل پلاؤ وغیرہ شامل ہیں۔

ذرائع ابلاغ

سوچیں اور جواب دیں۔

• قدیم زمانے میں لوگ پیغام رسانی کے لیے کن ذرائع کا استعمال کرتے تھے؟

پرمردوں کا استعمال، خط و کتابت، ڈھول پر ضرب لگا کر سنا دی کرانا

• آپ کن ذرائع ابلاغ کا استعمال کرتے ہیں؟ چند ذرائع کے نام تحریر کریں۔

اخبارات

ٹیلی وژن

ٹیلی فون

ای میل

انٹرنیٹ

بکریے کرنے کا کام

1. دیئے ہوئے سوالات کے مختصر جوابات لکھیں۔

(i) ذرائع ابلاغ سے کیا مراد ہے؟

جواب: ذرائع ابلاغ سے مراد ایسے ذرائع ہیں جن کے ذریعے ہم پیغامات، معلومات اور اطلاعات دوسروں تک پہنچاتے ہیں۔ مثلاً ٹیلی فون، ٹیلی وژن، اخبارات وغیرہ

(ii) جدید ذرائع ابلاغ کے نام لکھیں/بتائیں۔

ج: موبائل فون، ٹیلی وژن، کمپیوٹر، انٹرنیٹ وغیرہ جدید ذرائع ابلاغ ہیں۔

(iii) انٹرنیٹ کے کوئی سے دو فوائد اور نقصانات لکھیں۔

جواب: انٹرنیٹ کے فوائد:

• انٹرنیٹ کی مدد سے ہم اپنے گھر بیٹھے کر ساری دنیا کی معلومات حاصل کر سکتے ہیں۔

• انٹرنیٹ کی مدد سے ہم گھر بیٹھے کر اشیاء کی خرید و فروخت بھی کر سکتے ہیں۔

انٹرنیٹ کے نقصانات:

• انٹرنیٹ کے زیادہ استعمال سے نظر کی کمزوری اور موٹا پانچ جیسی بیماریاں ہو سکتی ہیں۔

• انٹرنیٹ کی زیادہ استعمال سے انسان اپنے قریبی رشتوں سے دور ہو جاتے ہیں۔

2. دیئے ہوئے سوالات کے تفصیلی جوابات لکھیں۔

(i) سوشل میڈیا سے کیا مراد ہے؟ اور ان کی اہمیت واضح کریں۔

جواب: "سوشل میڈیا سے مراد ایپلیکیشنز اور ابلاغ کے دوسرے آن لائن ذرائع ہیں جن کی مدد سے لوگوں کی بڑی تعداد کے مابین سماجی روابط قائم ہوتے ہیں۔" ان ذرائع کا استعمال کر کے لوگ معلومات، خیالات، پیغامات اور ویڈیو پیغام ایک دوسرے کے ساتھ شیئر کرتے ہیں۔

اہمیت:-

ان ذرائع کی بدولت بڑی تعداد میں لوگ اشتہارات، کہانیاں اور لہنی آراء دوسروں تک بہت کم وقت میں پہنچا سکتے ہیں۔ ان ذرائع میں فیس بک، ٹویٹر، واٹس ایپ، یوٹیوب وغیرہ شامل ہیں۔ یہ ذرائع گھریلے آدن کا ذریعہ بھی بن سکتے اور دنیا کی تمام قسم کی معلومات حاصل کرنے کا ذریعہ بھی ہیں۔

(ii) ریڈیو اور ٹیلی وژن اطلاعات اور معلومات پہنچانے میں کیا کردار ادا کرتے ہیں؟

جواب: ریڈیو اور ٹیلی وژن ایکٹو میڈیا کی قسم ہیں ان سے حالات حاضرہ کی معلومات حاصل ہوتی ہیں۔ ریڈیو اور ٹیلی وژن پر مختلف حالات کے پیش نظر تبصرے، خبریں اور معلوماتی پروگرام نشر کیئے جاتے ہیں۔ ٹیلی وژن اور ریڈیو پر کاروباری، تعلیمی، تفریحی پروگراموں کے ساتھ ساتھ ڈرامہ سیریلز، ٹاک شو، کھیلوں کے مقابلے اور ڈاکو منٹری پروگرام نشر ہوتے ہیں۔

- 2- درست جملے کے سامنے (✓) اور غلط کے سامنے (x) کا نشان لگائیں۔
 (i) میلاجر اٹاں اور میلا جشن بہاراں صوبہ سندھ کے مشہور میلے ہیں۔ (x)
 (ii) اجرک سندھی لباس کا خاص حصہ ہے۔ (✓)

(iii) بلوچی کشیدہ کاری میں شیشے، تلم، اون اور ریشم کے دھاگوں کا استعمال کیا جاتا ہے۔ (x)

(iv) انٹرنیٹ پیغام رسانی کا تیز ترین ذریعہ ہے۔ (✓)

(v) سوشل میڈیا ابلاغ کی پرانی قسم ہے۔ (x)

3- سوشل میڈیا کے ذرائع کے نام تحریر کریں۔

جواب: فیس بک ٹویٹر انس ایپ

یوٹیوب بلاگز لنکڈان

اضافی معروضی سوالات

1- قوم لاطینی زبان کے لفظ نیشو سے ماخوذ ہے۔

2- قوم کے معنی پیدا کس کے ہیں۔

3- پاکستان کا سرکاری مذہب اسلام ہے۔

4- پاکستان کی 97% آبادی مسلمان ہے۔

5- پاکستان کے دفاتر کی زبان انگریزی ہے۔

6- چترال میں دنیا کی قدیم ترین ثقافت کیلاش آباد ہے۔

7- سندھ کا مشہور روایتی پکوان سندھی بریائی ہے۔

8- بلوچی موسم سرما کی ابتدا خاص بلوچی بٹری کی سوغات سے کرتے ہیں۔

9- کلام فیستول چترال کا مشہور میلا ہے۔

10- پاکستان کا شہر گجرات چکنی مٹی اور چینی کے برتن بنانے کا اہم مرکز ہے۔

11- پیہ شاعری کی ایک مشہور صنف ہے۔

12- ایراگی گلگت کی مشہور ٹوپی ہے۔

13- ریڈیو الیکٹرانک میڈیا کی ایک قسم ہے۔

14- سوشل میڈیا ابلاغ کی جدید ترین قسم ہے۔

15- گلوبل ویج کی اصطلاح مارشل میک لوہن نے استعمال کی۔

مختصر سوالات

1- قومیت سے کیا مراد ہے؟

جواب: قومیت دراصل اپنائیت کے ایسے احساس اور جذبے کا نام ہے جو

افراد کے مابین نسل، رنگ، مذہب، علاقے زبان اور رسم و رواج پر پیدا ہوتا

ہے۔ اسی جذبے کی بنا پر لوگ اپنے آپ کو ایک قوم سمجھتے ہیں۔

(iii) وسیع پیمانے پر اطلاعات پہنچانے والے ذرائع ابلاغ کی اقسام مثالوں کے ذریعے سے بتائیں۔

جواب: وسیع پیمانے پر اطلاعات پہنچانے والے ذرائع ابلاغ:-

معلومات یا اطلاعات کو زیادہ لوگوں تک پہنچانے کے لیے وسیع پیمانے کے ذرائع

ابلاغ استعمال ہوتے ہیں جیسا کہ اخبار، رسائل، ٹیلی ویژن، ریڈیو اور انٹرنیٹ

وسیع پیمانے کے ذرائع ابلاغ کے ذریعے معلومات کو اور اطلاعات کو کم وقت

میں بہت زیادہ لوگوں تک پہنچایا جاسکتا ہے مثلاً اخبارات، ٹیلی ویژن اور انٹر

نیٹ کے ذریعے پوری دنیا کے لوگوں تک رسائی ہو جاتی ہے

3- اگر آپ کو اپنے علاقے کے بارے میں کوئی خاص خبر یا اطلاع لوگوں تک

پہنچانی ہو تو آپ ابلاغ کے کس ذریعے کا انتخاب کریں گے اور کیوں؟

جواب: اگر ہمارے علاقے میں کوئی خاص خبر یا اطلاع لوگوں تک پہنچانی ہو

تو محلے کی مسجد میں اعلان کروایا جاتا ہے۔ اور یہ اعلان اس لیے کروایا جاتا ہے

کہ ایک ہی اعلان سے پورے محلے کے گھروں تک خبر پہنچ جاتی ہے۔ یوں

قریب قریب کی ساری مسجدوں میں اعلانات کا آسان اور رائج طریقہ ہے۔

حصہ معروضی

1- درست جواب کا انتخاب کریں اور (✓) کا نشان لگائیں۔

i. ماہی لوگ گیت ہے:

(i) خیر پختو خواہ (ب) پنجاب کا ✓

(ج) بلوچستان کا (د) سندھ کا

ii. پیغامات اور معلومات پہنچانے کا قدیم ذریعہ ہے:

(i) ریڈیو (ب) ٹیلی ویژن

(ج) وصول ✓ (د) انٹرنیٹ

iii. چٹل کہاب، کالمی پلاؤ اور روغن جوش معروف پکوان ہیں:

(i) پنجاب (ب) سندھ

(ج) خیر پختو خواہ ✓ (د) بلوچستان

iv. ابلاغ کی جدید ترین شکل ہے:

(i) پرنٹ میڈیا (ب) الیکٹرانک میڈیا

(ج) سوشل میڈیا ✓ (د) سینما

v. ذہنی اور جسمانی صحت متاثر ہوتی ہے:

(i) اخبارات (ب) موبائل فون سے ✓

(ج) ریڈیو سے (د) رسائل سے

2- ثقافت سے کیا مراد ہے؟

جواب: کسی جگہ کے لوگوں کا آپس میں میل جول، رسم و رواج، مذہب، زبان اور رہن سہن کے طور طریقے وہاں کی ثقافت کہلاتے ہیں۔

3- پاکستان میں مسلمانوں کے علاوہ اور کون سے مذاہب کے لوگ رہتے ہیں؟

جواب: پاکستان میں مسلمانوں کے علاوہ دیگر مذاہب یعنی مسیحیت، ہندومت، سکھ مت اور بدھ مت سے تعلق رکھنے والے لوگ رہتے ہیں۔

یہ پاکستان میں بولی جانے والی چند علاقائی زبانوں کے نام لکھیں۔

جواب: پاکستان میں بلوچی، پشتو، برآہوی، پنجابی، سرائیکی، سندھی، ہندکو، بٹی، شیخا، برہوئی، وٹھی اور کشمیری زبانیں بولی جاتی ہیں۔

5- اجڑک کی خصوصیات تحریر کریں۔

جواب: اجڑک صوبہ سندھ کا سرخ اور گہرے نیلے رنگ کا تھم سے چھپا ہوا خام کپڑا ہے جسے سندھی لوگ صدیوں سے اپنے لباس میں استعمال کرتے آ رہے ہیں۔

6- پاکستان کا شمالی خطہ کیوں مشہور ہے؟

جواب: پاکستان کا شمالی خطہ (بالائی خیبر پختونخوا) اونچے اونچے کوہساروں اور بلند پہاڑوں کی وجہ سے مشہور ہے۔ اور یہ علاقہ اپنے حسین دکھن مناظر کی وجہ سے پوری دنیا میں پہچان رکھتا ہے۔

7- میلے اور تہوار کیوں منائے جاتے ہیں؟

جواب: میلے اور تہوار قومی ثقافت کے آئینہ دار ہوتے ہیں۔ یہ نہ صرف لوگوں کو تفریح فراہم کرتے ہیں بلکہ ان کے باہمی میل جول اور روابط میں بھی اہم کردار ادا کرتے ہیں۔

8- چند تہواروں کے نام لکھیں۔

جواب: پاکستان میں عیدین، یعنی عید الاضحیٰ اور عید الفطر کے علاوہ یوم آزادی، 23 مارچ کا دن اور یوم دفاع اور یوم قائد اعظم کے ساتھ ساتھ مختلف میلے مثلاً میلہ چغاں، بی میا، میلہ مویشیاں، کلام فیصلوں وغیرہ بھی منائے جاتے ہیں۔

9- پاکستان میں مختلف علاقائی رقص کے نام لکھیں۔

جواب: پاکستان میں سندھ میں دھمال اور ہوجالو، بلوچستان میں لیوا، چاچ اور جمور جبکہ پنجاب میں بھنگڑا، لڈی اور سکیلی، صوبہ خیبر پختونخوا میں اتزہ، ننگ ڈالسی اور چڑالی رقص مشہور ہیں۔ جبکہ بلتستان میں کلواری کی تھاپ پر رقص مشہور ہے۔

10- قدیم زمانہ میں ذرائع ابلاغ کیا تھے؟

جواب: قدیم زمانہ میں پیغام بھیجنے اور وصول کرنے کیلئے پرندوں کا استعمال کیا جاتا تھا۔ کبھی ہوا زبلند لوگوں کو خبر دی جاتی تھی، اور خط و کتابت بھی کی جاتی تھی۔ وصول ہانقارے پر ضرب لگا کر بھی پیغام بھیجا جاتا تھا۔

11- چند جدید ذرائع ابلاغ کے نام تحریر کریں۔

جواب: جدید ذرائع ابلاغ میں ٹیلی فون، ٹیلی ویژن، ریڈیو، موبائل، ای میل اور انٹرنیٹ وغیرہ شامل ہیں

12- ذرائع ابلاغ سے کیا مراد ہے؟

جواب: ذرائع ابلاغ سے مراد ایسے ذرائع ہیں جن کے ذریعے پیغامات، معلومات اور اطلاعات دوسروں تک پہنچائی جاتی ہیں مثلاً اخبار، ٹیلی ویژن، موبائل، خط و کتابت وغیرہ۔

13- وسیع پیمانے کے ذرائع ابلاغ سے کیا مراد ہے؟

جواب: معلومات کو وسیع پیمانے پر زیادہ لوگوں تک پہنچانے کے لیے جو ذرائع استعمال ہوتے ہیں وسیع پیمانے کے ذرائع ابلاغ کہلاتے ہیں۔ جیسا کہ اخبار، رسائل، ٹیلی ویژن، ریڈیو، انٹرنیٹ وغیرہ۔

14- اخبارات و رسائل سے ہمیں کس طرح کی معلومات حاصل ہوتی ہیں؟

جواب: اخبارات و رسائل کے ذریعے ہمیں تازہ ترین اطلاعات، واقعات، تجزیے اور اشتہارات کی معلومات حاصل ہوتی ہیں ان کے ذریعے ہمیں قومی و بین الاقوامی واقعات اور پالیسیوں کے بارے میں معلومات ملتی ہیں۔

15- ریڈیو کے بارے میں آپ کیا جانتے ہیں؟

جواب: ریڈیو ایکٹرانک میڈیا کی ایک قسم ہے جو صوتی لہروں کا استعمال کرتے ہوئے معلومات کو آواز کے ذریعے سے ایک جگہ سے دوسری جگہ منتقل کرتا ہے۔

16- ذرائع ابلاغ کی اقسام تحریر کریں۔

جواب: ذرائع ابلاغ کی دو بڑی اقسام ہیں۔ پرنٹ میڈیا اور الیکٹرانک میڈیا۔

17- پرنٹ میڈیا سے کیا مراد ہے؟

جواب: پرنٹ میڈیا میں وہ تمام ذرائع شامل ہیں جن کی مدد سے لکھ کر پیغام دوسرے تک پہنچاتے ہیں مثلاً اخبار و رسائل وغیرہ۔

18- الیکٹرانک میڈیا سے کیا مراد ہے؟

جواب: الیکٹرانک میڈیا میں وہ تمام ذرائع شامل ہیں جس میں برقی توانائی استعمال کرتے ہوئے معلومات دوسروں تک پہنچائی جاتی ہیں مثلاً ٹیلی ویژن، کمپیوٹر، موبائل فون وغیرہ۔

۱۔ ہر شہری کو بلا امتیاز جانی و مالی تحفظ کا حق حاصل ہے۔

۲۔ ہر شہری کو اپنے عقیدے کے مطابق زندگی گزارنے کا حق حاصل ہے۔

۳۔ تقریر و تحریر کی آزادی پر ہر شہری کا حق ہے۔

(iii) صوبائی حکومت کے اختیارات کی فہرست بنائیں۔

جواب: صوبائی حکومت کے اختیارات:

۱۔ صوبے کا نظم و نسق (قانون سازی، امن و امان کا قیام) چلاتی ہے۔

۲۔ صوبائی محصولات کی نگرانی کرتی ہے۔

۳۔ صوبہ کی داخلی پالیسی کے معاملات سنبھالتی ہے۔

۲۔ دیئے ہوئے سوالات کے تفصیلی جوابات لکھیں۔

(i) آئین اور اس کا اطلاق کس طرح بنیادی انسانی حقوق کی فراہمی کو یقینی بناتا ہے؟

جواب: آئین بنیادی اصولوں اور قوانین کا ایک مجموعہ ہے جس کے تحت

ملک کا نظم و نسق چلتا ہے۔ آئین حکومت اور حکومتی اداروں (مختص، انتظامیہ،

عدلیہ) کے لیے قوانین مہیا کرتا ہے اور ان اداروں کے لیے اختیارات کا تعین

کرتا ہے۔ آئین بنیادی انسانی حقوق کی فراہمی اور ان کے تحفظ کو یقینی بناتا ہے

اور اگر کوئی شہری کسی ادارے یا کسی شخص کی وجہ سے نقصان سے دوچار ہوا

ہے تو قانون کی مدد سے وہ اپنے حقوق حاصل کر سکتا ہے۔ اور قانون کا تعین

آئین ہی کرتا ہے۔

(ii) سیاسی جماعتوں کے افعال واضح کریں۔

جواب: سیاسی جماعتوں کے افعال:

• سیاسی جماعتیں اپنے منشور کے مطابق کام کرتی ہیں۔

• یہ لوگوں میں سیاسی شعور پیدا کر کے انہیں ایک پلیٹ فارم پر اکٹھا کرتی

ہیں۔

• انتخاب میں حصہ لیتی ہیں اور منتخب ہو کر لوگوں کے مسائل حل کرتی ہیں۔

• حکومت قائم کرنے کے بعد یہ ملک و قوم کی فلاح کے لیے کام کرتی ہیں۔

• بین الاقوامی سطح پر ملک کی نمائندگی کرتی ہیں۔

3۔ دیئے ہوئے وفاقی حکومت کے دھانچے کو مکمل کریں۔

19۔ عالی گاؤں کے کہتے ہیں؟

جواب: عالی گاؤں کی اصطلاح سب سے پہلے 1962ء میں کینڈا کے رہائشی

مادرشل میک لوہن نے استعمال کی۔ اس کے مطابق تیز ترین ذرائع ابلاغ کی

بدولت پوری دنیا ایک ویج بن کر رہ گئی ہے کیونکہ پوری دنیا کے لوگ ایک

دوسرے کی حالات و واقعات سے باخبر ہیں۔

20۔ جدید ذرائع ابلاغ کے چند نقصانات درج کریں۔

جواب: جدید ذرائع ابلاغ کے کثرت سے استعمال سے ذہن، آنکھوں اور

جلد پر اثر پڑتا ہے۔ باہمی میل جول میں کمی واقع ہوتی ہے اور یہ وقت کا ضیاع

ہے۔ اس کے ساتھ ساتھ مونا یا ہونے کا بھی خدشہ ہوتا ہے۔

باب سوم "ریاست اور حکومت"

سوچیں اور جواب دیں۔

• بادشاہت اور جمہوریت میں کیا فرق ہے؟

بادشاہی حکومت میں ایک ہی خاندان کی حکومت چلی آتی ہے جبکہ

جمہوری حکومت عوام کی حکومت ہوتی ہے۔

• جمہوری حکومت کے کوئی سے تین فائدے تحریر کریں۔

یہ عوام کی منتخب کردہ حکومت ہوتی ہے۔

عوام کو آزادی رائے کا حق حاصل ہوتا ہے۔

عوام کے منتخب کردہ افراد ہی عوام کے مسائل حل کرتے ہیں

میرے کرنے کے کام

1۔ دیئے ہوئے سوالات کے مختصر جوابات دیں۔

(i) وفاقی حکومت کیوں ضروری ہے؟

جواب: وفاقی حکومت مرکزی حکومت ہوتی ہے جو پورے ملک کا نظام چلاتی

ہے۔ یہ حکومت ملکی معیشت، دفاع، خارجہ امور اور دیگر ملکی انتظام کی دیکھ

بھال کرتی ہے۔

(ii) 1973ء کے آئین کے مطابق پاکستانی شہریوں کے کوئی سے تین حقوق

تحریر کریں۔

جواب: 1973ء کے آئین کے مطابق پاکستانی شہریوں کے تین حقوق درج

ذیل ہیں۔

(ج) 16 سال سے کم عمر (د) 17 سال سے کم عمر
۷۔ کسی ریاست یا ملک کا نظم و نسق چلانے کے لیے بنیادی اصولوں کا مجموعہ کہلاتا ہے:

- (ا) ریاستی اصول (ب) اصول و قوانین
(ج) حکومت (د) آئین
2۔ درست جملے کے سامنے (✓) اور غلط کے سامنے (x) کا نشان لگائیں۔
(i) پسندیدہ طرز حکومت آمریت ہے۔ (x)
(ii) پاکستان میں بادشاہت کا نظام نافذ ہے۔ (x)
(iii) ملک کے تمام قوانین، آئینی اصولوں کے مطابق مرتب کیے گئے ہیں۔ (✓)
(iv) وفاقی حکومت صوبائی حکومتوں کے درمیان پلی کا کردار ادا کرتی ہے۔ (✓)
(v) ہر سیاسی جماعت کا اپنا ایک خاص نظریہ اور مشورہ ہوتا ہے۔ (✓)
3۔ کوئی سی تین وزارتوں اور ان کے موجودہ عہدہ داران کے نام لکھیں۔

وفاقی وزیر تعلیم شفقت محمود	وفاقی وزیر شیخ رشید	وفاقی وزیر خارجہ شاہ محمود قریشی
--------------------------------	------------------------	-------------------------------------

اضافی معروضی سوالات

- 1۔ جمہوریت عوام کی حکومت ہوتی ہے۔
- 2۔ پاکستان میں وفاقی نظام حکومت رائج ہے۔
- 3۔ وفاقی حکومت پورے ملک کا نظم و نسق چلاتی ہے۔
- 4۔ صدر ریاست کا سربراہ ہوتا ہے۔
- 5۔ صوبائی حکومت کا سربراہ گورنر ہوتا ہے۔
- 6۔ صوبائی کابینہ کی تشکیل وزیر اعلیٰ کرتا ہے۔
- 7۔ اس وقت ہمارے ملک میں 1973ء کا آئین نافذ ہے۔
- 8۔ ملک کے تمام قوانین آئین کی روشنی میں مرتب کیے جاتے ہیں۔
- 9۔ سپریم کورٹ کا سربراہ چیف جسٹس آف پاکستان کہلاتا ہے۔
- 10۔ قانون کی نظر میں تمام شہری برابر ہوتے ہیں۔
- 11۔ لوگوں کو برابری کی سطح پر شہری اور انسانی حقوق کا ملنا سہمی انصاف کہلاتا ہے۔
- 12۔ آئین کے تحت 14 سال سے کم عمر بچوں سے مزدوری کروانا ممنوع ہے۔
- 13۔ ایسی حکومت جو کسی شہر، قصبے یا ضلع کی دیکھ بھال کرے مقامی حکومت کہلاتی ہے۔
- 14۔ وفاقی حکومت کا سربراہ وزیر اعظم ہوتا ہے۔

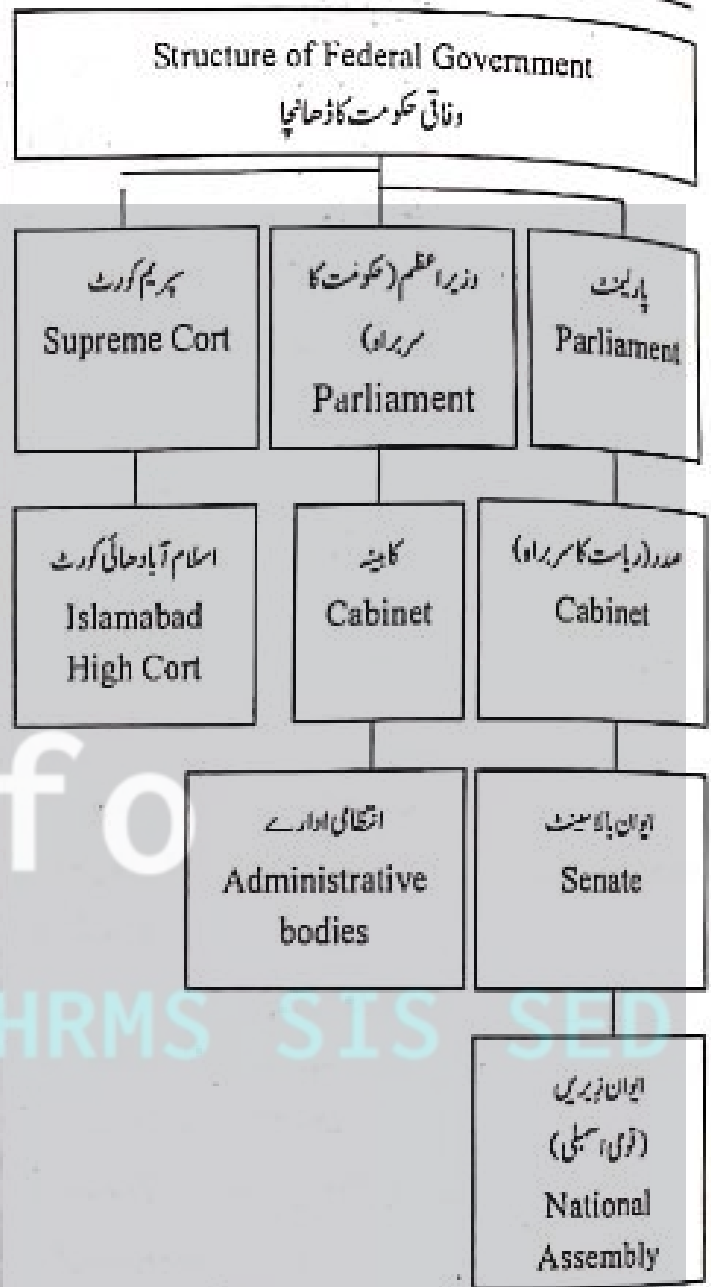

1۔ درست جواب کا انتخاب کریں اور (✓) کا نشان لگائیں۔

پاکستان میں عام انتخابات منعقد کیے جاتے ہیں:

(ا) دو سال بعد (ب) تین سال بعد

(c) چار سال بعد (د) پانچ سال بعد

پاکستان میں اس وقت آئین نافذ ہے:

(ا) 1956 کا (ب) 1962 کا

(c) 1973 کا (د) 1958 کا

iii۔ مندرجہ ذیل میں سے صحیح انتخاب کریں:

(a) ✓ قانون بنانے کا (ب) قانون نافذ کرنے کا

(c) انصاف کی فراہمی کا (د) مقدمات کی سماعت کا

iv. آئین کے تحت بچوں سے مزدوری کروانا ممنوع ہے:

(a) ✓ 14 سال سے کم عمر (ب) 15 سال سے کم عمر

باب چہارم
"تہذیبوں کا آغاز"

سوچیں اور جواب دیں۔

• تہذیب کے کتے ہیں؟

تہذیب کا لفظ لاطینی زبان کے لفظ (Civitas) یا City سے ماخوذ ہے۔ جس کے معنی شہر ہیں۔

• دنیا کی اولین تہذیبوں میں سے تین کے نام لکھیں۔

مصری تہذیب میسوپوٹیمیا وادی سندھ کی تہذیب

میرے کرنے کے کام

1- دیئے گئے سوالات کے مختصر جوابات دیں۔

(i) قدیم یونان کے دو بڑے شہر کون سے تھے؟ دونوں شہر کیسے ایک دوسرے سے مختلف تھے؟

جواب: "ایتھنز" اور "اسپارٹا" قدیم یونان کے دو بڑے شہر تھے۔ دونوں شہروں کی ثقافت بالکل مختلف تھی۔

اسپارٹا کے لوگ اپنا زیادہ تر وقت جنگ کرنے اور لڑنے کے طریقوں پر صرف کرتے تھے، جبکہ ایتھنز کے لوگ فنون لطیفہ میں دلچسپی لیتے تھے۔ اور تعلیم پر زیادہ توجہ دیتے تھے۔

(ii) اولپک کھیلوں کا آغاز کب اور کہاں ہوا؟

جواب: دنیا میں اولپک کھیلوں کا آغاز یونانیوں نے کیا۔ ان کھیلوں کا آغاز 776 قبل مسیح میں یونان کے شہر اولیمپیا میں ہوا۔ اس لیے ان کو اولپکس کا نام دیا گیا۔ جدید اولپکس کا آغاز بھی 1896ء میں یونان سے ہی ہوا۔

(iii) قدیم یونان اور روم میں لوگ کیسا لباس پہنتے تھے؟

جواب: قدیم یونانیوں کا لباس چیٹن (Chiton) تھا۔ یہ کپڑے کا ایک مستطیل ٹکڑا ہوتا تھا جسے یونانی اپنے کندھے پر بروج اور کمر پر بٹن کی مدد سے باندھ لیتے تھے۔ جبکہ روم کا ایک مخصوص لباس تھا۔ یہ سلی ہوئی دو ادنی چادروں پر مشتمل ہوتا تھا۔ ٹو گا ایک لمبی چادر ہوتی تھی۔ جسے وہ اپنے جسم کے گرد لپیٹتے تھے۔

2- دیئے ہوئے سوالات کے تفصیلی جواب لکھیں۔

(i) رومی تعمیرات کے بارے میں آپ کیا جانتے ہیں؟

15- صدر کا انتخاب ایوان بالا اور ایوان زیریں مل کر کرتے ہیں۔

مختصر سوالات

1- وفاقی حکومت کے افعال تحریر کریں۔

جواب: وفاقی حکومت پورے ملک کا نظم و نسق چلاتی ہے۔ یہ حکومت ملکی معیشت، دفاع، خارجہ امور اور دیگر انتظامات کرتی ہے۔

2- وفاقی حکومت کا سربراہ کون ہوتا ہے؟

جواب: وفاقی حکومت کا سربراہ وزیر اعظم ہوتا ہے جس کا انتخاب قومی اسمبلی کے ارکان کرتے ہیں۔

3- صدر کا انتخاب کون کرتا ہے؟

جواب: صدر ریاست کا سربراہ ہوتا ہے۔ صدر کا انتخاب پارلیمنٹ کے دونوں ایوان اور صوبائی اسمبلیوں کے ارکان مل کر کرتے ہیں۔

4- صوبائی حکومت پر مختصر نوٹ لکھیں۔

جواب: ہر صوبے کی الگ حکومت ہوتی ہے، جسے صوبائی حکومت کہتے ہیں۔

صوبائی حکومت کا سربراہ گورنر ہوتا ہے جسے صدر نامزد کرتا ہے۔ صوبائی اسمبلی وزیر اعلیٰ کا انتخاب کرتی ہے جو کہ صوبے کی انتظامیہ کا سربراہ ہوتا ہے۔

صوبائی حکومت صوبے کے تمام معاملات کی نگرانی کرتی ہے۔

5- گلگت بلتستان اور آزاد جموں و کشمیر کے اعلیٰ عدالتی اداروں کے نام لکھیں۔

جواب: گلگت بلتستان میں سپریم کورٹ کو سپریم ایپیلٹ کورٹ جبکہ ہائی کورٹ کو چیف کورٹ کہتے ہیں۔ جبکہ کشمیر میں سپریم کورٹ اور ہائی کورٹ عدالتی ادارے ہیں۔

6- وفاقی، صوبائی اور مقامی حکومت کا باہمی تعلق بیان کریں۔

جواب: وفاقی حکومت اور صوبائی حکومتیں ایک دوسرے کے ساتھ مل کر کام کرتی ہیں۔ وفاقی حکومت صوبائی حکومتوں کے درمیان پلی کا کام کرتی ہے۔

اور صوبائی حکومتیں اپنے صوبے کی فلاح و بہبود کے لیے مقامی حکومتیں تشکیل دیتی ہیں۔ یوں تینوں حکومتیں مل جل کر ملک کا نظم و نسق چلاتی ہیں۔

7- پاکستان میں اب تک کتنے آئین نافذ ہو چکے ہیں؟

جواب: پاکستان میں اب تک تین مختلف آئین 1956ء، 1962ء اور 1973ء نافذ ہو چکے ہیں۔

8- اچھے شہریوں کی چند ذمہ داریاں درج کریں۔

جواب: 1- ووٹ کا درست استعمال کرنا۔

2- ٹیکس وقت پر ادا کرنا۔

3- ملک کے وقار دار ہونا۔

4- ملکی قوانین کا احترام کرنا۔

جواب: چودھری رحمت علی نے پہلی بار پاکستان کا نام تجویز کیا۔ اور 28 جنوری 1933 میں ایک پمفلٹ میں استعمال کیا۔

(iii) اسلامیہ کانگرس اور کس نے قائم کیا اور اس کی تاریخی اہمیت کیا ہے؟
جواب: 1913ء میں سر عبدالقیوم خان نے اسلامیہ کانگرس قائم کیا اور خیبر پختونخوا کے لوگوں نے کبھی بھی برطانوی حکمرانوں کے آگے ہتھیار نہیں ڈالے اسی وجہ سے تعلیمی ترقی میں برطانوی حکمرانوں نے مخالف کی اور بڑا تعلیمی ادارہ قائم نہیں ہوا۔

2۔ دیئے ہوئے سوالات کے تفصیلی جواب لکھیں۔

(i) سر سید احمد خان نے برصغیر کے مسلمانوں کی بیداری کیلئے کیا خدمات سر انجام دیں؟

جواب: سر سید احمد خان نے ایک مصنف استاد اور فلسفی ہونے کی حیثیت سے مسلمانوں کی تعلیم و تربیت اور بیداری کے لیے بھرپور جدوجہد کی۔ 1857ء کی جنگ آزادی میں جو مسلمانوں اور ہندوؤں نے انگریزوں کے خلاف ملکر لڑی تھی۔ اس کا سارا عتاب مسلمانوں پر اترا۔ اور مسلمانوں پر تعلیم اور روزگار کے دروازے بند کر دیئے گئے۔ ایسے وقت میں سر سید احمد خان نے دو قومی نظریہ کی بنیاد رکھی اور مسلمانوں کو جدید تعلیم سے اپنی شناخت قائم کرنے کیلئے تحریک علی گڑھ کا آغاز کیا۔ اس تحریک کے تحت بہت سے اسکول اور ادارے قائم کیے اور انگریزی اور اردو میں رسالے نکالے، ان میں مسلمانوں کی آزادی کا نظریہ بیان کیا گیا۔

(ii) بیگم رعنا لیاقت علی خان کی سیاسی اور معاشرتی خدمات پر نوٹ لکھیں۔

جواب: بیگم رعنا لیاقت علی خان نے تحریک پاکستان کی جدوجہد میں اپنے شوہر کے شانہ بشانہ کام کیا اور خواتین میں سیاسی شعور جاگ کرنے میں اہم کردار ادا کیا۔ قیام پاکستان کے بعد وہ ملک کی خاتون اول بن گئیں۔ انھوں نے خواتین اور بچوں کی فلاح و بہبود کے لیے بہت سے منصوبوں کا آغاز کیا۔ 1949 میں انھوں نے آل پاکستان ویمن ایسوسی ایشن کے نام سے ایک ادارہ قائم کیا۔ اس ادارے کے تحت اسکولوں کالجوں اور صنعتی گھروں کا سلسلہ قائم کیا گیا 12 سال تک مختلف ممالک میں پاکستان کی سفیر کے طور پر بھی کام کیا۔ 1973ء میں وہ صوبہ سندھ کی گورنر بن گئیں۔

(iii) خیبر پختونخوا کے عوام نے پاکستان میں شمولیت کا فیصلہ کیسے کیا؟

جواب: تقسیم ہند کے اعلان کے بعد جولائی 1947ء میں خیبر پختونخوا میں ریفرنڈم کرایا گیا اس ریفرنڈم کا مقصد یہ پتہ لگانا تھا کہ خیبر پختونخوا کی عوام پاکستان میں شامل ہونا چاہتی ہے یا بھارت میں، خیبر پختونخوا کے عوام کی

جواب: قدیم رومی اٹلی درجے کے انجینئر اور معمار تھے۔ انھوں نے اپنی تعمیرات میں محرابوں اور گنبدوں کو شامل کیا۔ انھوں نے گھروں میں پانی پہنچانے کے لیے پکے نالے بنائے۔ رومیوں نے بہت سی وسیع و عریض عمارتیں تعمیر کیں ان میں تماشہ گاہیں، حمام اور کئی منزلہ رہائشی عمارت شامل تھیں۔

(ii) گندھارا کے لوگوں کا مذہب کیا تھا؟ اس مذہب کا آغاز کیسے ہوا؟

جواب: گندھارا لوگوں کا مذہب ہندومت تھا۔ بعد میں بدھ مت کو سرکاری مذہب بنا دیا گیا بدھ مت تقریباً ایک ہزار سال تک اس خطے میں پھیلا رہا۔ اس کو پھیلانے میں موریہ سلطنت کے حکمران چندرگپت موریہ کے پوتے اشوکا نے اہم کردار ادا کیا۔ اس نے بدھوں کی خانقاہیں بنوائیں اور ایشیا میں اس مذہب کو پھیلانے کے لیے مذہبی رہنما بھجوائے۔

3۔ یونانی، رومی اور گندھارا تہذیب کن موجودہ علاقوں / خطوں پر مشتمل تھی؟ نام لکھیں۔

تہذیب	خطے / علاقے
یونانی	قدیم یونانی، یورپ اور مغربی ایشیا پر مشتمل ہے۔
رومی	روم میں یونان موجودہ اٹلی کے علاقے شامل ہیں۔
گندھارا	موجودہ دور کے پشاور، دریائے سوات اور دریائے کابل کے علاقوں پر مشتمل تھا۔

پاکستان کی تاریخی شخصیات

سوچیں اور جواب دیں

آپ کی پسندیدہ تاریخی شخصیت کون سی ہے اور کیوں؟ علامہ محمد اقبال کیوں کہ وہ قومی اور شاعر مشرق تھے۔
پاکستان کی چند نمایاں تاریخی شخصیات کے نام لکھیں۔ علامہ محمد اقبال شیر احمد عثمانی قائد اعظم محمد علی جناح چودھری رحمت علی

1۔ مختصر جواب لکھیں۔

(i) دو قومی نظریے سے کیا مراد ہے اور اس نظریے کا بانی کسے کہا جاتا ہے؟
جواب: مسلمان اور ہندو دو علیحدہ قومیں ہیں اور ان کے نظریے بھی جدا جدا تھے اس نظریے کو دو قومی نظریہ کہا گیا ہے۔ اس نظریے کے بانی علامہ محمد اقبال ہیں۔

(ii) پاکستان کا نام کس نے تجویز کیا اور کب؟

- (iii) پنجاب پاکستان میں شامل ہونے والا پہلا صوبہ تھا۔ (x)
 (iv) پاکستان کا نام چودھری رحمت علی نے تجویز کیا۔ (✓)
 (v) بلوچستان کے شاعر جگر کے نے جون 1947ء میں پاکستان میں شامل ہونے کا فیصلہ کیا۔ (✓)

3- کالم (الف) کو کالم (ب) سے ملائیں،

کالم (الف)	کالم (ب)
ایتھنز (Athens)	گندھارا شہر
کلو سیم (Colosseum)	قدیم روم کی تماش گاہ
پرش پورا (پشاور)	قدیم یونان کا شہر

اضافی معروضی سوالات

1- یونانی تہذیب آج سے تقریباً چار ہزار سال قبل بحیرہ روم کے کنارے پروان چڑھی۔

2- ایتھنز اور اسپارٹا قدیم یونان کے دو اہم شہر تھے۔

3- ایتھنز کے لوگ فنون لطیفہ میں دلچسپی لیتے تھے۔

4- ارسطو کا تعلق قدیم یونان سے تھا۔

5- جنگجو سکندر اعظم یونان سے تعلق رکھتا تھا۔

6- میراتھن کی ابتدا یونان سے ہوئی۔

7- اولمپ کھیلوں کا آغاز 776ء قبل مسیح میں یونان کے شہر اولمپیا میں ہوا۔

8- کلو سیم روم میں ایک بڑی تماش گاہ تھی۔

9- قدیم رومیوں کی زبان لاطینی تھی۔

10- رومی اعلیٰ درجے کے انجینئر اور معمار تھے۔

11- گندھارا ایک مملکت کا نام ہے۔

12- چندر گپت موریا گندھارا تہذیب کا معروف بادشاہ تھا۔

13- بدھ مت کا آغاز بھارت کے شہر بنارس سے ہوا۔

14- گوتم بدھ بدھ مت کے بانی تھے۔

15- جنگ آزادی 1857ء میں لڑی گئی۔

16- سرسید احمد خان نے سب سے پہلے برصغیر کے مسلمانوں کے لیے قوم کا لفظ استعمال کیا۔

17- سائنٹیک سوسائٹی کی بنیاد 1864ء میں رکھی گئی۔

18- مٹھن ریگلو اور شیگل کا قیام 24 مئی 1875ء میں علی گڑھ میں عمل میں لایا گیا۔

19- پاکستان کے پہلے وزیر اعظم لیاقت علی خان تھے۔

اکثریت نے پاکستان میں شامل ہونے کا اعلان کیا اور یوں یہ پاکستان کا صوبہ قرار پایا۔

3- پاکستان کے مختلف صوبوں اور علاقوں سے تعلق رکھنے والی ان نمایاں شخصیات کے نام لکھیں جنہوں نے تحریک پاکستان میں اہم کردار ادا کیا؟

سندھ	قائد اعظم محمد علی جناح، فاطمہ جناح، سر دین محمد عبد اللہ بardon
پنجاب	علامہ محمد اقبال، سر میاں محمد شفیع اور ملک برکت علی
خیبر پختونخوا	سردار اور گزنیب، بیگم زری سرفراز، میاں ضیاء الدین اور بہادر سعد اللہ خان
بلوچستان	قاضی محمد عیسیٰ، فضل احمد عازی، ملک عبد اللہ جان
گلگت بلتستان	مرزا احسن خان، بابرخان اور شاہ خان
آزاد جموں و کشمیر	سید ضیاء الدین اندر دلی اور چوہدری غلام عباس

حصہ معروضی

1- درست جواب کا انتخاب کریں اور (✓) کا نشان لگائیں۔

i. یونانی تہذیب پروان چڑھی:

(i) بحیرہ قزم کے کنارے ✓ (ب) بحیرہ روم کے کنارے

(ج) بحیرہ اوقیانوس کے کنارے (د) بحیرہ اسود کے کنارے

ii. بدھوں کی خانقاہوں کو کہتے ہیں:

(i) ✓ استوپا (ب) مندر (ج) چرچ (د) مسجد

iii. تحریک علی گڑھ کا آغاز کیا:

(i) علامہ اقبال نے (ب) قائد اعظم نے

(ج) محترمہ فاطمہ جناح نے (د) سرسید احمد خان نے ✓

iv. پاکستان کی پہلی خاتون صوبائی گورنر تھیں:

(i) محترمہ فاطمہ جناح (ب) بیگم جہاں آرا شاہنواز

(ج) ✓ بیگم رعنا لیاقت علی خان (د) بیگم شائستہ اکرام اللہ

v. بیگم جہاں آرا شاہنواز پنجاب کی قانون ساز اسمبلی کی رکن ہوئیں:

(i) 1933ء میں (ب) 1935ء میں

(ج) 1934ء میں (د) 1937ء میں ✓

2- درست جملے کے سامنے (✓) اور غلط کے سامنے (x) کا نشان لگائیں۔

(i) جینٹن قدیم رومیوں کا لباس تھا۔ (x)

(ii) اولمپ کھیلوں کا آغاز 776 قبل مسیح میں یونان سے ہوا۔ (✓)

جواب: یہ امنڈریونان کے امتحان میں ایکروپولس کے مقام پر واقع ہے۔

7- کلو سیم کے بارے میں آپ کیا جانتے ہیں؟

جواب: کلو سیم روم میں قائم ایک بڑی تماشہ گاہ تھی جس میں تقریباً 50,000 لوگ سماکتے تھے یہاں مختلف قسم کے مقابلے منعقد ہوتے تھے۔

8- پشاور اور ٹیکسلا کا پرانا نام کیا ہے؟ اور ان شہروں کا تعلق کس تہذیب سے ہے؟

جواب: پشاور کا پرانا نام "پرشاپورا" اور ٹیکسلا کا پرانا نام "تکشا شیلہ" ہے۔ ان دونوں شہروں کا تعلق گندھارا تہذیب سے تھا۔

9- بدھ مت کے بانی کا نام تحریر کریں۔

جواب: بدھ مت کے بانی کا نام "گوتم بدھ" تھا۔ وہ موجودہ نیپال میں پیدا ہوئے اور 45 سال تک بدھ مت کی ترویج کی۔

10- کس رہنما نے برصغیر کے مسلمانوں کے لیے سب سے پہلے قوم کا لفظ استعمال کیا؟

جواب: سر سید احمد خان پہلے رہنما تھا جنہوں نے برصغیر کے مسلمانوں کے لیے "قوم" کا لفظ استعمال کیا۔

11- سائنٹیک سوسائٹی کا قیام کب عمل میں لایا گیا اور اس سوسائٹی کا مقصد کیا تھا؟

جواب: سائنٹیک سوسائٹی کا قیام 1864ء میں عمل میں لایا گیا اس ادارے کا مقصد انگریزی زبان کی کتابوں کا اردو میں ترجمہ کرنا تھا۔ اس ادارے نے دو زبانوں (انگریزی اور اردو) میں ایک جریدے کا بھی آغاز کیا۔

12- APWA کس کا مخفف ہے اور اس ادارے کا قیام کس نے عمل میں لایا؟ اس ادارے کے مقاصد کیا تھے؟

جواب: APWA، آل پاکستان ویمن ایسوسی ایشن کا مخفف ہے۔ اس ادارے کا قیام 1949ء میں خاتون اول بیگم رعنا لیاقت علی خان نے عمل میں لایا۔ اس ادارے کا مقصد سکول کالج اور گھریلو صنعتوں کا قیام تھا تاکہ خواتین ترقی کر سکیں۔

13- "Now or Never" کا نعرہ کس نے لگایا؟

جواب: "Now or Never" کا نعرہ چودھری رحمت علی نے لگایا۔ اس مقصد سے انہوں نے 28 جنوری 1933ء کو اس نام سے ایک پمفلٹ جاری کیا۔

14- تحریک پاکستان میں حصہ لینے والے سندھ کے نمایاں رہنماؤں کے نام تحریر کریں۔

20- پاکستان کی پہلی خاتون اول بیگم رعنا لیاقت علی خان تھیں۔

21- مسلمانوں نے تقریباً نو سو سال برصغیر پر حکومت کی۔

22- 1843ء میں برطانوی حکمرانوں نے سندھ پر قبضہ کر لیا۔

23- 1936ء میں سندھ کو ایک الگ صوبہ بنا دیا گیا۔

24- "قرارداد پاکستان" 23 مارچ 1940ء کو لاہور کے منٹو پارک میں منظور کی گئی۔

25- قائد اعظم نے اپنی جائیداد کا ایک تہائی حصہ اسلامیہ کالج پشاور کے لیے وقف کر دیا۔

26- بلوچستان کے شاہی جرگے نے جون 1947ء میں پاکستان میں شامل ہونے کا فیصلہ کیا۔

27- کشمیر کے مہاراجہ ہری سنگھ نے 26 اکتوبر 1947ء کو کشمیر کا الحاق بھارت سے کر دیا۔

28- آل انڈیا مسلم لیگ 30 دسمبر 1906ء کو قائم ہوئی۔

29- قائد اعظم نے 1913ء میں مسلم لیگ میں شمولیت اختیار کی۔
مختصر سوالات

1- کن عیسوی اور قبل مسیح کے درمیان فرق کریں۔
جواب: حضرت عیسیٰ کی پیدائش کے زمانے کو کن عیسوی کہتے ہیں۔ جبکہ حضرت عیسیٰ کی پیدائش سے پہلے کے زمانے کو قبل مسیح کہتے ہیں۔

2- قدیم یونانی تہذیب کن علاقوں پر مشتمل تھی؟
جواب: قدیم یونانی تہذیب یورپ اور مغربی ایشیا کے بیشتر علاقوں پر مشتمل تھی۔

3- قدیم یونان کے مشہور شہروں کے نام لکھیں۔
جواب: ایتھنز، اسپارٹا، تھیبز اور اولمپیا

4- قدیم یونانیوں کے پیشے کون کون سے تھے؟
جواب: قدیم یونان میں زیادہ تر لوگ کھیتی باڑی، ماہی گیری اور تجارت کرتے تھے۔ اس کے علاوہ لوگ فوج، علم، سائنسدان اور فنکاری کے پیشے سے بھی وابستہ تھے۔

5- یونانی تہذیب سے تعلق رکھنے والے چند معروف فلسفیوں اور دانشوروں کے نام تحریر کریں۔
جواب: سقراط، افلاطون اور ارسطو یونانی تہذیب کے معروف فلسفی و دانشور تھے جبکہ سکندرا اعظم اسی تہذیب کا معروف جنگجو تھا۔

6- پارٹھینن مندر یونان کے کس شہر میں واقع ہے؟

2- دیئے ہوئے سوالات کے تفصیلی جواب لکھیں۔

(i) مساحتی اور راستے کے نقشے میں فرق واضح کریں۔

جواب: زمینی خدو خال جیسے پیرا، وادیاں اور میدان دکھانے کیلئے مساحتی نقشے استعمال ہوتے ہیں ان میں طبیعی خدو خال کنٹرول لائنوں کی مدد سے دکھائے جاتے ہیں ان لائنوں کی مدد سے پتا چلتا ہے کہ کوئی جگہ کتنی بلند یا پر واقع ہے۔ جبکہ راستے کے نقشے میں اہم جگہیں جیسے پانی اے، سڑکیں اور ریلوے لائنیں وغیرہ دکھائی جاتی ہیں۔

(ii) نقشے پر بیان کیوں استعمال کیا جاتا ہے؟ بیانے کی اقسام کے بارے میں لکھیں۔

جواب: نقشے پر بیانے کی مدد سے ہم موجود مقامات کے درمیان زمینی فاصلہ معلوم کر سکتے ہیں۔ بیانے کی 3 اقسام ہیں۔

1- خطی بیان: 2- بیانیہ بیان: 3- سکری اعتباری

1- خطی بیان: یہ انقی خط کی صورت میں دیا جاتا ہے جو برابر حصوں میں تقسیم ہوتا ہے۔ یہ خط زمین پر فاصلے اور نقشے پر فاصلے کے درمیان نسبت کو ظاہر کرتا ہے۔

2- بیانیہ بیان: اس بیان سے الفاظ کے ذریعے سے فاصلوں کو ظاہر کیا جاتا ہے مثال کے طور پر دیئے ہوئے بیانے میں 4 میل کا فاصلہ 1 انچ سے ظاہر کیا جاتا ہے۔

3- سکری اعتباری: اس بیانے میں کسر کا استعمال کرتے ہوئے فاصلے ظاہر کیا جاتا ہے۔ اس کسر کا شمار کنندہ اکائی یعنی ایک ہوتا ہے جو نقشے کے فاصلے کو ظاہر کرتا ہے۔

3- دیئے گئے ہوئے نقشوں کو دیکھتے ہوئے لکھیں کہ یہ نقشوں کی کون سی اقسام ہیں۔



سیاسی نقشے

سوسمائی نقشے

پاکستان کے طبیعی خدو خال سوچیں اور جواب دیں۔

جواب: تحریک پاکستان میں حصہ لینے والے سندھ کے نمایاں رہنما قائد اعظم محمد علی جناح، محترمہ فاطمہ جناح سر و بیگم عبداللہ ہارون، بیگم رحمتا لیاقت علی خان، بی بی اللانہ اور محمد ایوب کھوڑا شامل تھے۔

15- بلوچستان کے جرگے میں شامل رہنماؤں کے نام تحریر کریں۔ جنہوں نے پاکستان کے ساتھ الحاق کا فیصلہ کیا۔

جواب: بلوچستان کے شاہی جرگے میں نواب محمد کان جوگزی اور بہادر خان جہاں شامل تھے جس نے جون 1947ء میں پاکستان میں شمولیت کا فیصلہ کیا۔

16- آل انڈیا مسلم لیگ کا قیام کب عمل میں آیا اور قائد اعظم محمد علی جناح نے مسلم لیگ میں کب شمولیت اختیار کی؟

جواب: آل انڈیا مسلم لیگ 30 دسمبر 1906ء کو قائم ہوئی اور قائد اعظم نے 1913ء میں مسلم لیگ میں شمولیت اختیار کی۔

باب پنجم

نقشے کی مہارتیں اور گلوب

سوچیں اور جواب دیں!

- نقشے اور گلوب میں کیا فرق ہے؟
- زمین یا اس کے کسی حصے کو گلوب پر ظاہر کرنے کو نقشہ کہتے ہیں گلوب ایسے نقشے کو کہتے ہیں جو ایک گول گلوب پر بنایا جاتا ہے علاقوں کے درمیان فاصلے اور اطراف بظلمت درست ہوں۔
- نقشے کے عناصر تحریر کریں۔

عدد دستیں بیان عنوان علامتی نمبرست

1- مختصر سوالات

(i) خطوط عرض بلد کے کہتے ہیں یہ تعداد میں کتنے ہیں؟

جواب: خطوط عرض بلد دو خطوط ہیں جو گلوب پر مشرق سے مغرب کی جانب اور خط استوا کے متوازی لگائے جاتے ہیں ان کی کل تعداد 180 ہے۔

(ii) خطوط طول بلد سے کیا مراد ہے؟ ان کی تعداد لکھیں۔

جواب: یہ دو خطوط ہیں جو گلوب پر قطب شمالی اور قطب جنوبی کا ملاتے ہیں اور اوپر سے نیچے کی جانب لگائے جاتے ہیں۔ ان کی کل تعداد 360 ہے۔

(iii) خط استوا اور خط نصف النہار اعظم سے کیا مراد ہے؟

جواب: خط استوا ایک اہم خط عرض بلد ہے اور اسی طرح خط نصف النہار اعظم بھی ایک اہم خط طول بلد ہے خط نصف النہار اعظم زمین کو عمودی طور پر دو برابر حصوں میں تقسیم کرتا ہے۔

دریائے سندھ کا بالائی میدان صوبہ پنجاب کے زیادہ تر حصے پر مشتمل ہے یہ علاقہ سطح مرتفع پوٹھوہار سے شروع ہو کر کوٹ مئین تک پھیلا ہوا ہے یہ خط پانچ دریاؤں کی سرزمین بھی کہلاتا ہے۔

دریائے سندھ کا زیریں میدان: صوبہ پنجاب کا جنوبی حصہ اور صوبہ سندھ کا زیادہ تر حصہ مل کر دریائے سندھ کا زیریں میدان کہلاتا ہے یہ میدان بھی انتہائی زرخیز ہے جسے دریائے سندھ اور اس سے نکلی گئی نہریں سیراب کرتی ہیں۔

(ii) پہاڑی علاقوں میں رہنے والے لوگوں کی زندگیوں کا موازنہ صحرائی علاقوں میں رہنے والے لوگوں سے کریں۔

جواب: پہاڑی علاقوں اور صحرائی علاقوں میں رہنے والے لوگوں کی زندگی میں موازنہ:

پہاڑی علاقوں میں رہنے والے لوگوں کی زندگی	صحرائی علاقوں میں رہنے والے لوگوں کی زندگی	
ان علاقوں میں آب و ہوا شدید سرد ہوتی ہے۔ اور برابری بھی ہوتی ہے۔ موسم گرما معتدل رہتا ہے۔	ان علاقوں میں آب و ہوا شدید گرم ہے۔ اور یہاں سخت گرمی پڑتی ہے۔	آب و ہوا
ان علاقوں کے لوگ موٹے اور پیچھے ہیں تاکہ شدید سردی سے بچ سکیں۔	ان علاقوں کے لوگ پتلے اور باریک کپڑے پہنتے ہیں تاکہ گرمی کی شدت سے بچ سکیں۔	لباس
گھل بانی اور سیاحت سے کمانا	لوگ پانی کی کمی کی وجہ سے پانی کی تلاش میں خانہ بدوشوں کی طرح زندگی گزارتے ہیں۔	اہم پیشے
لوگ چست اور چاک و چوبند ہوتے ہیں	لوگ ست ہوتے ہیں۔	عاداب و اطوار

(iii) سیاحت کے حوالے سے پاکستان کے متنوع طبعی خدوخال کی کیا اہمیت ہے؟ اپنے الفاظ میں تحریر کریں۔

• پاکستان کا پہاڑی علاقہ کہاں واقع ہے؟
پاکستان کے شمال اور شمال مغربی علاقے میں واقع ہے
پاکستان کے اہم صحرائوں کے نام لکھیں۔

تھر صحرائیں

1- مختصر سوالات

(i) طبعی خطے کے کتنے ہیں؟

جواب: ایسا قدرتی زمین کا حصہ جہاں پر آب و ہوا، نباتات، انسانوں کے رہن سہن کے طریقے وغیرہ تقریباً ایک جیسے ہوں جغرافیائی لحاظ سے طبعی خطہ کہلاتا ہے۔

(ii) سطح مرتفع بلوچستان میں پائے جانے والے اہم دریاؤں کے نام لکھیں۔
جواب: سطح مرتفع بلوچستان میں ژوب، پورالی، ہنگول، حب اور دشت اہم دریاؤں کے نام ہیں۔

(iii) پاکستان کے اہم طبعی خطوں کے نام لکھیں۔

جواب: پاکستان کے طبعی خطوں میں پہاڑی سلسلے، سطح مرتفع، میدانی علاقے، صحرائی علاقے اور ساحلی علاقے شامل ہیں۔
(iv) کے ٹو کے بارے میں تین سطور لکھیں۔

جواب: قراقرم کا پہاڑی سلسلہ پاکستان کے شمال میں گلگت سے سکر دو تک پھیلا ہوا ہے کے ٹو (K-2) اسی سلسلے کی بلند ترین چوٹی ہے۔ اس کی اونچائی 8611 میٹر ہے۔

(v) گوارڈ کی بندرگاہ کی اہمیت کیا ہے؟

جواب: گوارڈ مستقبل میں پاکستان کی معاشی سرگرمیوں کا اہم مرکز ہوگی یہ بندرگاہ "چمن پاکستان اقتصادی راہ داری" یعنی CPEC کا اہم حصہ ہے۔
دولوں ملکوں کو تجارت میں ترقی ہوگی۔

2- دیئے ہوئے سوالات کے تفصیلی جواب لکھیں۔

(i) پاکستان کے میدانی علاقوں پر ایک جامع نوٹ لکھیں۔

جواب: میدانی علاقہ: پاکستان کا میدانی علاقہ انتہائی زرخیز ہے اس خطے کا موسم پانی اور مٹی کاشت کاری کے لیے نہایت موزوں ہے پاکستان کا میدانی علاقہ دو حصوں میں تقسیم کیا گیا ہے۔

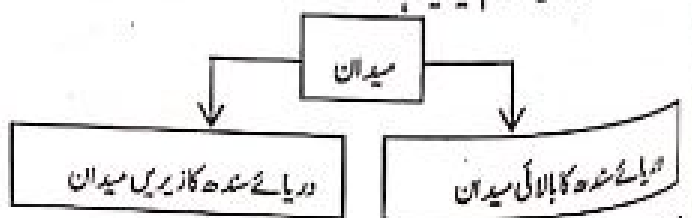

موسم اور آب و ہوا

سوچیں اور جواب دیں۔

پاکستان کے پہاڑی اور میدانی علاقوں کے موسم میں کیا فرق ہے؟
پہاڑی علاقے سرد اور میدانی علاقے گرم ہوتے ہیں

1- مختصر جواب لکھیں۔

(i) موسم کے کہتے ہیں؟

جواب: کسی خاص جگہ اور وقت میں ارد گرد کے ماحول کی کیفیت کو موسم کہتے ہیں۔

(ii) آب و ہوا سے کیا مراد ہے؟

جواب: کسی جگہ پر زیادہ عرصے تک رہنے والی موسمی کیفیات آب و ہوا کہلاتی ہیں۔

(iii) قدرتی آفات کیا ہوتی ہیں مثالیں دیں۔

جواب: ایسے قدرتی عوامل اور فطری واقعات، جو انسانوں کی جان و مال اور دوسری زندگیوں کے لیے نقصان کا باعث ہوں قدرتی آفات کہلاتے ہیں۔
مثلاً گردباد، تودے، گرنا، زلزلہ اور سیلاب وغیرہ

2- تفصیلی جواب لکھیں۔

(i) سطح سمندر سے بلندی، بحری رویں اور ہواؤں کا رخ کس طرح آب و ہوا پر اثر انداز ہوتے ہیں؟

جواب: سطح سمندر سے ہم جوں جوں بلندی کی طرف بڑھتے جاتے ہیں درجہ حرارت کم ہوتا جاتا ہے پہاڑی علاقے سطح سمندر سے بلند ہوتے ہیں اس لیے پہاڑی علاقوں کی آب و ہوا سرد ہوتی ہے اس کی نسبت میدانی علاقوں کی آب و ہوا گرم ہوتی ہے۔

بحری رویں: سمندر میں پانی کے مسلسل بہاؤ کو بحری رویں کہتے ہیں یہ دو طرح کی رویں ہوتی ہیں گرم پانی کی رویں اور ٹھنڈے پانی کی رویں، گرم پانی کی رویں درجہ حرارت معتدل کرتی ہیں اور ٹھنڈے پانی کی رویں درجہ حرارت کم کر دیتی ہیں۔

ہواؤں کا رخ: گرم علاقوں سے آنے والی ہوائیں کسی علاقے کی درجہ حرارت میں اضافہ کرتی ہیں جب کہ ٹھنڈے علاقوں سے آنے والی ہواؤں سے درجہ حرارت میں کمی واقع ہوتی ہے۔

(ii) گلوبل وارمنگ سے کیا مراد ہے؟ اس کے چند اثرات لکھیں۔

ج- سیاحت کے حوالے سے پاکستان کے پہاڑی علاقے بہت مشہور ہیں ان علاقوں میں گرمی میں سیاحوں کا بہت زیادہ ہجوم ہوتا ہے ان میں ضلع ایبٹ آباد میں ٹھنڈیانی، نشتیاں گلی اور ملکہ گوہنر مرئی مشہور مقام ہیں ضلع مانسہرہ میں کاغان، ناران بابو سرٹاپ اور سوات میں مالم جبہ، کالام، اور چترال کے علاقے مشہور ہیں۔ سوات کو مشرق کا سویٹزر لینڈ کہتے ہیں۔ جہاں سارا سال سیاحوں کا رخ رہتا ہے۔

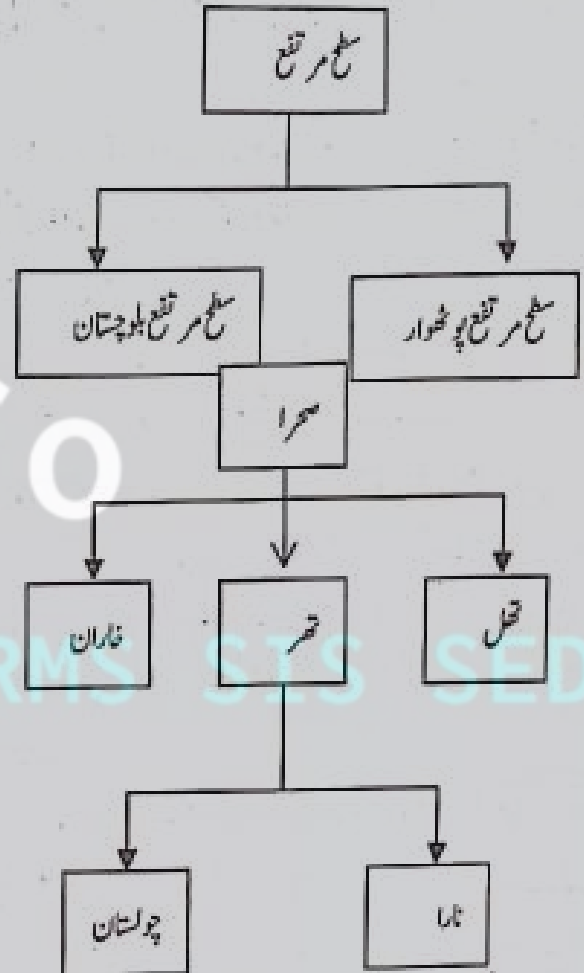

4- دیئے گئے جدول میں پاکستان سے متعلق معلومات فراہم کریں۔

قراقرم کی بلند ترین چوٹی ہے:	8611 میٹر
ہمالیہ کی بلند ترین چوٹی ہے	8126 میٹر
ہندو کش کی بلند ترین چوٹی ہے	7690 میٹر
پاکستان کے اہم درے ہیں	گرم، ٹویچی اور درہ بولان
پاکستان کی سب سے بڑی تنگ کی کان ہے	کیوڑہ
کوہ سلیمان کی بلند ترین چوٹی ہے	تخت سلیمان ہے
پاکستان کی اہم بندرگاہیں ہیں	کراچی پورٹ، قاسم اور کینج بندر

جواب: ہماری زمین گیہوں کے ایک غلاف میں لپٹی ہوئی ہے اسے کرہ ہوائی کہتے ہیں سورج کی شعاعیں گیہوں کے اس غلاف سے گزر کر زمین تک پہنچتی ہیں اس طرح یہ گیہیں زمین کے درجہ حرارت میں اضافے کا باعث بنتی ہیں اس کی وجہ سے زمین کے درجہ حرارت میں اضافہ گلوٹل وارمنگ کہلاتا ہے۔

چند اثرات: گھیشتر زکا پھلنا، سمندروں میں پانی کی سطح کا بڑھ جانا، شدید موسمی کیفیات اور جلد اور سانس کے امراض میں اضافہ۔

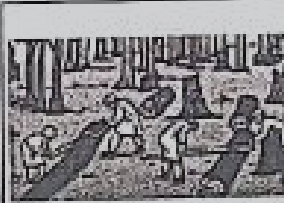

اس تصویر میں درختوں کی کٹائی کا عمل دکھایا گیا ہے اس کٹائی کے عمل سے فضا میں آکسیجن کی کمی واقع ہوتی ہے اور کاربن ڈائی آکسائیڈ کی سطح زیادہ ہوتی ہے جس سے گلوٹل وارمنگ ہوتی ہے۔

(i) ایسے کون سے عوامل ہیں جو پاکستان کی آبادی میں اضافے کا باعث ہیں؟
جواب: پاکستان کی آبادی میں اضافے کا باعث بننے والے عوامل درج ذیل ہیں
☆ شرح پیدائش، شرح اموات سے کم ہے۔ جو آبادی میں اضافے کا باعث ہے۔

☆ تعلیم کی کمی اور شعور کا فقدان اس لیے عوامل ہیں جن کی بدولت آبادی میں اضافہ ہو رہا ہے۔

(ii) آپ کی جماعت میں طلبہ کی تعداد بڑھنے سے آپ کس طرح متاثر ہوں گے۔

جواب: جب میری جماعت میں طلبہ کی تعداد میں اضافہ ہو گا تو طلبہ کی کارکردگی بھی متاثر ہوگی کیونکہ انھیں وسائل اور سہولیات میں کمی کا سامنا کرنا پڑے گا جیسے ہماری جماعت میں طلبہ کی تعداد بڑھتی ہے تو ہمارے اساتذہ کرام تمام شاگردوں پر توجہ نہیں دے سکتے جس کی وجہ سے ہماری تعلیمی صلاحیت کمزور ہوتی ہے اور تعلیم کا حصول مشکل ہو جاتا ہے۔

(iii) آبادی بڑھنے سے لوگوں کے معیار زندگی پر کیا اثر پڑتا ہے؟

جواب: آبادی بڑھنے سے لوگوں کا معیار زندگی بہت زیادہ متاثر ہوتا ہے جب آبادی میں اضافہ ہوتا ہے تو لوگوں کیلئے اس حساب سے رہائش، خوراک، روزگار، تعلیم اور تفریح کی سہولیات میں کمی واقع ہوتی ہے وسائل بھی کم ہوں تو معیار زندگی بہت بڑی طرح متاثر ہوتا ہے۔

4۔ دی ہوئی افراد کی تعداد اور زمین کے رقبے کو دیکھتے ہوئے آبادی کی گنجائیت معلوم کریں۔

آبادی کی گنجائیت	زمین کا رقبہ (مربع کلومیٹر)	افراد کی تعداد
بلوچستان	347,190	12,344,408
پنجاب	205,345	110,012,442

5۔ زیادہ گنجان آباد اور کم گنجان آباد ممالک کی فہرست بنائیں

زیادہ گنجان آباد ممالک	کم گنجان آباد ممالک
چین، بھارت، پاکستان	گرین لینڈ اسٹریلیا
ہنگرے، وینس، سنگاپور	کینڈا
ہانگ کانگ	منگولیا

حصہ معروضی

1۔ درست جواب کا انتخاب کریں اور (✓) کا نشان لگائیں۔

آبادی

سوچیں اور جواب دیں۔

مردم شماری سے کیا مراد ہے؟

ایک سرکاری گنتی یا سروے، خاص طور پر آبادی کا۔

1۔ مختصر جواب لکھیں۔

(i) آبادی میں اضافے کی شرح سے کیا مراد ہے؟

جواب: کسی ملک یا علاقے کی آبادی میں سالانہ اضافہ آبادی کی شرح کہلاتا ہے۔

(ii) آبادی کی گنجائیت کسے کہتے ہیں؟

جواب: ایک مربع کلومیٹر میں رہنے والے لوگوں کی تعداد کو آبادی کی گنجائیت کہتے ہیں۔

(iii) آبادی کی گنجائیت کس طرح معلوم کی جاسکتی ہے؟

جواب: آبادی کی گنجائیت معلوم کرنے کا ایک طریقہ ہے جس کے مطابق افراد کی تعداد کو کل رقبے پر تقسیم کرنے سے آبادی کی گنجائیت معلوم ہو سکتی ہے۔

افراد کی کل تعداد

_____ = آبادی کی گنجائیت

علاقے کا کل رقبہ

2۔ تفصیلی جواب لکھیں۔

- 4- بنیادی سمتیں چار ہیں۔
5- نقشے یا گلوب پر اقلی اور متوازی لائنوں کو جال کہتے ہیں۔
6- وہ فرضی خطوط جو گلوب یا نقشے پر مشرق سے مغرب کی جانب پائے جائیں انہیں خطوط عرض بلد کہتے ہیں۔

- 7- سب سے بڑا خط عرض بلد جو صفر درجے پر ہے، خط استوا ہے۔
8- خطوط طول بلد میں 0° کے خط کو نصف النہار اعظم کہتے ہیں۔
9- نصف النہار اعظم انگلستان کے مقام گرینویچ Greenwich سے گزرتا ہے۔

10- ایک عرض بلد = 111 کلومیٹر

11- ایک طول بلد = 4 منٹ

12- طول بلد کی تعداد 360° ہے۔

13- پاکستان کا معیاری وقت لاہور کے مقام سے لیا جاتا ہے۔

14- پاکستان میں واقع پہاڑ کے ٹوکی چوٹی دنیا بھر میں دوسری بلند ترین چوٹی ہے۔

15- K-2 کے پہلے سرو میجر کا نام گوڈون آسٹن تھا۔

16- کے ٹوکی اونچائی 8611 میٹر ہے۔

17- ہالی کی بلند ترین چوٹی ٹانگا پربت ہے۔

18- تریچ میر کی اونچائی 7690 میٹر ہے۔

19- کوہ سلیمان دریائے گول کے جنوب میں واقع ہے۔

20- درہ خیبر پشاور کو کابل (افغانستان) سے ملاتا ہے۔

21- کوہ چاغی پاکستان اور افغانستان کی سرحد پر واقع ہے۔

22- دنیا کی دوسری بڑی نمک کی کان کھیوڑہ پاکستان میں واقع ہے۔

23- زیر زمین نہروں کو کاریز کہتے ہیں۔

24- تھر پاکستان کا سب سے بڑا صحرا ہے۔

25- کراچی پورٹ پاکستان کی سب سے بڑی اور مصروف ترین بندرگاہ ہے۔

26- کسی خاص جگہ اور وقت میں ارد گرد کے ماحول کی کیفیت کو موسم کہتے ہیں۔

27- کسی جگہ اور علاقے کی اوسط موسمی حالت ایک خاص عرصے کیلئے برقرار رہے تو اسے آب و ہوا کہتے ہیں۔

28- سمندر میں پانی کے مسلسل بہاؤ کو بحری رو کہتے ہیں۔

29- زمین کے گرد گیسوں کے غلاف کو کرہ ہوائی کہتے ہیں۔

30- فضا میں کاربن ڈائی آکسائیڈ 0.03% موجود ہے۔

31- جب زمین کے اندرونی حصوں میں مختلف حرکات کے باعث زمین کا ظاہری سطح تھمرانے لگے تو اسے زلزلہ کہتے ہیں۔

i. ایسے نقشے جن کی مدد سے ممالک، سرحدیں، دار الحکومت اور اہم شہر تلاش کیے جاسکتے ہیں، کہلاتے ہیں:

- (i) موسمیاتی نقشے
(ب) سیاسی نقشے
(ج) ساحلی نقشے
(د) راتے کے نقشے

ii. بیانیہ پیمانے میں نقشوں پر دیے ہوئے فاصلوں کو ظاہر کیا جاتا ہے:

- (i) نقطہ کے ذریعے سے (ب) تصویروں کے ذریعے سے
(ج) علامات کے ذریعے سے (د) الفاظ کے ذریعے سے ✓

iii. خطوط عرض بلد تعداد میں ہوتے ہیں:

- (i) 360° (ب) 180° (ج) 90° (د) 30°

iv. ہالی کی بلند ترین چوٹ ہے:

- (i) تریچ میر (ب) تخت سلیمان
(ج) کے ٹو (د) ٹانگا پربت ✓

v. 1800ء میں دنیا کی آبادی تھی:

- (i) 1 بلین ✓ (ب) 2 بلین
(ج) 3 بلین (د) 4 بلین

2- درست جملے کے سامنے (✓) اور غلط کے سامنے (x) کا نشان لگائیں۔

(i) 12 تا 14 نومبر گریچ کے شل میں ہیں اور 12 گریچ کے جنوب میں۔ (✓)

(ii) K2 پاکستان کی دوسری بلند ترین چوٹی ہے۔ (x)

(iii) پاکستان کی سب سے بڑی نمک کی کان کھیوڑہ میں واقع ہے۔ (✓)

(iv) گولڈ ہارٹنگ سے زمین کے درجہ حرارت میں کمی واقع ہو رہی ہے۔ (x)

(v) چین، پاکستان اور بھارت دنیا کے گنجان آباد ممالک ہیں۔ (✓)

3- کالم (الف) کو کالم (ب) سے ملائیں،

کالم (الف) کالم (ب)

خط استوا ← 23.50 جنوبی عرض بلد

خط جدی ← 66.50 شمالی عرض بلد

منطقہ بارہ جنوبی ← 23.50 شمالی عرض بلد

منطقہ بارہ شمالی ← 66.50 جنوبی عرض بلد

اضافی معروضی سوالات

1- زمین یا اس کے کسی حصے کو ایک ہوا سطح یا کانڈر پر ظاہر کرنے کو نقشہ کہتے ہیں۔

2- نقشے کے عناصر BOLTS کہلاتے ہیں۔

3- نقشے پر سمت کو معلوم کرنا Orientation کہلاتا ہے۔

- 1- درہ خیبر ۲- درہ کرم ۳- درہ ٹوچی
۴- درہ گول ۵- درہ بولان

9- پاکستان کی چند اہم معدنیات کے نام درج کریں۔

جواب: کوئلہ، گیس، گندھک، الیو-مشیم، چونے کا پتھر، نمک، تاجا اور معدنی تیل پاکستان کی چند اہم معدنیات ہیں۔

10- پاکستان کے میدانی علاقے پر مختصر نوٹ لکھیں۔

جواب: پاکستان کا میدانی علاقہ انتہائی زرخیز ہے۔ اس خطے کا موسم، پانی اور مٹی کاشت کاری کے لیے نہایت موزوں ہے۔ پاکستان کے میدانی علاقے کو دو حصوں میں تقسیم کیا گیا ہے۔

1- دریائے سندھ کا بالائی میدان ۲- دریائے سندھ کا زریں میدان
اس میدانی علاقے میں دریائے سندھ اور اس کے معاون دریا زرخیز مٹی بہا کر لاتے ہیں۔ ان دریاؤں سے نہریں نکال کر زمین کو سیراب کر کے پورے ملک کے لیے اجناس لگائی جاتی ہیں۔

11- "CPEC" سے کیا مراد ہے؟

جواب: "CPEC" چین اور پاکستان کے درمیان اقتصادی راہداری کا منصوبہ ہے جس میں گوادر کی بندرگاہ بھی شامل ہے۔ یہ چین اور پاکستان کے درمیان تجارت کو فروغ دینے کا منصوبہ ہے جس میں گوادر کی بندرگاہ مستقبل میں جنوبی ایشیا کی معاشی سرگرمیوں کا اہم مرکز ہوگی۔

12- پاکستان کے میدانی اور سطح مرتفع میں رہنے والے لوگوں کی زندگی کس طرح ایک دوسرے سے مختلف یا ملتی جلتی ہے؟

جواب: پاکستان کے میدانی اور سطح مرتفع دونوں خطوں میں سردیوں میں موسم شدید سرد اور گرمیوں میں شدید گرم ہوتا ہے۔ یوں دونوں علاقوں کی موسمی حالت میں مطابقت کی وجہ سے لوگوں کی زندگی بھی ایک دوسرے سے ملتی جلتی ہے۔

13- ساحلی علاقوں کے لوگوں کے طرز زندگی پر نوٹ لکھیں۔

جواب: ساحلی علاقے بندرگاہوں کی موجودگی کی وجہ سے معاشی سرگرمیوں کا مرکز ہیں۔ زیادہ لوگ تجارت اور صنعت پیشہ ہیں۔ اس کے علاوہ ماہی گیری بھی ایک اہم پیشہ ہے۔ معتدل آب و ہوا کی وجہ سے موسم خوشگوار رہتا ہے۔ ساحلی علاقے گنجان آبادی کی وجہ سے وسائل کی کمی کا شکار ہیں۔ اور لوگوں کو صاف پانی کی فراہمی میں دشواری کا سامنا ہے۔

14- موسم اور آب و ہوا میں کیا فرق ہے؟

32- کسی ملک یا علاقے کی آبادی میں سالانہ اضافہ آبادی کی شرح کہلاتا ہے۔

33- ایک مربع کلومیٹر میں رہنے والے لوگوں کی تعداد کو آبادی کی گنجانیت کہتے ہیں۔

مختصر سوالات

1-BOLTS کس کا مخفف ہے۔

جواب: B = Border , O = Orientation

L = Legend , T = Title

S = Scale

2- پیمانہ کسے کہتے ہیں؟ اور اس کی کتنی اقسام ہیں؟

جواب: زمین اور نقشے کے فاصلے کو ایک خاص نسبت سے دکھایا جاتا ہے اسے پیمانہ کہتے ہیں۔ پیمانہ کی مدد سے ہم نقشے پر موجود مقامات کے درمیان زمینی فاصلہ معلوم کرتے ہیں۔ پیمانہ کی تین اقسام ہیں۔

1- خطی پیمانہ 2- بیانیہ پیمانہ 3- کسر اعتباری

3- موسمیاتی نقشے سے کیا مراد ہے؟

جواب: کسی علاقے میں ایک مخصوص وقت میں موسمی حالت کو ظاہر کرنے کیلئے جو نقشہ استعمال کیا جاتا ہے اسے موسمیاتی نقشہ کہتے ہیں۔

4- خطوط عرض بلد اور خطوط طول بلد میں کیا فرق ہے؟

جواب: خطوط عرض بلد: وہ فرضی خطوط جو گلوب یا نقشے پر مشرق سے مغرب کی جانب پائے جائیں، انہیں خطوط عرض بلد کہتے ہیں جبکہ خطوط طول بلد: وہ فرضی خطوط جو گلوب یا نقشے پر شمال سے جنوب کی جانب پائے جائیں انہیں خطوط طول بلد کہتے ہیں۔

5- "خط" سے کیا مراد ہے؟

جواب: ایسے علاقے جن کی سطح زمین، آب و ہوا، نباتات، انسانوں کے رہنے کن کے طریقے وغیرہ ایک جیسے یا ملتے جلتے ہوں، جغرافیائی لحاظ سے ایک خط کہلاتے ہیں۔

6- پامیر کی گرہ کسے کہتے ہیں؟

جواب: شمال، شمال مغربی اور مغربی پہاڑی سلسلے سطح مرتفع پامیر پر آکر ملتے ہیں۔ اسی جگہ کو پامیر کی گرہ کہتے ہیں۔

7- ہالیہ کی چند وادیوں کے نام لکھیں۔

جواب: ہالیہ کی وادیاں سری، نتھیانگی، ایویہ اور کاخان کی حسین وادیاں ہیں۔

8- پاکستان کے چند مشہور دروں کے نام لکھیں۔

جواب: پاکستان کے چند مشہور درے درج ذیل ہیں:

پکھل رہے ہیں، سمندروں میں پانی کی سطح بڑھ رہی ہے اور شدید موسمی کیفیت کا سامنا کرنا پڑ رہا ہے۔

21۔ گلوبل وارمنگ کے تدارک کے لیے کیا اقدامات ضروری ہیں؟

جواب: گلوبل وارمنگ کے خاتمے کے لیے ضروری ہے کہ زیادہ سے زیادہ درخت لگائے جائیں، صنعتوں سے پیدا ہونے والی زہریلی گیسوں کو کم کیا جائے، کم سے کم دھواں چھوڑنے والی گاڑیاں استعمال کی جائیں۔ اور توانائی کے متبادل ذرائع جیسے سولر انرجی اور ونڈ مل استعمال کیے جائیں۔

22۔ چند قدرتی آفات کے نام تحریر کریں۔

جواب: 1۔ زلزلہ 2۔ تودے گرنا 3۔ سیلاب

4۔ برف شار 5۔ گردباد وغیرہ

23۔ سیلاب کی چند وجوہات تحریر کریں۔

جواب: سیلاب کی چند وجوہات درج ذیل ہیں:

1۔ جنگلات کی کٹائی 2۔ گلیشیرز کا پگھلنا

3۔ درجہ حرارت میں اضافہ 4۔ سطح سمندر میں اضافہ

24۔ قدرتی آفات کس طرح انسانی زندگیوں کو نقصان پہنچاتی ہیں؟

جواب: قدرتی آفات جیسے زلزلہ ہو یا سیلاب، گردباد ہو یا تودے گرنے تمام آفات سے بڑے پیمانے پر تباہی مچ سکتی ہے اور لوگوں کے نہ صرف گھر بلکہ کاروبار اور فصلیں تک تباہ ہو جاتی ہیں۔ قدرتی آفات جانی و مالی نقصان کا سبب بن کر انسانی زندگیوں کو وسیع پیمانے پر نقصان پہنچاتی ہیں۔

25۔ شرح آبادی سے کیا مراد ہے؟

جواب: کسی ملک یا علاقے کی آبادی میں سالانہ اضافہ آبادی کی شرح کہلاتا ہے۔ دنیا کی آبادی میں سالانہ اضافے کی شرح 1.1 فیصد ہے جبکہ پاکستان میں سالانہ اضافے کی شرح 2.1 فیصد ہے۔

26۔ آبادی کی گنجانیت معلوم کرنے کا طریقہ بیان کریں۔

جواب: آبادی کی گنجانیت = $\frac{\text{افراد کی کل تعداد}}{\text{علاقے کا کل رقبہ}}$

27۔ آبادی کی شرح اور آبادی کی گنجانیت میں کیا فرق ہے؟

جواب: کسی بھی علاقے کی آبادی میں سالانہ اضافہ آبادی کی شرح کہلاتا ہے جبکہ کسی بھی علاقے میں بسنے والے افراد کی کل تعداد اس علاقہ کی گنجانیت یا آبادی کی گنجانیت کہلاتی ہے۔

28۔ دنیا کی کل آبادی کتنی ہے؟

جواب: کسی خاص جگہ اور وقت میں ارد گرد کے ماحول کی کیفیت کو موسم کہتے ہیں اور جب یہ موسمی کیفیت زیادہ عرصے تک کسی جگہ پر برقرار رہے تو آب و ہوا کہلاتی ہے۔

15۔ سری اور کراچی کی آب و ہوا میں نمایاں فرق کیوں ہے؟

جواب: سری بلند و بالا پہاڑوں کے دامن میں واقع ایک حسین وادی ہے جبکہ کراچی ساحلی سمندر پر واقع ایک شہر ہے۔ یہی وجہ ہے کہ سری کی آب و ہوا ٹھنڈی اور سرد ہے جبکہ کراچی کی آب و ہوا سارا سال معتدل رہتی ہے کیونکہ جوں جوں بلندی میں اضافہ ہوتا ہے درجہ حرارت کم ہوتا جاتا ہے۔

16۔ خط استوا کے قریب واقع علاقوں کا درجہ حرارت کیسا ہوتا ہے؟

جواب: خط استوا کے قریب واقع علاقوں کا درجہ حرارت زیادہ ہوتا ہے کیونکہ خط استوا پر سورج کی شعاعیں عموداً پڑتی ہیں جس وجہ سے موسم سارا سال مرطوب اور گرم رہتا ہے۔

17۔ بحری رو کی تعریف لکھیں اور اس کی اقسام تحریر کریں۔

جواب: سمندر میں پانی کے مسلسل بہاؤ کو بحری رو کہتے ہیں عام طور پر بحری رو کی دو قسمیں ہیں۔

1۔ گرم پانی کی بحری رو میں 2۔ ٹھنڈے پانی کی بحری رو میں

گرم پانی کی رو میں اپنے ساحلی علاقوں کا درجہ حرارت گرم کر دیتی ہیں جبکہ ٹھنڈے پانی کی بحری رو میں اپنے ساحلی علاقوں کا درجہ حرارت کم کر دیتی ہیں۔ 18۔ آب و ہوا پر اثر انداز ہونے والی چند انسانی سرگرمیوں کی نشاندہی کریں۔

جواب: درختوں اور جنگلات کی کٹائی، قدرتی وسائل کا بے دریغ استعمال، آبادی میں بے پناہ اضافہ، فیکٹریوں اور گاڑیوں میں اضافہ اور فضا میں کاربن ڈائی آکسائیڈ کا بہت زیادہ اخراج چند انسانی منفی سرگرمیاں ہیں جن سے وقتی فائدہ لیکن مستقل نقصان کا احتمال ہے۔

19۔ گرین ہاؤس ایفیکٹ سے کیا مراد ہے؟

جواب: سورج کی شعاعیں سطح زمین سے گرانے کے بعد کچھ شعاعیں فضا میں جذب ہو جاتی ہیں اور باقی شعاعیں واپس مڑ جاتی ہیں۔ لیکن موجودہ دور میں کاربن ڈائی آکسائیڈ اور دوسری گیس فضا میں زیادہ مقدار میں پائی جا رہی ہیں اور سورج کی شعاعیں واپس مڑنے کی بجائے زیادہ مقدار میں کرہ ہوائی میں جذب ہو رہی ہیں اس عمل کو گرین ہاؤس ایفیکٹ کہتے ہیں۔

20۔ گرین ہاؤس ایفیکٹ کے نقصانات تحریر کریں۔

جواب: گرین ہاؤس ایفیکٹ کی وجہ سے زمین کے درجہ حرارت میں اضافہ ہو رہا ہے جسے گلوبل وارمنگ کہتے ہیں۔ اسی گلوبل وارمنگ کی بدولت گلیشیرز

جواب: دنیا کی آبادی 7 بلین سے زیادہ ہو چکی ہے اور اس میں تیزی سے اضافہ ہو رہا ہے۔

29- آبادی میں اضافے کے باعث کن مشکلات کا سامنا کرنا پڑتا ہے؟

جواب: آبادی میں اضافے سے درج ذیل مسائل کا سامنا کرنا پڑتا ہے
۱- بے روزگاری
۲- خوراک و تعلیم کی کمی
۳- ماحولیاتی آلودگی وغیرہ

باب ششم معاشیات

۱- معاشیات کی تعریف کریں۔

۲- معاشیات ایک ایسا علم ہے جو اشیاء اور خدمات کی پیداوار، تقسیم اور ان کے استعمال کی وضاحت کرتا ہے۔

سوچیں اور جواب دیں۔

اشیاء اور خدمات میں کیا فرق ہے؟ اپنے ارد گرد موجود اشیاء اور دو خدمات کے نام لکھیں۔

اشیاء:

خدمات:

۱- مختصر سوالات کے جوابات

(i) عوامی اور نجی اشیاء اور خدمات میں کیا فرق ہے؟

جواب: عوامی اشیاء: عوامی اشیاء میں سڑکیں، بجلی کے سببے، پانی، ذرائع نقل و حمل، بجلی اور گیس وغیرہ شامل ہیں

نجی اشیاء: اس میں تمام وہ اشیاء شامل ہیں جو کسی شخص کی ذاتی ملکیت ہوں۔

خدمات: نجی اشیاء اور خدمات کا شعبہ براہ راست حکومت کی ملکیت میں نہیں ہوتا جب کہ عوامی اشیاء و خدمات کا شعبہ براہ راست حکومت کی ملکیت میں ہوتا ہے۔

(ii) حکومت ٹیکس کیوں لیتی ہے؟

جواب: عوامی اشیاء اور خدمات مہیا کرنے کے لیے حکومت کو پیسوں کی ضرورت ہوتی ہے حکومت یہ پیسے ٹیکس کی صورت میں لوگوں سے وصول کرتی ہے۔

(iii) پاکستان کے اہم ذرائع نقل و حمل کون کون سے ہیں؟

جواب: پاکستان میں اہم ذرائع نقل و حمل چار ہیں:

۱- شاہراہیں ۲- ریل گاڑی ۳- ہوائی اڈے ۴- بندرگاہیں

2- دیئے ہوئے سوالات کے تفصیلی جواب لکھیں۔

(i) افراط زر کے کہتے ہیں؟ نیز افراط زر کی اقسام کو مثالوں سے واضح کریں۔

جواب: افراط زر: اشیاء اور خدمات کی قیمتوں میں مسلسل اضافے کی شرح کو افراط زر کہتے ہیں۔ افراط زر کی دو اقسام ہیں

۱- لاگت کا دباؤ: کسی چیز کی تیاری پر آنے والے خرچ کو لاگت کہتے ہیں افراط زر کی یہ قسم تب پیدا ہوتی ہے جب اشیاء کی لاگت بڑھ جاتی ہے۔ مثال کے طور پر آپ کا سائیکل بنانے کا کارخانہ ہے سائیکل کے لیے پلاسٹک اور اسٹیل کی قیمت میں اضافہ ہونے سے سائیکل کی قیمت میں بھی اضافہ ہوتا ہے۔

2- طلب کا دباؤ: کسی چیز کو خریدنے کا ارادہ اور خریدنے کی قوت کو طلب کہا جاتا ہے افراط زر کی یہ قسم تب پیدا ہوتی ہے جب طلب کے مقابلے میں اشیاء محدود ہوں جسے کمپیوٹر دس عدد ہیں اور خریدار بچاس ہیں اور خریدار زیادہ پیسے دینے پر بھی راضی ہو جاتے ہیں تو یہ دیکھ کر دوکاندار کمپیوٹر کی قیمت بڑھا دیتا ہے یہ طلب کا دباؤ ہے۔

(ii) قلت کے کہتے ہیں اور یہ کیوں پیدا ہوتی ہے؟ نیز اس پر کیسے قابو پایا جاسکتا ہے؟

جواب: قلت، کمی کو کہتے ہیں یعنی قلت کا مطلب یہ ہے کہ لوگوں کی طلب کے مقابلے میں اشیاء کا محدود ہونا۔

قلت قدرتی آفات سے پیدا ہوتی ہے مثلاً فصلوں کو سیلاب سے نقصان پہنچنا، بجلی اور گیس کی قلت سے فیکٹریوں میں اشیاء بردت تیار نہیں ہو سکی اور ذخیرہ اندوزی بھی قلت کی بڑی وجہ ہے۔

قلت پر قابو پانا: ضرورت کے مطابق اشیاء خریدی جائیں اور اشیاء ضائع ہونے سے بچائیں اور ذخیرہ اندوزی کرنے والوں کے خلاف حکومت کو اطلاع دیں تاکہ اشیاء مارکیٹ میں دستیاب ہو سکیں۔

3- پاکستان کی اہم درآمدات اور برآمدات لکھیں۔ نیز ان ممالک کے نام بھی لکھیں جہاں سے اشیاء درآمد اور برآمد کی جاتی ہیں۔

درآمدات	بیٹریوں، مصنوعات، خوردنی تیل، مشینری، لوہا اور ادویات وغیرہ
ممالک	چین، امریکہ، جاپان، یورپ اور کویت وغیرہ
برآمدات	سوتی کپڑا، پردے، جیال، کھیلوں کا سامان و آلات، جرائی
ممالک	امریکہ، چین، یورپ، متحدہ عرب امارات اور سعودی عرب

کاروبار سوچیں اور جواب دیں۔

باغبانی اور جنگلات شامل ہیں اور تجارتی کاروبار میں تیار شدہ اشیاء خرید کر صارف تک منافع کے ساتھ فروخت کرنا شامل ہے۔

ii) کون کون سے رویے آپ کے کاروبار کو کامیاب بناتے ہیں؟

جواب: ہمیشہ کاروباری کامیابی یا ناکامی کی وجہ کاروبار سے متعلق رویے ہوتے ہیں۔ جیسے مثبت رویہ کامیاب کاروبار کے لیے پہلا قدم ہے مثبت رویہ کا مطلب ہے کہ آپ مشکل سے مشکل حالات میں بھی پر امید رہتے ہیں اور کاروبار کے بڑھانے کے بارے میں سوچتے ہیں۔

تخلیقی صلاحیت: ایک کاروباری کارڈین ہمیشہ نئے نئے خیالات کی تلاش میں رہتا ہے نئے خیالات اور جدت کاروبار کو وسیع کرتے ہیں۔

تاکل کرنے کی صلاحیت: بات چیت کے ذریعے دوسروں کو تاکل کرنا کہ آپ کی مصنوعات خریدیں یہ آپ کی کامیابی اور اچھے کاروباری کی خوبی ہے۔ ناکامیوں سے سیکھنا: کاروبار میں کامیابی کی امید ضرور رکھنی چاہئے لیکن ناکامیوں سے بھی گھبرانے کی ضرورت نہیں۔ اپنی غلطیوں سے سبق سیکھیں تاکہ کاروبار کو بہتر بنا سکیں۔

3- اپنے محلے یا علاقے کا دورہ کریں اور تحقیق کریں کہ لوگ کس قسم کے کاروبار سے منسلک ہیں۔ ان کی ایک فہرست بنائیں۔

4- کون سے تین ایسے کاروبار ہیں جو آپ کرنا چاہتے ہیں؟ وہ کی ہوئی جگہ میں لکھیں۔

کیبوز کا کاروبار کتب فروشی کا کاروبار ہونٹل کا کاروبار

رقم کا ارتقا

سوچیں اور جواب دیں۔

- سوچیں اور بتائیں اگر آج رقم موجود نہ ہوتی تو لوگ کیسے لین دین کرتے؟
- آپ اپنے پیسوں / جیب خرچ سے کیا خریدتے ہیں؟

1- مختصر سوالات کے جوابات

i) بارڈر سٹم سے کیا مراد ہے؟

جواب: بارڈر سٹم لین دین کا ایک قدیم نظام ہے۔ جس میں ایک چیز کے بدلے میں دوسری چیز خریدی جاتی تھی۔

• کاروباری کسے کہتے ہیں؟

اس شخص کو کہتے ہیں جو منافع کمانے کیلئے اپنا کاروبار کرتا ہے

• آپ کے خاندان کے افراد کس کاروبار سے منسلک ہیں؟ نام لکھیں۔

جوڑوں کا کاروبار
گازوں کا کاروبار

کپڑے کا کاروبار
بکلی کے سامان کا کاروبار

س- کاروباری شخص کسے کہتے ہیں؟

ج- کاروباری اس شخص کو کہتے ہیں جو منافع کمانے کے لیے اپنا کاروبار کرتا ہے۔

i) کاروبار سے کیا مراد ہے؟

جواب: لوگ اپنی صلاحیتوں کو استعمال کر کے مختلف اشیاء کی خرید و فروخت کرتے ہیں اور منافع حاصل کرتے ہیں اسے کاروبار کہتے ہیں۔

ii) چھوٹے پیمانے کا کاروبار کیا ہوتا ہے؟

جواب: چھوٹے پیمانے کا کاروبار ہوتا ہے جس میں آجر (کام کرنے والا) واحد مالک ہوتا ہے اور اس کے نفع و نقصان کا وہ خود ذمے دار ہوتا ہے۔ جیسے پلیمر، الیکٹریشن، بڑھی وغیرہ۔

2- دیئے ہوئے سوالات کے تفصیلی جواب لکھیں۔

i) مختلف قسم کے کاروبار کی وضاحت کریں اور ان میں فرق بیان کریں۔

ج کاروبار مختلف قسم کے ہوتے ہیں چھوٹے کاروبار اور بڑے کاروبار، چھوٹے کاروبار کا مالک ایک ہوتا ہے جیسے معمار، الیکٹریشن، بڑھی وغیرہ اور بڑے کاروبار میں ایک سے زیادہ لوگ کاروبار کے مالک ہوتے ہیں یہ سب مل کر ایک گروہ کی شکل میں کاروبار چلاتے ہیں اور نفع و نقصان تمام کاروبار چلانے والوں پر برابر تقسیم ہوتا ہے جیسے صنعتی کاروبار، زراعت کا کاروبار، تجارتی کاروبار۔

چھوٹے کاروبار میں نفع و نقصان کا ذمہ دار فرد واحد ہوتا ہے اور بڑے کاروبار میں نفع و نقصان سب کے حصے میں برابر آتا ہے صنعتی کاروبار میں کپڑا، کھانے کی اشیاء، بسکٹ بنائیاں، وہائیکل مشین اور گاڑیاں وغیرہ شامل ہیں۔ زراعت کے کاروبار میں فصلیں کاشت کرنا، پھلوں کے باغ لگانا، جانوروں کی افزائش کرنا،

بینکوں کے ذریعے جمع کروائی جاتی ہیں۔ لوگ اپنے قیمتی کاغذات اور زیورات بینک میں لا کر زکے ذریعے محفوظ کرتے ہیں۔
3- مختلف ممالک کی کرنسیوں کے نام لکھیں۔

ملک کا نام	کرنسی	ملک کا نام	کرنسی
سعودی عرب	ریال	کوریا	کوریائی ڈالر
متحدہ عرب امارات	درہم	ملائیشیا	ریٹ
ترکی	لیرا	کینیڈا	کینیڈین ڈالر
تھائی لینڈ	بھات	کویت	ریال

4- پیسے کے ارتقا کو نام لائن کی صورت میں پیش کریں۔



جملہ معروضی

1- درست جواب کا انتخاب کریں اور (✓) کا نشان لگائیں۔

i. گھر، پلاٹ یا زمین کی ملکیت پر ٹیکس کو کہتے ہیں:

- (i) انکم ٹیکس (ب) سیلز ٹیکس
(ج) ٹول ٹیکس (د) پراپرٹی ٹیکس ✓

ii. لوگوں کی طلب کے مقابلے میں ایشیا کے محدود ہونے کو کہتے ہیں:

- (i) افراط زر (ب) تفریط زر
(ج) تجارت (د) قلت ✓

iii. ڈیری، باغبانی اور جنگلات مثالیں ہیں:

- (i) صنعتی کاروبار (ب) زرعی کاروبار ✓
(ج) تجارتی کاروبار (د) خدمات کے کاروبار

iv. تقریباً 806 عیسوی میں کاغذی نوٹ متعارف کروائے گئے:

- (i) پاکستان میں (ب) ایران میں
(ج) چین میں ✓ (د) ترکی میں

v. برصغیر میں روپیا متعارف کروایا:

- (i) سکندر اعظم نے (ب) شیر شاہ سوری نے
(ج) محمود غزنوی نے (د) قطب الدین ایبک نے

ii) موجودہ دور میں جیب میں زیادہ پیسے رکھنے کا رواج کیوں ختم ہوتا جا رہا ہے۔

جواب: کریڈٹ کارڈ اور ڈیبٹ کارڈ نے نقد رقم کی ضرورت کو ختم کر دیا۔ لوگ باآسانی اپنی رقم کو ایک جگہ سے دوسری جگہ کریڈٹ کارڈ اور ڈیبٹ کارڈ کی مدد سے منتقل کر سکتے ہیں اور خرید و فروخت بھی کر سکتے ہیں۔ یہاں وجہ ہے کہ جیب میں پیسوں کی جگہ کارڈ لے لے لی ہے۔

iii) کوئی سے تین ممالک کے مرکزی بینک کے نام بتائیں

- جواب: 1- برطانیہ : بینک آف انگلینڈ
2- برازیل : سنٹرل بینک آف برازیل
3- امریکہ : فیڈرل ریزرو

2- دیئے ہوئے سوالات کے تفصیلی جواب لکھیں۔

i) برصغیر میں سکوں اور کرنسی نوٹ کی تاریخ کے بارے میں آپ کیا جانتے ہیں؟ نوٹ لکھیں۔

جواب: برصغیر میں سکے بنانے کا آغاز چھٹی صدی قبل مسیح کے آغاز میں ہوا۔ ان سکوں کو پانا کہا جاتا تھا۔ یہ سکے چاندی سے بنائے جاتے تھے ان کی کوئی واضح شکل نہیں ہوتی تھی۔

اس نفلے پر بہت سے ہیرونی قوموں نے حکومت کی۔ ان قوموں اور حکومتوں نے اپنے دور میں اپنے اپنے سکوں کو لین دین کے لیے متعارف کروایا۔ 1857ء میں برصغیر پر انگریزوں کا قبضہ ہو گیا انگریزوں نے چاندی، کانسی اور نفلے کے سکے جاری کیے ان میں روپیا اور آنا شامل تھا۔ اس دور میں روپے کو سرکاری کرنسی بنا دیا گیا۔ ہم روزمرہ زندگی میں رقم کو سکوں اور کاغذی نوٹ کی شکل میں لین دین کرتے ہیں معاشی زبان میں اسے کرنسی کہتے ہیں تقریباً 806ء میں چین میں کاغذی نوٹ متعارف کروائے گئے۔

ii) لوگوں کی زندگی میں بینکوں کا کیا کردار ہے؟ وضاحت کریں۔

جواب: بینک ایک مالیاتی اور تجارتی ادارہ ہے یہاں لوگ اپنی ضروریات پوری کرنے کے بعد زائد رقم محفوظ کر دیتے ہیں لوگ بینکوں میں کھانا (اکاؤنٹ) کھولتے ہیں اپنی رقم جمع کر دیتے ہیں۔

تازہ صنعت کار، کاشت کار اور ضرورت مند افراد بینک سے قرض لیتے ہیں۔ بینکوں کے ذریعے لوگ اپنی رقم ایک شہر سے دوسرے شہر یا ایک ملک سے دوسرے ملک باآسانی منتقل کرتے ہیں۔ سوئی گیس، بجلی اور ٹیلیفون کے بیلوں کی ادائیگی بھی بینکوں کے ذریعے سے ہوتی ہے۔ حج اور عمرہ کی درخواستیں بھی

15- ایک دوسرے سے لین دین کرتے ہوئے آپس میں چیزوں کا تبادلہ بارٹر سسٹم کہلاتا ہے۔

16- تقریباً 1000 قبل مسیح میں چین میں کانسی اور تانبے کے سکے بنائے گئے۔

17- تقریباً 500 قبل مسیح میں یورپ میں لڈیا یا آج کی شکل کے گول سکے چار کیے گئے۔

18- تقریباً 806ء میں چین میں کانڈی نوٹ متعارف کرائے گئے۔

19- موجودہ دور ڈیجیٹل دور ہے۔

20- برصغیر میں سکے بنانے کا آغاز چھٹی صدی قبل مسیح کے آغاز میں ہوا۔

21- 712ء میں عربوں نے برصغیر کو فتح کر لیا۔

22- 1857ء میں برصغیر پر انگریزوں کا قبضہ ہو گیا۔

23- _____ نے چاندی کا سکہ متعارف کرایا جسے "روپیا" کا نام دیا گیا۔

24- پاکستان کی کرنسی روپیا ہے۔

25- بینک ایک مالیاتی اور تجارتی ادارہ ہے۔

26- اسٹیٹ بینک آف پاکستان 1948ء میں بنا۔

27- اسٹیٹ بینک آف پاکستان کا ہیڈ کوارٹر کراچی میں ہے۔

مختصر سوالات

1- معاشیات کی تعریف کریں۔

جواب: معاشیات ایک ایسا علم ہے جو اشیاء اور خدمات کی پیداوار، تقسیم اور ان کے استعمال کی وضاحت کرتا ہے۔

2- آپ کون کون سی عوامی اشیاء و خدمات سے فائدہ اٹھاتے ہیں؟

جواب: میں درج ذیل عوامی اشیاء و خدمات سے فائدہ اٹھاتا / اٹھاتی ہوں۔

1- بجلی 2- صاف پانی 3- سڑکیں 4- گیس

5- کھانے پینے کی اشیاء 6- زندگی کا تمام سامان ضرورت وغیرہ

3- عوامی اشیاء و خدمات اور نجی اشیاء و خدمات میں فرق بیان کریں۔

جواب: عوامی اشیاء و خدمات حکومت کی طرف سے اپنے شہریوں کو مہیا کی جانے والی سہولتیں ہیں جبکہ نجی اشیاء و خدمات کسی شخص کی ذاتی ملکیت ہوتی ہیں۔

عوامی اشیاء و خدمات کا شعبہ براہ راست حکومت کی ملکیت میں ہوتا ہے۔ جبکہ

نجی اشیاء و خدمات کا شعبہ حکومت کی براہ راست ملکیت میں پیش ہوتا۔

4- چھاپی سرگرمیوں کی فہرست بتائیں جو لوگوں کے لیے مفید ہوں۔

جواب: 1- درخت لگانا

2- درست جملے کے سامنے (✓) اور غلط کے سامنے (x) کا نشان لگائیں۔

(i) سرکاری اسکول، ڈاکخانہ اور اسٹیٹ بینک نجی خدمات میں شامل ہیں۔ (x)

(ii) اشیاء اور خدمات کی قیمتوں میں مسلسل اضافے کو قلت کہتے ہیں۔ (x)

(iii) مصنوعی کاروبار کا تعلق مصنوعات کی تیاری سے ہے۔ (✓)

(iv) مثبت رویہ ایک کامیاب کاروبار کی طرف پہلا قدم ہے۔ (✓)

(v) دھات کے سکے چین نے متعارف کرائے۔ (✓)

3- کالم (الف) کو کالم (ب) سے ملائیں،

کالم (الف) کالم (ب)

نجی اشیاء اور خدمات → منافع کمانے کے لیے اپنا کاروبار کرنے والے کو کہتے ہیں۔

صارف → کسی شخص کی ذاتی ملکیت ہوتی ہیں

اسٹیٹ بینک → مصنوعات یا خدمات خریدنے والے کو کہتے ہیں۔

کاروباری → ملک کا مرکزی بینک ہوتا ہے

اضافی معروضی سوالات

1- وہ چیزیں جنہیں ہم دیکھ سکیں، چھو سکیں اور اپنے فائدے کے لیے استعمال کر سکیں اشیاء کہلاتی ہیں۔

2- جو لوگ اشیاء اور خدمات تیار اور فراہم کرتے ہیں انہیں پیدا کنندہ کہتے ہیں۔

3- وہ لوگ جو اشیاء یا خدمات کے خریدار اور استعمال کنندہ ہوتے ہیں صارف کہلاتے ہیں۔

4- اشیاء اور قیمتوں میں مسلسل اضافے کو شرح افراط زر کہتے ہیں۔

5- کرنسی کی قدر اشیاء اور خدمات کی مالیت سے حاصل کی جاتی ہے جسے مجموعی ملکی پیداوار کہتے ہیں۔

6- پاکستان میں افراط زر کی ایک بڑی وجہ پیٹرولیم مصنوعات کی قیمتوں کا بڑھنا ہے۔

7- کسی چیز کی تیاری پر آنے والے خرچ کو لاگت کہتے ہیں۔

8- کسی چیز کو خریدنے کا ارادہ اور خریدنے کی قوت کو طلب کہتے ہیں۔

9- اشیاء کے لین دین یا مال کی خرید و فروخت کو تجارت کہتے ہیں۔

10- دو ملکوں کے درمیان تجارت کو بین الاقوامی تجارت کہتے ہیں۔

11- ملک کے اندر یا ملک سے باہر اشیاء اور لوگوں کو لانے اور لے جانے کے ذرائع کو ذرائع نقل و حمل کہتے ہیں۔

12- پاکستان میں کل 39 قومی شاہراہیں ہیں۔

13- NS نیشنل ہائی وے پاکستان کی طویل شاہراہ ہے۔

14- پاکستان کا سب سے بڑا ہوائی اڈا جناح انٹرنیشنل ایئر پورٹ کراچی ہے۔

13- سماجی کاروبار سے کیا مراد ہے؟

جواب: سماجی کاروبار افراد یا گروہوں پر مشتمل ادارہ ہوتا ہے جو معاشرتی، معاشی یا ماحولیاتی مسائل کو حل کرنے کے لیے جدید طریقوں کا استعمال کرتا ہے۔ اور لوگوں کی فلاح و بہبود کے لیے کام کرتا ہے۔

14- چند کاروباری رویوں کی فہرست بنائیں۔

جواب: چند کاروباری رویے درج ذیل ہیں:

- ۱- تخلیقی صلاحیت
- ۲- مثبت رویے
- ۳- ناکامیوں سے سیکھنا
- ۴- قائل کرنے کی صلاحیت

۲- پیدل چلنا اور گاڑیوں کا کم سے کم استعمال کے لیے مہم چلانا۔

۳- کسی علاقے کے امن وامان کے بحال کرنے کے لیے انصاف کے ساتھ مسائل کا حل۔

۴- اپنے علاقے کی سفائی ستمرائی کے لیے وقتاً فوقتاً مہم چلانا۔

۵- ایسی چھوٹی چھوٹی تنظیمیں بنانا جو اپنے علاقے کے لوگوں کی فلاح و بہبود کے لیے کام کریں۔

5- پیدا کنندہ اور صارف میں کیا فرق ہے؟

جواب: جو لوگ اشیاء و خدمات کو پیدا کرتے اور فراہم کرتے ہیں انہیں پیدا کنندہ کہتے ہیں۔ جبکہ جو لوگ انہی کی پیدا کی ہوئی / فراہم کی ہوئی اشیاء کے خریدار اور استعمال کرنے والے ہوتے ہیں۔ صارف کہلاتے ہیں۔

6- GDP کی تعریف کریں۔

جواب: کسی ملک میں ایک سال کے عرصے میں تیار شدہ اشیاء اور خدمات کی مجموعی قیمت کو ملک کی مجموعی ملکی پیداوار (GDP) کہتے ہیں۔

7- قلت کسے کہتے ہیں؟

جواب: قلت سے مراد لوگوں کی طلب کے مقابلے میں اشیاء کا محدود ہو جانا ہے۔

8- برآمدات و درآمدات میں فرق واضح کریں۔

جواب: وہ اشیاء جو ایک ملک دوسرے ملک کو فروخت کرتا ہے برآمدات کہلاتی ہیں جبکہ وہ اشیاء جو ایک ملک اپنی ضروریات پوری کرنے کے لیے دوسرے ملکوں سے خریدتا ہے درآمدات کہلاتی ہیں۔

9- پاکستانی برآمدات کے نام تحریر کریں۔

جواب: سوئی کپڑا، سوئی دھاگہ، تیار کپڑے، بستری چادریں، پردے، چاول، چمچے، کاسمان، کھیلوں کا سامان، آلات جراحی، کٹری اور پھل

10- پاکستان کی چند اہم درآمدات تحریر کریں۔

جواب: پیٹرولیم مصنوعات، خوردنی تیل، مشینری، لوہا، لوہے سے بنی اشیاء، ادویات، کیمیکلز، کھاد، دفاعی سازوسامان، غذائی اجناس، گاڑیاں۔

11- کاروباری شخص کسے کہتے ہیں؟

جواب: جو شخص منافع کمانے کیلئے اپنا کاروبار کرتا ہے اسے کاروباری شخص کہتے ہیں۔

12- ڈیری مصنوعات کون کون سی ہیں؟

جواب: دودھ، دہی، مکھن، گھی اور پنیر وغیرہ ڈیری مصنوعات ہیں۔

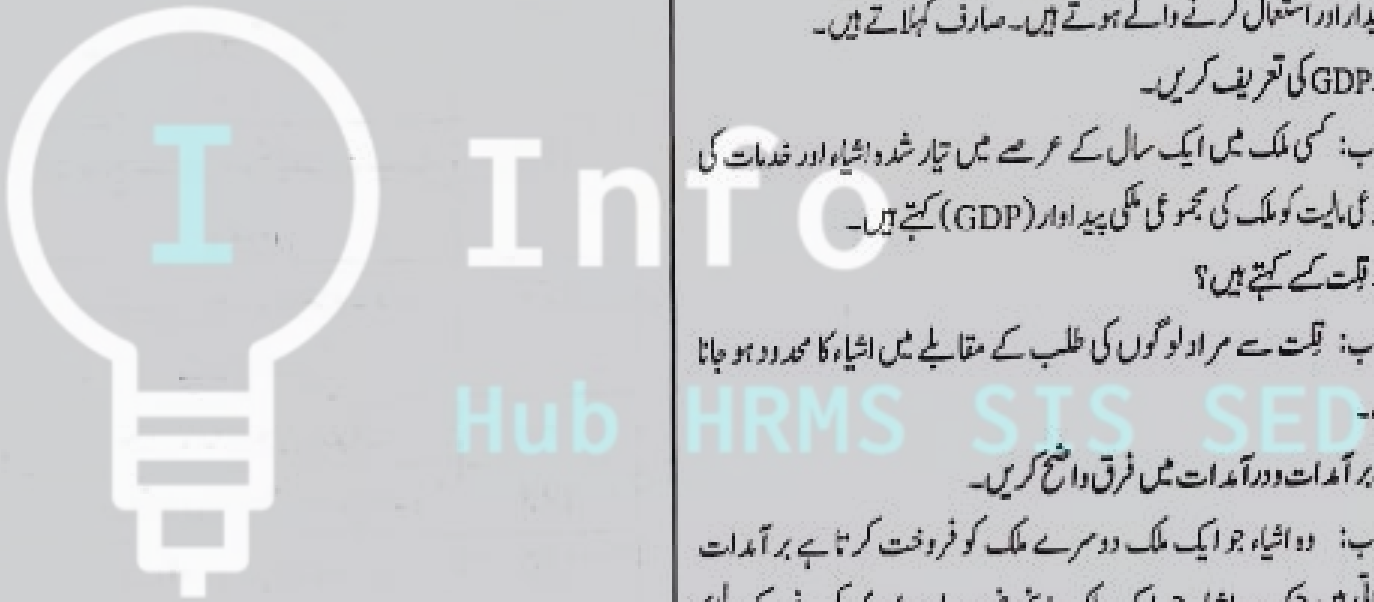

189	ملغلرې او لالونه	23
189	سید جمال الدین افغانی	24
190	ډرامگی: بیا به داسې نه کوم	25
190	حاکم کټ خادم	26
191	په خدمت کښې عظمت دے	27
191	درخواستونه	28
192	مضمونونه	29
194	قیصی	30

فهرست

شمبر	مضمون	صفحه نمبر
1	حمد (نظم)	169
2	سیرت النبی ﷺ بخښنه	170
3	نعت	170
4	جرگه مرکه	170
5	حضرت خدیجه	172
6	خاوری د وطن (نظم)	174
7	پټ مخی مجاهده	174
8	آبادی	175
9	د گنج پښتو حکایت همیشه ژوندون	176
10	د قربانی جذبہ: حضرت عثمان غنی	177
11	خوشحال خان خټک	177
12	د مالګې د درنگ سفر نامه	178
13	یادگار عمارتونه: د عبدالرحمان بابا مقبره	180
14	په ځان تېر شوی حالات: د قلم قیصه	181
15	مازیگر (نظم)	181
16	زمونږ وطن: د آزادی تحریک او باچا خان	182
17	حضرت امام جعفر صادق	183
18	بوائے سکاؤټ او گرلز گائېد	184
19	مکالمه: مچ او ماشے	185
20	اوبښه اوبښه دانګه (نظم)	186
21	محمد بن قاسم	187
22	کپټن کرنل شېر خان شهید	188



Info
Hub

زبان	تاوان، نقصان	زوال	پروتل، غورز بدل
روزی	رزق وړکونکے	پنهان	پټ
معرفت	پېژنگلو	بحر	سمندر
بې پایان	بې حده		

سوال نمبر 3: د دې شعرونو مطلب بیان کړئ.

شريك نه لری په خپله بادشاهی کا
بې شریکه بې مکان دے رب زما
معرفت ته بې څوک نه دی رسېدلی
هې بحر بې پایان دے رب زما
د شعرونو مطلب:.

شاعر وایي چې الله تعالیٰ سره څوک شریک نشته او هغه
بې شریکه بادشاهی کوی. او څنگه چې ورسره څوک
شریک نشته داسې د هغه څه ځانے او مکان هم نشته. هغه
هر ځانے وی. او د هغه د ذات چا تراوسه پېژنگلو ونه کړے
شوه. د هغه د ذات مثال لکه د هغه سمندر په شان دے،
چې د هغه څه حد او پوله نه وی.

سوال نمبر 4: د لاندینو شعرونو نه نثر جوړ کړئ او وی
لیکئ.

گوره هسې پاک سبحان دے رب زما
چې صاحب د کُل جهان دے رب زما
نه یې زبان نه نقصان نه یې زوال شته
بې زواله بې نقصان دے رب زما
نثر: زما رب داسې پاک دے چې هغه د ټولې دنیا
مالک دے. د هغه د ذات څه نقصان زبان او زوال نشته. او
هغه بې زواله او بې نقصانه دے.

سوال نمبر 5: یو شان آواز لرونکی الفاظ هم قافیه
لفظونه بللی شی.

سوال نمبر 6: په کوم نظم کبسي چې د الله تعالیٰ
ستائنه شوې دی نو ورته حمد وایي.

حمد (نظم) د گرانو ټکو معنی

معنی	گران ټکی	معنی	گران ټکی
دنيا	جهان	تول	کُل
غورز بدل	زوال	تاوان	زبان
پروتل	نقصان	کور. ځانے	مکان
رزق	روزی رسان	چې لیدے	پنهان
وړکونکے	معرفت	نه شی	بحر
پېژنگلو	بې پایان	سمندر	چې
حديې	معلوم نه	وی	

مشغولتیا

(۱) لاندې ځوابونه ولیکئ:

۱: په نظم کبسي د الله تعالیٰ کوم کوم صفات بیان کړي
شوی دی؟

ځواب: په نظم کبسي د الله تعالیٰ دا صفتونه بیان کړي شوي
دی. (۱) الله تعالیٰ د جهان مالک دے. (۲) هغه بې زواله او
بې نقصانه دے. (۳) هغه سره څوک شریک نشته (۴) هغه
روزی رسان دے. (۵) هغه پټ دے څوک یې لیدے نه شی
(۶) هغه د لا محدود سمندر پشان دے (۷) هغه په هر چا
مهربان دے.

ب: څوک زوال نه لری؟ ځواب: الله پاک زوال نه لری.

ج: د گناه معاف کول د چا کار دے؟

ځواب: د گناه معاف کول د الله تعالیٰ کار دے.

د: هر چاته څوک رزق وړکوی؟

ځواب: هر چاته الله تعالیٰ رزق وړکوی.

سوال نمبر 2: د لاندینو لفظونو معنی ولیکئ.

لفظونه	معنی	لفظونه	معنی
سبحان	پاک	جهان	دنيا

سوال نمبر 2: د واحد جمع او د جمع واحد وليکي.

واحد	جمع	واحد	جمع
مريشے	مريان ، مريي	کافر	کافران
سرے	سري	حديث	احاديث
فريشته	فريشتي		

سوال نمبر 3: اپوتہ متضاد وليکي.

لفظونه	متضاد	لفظونه	متضاد
ډک	تش	ظلم	رحم
طاقاتور	کمزورے	خراب	آباد ، سم
نېکي	بدي	امن	جنگ

سوال نمبر 4: په لاندينو الفاظو اعراب وليکوي.

أَهْبَيْتُ، عَفُو، هِجْرَتٌ، حُدَيْبِيَّةٌ، كَيْفَهُ، هِنْدُهُ، حَمَزُهُ

سوال نمبر 5: د بخښني متعلق دوه حديثونه زباني ياد کړي.

جواب: (۱) يو بل معاف کوي ستاسو تر منځه به کينه (بغض) لرې شي.

(۲) پهلوان هغه څوک نه دے چې بل راوپرزوي

پهلوان هغه دے چې د غصې په وخت خان قابو وساتي.

نعت (نظم)

د گرانو تکو معني

گران تکي	معني	گران تکي	معني
ابتداء	شروع	انتها	انجام، آخر
مقتدا	مشر، امام	بدرالدجی	سيورمي
نور الهدی	د هدايت رڼا	همه واره	تول
سر حلقه	د سر کړي	گدا	فقير، ملنگ
نجوم	ستوري	کل	تول
کناره	يوخوا	آفتاب	نمر
هوېدا	څرگند	محبوب	چې محبت ورسره کېږي
خدا	الله، خدائے		

سیرت النبی ﷺ (بخښنه)

سوال نمبر 1: مختصر څو ابونه وليکي.

(ا) د بخښني کولو مطلب څه دے؟

جواب: د بخښني مطلب دے عفو کول. درگزر کول.

يعني د نورو غلطۍ او تېروتنې معاف کول.

(ب) د حضور ﷺ زوند مبارک کښي کومه لويه خويي وه؟

جواب: زمونږ د رسول الله ﷺ زوند د بخښني کولو يوه

غوره نمونه وه.

(ج) بخښنه کونکي د الله تعالی کوم صفت خپلوي؟

جواب: بخښنه کونکي د الله تعالی د مغفرت صفت

خپلوي. الله تعالی بخښنه کونکے دے.

(د) د حدیبیې د صلحې په موقع نيولي شوي

کافرانو سره حضور اکرم ﷺ څه سلوک وکړو؟

جواب: د حدیبیې د صلحې په موقع چې د کافرانو کوم او

يا کسان نيولي شوي وو. حضور ﷺ هغه ټول معاف کړل.

(ه) د حضور ﷺ د نصيحت نه پس ابو مسعود مريي

(غلام) له سزا ولې ورنه کړه؟

جواب: ابو مسعود وايي چې ما يو مريي (غلام) له سزا

ورکوله نو حضور ﷺ راته وفرمائيل چې ابو مسعود!

څومره قابو چې ستا په دے مريي دے د دې نه زيات قابو په

تا د الله تعالی دے. ابو مسعود ويلي دي چې د حضور ﷺ

د دغه نصيحت په ما دومره اثر وشو، چې بيا مې چرې هم

مريي و نه وهلو.

(و) د طائف خلقو رسول الله ﷺ سره څه سلوک

وکړو؟

جواب: يو ځل چې حضور ﷺ طائف ښار ته تشریف

يوړو. او هغوی ته يې د الله تعالی پېغام واورولو، نو په

هغوی دا خبرې ښې و نه لگېدې. او په حضور ﷺ يې کانې

وږه ول. په کانو لگېدو د هغوی وجود مبارک زخمی شو. او

دومره وينې ترې وېهېدې چې د هغوی پېزار د وينو ډک شو.

خو حضور ﷺ هم په دغه حال کښي دغو خلقو ته دعا

کوله.

جرگه مرکه

د گرانو ټکو معنی

تکی	معنی	تکی	معنی
ټاکل	مقرر	سر غرونه	نافرمانی
مهدب	غوره طور	شخړې	مشکلات
	طریقي		لانجې
	لرونکی		
تاو تریخ	ناروغی	تیر	خاندان
والے	جنگ جگره		کورنی
د زرونو	زرونه خفه	سیمه	علاقه
خیرن والے	کېدل		
تریگنی	دښمنی	مرسته کول	امداد کول

سوال نمبر 1: د لاندینو سوالونو لنډ ځوابونه ولیکئ:

(ا) دود دستور څه ته وایي؟

جواب: د هر قام د ژوند تېرولو د غم ښادی څه اصول وی چې دغه ته دود دستور وایي.

(ب) دود دستور څه لیکلی قوانین نه وی خو خلق یې بیا هم پابندی کوی، ولې؟

جواب: دود دستور څه لیکلی قانون نه وی خو خلق یې ځکه پابندی کوی، چې دا د پېرو پېرو راسي راروان وی، نو په دغه وجه یې خلق پابندی کوی، او سر غرونه ترې نه کوی.

(ج) پښتو نولی څه ته وایي؟

جواب: د هر مهذب قام د ژوند تېرولو څه اصول وی، نو پښتون هم یو مهذب قوم دی او د ژوند تېرولو څه اصول لری، د پښتنو د ژوند تېرولو اصولو ته پښتون ولی ویلی شی.

(د) جرگه یا مرکه کوم عمل ته وایي؟

جواب: جرگه یا مرکه هغه عمل دی چې د دې په ذریعه پښتانه خپل مشکلات حل کوی. خپلې راپېښه مسئلې حل کوی او د تریگنو او دښمنو روغې جوړې کوی.

لنډ ځوابونه ولیکئ:

(ا) ابتداء او انتها په چا ده؟

جواب: ابتداء او انتها په حضرت محمد ﷺ ده.

(ب) د بنیانو مقتداء څوک دی؟

جواب: د بنیانو مقتداء حضرت محمد ﷺ دی.

(ج) د همه وارو سر حلقه څوک دی؟ او مطلب یې څه دی؟

جواب: د همه وارو سر حلقه حضرت محمد ﷺ دی، او مطلب یې دا دی چې شاعر وایي چې د دنیا د پیدائش نه وړاندې د محمد ﷺ نور پیدا کړی شو.

(د) په نعت کښې د تشرې نه څه مراد دی؟

جواب: په نعت کښې د تشرې نه مراد دا دی چې محمد ﷺ دنیا ته راغی نو ټولې تشرې ورکې شوی، او د هغوی ذات لکه د سپوږمۍ پشان روښانه شو.

(ه) شاعر د چا محبت په زړه کښې ساتل غواړي؟

جواب: شاعر د حضرت محمد ﷺ محبت په زړه کښې ساتل غواړي.

سوال نمبر 2: مصرعې په مناسبو لفظونو پوره کړئ:

(ا) څو چې نور د محمد ته وه پیدا.

(ب) ابتداء او انتها په محمد ده.

(ج) محمد دی په رښتیا نور الهدی.

(د) محمد د همه وارو سر حلقه دی.

سوال نمبر 3: یو شان آواز لرونکی لفظونه ولیکئ:

(ا) پیدا	ابتداء، انتها، فدا، هوېدا
(ب) نمر	غر، سر، کمر، قمر
(ج) غریبان	دوستان، آسمان، سامان، جهان
(د) بدلون	سمون، مضمون، افزون، بیرون

سوال نمبر 4: اپو ته لفظونه ولیکئ:

لفظونه	متضاد	لفظونه	متضاد
ابتداء	انتها	رښتیا	دروغ
بادشاه	گدا	محبت	نفرت
تیاره	رتا	هوېدا	پټ

دود	پښتانه په خپل دود دستور خپل ژوند
دستور	تهروی.
پابندی	د اسلامي تعليماتو پابندی کاميابي ده
سيمه	زمونږ په سيمه کښې بدامني د جرگو مرکو کولو ضرورت لري
روغه جوړه	روغه جوړه کول د ښه ژوند ضمانت دے.

حضرت خديجه رضی اللہ عنہا

سوال نمبر 1: د لاندینو سوالونو جوابونه ورکړئ.

(ا) خلقو به حضرت خديجې ته طاهره ولی وئیل؟

جواب: هغه ډېره پاک لمنه او پر هېڅ کاره وه نو په دې وجه به ورته د مکې معظمې خلقو طاهره نوم اخستو.

(ب) د مکې خلقو په څه وجه حضرت محمد ﷺ "صادق" او "امین" وئیل؟

جواب: حضرت محمد ﷺ به همېشه رښتیا وئیل او د خلقو په امانتو نو کښې به یې خیانت نه کولو نو ځکه به د مکې خلقو حضرت محمد ﷺ ته "صادق" (رښتونې) او امین (امانت دان) وئیل.

(ج) د ورومې وحی نازلېدونې پس چې حضرت محمد ﷺ فکر مند وه نو حضرت خديجې ورله څنگه ډاډه گیرنه ورکړه؟

جواب: کله چې یې خديجې بی بی ته توله واقعې واوروله نو هغې ورله ډاډه ورکړه. او وې وئیل چې تاسو هېڅ فکر مه کوئ. تاسو تل رښتیا وائې په خلقو رحم کوئ. امانت دار او مېلمه پالونکې یئ. په سخته کښې خلقو سره لاس امداد کوئ. الله تعالیٰ به تاسو یوازې نه پرېږدي.

(د) د مکې په ښځو کښې چا تجارت کولو؟

جواب: حضرت خديجه رضی اللہ عنہا تجارت کولو.

(ه) د جرگو مرکو مقصد څه وی؟

جواب: جرگې او مرکې ډېر لویې اهمیت لري. د قوم په وړاندې چې کوم مشکلات وی په هغې باندې د قابو موندلو د پاره یوه متفق لاره پیدا کول. او د قوم تر منځ یو والې او اتفاق راوستل د جرگو مرکو لویې مقصد وی.

(و) په جرگو مرکو کښې کوم خلق حصه اخلي او د څه د پاره؟

جواب: په جرگو مرکو مشران، مخه وریز او عالمان برخه اخلي. چې مقصد یې د قوم او ملک آبادی او ښه‌رازی او د خلقو تر منځ روغه جوړه راوستل وی.

سوال نمبر 2: لاندینې لفظونه د حروف تهجې په ترتیب ولیکئ.

اصول، بدی، ترهه، خوندناک، دنیا، سزا، قام، گامونه، وېره
سوال نمبر 3: په لاندینو جملو کښې صحیح ته "ص" او غلطو ته "غ" ولیکئ.

(ا) د هر قام د ژوند تېرولو څه خاص کره وړه وی. (ص)

(ب) پښتون د دنیا په مخ یو مذهب قوم دے. (ص)

(ج) د مذهبو قامونو د ژوند تېرولو څه اصول وی. (ص)

(د) په جرگه کولو کښې د جرگو کونکو خپل گټه تاوان وی.

(ه)

(ه) زمونږ په سيمه کښې د جرگو مرکو هېڅ ضرورت

نشته. (غ)

سوال نمبر 4: خالی ځایونه په مناسبو تکیو ډک کړئ.

(ا) دغه اصول کله د قانون په شان لیکلی شوی نه وی.

(ب) پښتون د دنیا په مخ یو مذهب قام دے.

(ج) د دښمنۍ بوتې زرغون شی.

(د) جرگه مرکه کونکې داسې خلق وی چې د دې په دغه

معامله کښې خپل څه گټه تاوان نه وی.

سوال نمبر 5: لاندینې تکی جملو کښې استعمال

کړئ.

تکی	په جملو کښې استعمال
سزا	د هر بد عمل د پاره سزا شته

لاندينی مرکب اضافی کښې مضاف او مضاف اليه په گوته کړئ.

(ا) د احمد علي خان حجره کښې. حجره مضاف او احمد علي خان مضاف اليه.

(ب) د نعمت الله کتاب کښې. کتاب مضاف او نعمت الله مضاف اليه.

(ج) د فياض کور کښې، کور مضاف او فياض مضاف اليه.

سوال نمبر 6: د کالم "الف" سره سمون خورونکي د

کالم "ب" لفظونه په کالم "ج" کښې يو ځانې وليکئ.

کالم "الف"	کالم "ب"	کالم "ج"
مشهور ښار	سرے	مشهور ښار مکه معظمه
قبيله	ابو طالب	قبيله قریش
ايماندار	اختيار	ايماندار سرے
تره	مکه معظمه	تره ابو طالب
واک	اعزاز	واک اختيار
لوئے	قریش	لوئے اعزاز

سوال نمبر 7: خالی ځايونه په لاندي ورکړي شوي لفظونو ډک کړئ.

يادوله، نوکران، پښخوشت، خوږلډ، وفاداره

(ا) د حضرت خديجه د پلار نوم خويلد وه.

(ب) حضرت خديجه د خپل کاروبار د پاره څو نوکران ساتلي و.

(ج) د حضرت خديجه سره د واده کولو په وخت د حضرت محمد ﷺ عمر پښخوشت کاله وه.

(د) حضرت خديجه يوه منونکې، خدمت کونکې او وفاداره مېرمن وه.

(ه) د حضرت خديجه د وفات نه پس به نبي کریم ﷺ اکثر هغه يادوله.

سوال نمبر 2: د لاندينو لفظونو معني وليکئ.

لفظونه	معني	لفظونه	معني
ام	د مومنانو	سمبالښت	سمبالؤل،
المؤمنين	مور	څائے ته	رسؤل
ډاډگيرنه	ډالاسه ورکول	ظاهره	پاکه
امين	امانت	صادق	رښتوئے
ساتونکے	اوچت والے	مرسته	تعاون،
لوي	امداد		

سوال نمبر 3: حضرت خديجه رضی الله عنها د گڼو

صفتونو لرونکې وه. تاسو يې درې صفتونه په گوته کړئ؟

جواب: حضرت خديجه رضی الله عنها گڼ صفتونه لرل.

(1) هغه ډېره پاکه او پرهېز گاره وه. (2) هغې به هر کار د خپل خاوند په مرضي کولو. (3) هغه يوه مېرمانه مور وه.

سوال نمبر 4: لاندينی الفاظ په جملو کښې استعمال

کړئ.

الفاظ	په جملو کښې استعمال
مېرمن	حضرت خديجه يوه پاکه او مېرمانه مېرمن وه
لتون	حضرت خديجه د يو ايماندار سرې لتون کولو
مشوره	د هوبنيار بنده سره مشوره کول پکار وى
مړئے	موجوده زمانه کښې اوس مړئے نشته
لگښت	د هر کار لگښت په سوچ پکار دے
ستائنه	د ښه کار ستائنه کول پکار دى

سوال نمبر 5: اضافی مرکب هغه مرکب ته وايي چې

يوه کلمه پکښې بلې کلمې سره څه نيمگريه شان تعلق

لري. دې نيمگريه شان تعلق ته "اضافي" وايي. لکه د

"مهابت خان جومات" د رحمان بابا ديوان. په دې جملو

کښې جومات مضاف دے او مهابت خان مضاف اليه دے.

دغه شان ديوان مضاف او رحمان بابا مضاف اليه دے. په

تپه وگره.

په دې جملو کېني احمد، حامد او دهقان اسمونه هم دي او فاعل هم. ځکه چې دوی کار کونکي دي. خط اوبه او تپه مفعول دي. او ليکل څښل او کول فعل دي. تاسو دغه شان درې نورې جملې وليکئ. چې فعل، فاعل او مفعول درې واړه پکښې راغلي وي.

جواب: (۱) نيازيين کتاب وگوستو. نيازيين فاعل، کتاب مفعول لوستل فعل

(۲) وقاص روتی. وغوره. وقاص فاعل، روتی. مفعول، خورل فعل

(۳) لېلی سندره اووئيله. لېلی فاعل، سندره مفعول، وئيل فعل

سوال نمبر 6: د لاندينو لفظونو مترادف وليکئ:

لفظونه	مترادف	لفظونه	مترادف
وطن	ملك	بهار	سپرلے
ترقي	پرمخ تګ	مال	دولت
گلشن	چمن		

پت مخي مجاهده

د لاندينو سوالونو جوابونه وليکئ.

(1) حضرت خوله ولې په جنگ کېني شريکه شوې وه؟

جواب: حضرت خوله په جنگ کېني ځکه شريکه شوې وه. چې د هغې ورور کافرانو په جنگ کېني گرفتار کړي و.

(2) د اسلامي لښکر جرنېل څوک وه؟

جواب: د اسلامي لښکر جرنېل حضرت خالد بن وليد وه.

(3) اسلامي فوځونه د چا خلاف جنګېدل؟

جواب: اسلامي فوځونه د روميانو خلاف جنګېدل.

(4) حضرت ضرار چې ونيولې شته نو څه ورسره وشو؟

جواب: حضرت ضرار چې ونيولې شته نو په پروپي تړلې وه او خپل باچاته يې لېرېلو.

(5) د حضرت ضرار نگرانه ډله کوم ځایي رالاندې کړې

شوې؟

خاورې د وطن (نظم)

سوال نمبر 1: مختصر جوابونه ورکړئ.

(۱) د وطن خاورې له لالونو ولې قيمتي وي؟

جواب: لعلونه په خپل ځانې خپل اهميت لري. خو د وطن خاوره د لعلونو نه په دې وجه زياتې قيمتي وي چې دغه ديو بنده تاتوبې وي او په دغه خاوره کېني د هغه زېږون شوي وي.

(ب) ستورې او سپوږمې د چا نڅښه ده؟

جواب: ستورې او سپوږمې د پاکستان په جنډه جوړې دي. او دا د پاکستان نڅښه ده.

(ج) خپل وطن ولې خوږ وي؟

جواب: خپل وطن هر چاته خوږ وي. ځکه چې د خپل وطن سره مينه لرل يوه فطري خبره ده.

(د) د خيبر دره چرته ده؟

جواب: د خيبر دره د پاکستان په نمر پېر واته پوله ده. چې بلې غاړې ته يې افغانستان دے.

سوال نمبر 2: په دې نظم کېني چې د کومو کومو

ځايونو نومونه راغلي دي، هغه خپلو کاپو کېني وليکئ.

جواب: په نظم کېني د دغو ځايونو نومونه راغلي دي.

(۱) خيبر (۲) کاغان (۳) لواړی.

سوال نمبر 3: د پاکستان د بېرغ (جنډې) رنگ او نور

متعلقه څيزونه بيان کړئ.

جواب: د پاکستان د بېرغ رنگ شين دے. مياشت او

ستورې پرې په سپين رنگ کېني دے. او يوه حصه د

جنډې سپينه ده چې د اقليتونو نمائندگي کوي.

سوال نمبر 4: لاندینی مصرعي په مناسبو لفظونو

پوره کړئ.

(۱) خاورې د وطن مې راته گراني له خپل سره دي.

(ب) زياتې په قيمت کېني له لعلونو له گوره دي.

(ج) دا زما وطن دے زه د دے يو خدمت گار یم.

(د) زه د خپل وطن هر يو خدمت ته تل تيار یم.

سوال نمبر 5: احمد خط وليکو. حامد اوبه وڅښلې. دهقان

ترلي	پرانستي	مينځ	غاره
مصيبت	راحت	جدائي	وصال
سوارۍ	پياده	لاندي	باندي

سوال نمبر 5: د لاندينو لفظونو مترادف وليکئ.

لفظونه	مترادف	لفظونه	مترادف
تارينه	سري	زانه	بښخي
جنگ	جگړه	مرانه	بهادري
نقاب	پرده	صف	قطار
پوښتنه	سوال	ځوان	زلمه
قيد	بندي	خلاص	آزاد

آبادي

سوال نمبر 1: لنډ ځوابونه ورکړئ.

(ا) که ستاسو په کلاس کې د ماشومانو شمېره دوه چنده شي نو بيا به څه وي؟

جواب: که زموږ په کلاس کې د ماشومانو شمېره دوه چنده شي نو بيا به په کلاس کې د ناسې ځاي هم نه وي.

(ب) سر شمېرنه څه ته وايي او دا څنگه کولې شي؟

جواب: سر شمېرنه مردم شماری ته وايي. د دې په ذریعہ د يو ملک د آبادي اندازه لگولې شي. چې د ملک د وگړو شمېره څومره ده. هرې کورنۍ ته يوه سوالنامه ورکولې شي چې پکښې د کور د کسانو شمېره او د هغوی عمرونه پوښتلې شوي.

(ج) هغه کوم ملک دے چې د دنيا د ټولو ملکونو نه زيات خلق پکښې اوسېږي؟

جواب: د دنيا د ټولو ملکونو نه زياته آبادي لرونکې ملک چين دے. چې آبادي يې تقريباً يو ادب ده.

(د) د غريبو ملکونو په آبادي کې د زيات والي څه وجه ده؟

جواب: په غريبو ملکونو کې د آبادي د زيات والي وجه په دغو ملکونو کې د تعليم کموالے دے. او پکښې دا احساس هم نشته، چې زياته آبادي لونه مصيبت دے. دلته خلق د اولاد د کنټرول کولو د اهميت او فائده خبر نه

جواب: د حضرت ضرار نگرانه ډله د حيات په وادي کې رالاندي کړې شوه.

(6) د حضرت ضرار د خلاصولو د پاره د چا په مشرۍ کې دسته ولېږلې شوه؟

جواب: د حضرت ضرار د خلاصولو د پاره د حضرت رافع په مشرۍ کې دسته ولېږلې شوه.

(7) حضرت خوله د چا لور وه؟

جواب: حضرت خوله د ازور لور وه.

سوال نمبر 2: خالي ځايونه ډک کړئ.

(ا) د اسلامي مملکت شمال طرف ته دروم ډېر مضبوط حکومت و.

(ب) اسلامي فوغونه د روميانو خلاف د شام په سرحدونو کې جنگېدل.

(ج) حضرت خالد د ځوان تيزۍ. مړانې او جنگي مهارت ته حيران وو.

(د) حضرت خالد چې دا واړېدل نو د جذباتو نه يې په سترگو کې اوبښکې راغلې.

(ه) په دې دوران د دښمن د لښکر د طرف نه يو څو سوارۍ په تېښته را روان وو.

سوال نمبر 3: دا لفظونه په خپلو جملو کې استعمال کړئ.

لفظونه	په جملو کې استعمال
لښکر	د لښکر گټه په تعداد نه وي دا په ايمان وي
زغره	زغره د پخواني جنگونو په وخت ډېره ضروري وه
نقاب	په نقاب کې مخ پټول د حيا نخبه ده.
حمله	بھارت په کال 1965ء کې په پاکستان حمله وکړه
قيد	قيد چې هر څنگه وي خو سخت وي

سوال نمبر 4: د دې لفظونو اپوټه وليکئ.

لفظونه	اپوټه	لفظونه	اپوټه
مضبوط	کمزورے	مشری	کشری

جواب: قاصد د مېوې راوړو د پاره هندوستان ته لاړو.
(د) د قاصد چې په واپسی کښې په یو کلی کښې
شپه شوه نو څه یې واوړېدل؟

جواب: د قاصد چې په کلی کښې شپه شوه نو هلته یې
واوړېدل چې دلته یو لوتی عالم دے. او یې شانه بند سرے
دے.

(ه) ونه په حقیقت کښې د څه ونه وه؟

جواب: ونه په حقیقت کښې د علم ونه وه.

سوال نمبر 3: د لاندینو لفظونو معنی ولیکئ.

لفظونه	معنی	لفظونه	معنی
قاصد	پیغام رسونکے	تصنیف	کتاب لیکل
نادانان	ناپوهه	مسخرې	توڼي
طلب	غوښتل	عبث	فضول
گوندي	کېدے شی		

سوال نمبر 4: د لاندینو لفظونو اپوټه ولیکئ.

لفظونه	اپوټه	لفظونه	اپوټه
لوټے	وړوکے	پلار	مور
زومے	لور	دشمن	دوست
ثواب	گناه	تېکي	بدي
باد	هېر	ژوند	مړ

سوال نمبر 5: لاندیني لفظونه په خپلو جملو کښې

استعمال کړئ.

لفظونه	په جملو کښې استعمال
مېوه	هره مېوه خپل خوند او مزه لري
پوهه	پوهه رڼا ده
دولت	علم لوتے دولت دے
ځنگل	د هر ملک ځنگل د هغه ملک قدرتی وسيله ده
عالم	د عالم قدر کول پکار دی

سوال نمبر 6: د خپلي خوښي يو وړوکے شان

حکایت ولیکئ.

دی. څکه یې آبادی مخ په زیاتېدو ده.

(ه) که د یو ملک آبادی زیاته شی نو په خلقو یې څه
اثر پېوځي؟

جواب: که چېرې آبادی زیاته شی نو قدرتی وسیلې لکه
د اوسېدو یاد کړ کروندې زمکه، ځنگلونه تېل، معدنیات
وغیره به زرزر ختم شی، دې نه علاوه د زیاتې آبادی د
علاج او تعلیم خرچ به هم دومره زیات شی چې غریب ملک
به یې نه شی پوره کولے.

(و) ورومې سر شمېر نه چرته او کله شوې وه؟

جواب: ورومې سر شمېر نه په چین کښې درې زره کاله
وړاندې شوې وه.

سوال نمبر 2: خالی ځایونه دک کړئ.

(ا) مور به مړ په پخلی کولو سترې شی.

(ب) ډیمو گرافر د سر شمېرینې په ذریعه د آبادی صحیح
شمېر معلوموي.

(ج) د دنیا ورومې سر شمېر نه په چین کښې درې زره کاله
آگا هو شوې وه.

(د) په تېرو څلویښتو کلونو کښې آبادی په تېزۍ سره زیاته
شوه.

(ه) د پاکستان آبادی په یو ویش کالو کښې دو چنده
کیري.

د گنج پښتو حکایت / همېشه ژوندون

د لاندینو سوالونو لنډ ځوابونه ولیکئ.

(ا) عالم باچا ته د همېشه ژوندی پاتې کېدو د پاره څه
خوراک یاد کړه؟

جواب: عالم ووي چې په هندوستان کښې یوه ونه ده که د
هغې مېوه څوک وځوري نو هغه سرے به نه زور شی او نه
به مړ شی.

(ب) باچا د مېوې راوړو د پاره څوک وگېرل؟

جواب: باچا د مېوې راوړو د پاره خپل یو باوری سرے
وگېرلو.

(ج) قاصد د مېوې راوړو د پاره چرته لاړه؟

جواب: يوه ورځ يوې بزې (چېلې) په تلو کېنې خپل بچي ته اووې چې بچې! زه بهر ځم، خو زما د راتلونو نه مخکېنې چاته ورلرې نه کړې. او د غسې بزې (چېلې) لاره. بهر يو مېلو ولاړ وو. د دوی خبرې يې واورېدې څه ساعت پس دغه مېلو خپل آواز د بزې (چېلې) په شان کړو. او په دروازه کېنې يې آواز وکړو. "بچې! زه راغلم ورلرې که". د چېلې بچې د مېلو د مکر او چالاکۍ نه خبرو. آواز يې ورکړو. چې يې يې اول خپله پرېه وښايه.

سوال نمبر 7: دا لانديني جملې په منفي جملو کې بدلې کړئ.

مثبت جملې	منفي جملې
دا دولت لگوه	دا دولت مه لگوه
چا به ورپورې خاندل	چا به ورپورې نه خاندل
بیرته راوگرځېد	بیرته راو نه گرځېد
سرے به همپشه ژوندے وی	سرے به همپشه ژوندے نه وی
بیرته راځه	بیرته مه راځه

د قرآني جمله:

حضرت عثمان غنی

سوال نمبر 1: لنډه ځوابونه ورکړئ.

(ا) حضرت عثمان د قریشو د کومې کورنۍ سره تعلق لرلو؟

جواب: حضرت عثمان د قریشو د بنو أمیه کورنۍ سره تعلق لرلو.

(ب) دوی ته "غنی" او "ذوالنورین" ولې وایي؟

جواب: دوی به همپشه خپل دولت د نېکۍ په کارونو کېنې لگولو نو په دغه وجه ورته "غنی" لقب ورکړې شته.

کله چې حضرت عثمان اسلام قبول کړو نو رسول الله ﷺ ورته خپله لور رقیه په نکاح کړه. د رقیې د وفات نه پس يې

د رسول الله ﷺ دویمې لور حضرت أم کلثوم سره نکاح لورکړه نو په دغه وجه ورته "ذوالنورین" وایي.

(ج) د حضرت عثمان کار کسب څه وو؟

جواب: د حضرت عثمان کار کسب تجارت وه.

(د) په مدینه منوره کېنې يې څه څيز اخسته او د مسلمانانو د پاره يې وقف کړه؟

جواب: په مدینه منوره کېنې يې د خوړو او يو کوهه واخستو او د مسلمانانو د پاره يې وقف کړو.

سوال نمبر 2: د دې لفظونو معنی وليکئ.

لفظونه	معنی	لفظونه	معنی
خلیفه	نائب / باچا	بت	بت ته سجده
څښتن	مالك / خاوند	پرستی	کډل
شته من	مالدار	نرم مزاجه	نرم طبیعت لرونکې
		زبان	تاوان

سوال نمبر 3: د حضرت عثمان غنی ژوند مونږ ته

څه سبق راکوي په دې موضوع پينځه کرښې وليکئ؟

جواب: د حضرت عثمان غنی رضی الله عنه ژوند مونږ ته

ته دا سبق راکوي چې د خپل دين د پاره هر قسمه قرباني ورکول پکار دي. د خدائے د مخلوق سره ښېگړه کول او د لا

چارو او کمزورو خلقو سره مرسته او امداد کول پکار دي. د حضرت عثمان رضی الله عنه ژوند مونږ ته دا سبق هم

راکوي چې د حق د پاره که هر څومره تکليفونه راشي هغه زغمل پکار دي خو د حق لاره پرېښودل نه دي پکار.

خوشحال خان خټک

سوال نمبر 1: لنډه ځوابونه ورکړئ.

(ا) د خوشحال خان خټک تعلق د پښتنو د کومې

قبيلې سره وه؟

جواب: د خوشحال خان خټک تعلق د پښتنو د خټک

قبيلې سره وه.

(ب) د خوشحال خان خټک د پلار څه نوم وه؟

جواب: د خوشحال خان خټک د پلار نوم شهباز خان وه.

(ج) خوشحال خان خټک د کومو علمونو عالم وه؟

جواب: خوشحال خان خټک د عربي او فارسي عالم ده. د

قرآن، حديث او فقهې په علومو پوهېده.

غلط

- (ا) د مغلوله اړخه منسوب داروه
 (ب) د سلاح مشورې نه پس يې د مغلو خلاف طوره پورته كړه.
 (ج) د هغه زيات كلام اوليك په پختو كښي دے.
 (د) په دغه لړ كښي د هغه يوه واكعه مشهوره ده.
 (ه) يو كابل جرنبل وة.
 (و) د دوي په مضار هر كال مشاثره كېږي.

صحيح

- (ا) د مغلوله اړخه منصب داروه.
 (ب) د سلاح مشورې نه پس يې د مغلو خلاف توره پورته كړه.
 (ج) د هغه زيات كلام اوليك په پښتو كښي دے.
 (د) په دغه لړ كښي د هغه يوه واقعه مشهوره ده.
 (ه) يو قابل جرنبل وة.
 (و) د دوي په مزار هر كال مشاعره كېږي.

سوال نمبر 4: د لاندينو لفظونو صحيح تلفظ وگړئ،
 او د خپل استاذ په مرسته يې د معنو په كاپو كښي وليكي:

مغل	منصب دار	خاس	قتل نامه
د يو قبيلې	عهده	احساس	د يو كتاب
نوم	لرونكې	لرونكې	نوم
عقيذت	اسراف	مره	
مينه	فضول	چې ژوندي نه	
	خرچي	وي	

سوال نمبر 5: د لاندينو تېكو مترادف وليكي.

لفظونه	مترادف	لفظونه	مترادف
زير پدل	پېدا كېدل	بندی	قېدی
رها	آزادی	مينه	محبت
كامران	كامياب	مزار	قبر

د مالگي د درنگ سفر نامه

سوال نمبر 1: د لاندينو سوالونو مختصر جوابونه وركړئ.

(د) خوشحال خان خټك د حضرت كاكا صاحب په حق له څه فرمائيلي دي؟
 جواب: د كاكا صاحب د وفات په وخت خوشحال خان خټك وپېلې و چې "زه په اوسني زمانه كښي د كاكا صاحب په شان بل څوك رښتونه مسلمان او د پخې عقيدې څښتن نه وښم.

(ه) د خوشحال خان خټك د سخاوت واقعه بيان كړئ؟
 جواب: د هغه يوه مشهوره واقعه ده چې يو ځل هغه په غريبانو پېسې وپېلې چې د هغه وخت روپۍ او پېسې به د سيكو په شكل كښي وي. نو د تقسيمولو نه پس يې د سيكو په پېسو لاسونه تور شوي و هغه د لاسونو ونيخلو په وخت خپل زوی عبدالقادر خان خټك ته ووي چې "زويه! په پېسو تقسيمولو خو زما لاسونه تور شول خو كوم خلق چې د پېسو سره په زړه كښي مينه ساتي او خرچ كوي يې نا. نو هم داسې د هغوی زړونه تور شي.

(و) د خوشحال خان خټك په شاعري كښي په كومو خبرو زور اوږه شوې دے؟

جواب: د هغوی په كلام كښي د مېراني، بهادري، آزادي، پښتو نولۍ او د خود داري پېغام ښكاره دے.
 (ز) د خوشحال خان خټك دوه شعرونه وليكي.

جواب: (1) په جهان د ننگيالي دي دا دوه كاره

يا به وځوري ككړي يا به كامران شي

(2) مره هغه چې نه يې نوم نه يې نشان شته

تل تر تله په ښه نام پاي ښاغلي

سوال نمبر 2: د لاندينو لفظونو جمع وليكي.

لفظونه	جمع	لفظونه	جمع
قبيله	قبيلې	دښمن	دښمنان
جنگ	جنگونه	مال	مالونه
پېسه	پېسې	شعر	شعرونه
علم	علمونه		

سوال نمبر 3: په لاندينو جملو كښي د غلطو تېكو املاء صحيح كړئ.

تکي	معني	تکي	معني
هفته	اوونۍ، اووه	انشاء الله	که د الله
لور	ورځي	ترتيب	مرضي وي
پابندي	خني کارونه	طرف	په سده
نک	تلل راتلل	سرنګ	طريقه، يو بل
راتګ	نه کول	غرسورے	پسي
		کؤل	چې فصل
		شار	پرې نه وي
		بنجر	

سوال نمبر 3: د لاندينو لفظونو اپو ته (متضاد) وليکئ:

لفظونه	متضاد	لفظونه	متضاد
ورځ	شپه	گرمي	يخني
ډبر	لور	نمر خاته	نمر پريواته
فائده	نقصان		

سوال نمبر 4: د بنيادم د پاره د مالګې په اهميت دري کړنۍ وليکئ:

جواب: مالګه د قدرت يو انعام دے. د مالګې په وجه په هر څه کېنې خوندي او مزه پيدا شي. کله چې په روټۍ يا پخکړي کېنې مالګه نه وي. نو خوندي او مزه پکېنې نه وي. او مالګه د بنيادم نور ضرورتونه هم پوره کوي. په ځنې صنعتونو کېنې مالګه استعمالولې شي. او بنيادم ترې فائده تر لاسه کوي.

سوال نمبر 5: لانديني تکي په خپلو جملو کېنې استعمال کړئ:

تکي	په جملو کېنې استعمال
سحر	هر ماښام او سحر د الله شکر ادا کول پکار دي
حرکت	بنيادم چې حرکت کوي نو الله پکېنې برکت واچوي

(ا) سفر د کوم ځاي نه شروع شه؟

جواب: سفر د پېښور نه شروع شه.

(ب) د کوهات سرنګ د کوم ملک انجنېرانو جوړ کړے دے؟

جواب: د کوهات سرنګ د جاپان انجنېرانو جوړ کړے دے.

(ج) د کوهات د شهرت څه وجه دے؟

جواب: کوهات د پي. اے. ايف د ائير مېنانو ترېننگ سنتر دے او د کوهات امرود مشهور دي.

(د) په لاچي کېنې کومه مېوه ډېره پيدا کېږي؟

جواب: د لاچي خټکي ډېر مشهور دي.

(ه) د مالګې د درنګ نه مالګه په کوم شکل کېنې حاصلولې شي؟

جواب: د مالګې د درنګ نه مالګه د گټو يا گټانو په شکل کېنې حاصلولې شي.

(و) د مالګې په غرونو بوتې ولې نه کېږي؟

جواب: د مالګې په غرونو بوتې ځکه نه کېږي چې مالګه تېزابي خاصيت لري.

(ز) د مالګې لگښت په څه څه کېنې کېږي؟

جواب: مالګه بنيادم استعمالوي په خوراکو نو کېنې اچولې شي. په صنعتونو کېنې استعمالولې شي. لکه د کاغذ په صنعت کېنې او د څرمنو او چولو د پاره او د تېزابو سازولو د پاره مالګه استعمالېږي.

(ط) مالګه د غرونو نه علاوه په بله کومه زريعه حاصلولې شي؟

جواب: مالګه د مالګې د غرونو د درنګونو نه علاوه د سمندر نه هم حاصلولې شي.

(يا) د مالګې نه علاوه زمونږ د وطن نور معدنيات کوم کوم دي؟

جواب: د مالګې نه علاوه زمونږ د وطن نور معدنيات کونښله، نېل، گېس، قيمتي کاني تانبا او کرو ماښت دي.

سوال نمبر 2: د لاندينو تکو معني وليکئ:

دغه مینې له وجې خلق د هغه مزار ته حاضرېږي. دُعا گانې ورته کوي. او خپله مینه او عقیدت څرگندوي.

سوال نمبر 2: په سبق کښې د رحمان بابا یو شعر ورکړی شو دے. چې دغه شعر کښې رحمان بابا د الله تعالیٰ نه دُعا غوښتي ده، د دغه شعر په مطلب د استاذ / استاذې نه ځان پوهه کړئ.

جواب: د رحمان بابا د دُعا دك هغه شعر دادے. چې کشور د افغانانو معطرشي د هر بیت مصرع مي زلفي د خوبان کړي رحمان بابا د پښتنو په وطن مین وۀ او هغه غوښتل چې د افغانانو وطن د هغه په اشعارو داسې معطر شي چې د هر بیت هر مصرع د خوبانو د زلفو په شان شي چې هغه زلفي معطره او خوشبودارې وي.

سوال نمبر 3: لاندینی لفظونه په جملو کښې استعمال کړئ.

لفظونه	په جملو کښې استعمال
اولس	رحمان بابا د اولس شاعروۀ د هغه د خپل اولس سره مینه وه.
احترام	مونږ له پکار دي چې د هر چا احترام وکړو
پېر زوښنه	ښه اخلاق هم د الله تعالیٰ پېرزوښنه ده
فخر	داز مونږ د پاره د فخر خبره ده چې رحمان بابا د پښتو شاعروۀ
سنگ مرمر	د رحمان بابا د مزار په ښانسته کولو کښې سنگ مرمر استعمال کړی شو دے
گنبد راڅی	د رحمان بابا د مزار گنبد د لري ځایه په نظر راڅی

سوال نمبر 4: د لاندینو لفظونو صحیح املاء وکړئ.

غلط	صحیح	غلط	صحیح
اهترام	احترام	هاسل	حاصل
منزور	منظور	ظیارت	زیارت
خسوسی	خصوصی		

ایجنسی	د خپېر پښتون خوا سره څو ایجنسی هم دی
ژړنده	داني ژړندي ته اورلي شي او هغه اوږه کوي
خور	زمونږ په سیمه کښې ډېر خورونه او سیندونه دی

سوال نمبر 6: لاندینو جملو کښې فعل، فاعل او مفعول بیل بیل کړئ.
(ا) ندیم خط لیکي.

ندیم فاعل، خط مفعول، لیکل فعل
(ب) عذرا کتاب لولي.

عذرا فاعل، کتاب مفعول، لوستل فعل
(ج) نامدار لوبې کوي.

نامدار فاعل، لوبې مفعول، کول فعل
یادگار عمارتونه:

د عبدالرحمان بابا مقبره

سوال نمبر 1: د لاندینی سوالونو لاندې ځوابونه ولیکئ.

(ا) هغه کوم خلق وی چې مرۀ شی نو هم د خلقو په زړونو کښې ژوندي وی؟

جواب: دا هغه خلق وی چې دوی د انسان د ښېگړې سوچ او فکر کړی وی. خلقو ته یې فائده رسوله وی. د خدای په مخلوق مین وی. نو داسې خلق نه مری.

(ب) د رحمان بابا شهرت په څه وجه دے؟

جواب: رحمان بابا یو خوږ ژبي شاعر وۀ. او د هغه په شاعري کښې الله تعالیٰ ډېر اثر اېښی وۀ.

(ج) د رحمان بابا مزار چرته دے؟

جواب: د رحمان بابا مزار پېښور سره نيزدود هزار خوانی په لویه مقبره کښې دے.

(د) د رحمان بابا مزار په کومو کانو ښانسته کړی شو دے؟

جواب: د رحمان بابا مزار په سپین کانی یا سنگ مرمر ښانسته کړی شو دے.

(ه) د رحمان بابا مزار ته خلق ولې حاضرېږي؟

جواب: رحمان بابا سره د خلقو عقیدت او مینه ده. او هم د

سوال نمبر 5: په لاندينو جملو كښې ډ معرفي او نكري اسمونه په گوته كړئ.

- (ا) ډ پښتو ژبې لوستي شاعر عبدالرحمن بابا دے. اسم نكړه، زده، شاعر، اسم معرفه، پښتو، عبدالرحمان بابا
 (ب) ډ پېښور خوا كښې ډ هزار خواني لويه مقبره ده. اسم معرفه پېښور، هزار خواني
 (ج) ډ رحمان بابا ډ مزار سره يوه لويه لائبريري موجوده ده. اسم نكړه مزار، لائبريري، اسم معرفه رحمان بابا
 (د) ډ رحمان بابا په مزار يو يادگاري عمارت تعمير كړې شوې دے. اسم نكړه، مزار، عمارت، اسم معرفه رحمان بابا
 (ه) رحمان باب ډ علم حاصلولو ډ پاره ډكويو لويو عالمانو نه زده كړه كړې وه. اسم نكړه علم، عالمان، اسم معرفه رحمان بابا

په ځان تېر شوي حالات: ډ قلم قيصه

- سوال نمبر 1: لنډ ځوابونه وركړئ.
 (ا) انسان اول په څه څيز ليكل شروع كړل؟
 جواب: انسان اول په قلم ليكل شروع كړل.
 (ب) الله تعالى انسان ته په څه څيز تعليم وركړ؟
 جواب: الله تعالى نسان ته ډ قلم په ذريعه تعليم وركړ.
 (ج) مونږ له په قلم څنگه خبرې ليكل پكار دي؟
 جواب: مونږ له پكار دي چې په قلم ډ انسانانو ډ خبر ښكړي خبرې وليكو. ډ قام او وطن ډ پاره پرې ليكل وكړو. لا ډ حق او انصاف ډپاره پرې كار وكړو.
 (د) په موجوده دور كښې ډ قلم ترقي بيان كړئ؟
 جواب: په موجوده دور كښې قلم په فاؤنټن پېن، بال پوائنټ او ډ كمپيوټر په شكل كښې ښكاره شوے دے.
 (ه) ډ قلم درې قسمونه وليكي.

جواب: (1) ساده قلم (2) فاؤنټن پېن (3) بال پوائنټ سوال نمبر 2: ډ لاندينو لفظونو جمع وليكي.

لفظونه	جمع	لفظونه	جمع
قلم	قلمونه	جنت	جنتونه
انسان	انسانان	زمكه	زمكې

كتاب	كتابونه	فن كار	فن كاران
سوال نمبر 3: ډ لاندينو لفظونو معني وليكي.	لفظونه	معني	معني
مخلوق	پېدا كړے شوے	كاتب	ليكونكے
شكر گزار	شكر كونكے	منتقل	ډيو ځاي نه بل ځاي ته كول
ډيزائنونه	نمونې		

سوال نمبر 4: لاندينې جملې صحيح كړئ.

- (ا) زما دعوي ده غلط
 (ا) زما دعوي ده صحيح
 (ب) مېلو په اوبو كښې توب ووهلو غلط
 (ب) مېلو اوبو ته توب كړو صحيح
 (ج) اوبه خوړې دے غلط
 (ج) اوبه خوړې دي صحيح
 (د) سحر شوه غلط
 (د) سحر شو صحيح
 (ه) پرونده راسې باران راځاځي غلط
 (ه) پرونده راسې باران راوړې صحيح
 قواعد: لاندينو جملو كښې فاعل، مفعول او فعل په گوته كړئ.
 (ا) گل كتاب لولي.

- گل فاعل، كتاب مفعول، لوستل فعل
 (ب) پلوشي خط وليكلو.
 پلوشه فاعل، خط مفعول، ليكل فعل
 (ج) برېښناسكول ته ځي.
 برېښنافاعل، سكول مفعول، تلل فعل

- (د) شاهد به كركټ كوي.
 شاهد فاعل، كركټ مفعول، كول فعل
 (ه) استاذه كتاب گوري.
 استاذه فاعل، كتاب مفعول، كتل فعل

سيندونو غاړې ته دهقانان راغلي دي او د كشتۍ په طمع
دي. يخه فضا ده. او په هر لور خوشبو خوره ده.
زمونږ وطن:

د آزادي تحريك او باچا خان

سوال نمبر 1: د لاندينو سوالونو مختصر جوابونه
وليكئ.

(1) باچا خان كله پيدا شئ او د پلاريې خه نوم وه؟
جواب: باچا خان په كال 1890ء كښې پيدا شئ او د پلار
نوم يې بهرام خان وه.

(2) باچا خان كوم كوم خانې خپله زده كړه ترسره كړه؟
جواب: ورومبې زده كړه يې د خپل كلي په جومان
كښې وكړه. بيا پرله پسې په ميونسپل بورډ هائي سكول
پېښور او په مشن هائي سكول پېښور كښې يې تعليم
حاصل كړو.

(3) باچا خان د خپلو استاذانو د كوم كار نه متاثره شو؟
جواب: باچا خان په مشن سكول پېښور كښې د تعليم
حاصلولو په وخت د غني استاذانو نه ډير زيات اثر واخست.
چې دغو استاذانو كښې د علم خورولو او د خلقو د خدمت
كولو يوه نه ستري كېدونكې جذبه وه.

(4) د ترنگزو حاجي صاحب چرته دارالعلوم قائم كړو
او په دغه كار كښې ورسره خوك ملگري وو؟

جواب: د ترنگزو حاجي صاحب په گدر (ضلع مردان)
كښې يو دارالعلوم قائم كړو. په دغه كار كښې ورسره باچا
خان مولوي تاج محمد، مولوي فضل ربي، او مولانا فضل
محمود محقي ملگري وو.

(5) د اصلاح الافاغنه د قيام خه غرض وه؟

جواب: د انجمن اصلاح الافاغنه د قيام مقصد د خلقو نه
د غلطو رسمونو رواجونو، وهمونو، غلطو خبرو جنگ
جگړو او بې اتفاقي لري كول و. او د قوم مخه تعليم او
ترقي ته راپړول وو.

(6) د "پښتون" رسالي غرض خه وه؟

جواب: د "پښتون" رسالي جاري كولو غرض دا وو چې

مازيگر (نظم)

سوال نمبر 1: مصرعي پوره كړئ.

(ا) د بلبل خويې سندرې، د كونړو بازيگرې،

(ب) د تيزو آوازونه، د سيسو زړكو سپلونه.

(ج) گلاب خپلې شونې سرې كړې، نرگس جگې قرقري
كړې.

(د) په زرينو پلوشو كښې، مرمرينو تماشو كښې.

سوال نمبر 2: د لاندينو تېكو معني وليكئ.

لفظونه	معني	لفظونه	معني
بازيگرې	په هوا كښې لوتونه لړول	د سرو زرو	زرين
شېهر	د اوبو تونډو آواز	د مرغانو په سر جوړ تاج	قرقري
جگې	اوچت	كشتۍ	مانگې
پنېزېب	د پښو كاله	چلونكې	چلونكې
		جينكې	جونه

سوال نمبر 3: دې نظم كښې "جيندے" د يو سيند
نوم ياد شوی دے. تاسو هم د خپل استاذ يا استاذې په
مرسته د پښتون خوا د نورو سيندونو نامي يادې كړئ او په
كاپو كښې يې وليكئ؟

جواب: د پښتون خوا د ځينو سيندونو نومونه دادی. (۱)
د كابل سيند (۲) ناگمان (۳) سر درياب (۴) كرمه (۵) د
سوات سيند (۶) د كنهار سيند او ځنی نور.

سوال: دې نظم كښې چې د مازيگر كوم منظر بيان
شوی دے، هغه په خپلو لفظونو كښې وليكئ.

جواب: شاعر د مازيگر منظر بيانوي او وايي چې بېلابلن
خويې سندرې وايي. كونړي بازيگرې اړوي، طوطيان او
بشارونۍ سندرې وايي. چار چاپېره تور غرونه او وړباندي د
شنوونو ځادرونه خواره دي. د تيزو او سيسو سپلونه
گرځي. درامبېل او نمر پرست گلونه غوړېدلي دي. د نمر
پلوشې زرينې دي او په وريځو كښې نمر لسه لسه كيږي. د

انجمن	مجلس، ډله	تحريك	حرکت، غور
عدم	د زور او طاقت	هلي څلي	منډې ترړې،
تشدد	نه کار نه اختل		کوشش
اتل	هېرُو	خود	خپل مطلب
		غرضي	

سوال نمبر 4: د لاندینو لفظونو اېوته وليکئ.

لفظونه	اېوته	لفظونه	اېوته
عزت	ذلت	کرکه	مينه
صفایي	گندگي	ترقي	تنزل
تائيد	ترديد	متحد	منتشر

حضرت امام جعفر صادق

سوال نمبر 1: د لاندینو سوالونو جوابونه وليکئ.

(ا) حضرت امام جعفر صادق کله پيدا شوي و؟
جواب: حضرت امام جعفر صادق په 24 مني کال 699ء کښي پيدا شوي و.

(ب) د دوي د مور يي بي څه نوم و؟

جواب: د دوي د مور نوم ام فروا و.

(ج) خلقو به اکثر دوي په کوم کښت يادول؟

جواب: خلقو به دوي اکثر د مور په کښت "ابن المکرمه" بللو.

(د) جابر بن حيان څوک و؟

جواب: جابر بن حيان مشهور کيميا دان و. او د حضرت امام جعفر صادق شاگرد و.

(ه) د امام جعفر صادق د شهرت اصل وجه څه و؟

جواب: د امام جعفر صادق زيات شهرت د زهد او تقوي په وجه دے.

سوال نمبر 2: خالي ځايونه ډک کړئ.

(ا) امام جعفر صادق په مدينه منوره کښي پيدا ش.

(ب) د دوي مور ام فروا د خپل وخت عالمه ښځه وه.

(ج) دوي د خپلي زمانې په زياتو علمونو کښي لاس لرلو.

په نام کښي سياسي بېداري پيدا شي. او د سياسي معاشرتي او مذهبي مضامينو په ذريعه د اولس خدمت اوشي.

(7) د خدائي خدمت کار ډلې مقصد څه و؟

جواب: د "خدائي خدمت کار" مقصد د پښتنو د حقوقو تحفظ. د دوي تعليمي کمې پوره کول. دوي متحد او متفق کول او د عدم تشدد له لاري د غير ملکي حکومت نه خلاصه موندل.

(8) باچا خان کله وفات ش؟

جواب: باچا خان په شلمه جنوري کال 1988 کښي وفات ش.

(9) د باچا خان دوه ويناگانې وليکئ؟

جواب: (1) پوهه رڼا ده (2) ساده ژوند کښي لويي ده سوال نمبر 2: د صحيح جواب انتخاب وکړئ.

(ا) د باچا خان خپل نوم دے.

(عبدالغفار خان، عبدالجبار خان، عبدالرحمان خان)

(ب) باچا خان ورومبي زده کړه چرته حاصله کړه؟

په برتري سکول کښي، د خپل کلي په جومات کښي ۷، په برټويت سکول کښي

(ج) باچا خان په کوم کال واده وکړ؟

په کال 1930ء کښي، په کال 1913ء کښي، په کال 1912ء کښي ۷

(د) د باچا خان د تحريك نوم و؟

(خدائي خدمتگار، اصلاح الرسوم، د آزادي تحريك)

سوال نمبر 3: د لاندینو لفظونه معني په لغت کښي وليکئ او په خپلو کاپو کښي يي وليکئ.

لفظونه	معني	لفظونه	معني
پوله پسي	په يو بل پسي	کرکه	نفرت
خواهش	آرمان	جهالت	بي علمي، ناپوهي
مدرسه	سکول	جدید	نومے

بوائے سکاؤټ او گرلز گائېډ

سوال نمبر 1: مختصر جوابونه وليکي:

(1) گرلز گائېډ څه ته وايي؟

جواب: د گرلز گائېډ معنی ده. "لاره ښودونکې جينې" دا يو تنظيم وي چې د خبر ښېگړي کارونه کوي.

(2) گرلز گائېډ څه خدمات ترسره کوي؟

جواب: دا جينکي د بوائے سکاؤټ په شان کار کوي. په جلوسونو او نورو اجتماعاتو کې چې پکې ډېرې ښځې گډون کوي. نو هغوی سره واره واره ماشومان هم وي. نو بيا گرلز گائېډ جينکو ته د کار کولو موقع په لاس ورځي. که چرته ماشوم وړک شي. که څوک زخمی شي. چاته د طبي مرستې ضرورت وي. نو دوی دغه کارونه کوي.

(3) د "گرلز گائېډ" معنی څه ده؟

جواب: د گرلز گائېډ معنی ده لاره ښودونکې جينکي.

(4) د امن او جنگ په ورځو کې يو سکاؤټ څه خدمات ترسره کوي؟

جواب: ښه سکاؤټ هغه وي چې په خپل ځان باور لري او د نورو سره مرسته کوي. د جنگ په زمانه کې سکاؤټ زخميان بچ کوي. او د هغوی دارو درمل کوي. او د جنگي قبيديانو خيال ساتي. د امن په زمانه کې هم فائده مند کارونه کوي. د سېلابونو، زلزلو او حادثو نه متاثره خلقو سره امداد او مرسته کول د دوی په فرائضو کې شامل وي.

(5) سکاؤټ ته کوم اصول ښودلې شي؟

جواب: سکاؤټ ته دا اصول ښودلې شي.

1. زه به داسې کار نه کوم چې زما عزت ته ترې خطره وي.

2. د خپل مور پلار، حکومت او ملک به وفادار يم.

3. ټول سکاؤټان به خپل دوستان گڼم.

4. همېشه به د خلقو خدمت کووم.

5. هر چا سره به د ښو اخلاقو او مينې سلوک کووم.

6. په ځناورو به رحم کووم.

7. هر مصيبت او تکليف به په همت او حوصله برداشت کووم.

(د) دوی په عملي سياست کې برخه نه اخسته.

(ه) اے منصوره! صبر او زغم اختيار کړه.

سوال نمبر 4: لاندینی لفظونه په خپلو جملو کې

استعمال کړئ.

لفظونه	په جملو کې استعمال
زده کړه	ماشومانو له غوره زده کړه ورکوي
هستی	په مسلمانانو کې د علم و عمل لرونکي ډېرې هستي تېرې شوي دي
کيميادان	جابر بن حيان ورومې کيميادان دے چې په تجربو يې باور لرلو
مېلمه پالنه	د پښتنو دا يو صفت دے چې دوی مېلمه پالنه کوي
سلوک	د هر چا سره ښه سلوک لويه ټېکي ده

سوال نمبر 4: په لغت کې د لاندینو لفظونو معنی

ولټوي او په خپلو کاپو کې يې وليکي:

لفظونه	معنی	لفظونه	معنی
کنيت	هغه نوم چې د زوی يا لور يا د پلار او مور په وجه مشهور شي	تربيت	پالنه، حضمانه
صلاحيت	قابليت	تقوی	پرهيزگاري
عظمت	لوټے والے		

سوال نمبر 5: د صحيح جواب نه کرښه تاو کړئ.

(ا) د حضرت امام جعفر صادق په صفتونو کې لوټے صفت و. (مېلمه پالنه ۷، جنگونه کول، تجارت کول)

(ب) امام جعفر صادق پيدا شوے و. (مکه کې، مدينه کې ۷، طائف کې)

(ج) امام جعفر صادق چا دربار ته راوبللو. (هارون الرشيد، منصور ۷، مامون الرشيد)

(د) امام جعفر صادق به په خپلو لاسونو کولو. (محنت ۷، روزگار، مشقت)

مرسته	د مظلوم سره مرسته ضروري ده
مقبولیت	د سکاوت مقبولیت د دوی د ښې کار کردگی په وجه دے
کیمپ	د سکاوتانو د تربیت د پاره کیمپ لگولے شی

سوال نمبر 5: لاندینی جملې د ورکړې شوی لفظونو په مرسته پوره کړئ.

انسانیت، اسلام کار، تنظیم، لاره

(ا) هسې دې ځان له کار کتلے دے.

(ب) د گولز گانبد معنی ده لاره بودونکی جینی.

(ج) دوی صرف د انسانیت د خدمت په غرض کار کوی.

(د) بوائے سکاوت یو داسې تنظیم دے چې ښه او د فائدي کارونه کوی.

(ه) د سکاوت د تنظیم اصول هم هغه دی کوم چې مونږ ته اسلام ښودلی دی.

سوال نمبر 6: لاندې څو جملې لیکلې شوی دی، تاسو یې وگولئ او د دې د پاره یو سر خط یا عنوان وټاکئ.

”د سکاوت د تنظیم اصول هم هغه دی کوم اصول چې مونږ ته اسلام ښودلی دی. سکاوت چې یو بنیاد په خطر او مشکلاتو کښې راگېر وونی نو سمدستی یې امداد له ورځی. د هغه رنگ، نسل، ژبې او مذهب د فرق کولو نه بغير د هر چا خدمت کول خپل ایمان گټی“.

د دې مناسب سر خط یا عنوان ”سکاوت د انسانیت خادم“.

مکالمه: مچ او ماشے

سوال نمبر 1: لاندې جوابونه ورکړئ.

(ا) د ښارونو په مقابله کښې په کلو کښې بیماری زیاتې خورېږي ولې؟

جواب: په کلو کښې خلق د صفائی خیال نه ساتي. ماحول گنده وی. پکښې مچان او ماشی ډېر وی د زهر ژونو داروگانو په شیندلو څوک نه پوهیږي. ځکه نو په کلو

8. همیشه به د کفایت شعاری نه کار اخلم.

9. خپله وینا، کار او خیال به همیشه پاکیزه ساتم.

(6) په دریو گوتو د سلام یا سلیوت څه مطلب دے؟

جواب: د دې دا مطلب دے چې سکاوت دا وعده کوی چې زه به د الله تعالی د احکامو پېروي کوم د خپل ملک د قانون په وفادار یم. او د خلقو خدمت ته به تیار یم.

سوال نمبر 2: هغه الفاظ چې په اردو او پښتو دواړو کښې یو شان استعمالیږي لکه

تربیتی، پروگرام، ضرورت، طالب، علم، موقع، طبی، معاوضه، فائده، فخر، مقبولیت، تحریک، با قاعده، سطح، منظم، عارضی، خوراک جنگ، زمانه، امن، متاثره، امداد، فرائض، اصول، پابندی، عزت، خطر، وفادار، اخلاق، سلوک، تکلیف، مصیبت، همت، حوصله، برداشت، سلام، تعمیری، او نور

سوال نمبر 3: په کالم ”الف“ کښې ځنې لفظونه ورکړي شوی دی د دې اپوټه یا متضاد په کالم ”ب“ کښې موجود دی تاسو یې وگټوئ او یو بل ته یې مخامخ کړئ.

کالم ”الف“ لفظونه	کالم ”ب“ اپوټه	کالم ”ج“ یو ځایي
هلك	روغ	هلك، جینی
نیکه	سخی	نیکه، نیا
وروكے	جینی	وروكے، لوټے
بیمار	جنگ	بیمار، روغ
شوم	نیا	شوم، سخی
امن	لوټے	امن، جنگ

سوال نمبر 4: لاندینی لفظونه په څلو جملو کښې

استعمال کړئ.

لفظونه	په جملو کښې استعمال
فرائض	د هر چا خپل فرائض وی چې هغوی یې ادا کوی
تنظیم	د هر تنظیم خپل اصول وی چې په هغې عمل کوی

(و) دا خو سپرے کونکے دے.

اوبښه اوبښه دانگه (نظم)

سوال نمبر 1: لندځو اوبښه ورکړئ.

(ا) د اوبښ په قسمت کښې څو منډه بار دے؟ او څو

فرلانگه به مزل کوی؟

جواب: د اوبښ په قسمت کښې لس منډه بار دے. لوزر

فرلانگه مزل به کوی.

(ب) د اوبښ په پوزه کښې څه وی او په غاړه کښې یې

څه وی؟

جواب: د اوبښ په پوزه کښې نکېل او په غاړه کښې یې

جرس وی.

(ج) اوبښ له خلق گوډې (پښې) ولې تری؟

جواب: اوبښ له خلق گوډې (پښې) ځکه تری چې چرنه

لار نه شی.

(د) د اوبښ پښې څنگه دی او سینه کښې یې څه وی؟

جواب: د اوبښ پښې پستې او نرمې وی او پښې لوړې

دنګې دی. او په سینه کښې یې کلکه غوټه وی.

سوال نمبر 2: په نظم کښې شاعر څه وئیل غواړي. د

دې نظم مطلب په مختصرو ټکو کښې ولیکئ؟

جواب: شاعر د نظم په حواله دا وایی چې که یو قوم ښه

مضبوط او کلک وی خو چې خپل اختیار او واک نه لری نو

مثال یې د اوبښ دے. اوبښ په ځناورو کښې تر ټولو لوڼه او

غټ دے. خو د نورو د حکم او اختیار د لاندې دے. لوه

اوبښ مالک چې څه غواړي په اوبښ هغه کارونه کوی. لا

اوبښ انکار نه کوی. ځکه چې اوبښ غلام دے. د هغه قوت

او طاقت د هغه په کار نه راځي.

سوال نمبر 3: لاندینی لفظونه جملو کښې استعمال

کړئ.

لفظونه	په جملو کښې استعمال
نکېل	د اوبښ په پوزه کښې نکیل باندي اوبښ په
قابو کښې وی	

کښې بیماری زیاتې وی.

(ب) تاسو خپل کورونه او خپل سکول صفا ساتئ؟ که نا؟

جواب: مونږ خپل کورونه هم صفا ساتو او خپل سکول

هم صفا ساتو.

(ج) ماشی او مچان دواړه د گندگو پیداوار دے. تاسو د

خپل ماحول د صفا ساتلو د پاره څه کوی؟

جواب: مونږ ته دا معلومه ده چې گندگی ماشی او مچان

پیدا کوی او ماشی او مچان بیماری خوروی ځکه نو مونږه

همپشه دا کوشش کوو چې زموږه ماحول دې صفا وی.

نالو کښې دې د گنده اوبو چلند جاری ساتئ. په کوڅو

کښې دې خزله او ډهران نه دی. د زهر زنو داروگانو سپرے

کوو.

(د) د ماشو او مچانونه علاوه نور کوم جراثیم

ناروغی خوروی؟

جواب: د ماشو او مچانونه علاوه نور هم جراثیم چې

ناروغی خوروی. لکه په سخا مېوو کښې دغه جراثیم

موجود وی. په زړو ترکارو او زړو میتایانو او د بیکری په

وخت او پیدلی څیزونو کښې هم د ناروغی جراثیم وی. چې

ځان ترې ساتل پکار دی.

سوال نمبر 2: د واحد جمع او د جمع واحد ولیکئ.

واحد	جمع	واحد	جمع
مچ	مچان	ماشے	ماشی
ښار	ښارونه	ځانے	ځایونه
پابندی	پابندی	سړک	سړکونه

سوال نمبر 3: لاندینی جملې په مناسبو لفظونو پوره

کړئ.

(ا) نو ځکه داسې تازه او په طبع یې.

(ب) زموږ د پاره شیه او ورځ دواړه یو شان دی.

(ج) چرته ماشومانو په لاسونو کښې د ډوډی ټوک

نیولے وی.

(د) مچان ورباندې په ښه توگه ماره او څار یې دی.

(ه) داسرے څه کوی داسې ښکاری چې لوگے وباسی.

جرس	ډ گوجرانو عادت وي چې خپلو مېښو ته جرس اچوي
پوزه	ډ بنده په مخ مناسبه پوزه ډ مخ ښائست وي
زوزان	زوزان ډ اوچو او شگلوروزمکو بوتې دے
مسور	په دالونو کښې ډ مسورو ډ دال خپل اهميت دے
پلوسه	زمونږه ډ پښتون خوا په اوچو غرونو کښې پلوسه موندے شي

سوال نمبر 4: "اوبښه اوبښه" دا تركيب په نظم کښې دوه واړه راغلے دے. په نظم کښې دغه شان نور کوم لفظونه دي چې دوه دوه واړه راغلي دي.

جواب: په نظم کښې بل يو تركيب دانگه دانگه دوه واړه راغلے دے.

سوال نمبر 5: ډ لاندينو تکو معني وليکي.

لفظونه	معني	لفظونه	معني
وچ ککر	مانده، تپ، چې غوښه نه لري	داسو	په لښ ډ بېر ترلو لرگے
غرانگه	مري	کتبان	ډ شوتل، مسورو وغيره بوس
پيارمه	ډ کتي ترلو پرے	تانگ	ډ کپرې پټې چې ډ خاروي ډ خپتي نه تاؤ وي
گوډه	پښې، کونډې، تريس مار	ناتاره	گوزارونه
کيکر	ډ ازغو لرونکے وڼه		

محمد بن قاسم

سوال نمبر 1: ډ لاندينو سوالونو لند ځوابونه وليکي.

(1) محمد بن قاسم څوک وه؟

جواب: محمد بن قاسم ډ عراق ډ گورنر حجاج بن يوسف

وراره او زوم وه او ډ سندھ فاتح وه.

(2) محمد بن قاسم ډ څو کالو په عمر کښې سندھ

فتح کړے وه؟

جواب: محمد بن قاسم ډ اولسو کالو په عمر کښې سندھ

فتح کړے وه.

(3) ډ محمد بن قاسم په زمانه کښې په سندھ کښې

ډ چا حکومت وه؟

جواب: ډ محمد بن قاسم په زمانه کښې په سندھ کښې ډ

راجه دا هر حکومت وه.

(4) په سندھ ډ محمد بن قاسم ډ حملې کولو څه وجه وه؟

جواب: په سندھ کښې ډ مسلمانانو مال برداره جهازونه

لوتلي شوي وو. او ځني مسلمانان يې قېديان کړے وو.

(5) ډ راجه دا هر ډ دارالحکومت يا پايه تخت څه نوم وه؟

جواب: ډ راجه دا هر ډ دارالحکومت يا پايه تخت نوم الور

وه.

(6) ډ محمد بن قاسم سره څومره لښکر وه. او ډ راجه

دا هر ډ لښکر شمېره څومره وه؟

جواب: ډ محمد بن قاسم سره دولس زره فوځ وه او ډ راجه

دا هر ډ لښکر شمېره دېرش زره وه.

(7) محمد بن قاسم ډ سندھ ډ خلقو سره څنگه

سلوک وکړه او نتيجه يې څه شوه؟

جواب: محمد بن قاسم ډ سندھ ډ خلقو سره ډ روا داري

سلوک وکړو او نتيجه يې دا شوه چې خلق اسلام پله مائله

شول.

سوال نمبر 2: ډ لاندينو تکو معني وليکي.

لفظونه	معني	لفظونه	معني
فاتح	فتح کونکے	بېرغ	جنډه
حکمران	حکومت کونکے	بندرگاه	ډ سمندري جهازونو ډ ودرېدو څائے
بنديوان	قېدي	رها	خلاصول، ډ قېد نه وېستل

رواداری	برداشت، زغم
---------	-------------

سوال نمبر 3: لاندینی تکی او ترکیبونه په جملو کښی استعمال کری.

لفظونه	په جملو کښی استعمال
کارنامې	د محمد بن قاسم او نورو مسلمانانو جرنیلانو کارنامې به تل ستايلی شی
دارومدار	د عملونو دارومدار په نیتونو دے
نښتی	د ترهه گرو او پولیسو تر منځه خونښتی شوې دی
غوښتنه	د هر چا غوښتنه دا ده چې جنگونه دې نه وی
امن ناکه	په امن ناکه ماحول کښی هر څوک خوشحاله وی

کښتین کرنل شېر خان شهید

سوال نمبر 1: د لاندینو سوالونو مختصر جوابونه ولیکئ.

(ا) کرنل شېر خان چرته او کله پیدا شوی و؟

جواب: کرنل شېر خان په فوجون آباد (نوی کلی) ضلع صوابی کښی په ورومی جنوری کال 1975ء کښی پیدا شوی و.

(ب) کرنل شېر خان له خپل نیکه کرنل شېر خان نوم ولې کېښوده؟

جواب: دده نیکه د دې سیمې د یو مېرني سړی شېر خان نه ډېر متاثره و. دغه شېر خان په کال 1948ء کښی د هندوستان د فوځ سره جنگېدلی و. او د کشمیر څه برخه یې آزاده کړې وه. ځکه نو نیکه به خپل نمسی د دغه مېرني او بهادر شېر خان نوم کېښوده.

(ج) کرنل شېر خان دولسم جماعت د کوم کالج نه پاس کړو؟

جواب: کرنل شېر خان دولسم جماعت د صوابی د کالج نه پاس کړو.

(د) کرنل شېر خان ورومی په څه کښی برتی شوی او بیا چرته

نوکر شوی؟

جواب: کرنل شېر خان ورومی په پاکستان ائیر فورس کښی د ائیر مین په حیثیت برتی شو. او بیا یې د پاکستان د بری فوځ امتحان پاس کړو. او په کال 1992ء کښی کاکول اکېډمی ته د تربیت د پاره لاړو.

(ه) کرنل شېر خان په کوم سنگر کښی شهید شوی؟

جواب: کرنل شېر خان د کشمیر په سنگر شهید شوی.

(و) کرنل شېر خان ته کوم اعزاز ورکړی شوی؟

جواب: کرنل شېر خان ته د "نشان جېدر" اعزاز ورکړی شوی.

سوال نمبر 2: د لاندینو تکیو معنی ولیکئ.

لفظونه	معنی	لفظونه	معنی
سأهو	پاک، سوچه، سپیڅلے	محافظة	حفاظت کونکے
تور تمونه	تېرې	مېرني	بهادر
سنگر	محاذ، مورچه		

سوال نمبر 3: د واحد جمع او د جمعی واحد ولیکئ.

واحد	جمع	واحد	جمع
فوخ	فوځونه	حمله	حملې
سرحد	سرحدونه	توره	تورې
کارنامه	کارنامې	ځوان	ځوانان

سوال نمبر 4: د کالم "الف" لفظونه د کالم "ب" سره یو ځای کری.

کالم "الف"	کالم "ب"	کالم "ج"
نشان	نوم	نشان جېدر
لوڼے	نمسه	لوڼے نوم
نیکه	جېدر	نیکه نمسه
پرق	موسم	پرق رنا
خراب	رنا	خراب موسم

سوال نمبر 5: خالی ځایونه په مناسبو لفظونو ډک کری.

(ا) د هر چا د خپل وطن سره مینه وی.

(ب) خپل ځان د دنیا له هر څه نه خوږ دے.

جواب: سيد جمال الدين افغانى غوښتل چې مسلمانان رابيدار كړي. او پكښې يو والې پيدا كړي.

(4) سيد جمال الدين كله او چرته پيدا شؤ؟

جواب: سيد جمال الدين افغانى په كال 1838ء كښې د افغانستان د كونړ علاقې په اسد آباد نومې كلي كښې پيدا شوې وؤ.

(5) سيد جمال الدين افغانى د كومو كومو ملكونو سېل كړې وؤ؟

جواب: سيد جمال الدين افغانى د هندوستان، سعودي عرب، شام، عراق، بهت المقدس، مصر، تركى، ايران، برطانيه، فرانس، او نورو ملكونو سېل كړې وؤ.

(6) د سيد جمال الدين افغانى د ملكونو د سېل كولو څه مقصد وؤ؟

جواب: دوى غوښتل چې مسلمانان د نوى علومو په حاصلولو آماده كړي، او مسلمانان يو شى، متحد شى او خپلې مسئلې په خپله حل كړي.

سوال نمبر 2: د لاندينو ټكو معنى وليكي.

لفظونه	معنى	لفظونه	معنى
نامتو	مشهور	غوښتنه	مطالبه
پېرى	صدى	محكوم	غلام
هلې څلې	كوشش	جامعه	معاشره
		يونيورستى	

سوال نمبر 3: د لاندينو ټكو متضاد يا اپوتې وليكي.

لفظونه	متضاد	لفظونه	متضاد
اختلاف	اتفاق	پرون	نن
مشران	كشران	ورومبې	وروستې
ژوندې	مړ		

سوال نمبر 4: بې باكه د دوه و لفظونو "بې" او "باكه" نه جوړ شوې دى. تاسو لاندينو لفظونو سره "بې" يو څائې كړئ. او څو نوى ټكې تړي جوړ كړئ. او په كاپيو كښې يې وليكي.

بې ادبه، بې سره، بې عقله

(ج) د دة نيكة د دې سيمې د يو ميړنى سرى شېر خان نه ډېر متاثره وؤ.

(د) د تل پاره به ياد ساتلې شى

(ه) د پاکستان حكومت د دة ته د نشان حيدر اعزاز ور كړؤ.

ملغلري او لالونه

سوال نمبر 1: ستاسو كومه وېنا خوښه شوه؟ او ولې؟

جواب: هره وېنا په خپل څائې خوږه. درنه او د خوښې ده او وجه يې دا ده چې تولې ښې خبرې دى.

سوال نمبر 2: جملې پوره كړئ.

(1) بهترين انسان هغه دى چې نورو خلقو ته ترې فائده رسى.

(2) تر ټولو غوره نمرې هغه ده چې په خپل محنت حاصله شى.

(3) حسد ډېر خراب څيز دى.

سوال نمبر 3: د دې لفظونو اپوتې يا متضاد وليكي.

لفظونه	متضاد	لفظونه	متضاد
بهترين	خراب ترين	فائده	نقصان
مينه	كرکه	لور	چيت
خراب	ښه	نرمى	سختى

سيد جمال الدين افغانى

سوال نمبر 1: د لاندينو سوالونو مختصر جوابونه وليكي.

(1) مسلمانانو كله د دنيا په زياتو ملكونو حكومت كولو؟

جواب: د نولسم عيسوى پېړۍ پورې د ايشيا، افريقې او يورپ په زياتو ملكونو د مسلمانانو حكومتونه وؤ.

(2) د مسلمانانو د حكومت د ختمېدو څه وجه وه؟

جواب: په خپلو كښې د جنگونو كولو په وجه مسلمانان كمزورى شول، او بيا غير مسلمو ترې فائده واخسته.

(3) سيد جمال الدين افغانى څه غوښتل؟

بي کاره، بي ځايه، بي خوده
بي ايمان، بي عزت، بي صبره
بي حساب، بي حده، بي شانہ
بي عمله، بي علمه، بي شماره

سوال نمبر 5: لانديني جملې په مناسبو لفظونو پوره کړئ.
(ا) غېر مسلم د مسلمانان د کمزورۍ نه فائده واخسته.
(ب) هغوی د دغه حالت د بدلولو په چل نه پوهېدل.
(ج) سيد جمال الدين افغاني خپله ورومبې زده کړه
هم له خپل پلار نه حاصله کړه.
(د) او چې خپل ملک افغانستان ته راستون شئ.
(ه) د ترکي وزير اعظم سره يې ليدنه کاته وکړه.

سوال نمبر 6: لانديني ټکي په خپلو جملو کښې استعمال کړئ:

لفظونه	په جملو کښې استعمال
پېژنگلو	سيد جمال الدين افغاني د جديد علومو پېژنگلو وکړه
مطالعه	د مطالعي عادت غوره عادت ده
بې اتفاقي	د مسلمانانو بې اتفاقي دوی کمزورې کړې دي
عالم	د حق عالم د خدائے رحمت ده
جاج	د خپل ځان جاج اخستل پکار دی
زوال	د مسلمانانو د زوال وجه بې علمي او بې اتفاقي ده

ډرامگي: بيا به داسې نه کوم

سوال نمبر 1: لنډ جوابونه ورکړئ.

(ا) دا ډرامگي مو خوښه شوه؟ ولې؟

جواب: دا ډرامگي مو خوښه شوه. رجه يې دا ده چې پکښې په چا د پردې اچولو کوشش شوه دے او په دې طريقه يې په يو شرارتي ماشوم کښې بدلون راوستے دے.

(ب) زوهېب، عامر او زرك په خپلو کښې څه دي؟

جواب: زوهېب عامر او زرك د کلاس ملگري دي کلاس فېلو دي.

(ج) دوی د کلاس د مانيټر څه نوم دے؟

جواب: د ددی د کلاس د مانيټر نوم زریاب دے.

(د) زرك ولې د عامر کتاب الماری کښې پټ کړو؟

جواب: د زرك غرض د عامر تنگول وو.

سوال نمبر 3: په لاندينو جملو کښې اسمونه وگټو او نڅښه پرې وکړئ او دا هم ووايئ چې دا کوم اسمونه دي؟

جواب: (1) په دغه ورځ باران ورپدې ورځ او باران اسمونه دي.

(2) نمر په ورځ کښې پټ و. نمر او ورځ اسمونه دي.

(3) يو سر په لاره روان وو. سر په او لاره اسمونه دي.

(4) کورته تلل گران وو کور اسم دے.

سوال نمبر 4: دا ډرامگي مونږ ته څه نصيحت راکوي

جواب: دا ډرامگي مونږ ته دا سبق راکوي چې خپل ملگري بې ځايه تنگول نه دي پکار. او د نورو عېبونه پټول

پکار دي. دا يوه مثبت طريقه ده. او په مثبت طريقه د چا اصلاح کول دي.

حاکم کڼه خادم

سوال نمبر 1: لنډ جوابونه ورکړئ.

(ا) قادييه چرته ده؟

جواب: قادييه په ايران کښې ده.

(ب) اسلامي لښکر د چا سره جنگېده؟

جواب: اسلامي لښکر د ايرانيانو سره جنگېده.

(ج) حضرت عمر خوښم خليفه و؟

جواب: حضرت عمر دوئم خليفه و.

(د) حضرت عمر به د مديني نه بهر په لاره کښې د چا انتظار کولو؟

جواب: حضرت عمر به د مديني نه بهر د ايران نه د قاصد راتللو د پاره انتظار کولو.

سوال نمبر 2: د لاندينو ټکو معني وليکئ.

ټکی	معني	ټکی	معني
قاصد	پيغام رسونکے	تکي	توفيق
خادم	خدمتگار	وس	طاقت
		ملا تړلي	تيار

زه ډ مسلمانانو خادم شم.

په خدمت كښې عظمت دے

خدمت چې څوك كوي نو ډ هغه عزت او وقار ورسره زياتېږي. الله تعالى ترې رضا كېږي. او ډ اسلام په اصولو عمل كوي. الله تعالى چې انسانانو له توان او طاقت وركړې دے. نو دا ډ دې ډ پاره ده چې يو بنده ډ نورو په كار راشي. ډ ځان پالنه خو هر څوك كوي لوتے انسان هغه دے چې هغه ډ نورو انسانانو خدمت وكړي. او دا خبره ډېره رښتيا او په ځانے ده چې په خدمت كښې عظمت دے.

درخواستونه

(۱) ډ يوې ورځې ډ چټې ډ پاره درخواست

په خدمت كښې ډ جناب هېډ ماسټر صاحب ډ گورنمنټ پرائمرې سکول نمبر (۱) خوېشگي پايان جناب عالی!

ډېر په ادب سره عرض كوؤم چې يو ډېر ضروري كار راته پېښ شوے دے، چې ډ هغې په وجه سکول ته له حاضرېدو څخه عاجزه ټم. مهرباني وكړي ډ يوې ورځې ډ پاره چټي راكړي. ډېره ډېره مننه.

ليك نېټه: ۲۵ مېكال ۲۰۰۶ء

عرض كونكے

ستاسو منونكے شاگرد جهان زيب. ډ پنځم جومات.

گورنمنټ پرائمرې سکول نمبر ۱ خوېشگي پايان

(۲) ډ بيماري درخواست

په خدمت كښې ډ جناب هېډ ماسټر صاحب ډ گورنمنټ پرائمرې سکول روښان آباد. خوېشگي بالا

جناب عالی!

ډېر په ادب سره عرض كوؤم چې بېگا راسې بيماري ټم او سکول ته ډ راتلو جوگه نه ټم. څكه نو مهرباني وكړي او ډ يوې ورځې ډ پاره چټي راكړي ډېره ډېره مننه

بدبختي	بد نصيبي		
--------	----------	--	--

سوال نمبر 3: ډ الفاظو دوه قطارونه وركړي شوي دي. ډ "الف" قطار اپوټه يا متضاد په "ب" قطار كښې معلوم كړئ.

لفظونه	اپوټه	لفظونه	اپوټه
جنگ	امن	شپه	ورځ
مراوے	تازه	حق	باطل

سوال نمبر 4: ډ جمع ټكو واحد وليكي.

واحد	جمع	واحد	جمع
ورځ	ورځي	قاصد	قاصدان
لاړه	لاړي	استاخې	استاڅي
اوبښ	اوبښان	سور	سواره
لرځ	لرځونه		

مثبت جملې	منفي جملې	سواليه جملې
زه خپل سبق يادؤم	زه خپل سبق نه يادؤم	آيا زه خپل سبق يادؤم؟
هغه به جومات ته تلے وي	هغه به جومات ته نه وي تلے	آيا هغه به جومات ته تلے وي؟
ته لوبوله زيات وخت وركوے	ته لوبوله زيات وخت نه وركوے	آيا ته لوبو ته زيات وخت وركوے؟

سوال نمبر 6: خالي څاپونه ډ وركړي شوي الفاظونه ډك كړئ.

برے، اوبښ، توفيق، جلب، خادم

(۱) يو سرے يې په اوض سور ډ مدينې په لور په راتلو وليد.

(ب) هغه ووي چې الله پاك مسلمانانو له برے وركړو.

(ج) حضرت عمر ورسره هم دغه شان په جلب كښې كور ته راشے.

(د) زه الله تعالى نه دا دُعا كوؤم چې ماله دا توفيق راكړي چې

ليک نېټه: ۲۶ مئی کال ۲۰۱۶ء

عرض کونکے

ستاسو منونکے شاگرد محمد کفيل د پنځم جومات
گورنمنټ پرائمری سکول روښان آباد

(۳) د سرتيفيکيت د پاره درخواست

په خدمت کښي د محترمي مشري استاذي د گورنمنټ
گرلز پرائمری سکول. دائم شاه کورونه خوشگي بالا
محترمي مشري

ډير په ادب سره عرض کووم، چي ما د پنځم
جومات امتحان له دي سکول څخه پاس کړو. او اوس بل
سکول کښي داخله اخستل غواړم. ځکه نو مهرباني وکړي
او ماته د پنځم پاس سرتيفيکيت راکړي.

ډيره ډيره مننه

ليک نېټه: ۲۵ مئی کال ۲۰۱۶ء

عرض کونکے

ستاسو منونکي ناهيد اختر. د پنځم جومات
د گورنمنټ گرلز پرائمری سکول دائم شاه کورونه خوشگي
بالا

په خدمت کښي د محترمي هېډ مسترس د
گورنمنټ گرلز پرائمری سکول. دائم شاه کورونه. ترين آباد
محترمي!

ډير په درناوي درته خواست کووم چي بېگا د
شپي راله تبه راغلي ده او سکول ته د راتلو جوگه نه
يېم. مهرباني وکړي او ماله د يوې ورځي چټي راکړي.

ډيره ډيره مننه

ليک نېټه: 15-12-2014

ستاسو منونکي شاگرده

حفصه ترين. د څلورم ټولگي. کلاس نمبر 2

گورنمنټ گرلز پرائمری سکول دائم شاه کورونه. ترين آباد

مضمونونه

(۱) زمونږه سکول

زه په گورنمنټ پرائمری سکول ترين آباد کښي
سبق وائيم. او زه د پنځم جومات طالب علم يم. زمونږه
سکول د خوشگي بالا او بابا جی کلی تر منځه په سرک
واقع دے. دا ډير ښکلے سکول دے. پکښي پنځه کمري
دي او شپې استاذان ي. استاذان ډير په مينه وروته سبق
ښاني. زمونږ د سکول نه چار چاپيره شنه شنه پتي دي. او د
سکول نه بهر هم او په سکول کښي دننه هم ساپه دارې وني
دي. او قسما قسم گلونه دي. چي په ليدلو ئي زړه
خوشحالي محسوسوي. دي سکول کښي د بجلي او اوبو
ښه انتظام دے. او د لوبو د پاره يو ښکلے گراونډ دے.

د سکول دننه د صفائي ډير ښه انتظام دے. لا
زمونږه د سکول استاذان او شاگردان ټول د صفائي ډير خيال
ساني.

زمونږ د سکول تعليمي حالت ډير ښه دے. هر
کال د دي سکول نه د سلو نه زيات شاگردان د پنځم جومات
امتحان پاس کوي چرته خال خال شاگردان پکښي قبل شي
گڼي نو په ډيرو ښو نمبرو شاگردان پاس کيږي. زمونږه د
سکول نتيجه هر کال سل فيصده وي.

(۲) زمونږه کله

زمونږه د کلی نوم خوشگي دے. دا کله د
نوبنار چارسدي په لوتے سرک واقع دے. د نوبنار نه تقريباً
اتلس کلو ميټره او د چارسدي نه تقريباً په شل کلو ميټره
فاصله باندي پروت دے. د دي کلی زيات خلق د کر کروندي
سره تعلق لري. او ځښي خلق په مختلفو سر کاری نوکرو
کښي خدمات تر سره کوي. زمونږه په کلی کښي تقريباً
څلوېښت پرائمری سکولونه پنځه مېل سکولونه دوه هائي
سکولونه او يو هائير سيکنډري سکول دے. د جيکوبو

هائی سکول هم شته دے. زمونږه د کلي په خوا کښي د کابل سيند بهېږي. او دا کله د دغه سيند په غاړه آباد دے. زمونږه د کلي خلق مهلمه دوست او ساده باده خلق دی. د هر چا قدر عزت کوي. زمونږه په کلي کښي ډېر ښه امن و امان دے. د کلي خلق د تعليم سره ډېر مينه لري. او زمونږه په کلي کښي ښه اعليٰ تعليم يافته خلق موجود دی. د پښتو د ترقی د پاره يوه پښتو ادبی ټولنه هم شته دے. او د دینی علمونو د پاره څو دینی مکتبونه هم کار کوي. دغه رنگ د انگرېزي د تعليم د پاره څو پبلک سکولونه هم جاري کړي شوي دي او خلق ترې فائده اخلي. غرض دا چې زمونږه کله په هر لحاظ يو غوره کله دے. او دا کله په نونډار ضلع کښي په هر لحاظ يو ښه او ياد کله دے.

قائد اعظم محمد علي جناح

قائد اعظم محمد علي جناح په کراچي کښي په ۲۵ دسمبر کال ۱۸۷۶ء کښي پيدا شوے وو. د پلار نوم ئې پونجا جناح وو. او د مور نوم ماتي باني وو. جناح په گجراتي ژبه کښي نري نرو چکي ته وائي. او دا نوم د هغوی پلار نيکه ته په دې وجه ورکړي شوي وو چې هغوی نري نرو چکي وو.

قائد اعظم ورومېنې تعليم په کراچي کښي حاصل کړو او بيا د اعليٰ تعليم د پاره انگلېنډ ته لاړو. انگلېنډ کښي قائد اعظم د وکالت تعليم حاصل کړو. او هندوستان ته واپس راغلو اول ئې په کراچي کښي او بياني په بمبي کښي وکالت کولو.

خو د دې سره سره قائد اعظم په سياست کښي هم برخه اخستل شروع کړل اول په کانگرس کښي وو او بيا د مسلم ليگ صدر شو. او هم د دوی په صدارت کښي په ۲۳ مارچ کال ۱۹۴۰ء کښي په لاهور کښي د مسلم ليگ په کاليز اجلاس کښي د پاکستان قرار داد منظور کړے شو. او هم د دوی په کوششونو په ۱۴ اگست کال ۱۹۴۷ء کښي پاکستان قائم شو.

قائد اعظم محمد علي جناح د پاکستان ورومې گورنر جنرل او ټاکلے شو. خو د زيات کار کولو او سوچونو فکرونو په وجه ئې صحت خراب شو. او آخر په يولسم ستمبر کال ۱۹۴۸ء کښي وفات شو. او په کراچي کښي خاورو ته وسپارلے شو. وروستو د دوی مزار ډېر ښائسته جوړ کړے شو. چې اوس يو يادگار دے.

رحمان بابا

د دنيا په مخ ډېر شاعران تېر شوي دي. او په موجوده وخت کښي هم ډېر شاعران موجود دي خو په دغو ټولو کښي رحمان بابا زيات مشهور دے. او ټول پښتانه د رحمان بابا د نوم نه واقف دي. رحمان بابا د پېښور سره خوا کښي په بهادر کلي کښي پيدا شوے وو. ابتدائي زده کړه ئې په خپل کور کلي کښي اوکړه. او بياني د نور علم حاصلولو د پاره پېښور مردان او کوهان کښي د مختلفو استاذانو نه زده کړه اوکړه.

او د علم حاصلولو نه پس خپل کلي ته راغے. خو د الله تعالیٰ په مينه کښي به مستغرق وو. او په دغه حال کښي به ئې شعرونه ونيل. او داسي پرې ورو ورو مخلوق رامات شو.

رحمان بابا په ساده او روانه ژبه کښي شاعري کړې ده. او داسي شاعري ئې کړے ده چې د هر چا د زړه خبره ئې کړې ده. هغه نا پوهه خلقو ته نصيحتونه هم کړي دي. او د پوهه خلقو د پاره ئې هم د مطلب او علم ښي ښي خبري کړي دي.

د رحمان بابا د پيدا کېدو او وفات کېدو صحيح نېټې معلومې نه دي. خو دومره معلومه ده. چې د کال ۱۱۲۳ هـ پورې يقيني ژوندے وو.

د رحمان بابا مزار د پېښور په لويه هديره هزار خواني کښي موجود دے او هر کال ورباندې مشاعره او عرس کولے شي.

د رحمان بابا يو څو شعرونه:

(۱) کوهے مه کنه د بل سري په لار کښي

وانی چې د یو زمیندار څلور څامن وؤ خو په خپلو کښې به هر وخت په جنگ وؤ. زمیندار ډېر پریشانه وؤ. نو یوه ورځ چې زمیندار ډېر ناجوره وؤ. خپل څلور واړه څامن ئې راؤ غوښتل او ورله ئې د لرگو یوه گڼډی ورکړه. او ورته ئې اووے چې دا ماته کړی. هر یو خپل وس او کړو خو گڼډی ئې ماته نه کړې شوه. بیا ئې هغه لرگی یو یو کړل او هر یو ته ئې یو یو لرگے ورکړو نو هغوی ډېر په اسانه مان کړل. پلار ورته اووے چې د دې لرگو نه عبرت واخلي. کله چې دا لرگی گڼډی وؤ نو ماتېدل ئې گران وؤ او چې کله یو یو شول نو په اسانه مات شول. داسې مثال ستاسو هم دے که چېرې تاسو په اتفاق وُسپړی نو کامیاب به ئې او که ځان ځان له شوی نو خلق به مو تباہ کړی.

نتیجه: په اتفاق کښې برکت وی.

- چري ستا به د کوهی په غاره لار شی
تېر ساعت په مثال مړے د لحد دے (۲)
مړی چما دی ژوندي کړی په ژړا
چې په لوح محفوظ کښې ښکلے لېونے وی (۳)
په تعلیم د معلم به هوښيار نه شی
د عمل په ځائے به دا پوښتنه نه شی (۴)
چې ته زوئے او یا نمسے ئې د فلانا
ښه ده ښه ده دا دنيـا (۵)
چې توښنه ده د عقبـي

قیصی

(۱) تېرے کارغه

يو ځل چې يو کارغه ډېر تېرے شوے وؤ. نو د اوبو د لټون د پاره يو خوا بل خوا والوتو خو چرته ئې اوبه بيا نه موندې. آخر ئې په يو منگی کښې اوبه بيا موندې. خو اوبه دومره د منگی په ويخ کښې وې چې د هغه مښو که ورته نه شوه رسېدې. کارغه يو خوا بل خوا او کاته نو د منگی خوا کښې ئې کوټ کانی وکيدل. کارغه کوټ کانی راپورته کول او په منگی کښې ئې اچول آخر اوبه په منگی کښې دومره راپورته شوې چې کارغه بنده په مړه وځنېلې او بيا والوتو. **نتیجه:** ضرورت د ايجاد مور وی.

(۲) لالچی سپے

يو ځل يو سپي د يو قصاب د دوکان نه د غوښې يوه ټکړه حاصله کړه. د غوښې ټکړه ئې په ځله کښې نيولے وه روان وؤ. خيال ئې دا وؤ چې چرته يو خواته به کښينی او دغه غوښه به په قلاړه وځوړی. په لاره سپے د يو پل د پاسه تېرېدو. سپي په اوبو کښې خپل عکس وکيدو. هغه خيال اوکړو چې گنی دا بل سپے دے او په ځله کښې ئې د غوښې ټکړه ده. سپي فکر وکړو. چې په دغه سپي به دباؤ وکړم او د ده نه به هم غوښه حاصل کړم. سپي چې په خپل عکس باندي غپ وکړو. نو د غوښې ټکړه ئې هم د ځلې نه سيند ته پرېوته. **نتیجه:** د لالچ انجام خراب وی.

(۳) اتفاق کښې برکت وی



Info

Hub HRMS SIS SED